

Manuel d'Utilisation du variateur de fréquence L200₂

- Entrée monophasée Classe 230 V
- Entrée triphasée Classe 230 V
- Entrée triphasée Classe 400 V



Esco transmissions SA

Numéro du manuel : NB6751X - Juillet 2006



Attention : Lire attentivement le manuel du variateur L2002 et se conformer aux paragraphes " Attention " et " Attention danger " lors de la première installation du produit. Le présent Guide de Référence Rapide est destiné à être consulté par les utilisateurs expérimentés lors de la maintenance des installations en service.

Bornes des circuits d'alimentation

Modèle de variateur L200-002NFE(F)2/NFU2, -004NFE(F)2/NFU2, -005NFE(F)2

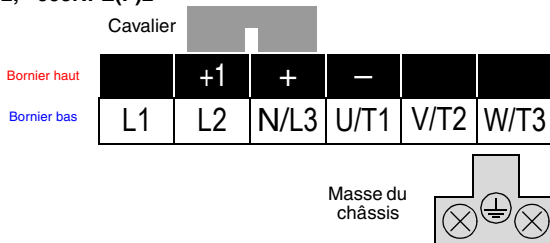

Modèle de variateur L200-007NFE(F)2/NFU2 à -022NFE(F)2/NFU2, -037LFU2, -004HFE(F)2/HFU2 à -040HFE(F)2/HFU2

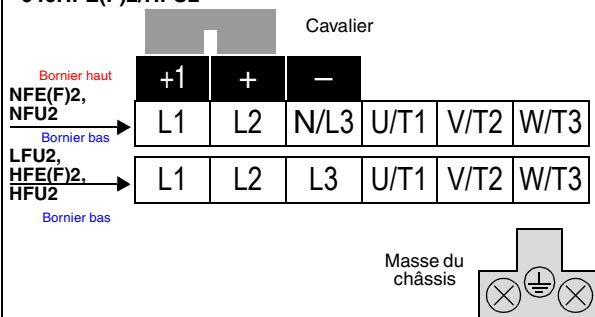

Modèle de variateur -055LFU2, -075LFU2, -055HFE(F)2/HFU2, -075HFE(F)2/HFU2

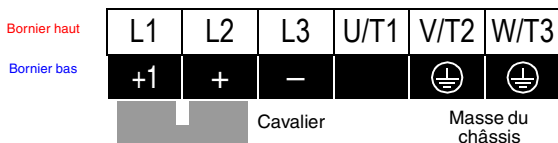

Bornier de commande

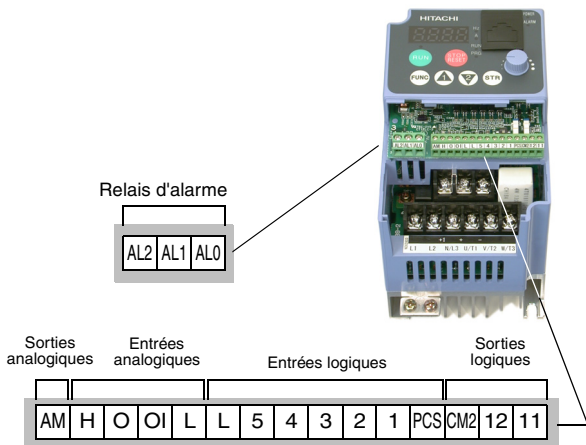

Nom de la borne	Description	Valeurs nominales et remarques
PCS	+ 24 V pour les entrées logiques	Alimentation 24 V CC, 30 mA maxi. (Notes : Ne pas utiliser pour alimenter le réseau Ne pas shunter avec la borne L)
1, 2, 3, 4, 5, 6	Entrées logiques discrètes intelligentes (programmables)	27 V CC maxi. (utiliser P24 ou une alimentation extérieure référencée à la borne L), impédance d'entrée de 4,7 kΩ
L (rangée supérieure)	Masse (GND) des entrées logiques	Somme des courants des entrées 1 à 6 (Note : Ne pas relier à la masse)
11, 12	Sorties logiques discrètes (Programmables)	Courant d'activation de 50 mA maxi., tension de désactivation de 27 V CC maxi.
CM2	Masse (GND) des sorties logiques	100 mA max pour la somme des courants des bornes 11 et 12
AM	Sortie de tension analogique	0 à 10 V CC, 1 mA maxi., facteur d'utilisation de 50%

Nom de la borne	Description	Valeurs nominales et remarques
L (rangée inférieure)	Masse (GND) des signaux analogiques	Somme des courants OI, O, H et AM (retour)
OI	Courant d'entrée analogique	Plage de 4 à 19,6 mA, 20 mA nominal
O	Tension d'entrée analogique	Plage de 0 à 9,6 V CC, 10 V CC nominal, 12 V CC max., impédance d'entrée de 10 k Ω
H	Référence analogique de +10 V	10 V CC nominal, 10 mA maxi.
AL0	Contact commun de relais	Calibrage des contacts Charge résistive maxi = 250 VAC, 2,5A ; 30 V CC 3 A ; Charge inductive maxi = 250 VAC, 0,2 A ; 30 V CC 0,7 A Charge minimale = 5 V CC 100 mA, 100 VAC 10 mA
AL1	Contact de relais normalement fermé dans le mode RUN	
AL2	Contact de relais normalement ouvert dans le mode RUN	

Schéma de câblage de base

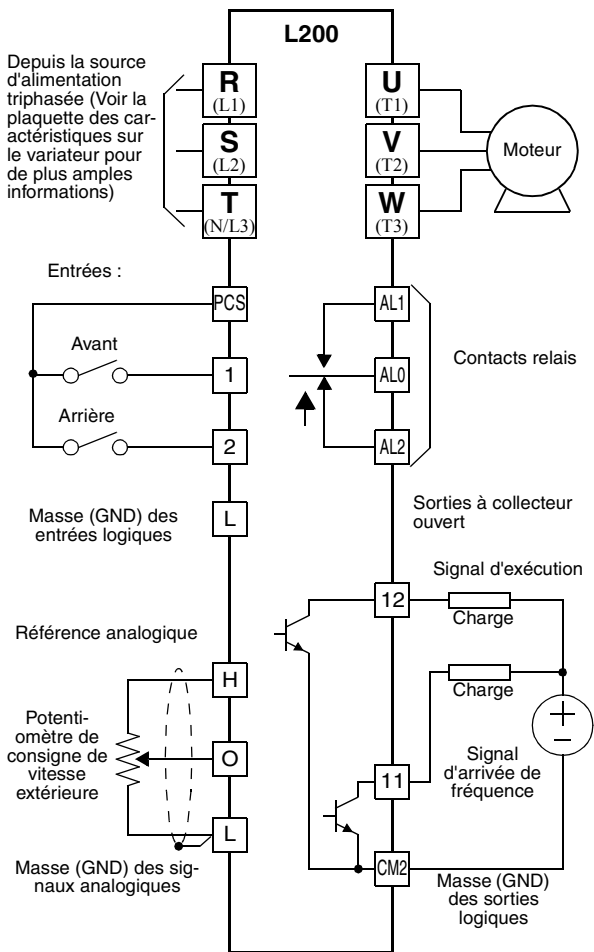

Le schéma de câblage suivant présente les raccordements d'alimentation et du moteur pour une exploitation de base.

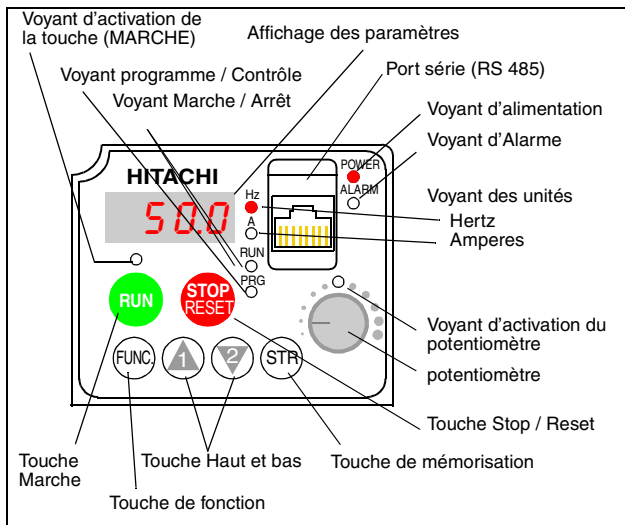

Utilisation du clavier intégré



- **Voyant LED Marche / Arrêt** - Allumé quand la sortie du variateur est sous tension et le moteur développe un couple (Mode Marche) et éteint quand la sortie du variateur est hors tension (Mode Arrêt).
- **Voyant LED Program/Monitor (Programme / Contrôle)** - Ce voyant LED est allumé quand le variateur est prêt pour l'édition des paramètres (Mode Programme). Il est éteint quand l'affichage du paramètre surveille les données (Mode Contrôle).
- **Voyant LED d'activation de la touche RUN (MARCHE)** - allumé quand le variateur est prêt à répondre à la touche RUN (MARCHE), éteint quand l'ordre de marche par la touche RUN (MARCHE) est désactivée.
- **Touche RUN (MARCHE)** - Appuyer sur cette touche pour lancer le moteur (Le voyant LED d'activation de la touche RUN (MARCHE) doit être allumé en premier). Le paramètre F004, suivi de l'activation de la touche RUN (MARCHE) du clavier, détermine si la touche RUN (MARCHE) génère un ordre de marche AVANT ou de marche ARRIERE.
- **Touche Stop/Reset (Arrêt / RAZ)** - Appuyer sur cette touche pour arrêter le moteur quand il est en rotation (utilise le taux de décélération programmée). Cette touche permet également de réarmer le variateur après un défaut (Rester appuyé pendant 2 à 3 secondes).
- **Potentiomètre** - Permet à un opérateur de régler directement la vitesse du moteur à partir du potentiomètre en façade, si (A01=00)

- **Voyant LED d'activation du potentiomètre** - Allumé quand le potentiomètre est activé.
- **Affichage des paramètres** - Afficheur à 4 chiffres de 7 segments pour les paramètres et les codes de fonctions.
- **Afficheurs Hertz / Ampères** - Un de ces voyants LED s'allume pour indiquer les unités associées à l'affichage des paramètres.
- **Voyant LED POWER (ALIM)** - Ce voyant est allumé quand le variateur est sous tension.
- **Voyant LED ALARM (ALARME)** - Ce voyant est allumé quand le variateur a fait l'objet d'un défaut (les contacts du relais d'alarme sont fermés).
- **Touche de fonction** - On utilise cette touche pour parcourir les listes des paramètres et des fonctions de réglage et de surveillance des paramétrages.
- **Touches (, ) Haut / Bas** - Utiliser ces touches tour à tour pour parcourir vers le haut ou vers le bas les listes de paramètres et les fonctions qui apparaissent sur l'afficheur et augmenter / diminuer les valeurs.
- **Mémorisation () STR** - Quand le variateur étant dans le Mode Programme et qu'un paramètre a été édité, appuyer sur la touche Store (Mémoire) pour écrire la nouvelle valeur dans la mémoire EEPROM.

Matrice d'utilisation du clavier

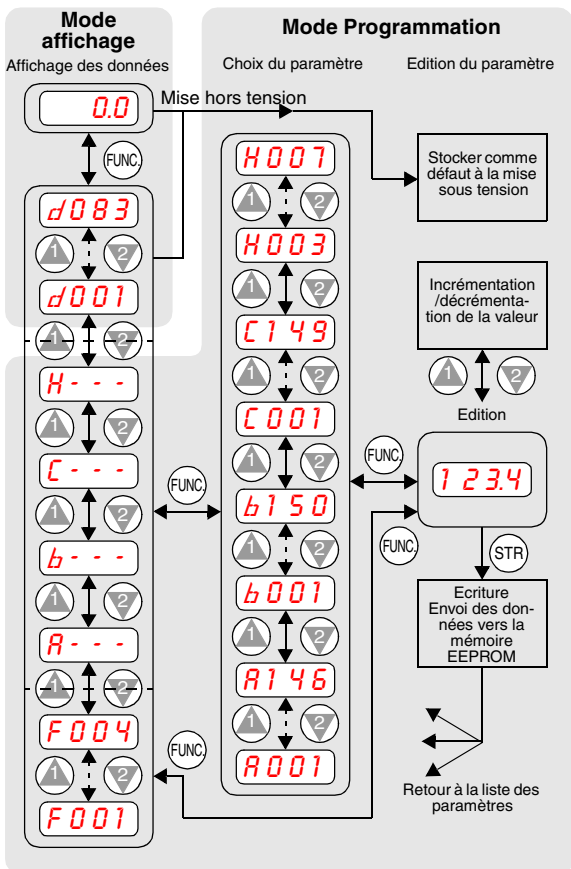

Test à la mise sous tension (OBLIGATOIRE)

La procédure de test à la mise sous tension utilise les paramétrages minimums de commande du moteur. La procédure décrit deux possibilités de commande du variateur : via le clavier du variateur ou via le bornier.

- Vérifier le câblage de l'entrée (réseau) et de la sortie (moteur) (Voir le schéma page 4).
- Si on utilise le bornier pour le test, vérifier la conformité du câblage sur [PCS1, [FW], [H], [O] et [L] (rangée inférieure) selon le schéma de la page 4
- Le câblage de l'entrée [RV] (sur la borne [2] par défaut) est facultatif].

Etape	Description	Via le clavier	Via les bornes logiques
1	Paramétrage de la source de commande de vitesse	A001 = 00 (pot. du clavier)	A001 = 01, entrée [H-O-L]
2	Paramétrage de la source de commande de Marche AV	A002 = 02 (Touche Marche)	A002 = 01, entrée [FW]
3	Paramétrage de la source de commande de Marche AR	—	C002 = 01, entrée [RV]
4	Paramétrage de la fréquence de base du moteur	A003 = 60	
5	Paramétrage du nombre de pôles du moteur (2/4/6/8)	H004 = 4 (par défaut), à ne modifier que si le moteur est différent	
6	Paramétrage de l'écran du clavier pour surveiller la fréquence	Accéder à D001, appuyer sur la touche Func, l'affichage apparaît 0.0	
	Contrôle de sécurité	Séparer la charge du moteur	
7		Tourner le pot du clavier en position MIN	Vérifier que la tension aux bornes [O] - [L] = 0 V
8	Commande Marche AV	Appuyer sur la touche Marche	Activer la borne [FW]
9	Accélération	Tourner le pot du clavier dans le sens horaire	Augmenter la tension en [O]
10	Décélération	Tourner le pot du clavier dans le sens anti-horaire	Diminuer la tension en [O]
11	Arrêt du moteur	Appuyer sur la touche Stop	Désactiver la borne [FW]
12	Commande Marche AR	—	Activer la borne [RV]
13	Arrêt du moteur	—	Désactiver la borne [RV]

Codes d'erreur

Les variateurs de la Série L2002 disjoncteront en présence d'une surintensité, d'une surtension et d'une sous-tension afin de protéger le variateur. La sortie du moteur est désactivée et le moteur passe en rotation libre jusqu'à l'arrêt. Appuyer sur la touche Stop/Reset afin de réinitialiser le variateur et d'effacer le défaut.

Codes d'erreur de base

Code d'erreur	Désignation	Cause(s) probable(s)
E01	Surintensité à vitesse constante	<ul style="list-style-type: none"> • Sortie du variateur en court-circuit • Arbre du moteur grippé • Charge excessive • Un moteur à double tension est incorrectement câblé Note : Le L200 disjonctera en surintensité pour un courant de valeur nominale supérieur de 200% au courant nominal du variateur
E02	Surintensité en cours de décélération.	
E03	Surintensité en cours d'accélération	
E04	Surintensité dans d'autres conditions	<ul style="list-style-type: none"> • Tension de freinage CC (A054) trop élevée • Erreur de transformateur de courant / parasitage
E05	Protection contre les surcharges	<ul style="list-style-type: none"> • Une surcharge du moteur est détectée par la fonction correspondante
E07	Protection contre les surtensions	<ul style="list-style-type: none"> • La tension sur le bus CC dépasse un seuil en raison de l'énergie de récupération développée par le moteur
E08	Erreur EEPROM	<ul style="list-style-type: none"> • Erreur EEPROM pouvant être due au parasitage du variateur, température ambiante excessive etc ...
E09	Erreur de sous-tension	<ul style="list-style-type: none"> • La tension sur le bus CC a chuté suffisamment pour provoquer un défaut du circuit de commande
E11 E22	Erreur CPU	<ul style="list-style-type: none"> • Erreur interne dans la CPU
E12	Défaut extérieur	<ul style="list-style-type: none"> • Détection du signal d'entrée [EXT] annonçant un défaut extérieur au variateur
E13	Protection USP (démarrage intempestif)	<ul style="list-style-type: none"> • Quand la fonction USP est activée, un défaut se produit en cas de mise sous tension en présence d'un signal Marche
E14	Défaut de terre	<ul style="list-style-type: none"> • Un défaut de terre a été détecté entre la sortie du variateur et le moteur. Cette fonction protège le variateur mais pas les opérateurs.
E15	Surtension en entrée	<ul style="list-style-type: none"> • La tension d'entrée est supérieure à la valeur spécifiée après 60 s en mode Arrêt
E21	Défaut thermique du variateur	<ul style="list-style-type: none"> • La température interne du variateur est supérieure au seuil

Code d'erreur	Désignation	Cause(s) probable(s)
E30	Erreur interne variateur	• Erreur interne variateur causée par le bruit électrique ne permettant plus le bon fonctionnement de l'interface CPU
E35	Surchauffe moteur	• le variateur se met en défaut car l'entrée [THM] est activée.
E60	Erreur de communication (liaison RS485 interne)	• La minuterie du chien de garde du réseau de communication du variateur est dépassée
E70	Erreur de communication (pour la carte de communication)	• La minuterie du chien de garde du réseau de communication du variateur est dépassée
---	Sous-tension (claquage) avec coupure de la sortie	• Une faible tension d'entrée a provoqué la coupure de sortie du moteur par le variateur et une tentative de redémarrage à été tentée. En cas d'échec, un défaut se produit.

Historique des erreurs

Utiliser le code de fonction D081 pour accéder à l'historique des erreurs comme le montre le tableau ci-dessous. Utiliser les touches fléchées Haut et Bas pour faire défiler les paramètres.

Etape	Affichage
1. Accéder au code D081.	d081
2. Appuyer sur la touche de fonction	En l'absence d'erreur : ---
	En présence d'une erreur EXX (code d'erreur)
3. Appuyer sur la touche Haut/ Bas (si l'erreur est présente)	Fréquence de sortie au point de disjonction : 10.0 Courant du moteur au point de disjonction : 2.5 Tension du bus CC au point de disjonction : 284.0 Temps de fonctionnement en Marche cumulé au point de disjonction : 15 Temps sous tension cumulé au point de disjonction : 18

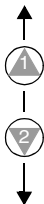

Restauration des paramètres d'usine

Action	Affichage	Fonction/Paramètre
Appuyer sur (FUNC), (1) ou (2) selon les besoins	b - - -	Groupe " B " sélectionné
Appuyer sur (FUNC).	b 0 0 1	Premier paramètre du Groupe " B "
Appuyer sur (1) jusqu'à...	b 0 8 5	Code de pays pour initialisation sélectionné
Appuyer sur (FUNC). Si le réglage est correct, passer à l'étape suivante.	0 2	00 = Japon 01 = Europe 002 = USA
Pour changer de pays, appuyer sur (1) ou (2) pour le paramétrage puis sur (STR) pour mémoriser.		
Appuyer sur (FUNC).	b 0 8 5	Code de pays pour initialisation sélectionné
Appuyer sur (2).	b 0 8 4	Fonction d'initialisation sélectionnée
Appuyer sur (FUNC).	0 0	00 = inhibition de l'initialisation, effacement de l'historique des défauts uniquement
Appuyer sur (1).	0 1	01 = activation de l'initialisation aux paramètres usines
Appuyer sur (STR).	b 0 8 4	Initialisation activée pour restaurer toutes les valeurs par défaut
Appuyer et maintenir les touches (FUNC), (2). Ne pas les relâcher.	b 0 8 4	Première partie de la séquence de touches.
Appuyer et maintenir la touche  pendant 3 seconde, puis relâcher.	b 0 8 4	Première partie de la séquence de touches.
Quand «D000» clignote sur l'écran d'affichage, relâcher toutes les touches.	EU USA JP	Le code de pays du paramètre par défaut est affiché pendant l'initialisation
L'initialisation est terminée.	d 0 0 1	La fonction de surveillance de la fréquence de sortie est affichée.



Note: Après l'initialisation, le variateur utilise le test à la mise sous tension décrit page 8 pour redémarrer le moteur.

Tables des paramètres

Groupe "D" : Fonctions de contrôle

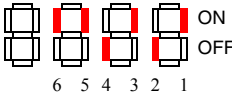
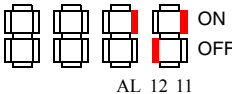
Fonc. Code	Nom / Description	Unités
D001	Contrôle de la fréquence de sortie	Hz
D002	Contrôle du courant de sortie	A
D003	Contrôle du sens de rotation  Avant Stop Retour <hr style="width: 50%; margin: auto;"/> Sens	—
D004	Image de la mesure, Contrôle de retour PID	%
D005	État des entrées intelligentes  ON OFF 6 5 4 3 2 1 Numéros des entrées programmables	—
D006	État des sorties intelligentes  ON OFF AL 12 11 Numéros des sorties programmables	—
D007	Contrôle de la fréquence de sortie calibrée	Défini pour l'utilisateur
D013	Contrôle de la tension de sortie	V
D016	Contrôle du temps cumulé de fonctionnement en marche (RUN)	heures
D017	Contrôle du temps cumulé de mise sous tension	heures

Contrôle des défauts et historique

Func. Code	Name / Description	Units
D080	Compteur de défaut	Hz
D081	Défaut 1 (le plus récent)	—
D082	Défaut 2 (défaut n-1)	—
D083	Défaut 3 (défaut n-2)	—

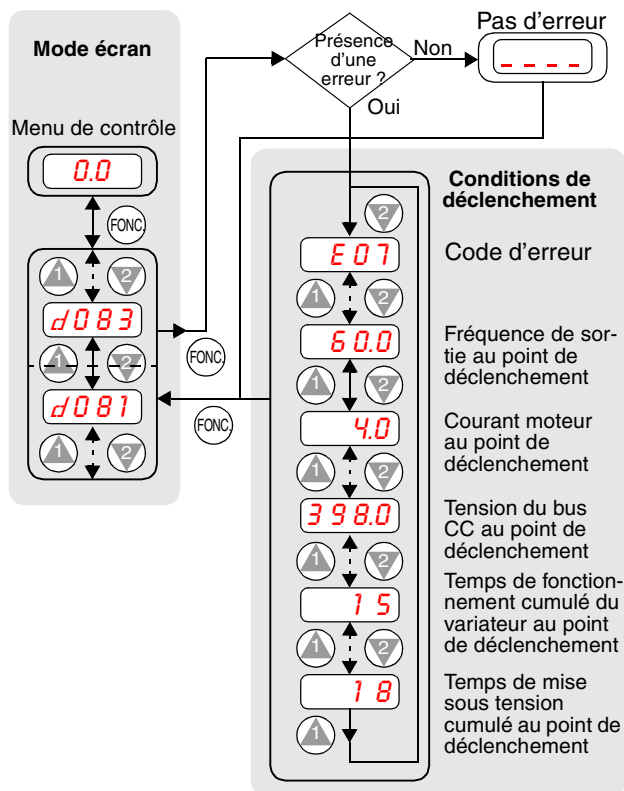

Les tableaux des paramètres des fonctions paramétrables par l'utilisateur sont soumis aux conventions suivantes :

- Certains paramètres comportent des équivalences de 2ème moteur signalées par les codes de paramètres x2xx dans la colonne de gauche.
- Certains paramètres indiquent un code d'option. Le cas échéant, les codes d'options apparaîtront dans une liste à puces dans la colonne Nom/Désignation.
- Les valeurs par défaut s'appliquent à tous les modèles sauf indication contraire pour chaque paramètre... - FEF (Europe) / - FU (USA)
- Certains paramètres ne peuvent pas être édités pendant le mode Marche et certains paramétrages d'interdiction logicielle (B031) peuvent interdire toutes les éditions. En cas de doute, placer le variateur dans le mode Arrêt ou consulter le manuel du variateur pour de plus amples informations.

Groupe “F” : Paramètres principaux

Fonc. Code	Nom / Description	Valeurs par défaut	Unités
F001	Réglage de la fréquence de sortie	0.0	
F002	Paramétrage du temps d'accélération (1)	10.0	
F202	Paramétrage du temps d'accélération (1), 2ème moteur	10.0	
F003	Paramétrage du temps de décélération (1)	10.0	
F203	Paramétrage du temps de décélération (1), 2ème moteur	10.0	
F004	Sens de marche • 00 Avant • 01 Arrière	00	

Groupe “A” : Fonctions de base

Fonc. Code	Nom / Description	Valeurs par défaut -FEF / -FU	Unités
A001 /201	Consigne en fréquence • 00 Potentiomètre du clavier • 01 Bornier, entrée O,OI • 02 Clavier de l'appareil ou commande à distance, fonction F001 ou A20, A200 ou A300 • 03 Liaisons série ModBus RS485 • 10 Calcul de la fonction de sortie. Opération logique entre 2 types d'entrées O, OI	01 / 00	

Fonc. Code	Nom / Description	Valeurs par défaut -FEF / -FU	Unités
A002 /202	Ordre de marche (RUN) • 01 Bornier • 02 Clavier de l'appareil ou commande à distance • 03 Liaisons série ModBus RS485	01 / 02	
A003/ A203	Paramétrage de la fréquence de base	50.0 / 60.0	
A004/ A204	Réglage de la fréquence maximale	50.0 / 60.0	
A005	Sélection de [AT] • 00 Choisir entre [O] et [OI] à [AT] • 01 [O] + [OI] (l'entrée [AT] est ignorée) • 02 Choisir entre [O] et le potentiomètre du clavier • 03 Choisir entre [OI] et le potentiomètre du clavier	00	
A011	Plage d'entrée active de la fréquence initiale Pot./O-L (Fréquence égale à une consigne nulle)	0.0	
A012	Plage d'entrée active de la fréquence finale Pot./O-L (Fréquence égale à une consigne max.)	0.0	
A013	Plage d'entrée active de la tension initiale Pot./O-L	0.	
A014	Plage d'entrée active de la tension finale Pot./O-L	100.	
A015	Type de démarrage vers la fréquence mini Pot./O-L • 00 La fréquence commence à partir de l'offset (Valeur A011) • 01 La fréquence commence à partir de 0 Hz	01	
A016	Constante de temps du filtre de l'entrée analogique (Echantillonnage)	2. / 8.	
A020/ A220	Paramétrage de la fréquence multivitesse (Vitesse pré-programmées)	0	
A021 A022 A023 A024 A025 A026 A027.... A035	Paramétrages de la fréquence de multivitesse (pour les deux moteurs) (Vitesse pré-programmées)	0.0 / 0.0 0.0 / 0.0 0.0 / 0.0 0.0 / 0.0 0.0 / 0.0 0.0 / 0.0 0.0 / 0.0	
A038	Paramétrage de la fréquence pas à pas	1.00	
A039	Arrêt mode pas à pas (Arrêt) • 00 Marche Arrêt libre • 01 Décélération contrôlée • 02 Freinage CC jusqu'à l'arrêt	00	
A041/ A241	Valeur de dopage du couple à faible vitesse 00 Dopage du couple manuel 01 Dopage du couple automatique	00	
A042/ A242	Valeur de dopage du couple manuel à faible vitesse	5.0(A042)/ 0.0 (A242)	
A043/ A243	Ajustement manuel de la fréquence pour le dopage du couple à faible vitesse	3.0/(A043) 0.0(A243)	

Fonc. Code	Nom / Description	Valeurs par défaut -FEF / -FU	Unités
A044/ A244	Sélection de la courbe caractéristique V/I • 00 Couple constant • 01 Couple croissant (quadratique)	00	
A045/ A245	Paramétrage du gain V/f	100.	
A051	Activation du freinage CC • 00 Inhibition • 01 Activation	00	
A052	Paramétrage de la fréquence du freinage CC	0.5	
A053	Temps d'attente du freinage CC	0.0	
A054	Force du freinage CC pour la décélération	0.	
A055	Durée du freinage CC pour la décélération	0.0	
A056	Détection freinage CC / front ou niveau pour entrée [DB]	01	
A061 /A261	Paramétrage de la limite de fréquence supérieure	0.0	
A062 /A262	Paramétrage de la limite de fréquence inférieure	0.0	
A063 A065 A067	Paramétrage de la fréquence de saut (intermédiaire)	0.0	
A064 A066 A068	Paramétrage de la largeur de fréquence de saut (hystérésis)	0.5	
A071	PID activé • 00 PID OFF (Désactivé) • 01 PID ON (Activé)	00	
A072	Gain proportionnel PID	1.0	
A073	Constante de temps de l'intégrale PID	1.0	
A074	Constante de temps de la dérivée PID	0.0	
A075	Conversion de l'échelle de la consigne	1.00	
A076	Paramétrage de la consigne • 00 Entrée [OI] (entrée de courant) • 01 Entrée [O] (entrée de tension) • 02 Liaison série RS485 • 03 Opération mathématique sur les entrées logiques	00	
A077	Action PID inverse • 00 Entrée PID = Consigne – Mesure • 01 Entrée PID = -(Consigne – Mesure)	00	
A078	Limite de sortie PID	0.0	
A081	Activation de la fonction AVR (Régulation de tension de sortie) • 00 AVR activée • 01 AVR Désactivée • 02 AVR activée sauf pendant la décélération	00	
A082	Choix de la tension AVR	230 / 230 400 / 460	
A092/ A292	Paramétrage des temps d'accélération (2)	15.0	

Fonc. Code	Nom / Description	Valeurs par défaut -FEF / -FU	Unités
A093/ A293	Paramétrage des temps de décélération (2)	15.0	
A094/ A294	Choix de la méthode de commutation de la rampe 1 vers 2 • 00 entrée 2CH (Front montant) • 01 fréquences de transition automatique par A095 et A096.	00	
A095/ A295	Fréquence de communication de Acc1 à Acc2	0.0	
A096/ A296	Fréquence de communication de Dec1 à Dec2	0.0	
A097	Choix de la courbe d'accélération • 00 linéaire • 01 sinusoïdale	00	
A098	Choix de la courbe de décélération • 00 linéaire • 01 sinusoïdale	00	
A101	Fréquence initiale de la plage d'entrée active [OI]-[L]	0.0	
A102	Fréquence finale de la plage d'entrée active [OI]-[L]	0.0	
A103	Courant initial de la plage d'entrée active [OI]-[L]	0.0	
A104	Courant final de la plage d'entrée active [OI]-[L]	100.	
A105	Validation de la fréquence initiale d'entrée [OI]-[L]	01	
A141	Choix de l'entrée A pour la fonction de calcul • 00 Commande numérique F01, A20 • 01 Potentiomètre du clavier • 02 Entrée [O] • 03 Entrée [OI] • 04 Variable de réseau Modbus RS485	02	
A142	Choix de l'entrée B pour la fonction de calcul • 00 Commande numérique • 01 Potentiomètre du clavier • 02 Entrée [O] • 03 Entrée [OI] • 04 Variable de réseau Modbus RS485	03	
A143	Symbole de calcul • 00 ADD (Entrée A + Entrée B) • 01 SUB (Entrée A - Entrée B) • 02 MUL (Entrée A x Entrée B)	00	
A145	Fréquence ADD	0.0	
A146	Choix de la direction ADD • 00 Plus (ajoute la valeur A145 au paramétrage de la fréquence de sortie) • 01 Moins (soustrait la valeur A145 du paramétrage de la fréquence de sortie)	00	
A151	Fréquence de départ pour consigne par potentiomètre.	0.0	
A152	Fréquence de fin pour consigne par potentiomètre.	0.0	
A153	Courant de départ pour consigne par potentiomètre.	0.0	

Fonc. Code	Nom / Description	Valeurs par défaut -FEF / -FU	Unités
A154	Courant de fin pour consigne par potentiomètre.	0.0	
A155	Activation de la limitation courant/fréquence au potentiomètre.	01	

Groupe “B” : Fonctions de réglage fin

Fonc. Code	Nom / Description	Valeurs par défaut -FEF / -FU	Unités
B001	Choix du mode de redémarrage automatique <ul style="list-style-type: none"> • 00 Message d’alarme après défaut, pas de redémarrage automatique • 01 Redémarrage à 0 Hz • 02 Redémarrage au vol après synchronisation sur la fréquence moteur • 03 Rétablit la fréquence précédente après synchronisation sur la fréquence moteur, puis décélère jusqu’à l’arrêt et affiche les informations de défaut 	00	
B002	Temps autorisé pour une interruption de secteur	1.0	
B003	Temporisation avant nouvelle tentative de redémarrage du moteur après une interruption de secteur	1.0	
B004	Sous tension ou interruption brève du secteur pendant l’arrêt <ul style="list-style-type: none"> • 00 Désactivé • 01 Activé 	00	
B005	Nombre de redémarrages autorisés pour sous tension ou interruption brève du secteur pendant l’arrêt. <ul style="list-style-type: none"> • 00 Jusqu’à 16 tentatives de redémarrage • 01 Illimité 	00	
B012/ B212	Niveau du seuil d’alarme électronique	Courant nominal pour chaque variateur	
B013/ B213	Caractéristique de la protection thermique de l’électronique <ul style="list-style-type: none"> • 00 Couple croissant 1 • 01 Couple constant • 02 Couple croissant 2 	01	
B021/ B221	Mode opératoire de limitation de surcharge <ul style="list-style-type: none"> • 00 Désactivé • 01 Activé pour accélération et vitesse constante • 02 Activé pour vitesse constante uniquement 	01	
B022/ B222	Niveau de la limitation de surcharge	Courant nominal x 1,5	
B023/ B223	Valeur de la rampe de décélération lors de surcharge	1.0 / 30.0	

Fonc. Code	Nom / Description	Valeurs par défaut -FEF / -FU	Unités
B028/ B228	Sélection de la source de restriction de surcharge <ul style="list-style-type: none"> • 00 Niveau réglé en B022/B222 • 01 Entrée analogique [O] - [L] 	00	
B031	Choix du mode de blocage logiciel <ul style="list-style-type: none"> • 00 tous les paramètres sauf B031 sont verrouillés quand l'entrée [SFT] est activée • 01 tous les paramètres sauf B031 et la fréquence de sortie F001 sont verrouillés quand l'entrée [SFT] est activée • 02 tous les paramètres sauf B031 sont verrouillés • 03 tous les paramètres sauf B031 et le paramétrage de la fréquence de sortie F001 sont verrouillés 	01	
B080	Gain de signal analogique [AM]	100.	
B082	Réglage de la fréquence minimale de fonctionnement	0.5	
B083	Paramétrage de l'onde porteuse	5.0	
B084	Choix entre la réinitialisation aux paramètres usine ou la remise à zero de l'historique des erreurs <ul style="list-style-type: none"> • 00 Effacement des erreurs • 01 Initialisation aux paramètres usines • 02 Effacement l'historique des erreurs et initialisation aux paramètres usines 	00	
B085	Sélection du type des paramètres d'usine <ul style="list-style-type: none"> • 00 Version Japon •01 Version Europe • 02 Version US 	01 / 02	
B086	Valeur de calibrage pour l'affichage de la valeur du paramètre D007	1.0	
B087	Activation de la touche Stop (Arrêt) <ul style="list-style-type: none"> • 00 activée • 01 désactivée 	00	
B088	Choix du fonctionnement lorsque FRS est relâché <ul style="list-style-type: none"> • 00 Redémarrage depuis 0 Hz • 01 le variateur se synchronise sur la vitesse moteur et retourne à la fréquence demandée par la consigne lorsque la fonction FRS est relâchée. 	00	
B089	Sélectionne le paramètre présenté par l'afficheur du clavier quand le variateur est en réseau, 7 options : <ul style="list-style-type: none"> 01 Contrôle de fréquence de sortie 02 Contrôle de courant de sortie 03 Contrôle du sens de rotation 04 Contrôle de retour PID de la mesure 05 Etat des entrées intelligentes 06 Etat des sorties intelligentes 07 Contrôle de la fréquence de sortie calibrée 	0.0	

Fonc. Code	Nom / Description	Valeurs par défaut -FEF / -FU	Unités
B091	Choix du mode d'arrêt • 00 DEC (décélération suivant la rampe et arrêt) • 01 FRS (arrêt en rotation libre)	00	
B130	Prévention du défaut de surtension • 00 Désactivé • 01 Activé	00	
B131	Réglage du niveau de surtension admis	380 / 760	
B150	Contrôle automatique de l'onde porteuse • 00 Désactivé • 01 Activé	00	
B151	Activation du mode démarrage rapide (diminution du temps de réponse) • 00 Désactivé • 01 Activé	00	

Groupe "C" : Fonctions des entrées/sorties intelligentes

Fonc. Code	Nom / Description		Valeurs par défaut -FEF / -FU	Unités
C001/ C201	Fonction de l'entrée [1]	Choisit la fonction de l'entrée [1], 24 options (voir page 24)	00	
C002/ C202	Fonction de l'entrée [2]		01	
C003/ C203	Fonction de l'entrée [3]		02 / 16	
C004/ C204	Fonction de l'entrée [4]		03 / 13	
C005/ C205	Fonction de l'entrée [5]		18 / 09	
C011	Etat actif de l'entrée [1]	• 00 normalement ouvert [NO] • 01 normalement fermé [NC]]	00	
C012	Etat actif de l'entrée [2]		00	
C013	Etat actif de l'entrée [3]		00	
C014	Etat actif de l'entrée [4]		00 / 01	
C015	Etat actif de l'entrée [5]		00	
C021	Fonction de la sortie [11]	10 fonctions programmables disponibles (voir page 25)	01	
C022	Fonction de la sortie [12]		00	
C026	Fonction du relais d'alarme		05	
C028	choix du signal [AM]	Deux fonctions disponibles (voir page 25)	00	

Fonc. Code	Nom / Description	Valeurs par défaut -FEF / -FU	Unités
C031	Sortie [11] dans l'état actif	<ul style="list-style-type: none"> • 00 normalement ouvert (NO) • 01 normalement fermé (NF) 	00
C032	Sortie [12] dans l'état actif		00
C036	Relais d'alarme dans l'état actif		01
C041/ C241	Paramétrage du seuil de surcharge	Courant nominal pour chaque modèle de variateur	
C042	Fréquence de basculement pour l'accélération	0.0	
C043	Fréquence de basculement pour la décélération	0.0	
C044	Paramétrage du seuil de dérivation PID (Différence entre consigne et mesure)	3.0	
C052	Fonction PID FBV limite haute	100.0	
C053	Fonction PID FBV limite basse de la mesure	0.0	
C071	Choix de la vitesse de communication <ul style="list-style-type: none"> • 04 4800 bps • 05 9600 bps • 06 19200 bps 	06 / 04	
C072	Allocation des stations	1.	
C074	Choix de la parité de communication <ul style="list-style-type: none"> • 00 Sans parité • 01 Parité paire • 02 Parité impaire 	00	
C075	Choix du bit d'arrêt de communication	1	
C076	Choix de l'erreur de communication <ul style="list-style-type: none"> • 00 Mise en défaut (code d'erreur E60) • 01 Décélération jusqu'à l'arrêt et mise en erreur (code d'erreur E60) • 02 Inhibé • 03 Arrêt en rotation libre (roue libre) • 04 Décélération jusqu'à l'arrêt 	02	
C077	Dépassement de temps de l'erreur de communication	0.00	
C078	Temporisation de communication	0.	
C081	Réglage fin de l'entrée analogique O	100.0	
C082	Réglage fin de l'entrée analogique OI	100.0	
C085	Réglage de l'entrée thermistance (Sonde de température)	100.0	
C086	Réglage de l'offset de la sortie [AM]	0.0	

Fonc. Code	Nom / Description	Valeurs par défaut -FEF / -FU	Unités
C091	Activation du mode de mise au point. Ne pas toucher sous risque d'annulation de la garantie • 00 Désactivé • 01 Activé	00	
C101	Choix du mode mémoire Haute/Basse • 00 Efface la dernière fréquence (retour à la fréquence par défaut F001) • 01 Maintient la dernière fréquence réglée par UP/DWN	00	
C102	Choix de la RAZ • 00 Annule le défaut lorsque l'entrée RS est active et arrête le variateur si il est dans le mode Run (Marche) • 01 Annule le défaut lorsque l'entrée RS est inactive et arrête le variateur s'il est dans le mode Run (Marche) • 02 Annule le défaut lorsque l'entrée RS est active, aucun effet si le variateur est dans le mode Run (Marche)	00	
C141	Choix de l'entrée A pour la sortie logique	9 fonctions programmables disponibles (signaux discrets), voir page 25	00
C142	Choix de l'entrée B pour la sortie logique		01
C143	Choix de la fonction logique • 00 [LOG] = A ET B • 01 [LOG] = A OU B • 02 [LOG] = A OU EXCLUSIF B	00	
C144	Retard d'activation de la sortie [11]	0.0	
C145	Retard de désactivation de la sortie [11]	0.0	
C146	Retard d'activation de la sortie [12]	0.0	
C147	Retard de désactivation de la sortie [12]	0.0	
C148	Retard d'activation du relais de sortie	0.0	
C149	Retard de désactivation du relais de sortie	0.0	

Groupe "H" : Fonctions de paramétrage des constantes moteur

Fonc. Code	Nom / Description	Valeurs par défaut -FEF / -FU	Unité
H003/ H203	Capacité du moteur	Réglage d'usine	

Fonc. Code	Nom / Description	Valeurs par défaut -FEF / -FU	Unité
H004/ H204	Nombre de pôles du moteur <ul style="list-style-type: none"> • 2 pôles • 4 pôles • 6 pôles • 8 pôles 	4	
H006/ H206	Constante de stabilisation du moteur	100	

Groupe "P" : Fonctions de la carte option

Fonc. Code	Nom / Description	Valeurs par défaut -FEF / -FU	Unité
P044	Timer du chien de garde	1.00	
P045	Action du variateur en cas de défaut de communication du réseau <ul style="list-style-type: none"> • Mise en défaut (E70) • Maintien de la vitesse précédente • Décélération et stop • Décélération, stop et mise en défaut • Arrêt roue libre 	01	
P046	Nombre de sorties en instance <ul style="list-style-type: none"> • 20 • 21 • 100 	21	
P047	Nombre d'entrées en instance <ul style="list-style-type: none"> • 70 • 71 • 101 	71	
P048	Action du variateur lorsque le réseau est en mode Idle <ul style="list-style-type: none"> • Mise en défaut (E70) • Maintien de la vitesse précédente • Décélération et stop • Décélération, stop et mise en défaut • Arrêt roue libre 	01	
P049	Paramétrage du nombre de pôles moteur pour la RMP	0	



Note: Les paramètres du groupe «P» n'apparaissent pas dans la liste des paramètres réglages par le clavier en façade lorsque la carte option n'est pas installée.

Liste des fonctions des entrées intelligentes

Symbole	Code	Entrées intelligentes
FW	00	Marche / Arrêt Avant
RV	01	Marche / Arrêt Arrière
CF1	02	Choix des vitesses multiples, Bit 0 (LSB)
CF2	03	Choix des vitesses multiples, Bit 1
CF3	04	Choix des vitesses multiples, Bit 2
CF4	05	Choix des vitesses multiples, Bit 3
JG	06	Mode pas à pas
DB	07	Freinage CC extérieur
SET	08	Paramétrage du deuxième moteur
2CH	09	Accélération et décélération de 2ème étage
FRS	11	Arrêt en rotation libre
EXT	12	Défaut extérieur
USP	13	Protection contre les démarrages intempestifs
SFT	15	Blocage logiciel
AT	16	Choix entre tension et courant d'entrée analogique
RS	18	RAZ du variateur
PTC	19	Protection thermique du moteur par thermistance
STA	20	Démarrage (interface 3 fils)
STP	21	Arrêt (interface 3 fils)
F/R	22	AV / AR (interface 3 fils)
PID	23	Inhibition PID
PIDC	24	RAZ PID
UP	27	Augmentation automatique de la fréquence
DWN	28	Diminution automatique de la fréquence
UDC	29	Remise à zéro de la rampe générée par la fonction UP/DWN
OPE	31	Choix de la commande du variateur
ADD	50	Addition de fréquence
F-TM	51	Mode de forçage de la consigne de fréquence et/ou du mode de marche/arrêt au bornier
RDY	52	Activation du mode démarrage rapide
S-ST	53	Spécial-Set, sélection des données du second moteur
—	255	Néant

Sorties intelligentes

Symbole	Code	Sorties intelligentes
RUN	00	Signal Run (Marche)
FA1	01	Arrivée de fréquence Type 1 – Fréquence \geq consigne
FA2	02	Arrivée de fréquence de Type 2 – Fréquence \geq consigne
OL	03	Signal d'alerte de surcharge
OD	04	Dérivation de sortie pour commande PID
AL	05	Relais de signalisation de défaut
Dc	06	Détection de déconnexion d'entrée analogique
FBV	07	Contrôle de la mesure (PID)
NDc	08	Signal de détection de réseau (liaison série RS485)
LOG	09	Sortie logique (Résultats des combinaisons logiques entre les sorties programmables)
OPDc	10	Signal de détection de l'état de la carte option

Mise en oeuvre des entrées analogiques

Le tableau suivant présente les paramétrages d'entrées analogiques disponibles. Le paramètre A005 et l'entrée [AT] déterminent quel type d'entrée va donner la consigne en fréquence, et leur mode de fonctionnement. Les entrées analogiques [O] et [OI] utilisent la borne [L] comme référence (retour de signal).

A005	[AT]	Configuration des entrées analogiques
00	OFF	[O]
	ON	[OI]
01	(ignoré)	Somme (O + OI)
02	OFF	[O]
	ON	Potentiomètre du clavier
03	OFF	[OI]
	ON	Potentiomètre du clavier

Mise en oeuvre des sorties analogiques

La table suivante montre les fonctions disponibles pour la tâche au terminal de sortie analogique par l'intermédiaire de la borne [AM], option réglée par C028

Option Code	Nom de fonction	Description	Correspondance du Signal
00	Image de la fréquence de sortie	Vitesse réelle du moteur	0 à max. freq. (Hz)
01	Image du courant de sortie	Courant moteur (en % de la valeur max du courant nominal)	0 à 200%



FRANCE

Esco transmissions SA

34 rue de la ferme saint Ladre
95470 Fosses FRANCE
Tél : +33(0)1 34 31 95 94
Fax : +33(0)1 34 31 95 99
www.esco-transmissions.fr
www.variateur-frequence.com

BELGIQUE

Esco drives & automation n.v SA

Kouterveld . Culliganlaan .
B-1831 Diegem BELGIUM
Tél : +32(0)2 717 64 30
Fax : +32(0)2 717 64 31
email : info@esco-da.be
www.esco-da.be