



WEVP 2200 E

Ed. II-2011 V1

Type : DF-930HI-2W + OUT 9B-2W

Guide d'installation et d'utilisation
Manuale d'installazione e uso
Instrucciones de uso e instalación
Guia de instalação e de utilização
Installation and user guide
Installatie en Gebruiksaanwijzing
Installation und Bedienungsanleitung

1	CONSIGNES DE SÉCURITÉ	p.3
2	DESRIPTIF	p.3
3	NOMENCLATURE	p.4
	a. Moniteur	
	b. Platine de rue, caméra extérieure	
4	INSTALLATION	p.5
	a. Installation de la platine de rue (caméra)	
	b. Installation du moniteur	
5	CÂBLAGE	p.6
	a. Raccordement du visiophone	
	b. Raccordement d'une motorisation de portail	
	c. Raccordement d'une gâche ou serrure électrique	
6	MODE D'EMPLOI	p.7
	a. Réglages	
	b. Utilisation du visiophone	
	c. Réglages sur la platine de rue	
7	OPTIONS	p.8
8	INFORMATIONS POUR LES UTILISATEURS	p.8
9	MAINTENANCE	p.8
10	ASSISTANCE TECHNIQUE - GARANTIE	p.9
11	MESURES DE SÉCURITÉ	p.10

1. CONSIGNES DE SÉCURITÉ

Important !

- Veuillez lire le manuel d'utilisation soigneusement avant d'installer ou d'utiliser ce produit.
- Si vous installez ce produit pour d'autres, pensez à laisser le manuel ou une copie à l'utilisateur final.

Avertissement :

- Les différents éléments ne devront être démontés que par un technicien autorisé.

Mesures de sécurité :

- Pour une exploitation en toute sécurité de ce système, il est essentiel que les installateurs, utilisateurs et techniciens suivent toutes les procédures de sûreté décrites dans ce manuel.
- Des avertissements spécifiques et des symboles d'attention sont indiqués sur les éléments si nécessaire.

2. DESCRIPTIF

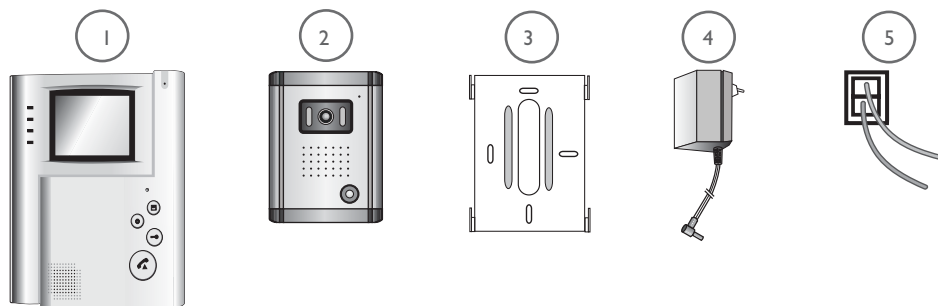

- 1 • Moniteur 2 • Platine de rue 3 • Support mural du moniteur
4 • Adaptateur enfichable 5 • 2 connecteurs pour le moniteur

Généralité

Ce visiophone est composé d'un poste intérieur avec écran noir & blanc, interphone mains libres, et d'une platine de rue extérieure à encastrier permettant de voir et de communiquer avec le visiteur qui a sonné. Pour un usage efficace, prendre le temps de lire attentivement ce manuel d'instructions sans oublier de le conserver.

3. NOMENCLATURE

a. Moniteur

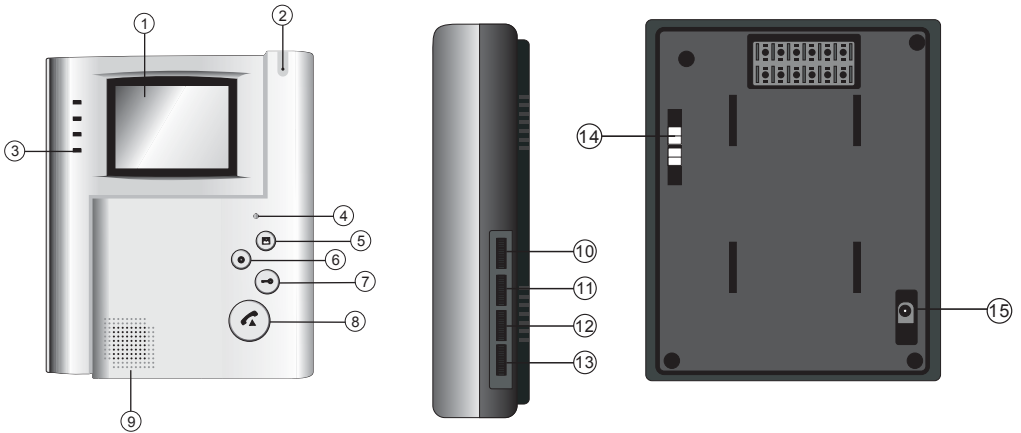

1. Ecran noir et blanc 10 cm
2. Micro pour communiquer avec la platine de rue
3. Voyant : activation de la commande d'accès
4. Voyant : moniteur sous tension
5. Touche surveillance ou relance d'image
6. Touche alarme (un signal d'alarme retentit au niveau de la platine de rue et du moniteur)
7. Commande ouvre-porte (sortie 12VDC sur les bornes A et B au dos de la caméra)
8. Touche pour entrer en communication avec la platine après un appel
9. Haut-parleur pour la sonnerie et la conversation
10. Réglage du volume et coupure de la sonnerie
11. Réglage volume audio du haut-parleur (9)
12. Réglage du contraste de l'image
13. Réglage de la luminosité sur l'écran
14. Connexion vers caméra
15. Prise par la fiche 15VDC de l'adaptateur (adaptateur à raccorder sur une installation conforme aux normes en vigueur: NFC 15 100 pour la France)

b. Platine de rue, caméra extérieure

1. Micro : permet au visiteur de communiquer vers l'intérieur
2. Objectif noir et blanc de la caméra, C-MOS avec iris automatique
3. LEDS Infrarouges* pour vision dans la pénombre, pour une vision de nuit, prévoir un éclairage supplémentaire. (*non visibles à l'oeil nu)
4. Bouton d'appel, lorsqu'on appuie sur ce bouton, la sonnerie se fait entendre à l'intérieur, la caméra et le moniteur se mettent en fonctionnement.
5. Haut-parleur : permet de se faire entendre à l'extérieur.

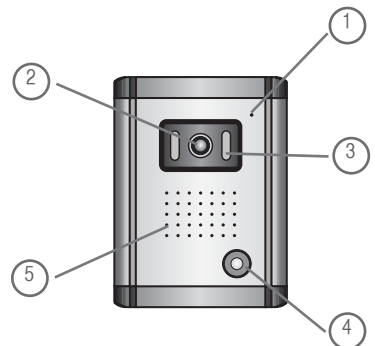

4. INSTALLATION

a. Installation de la platine de rue (caméra)

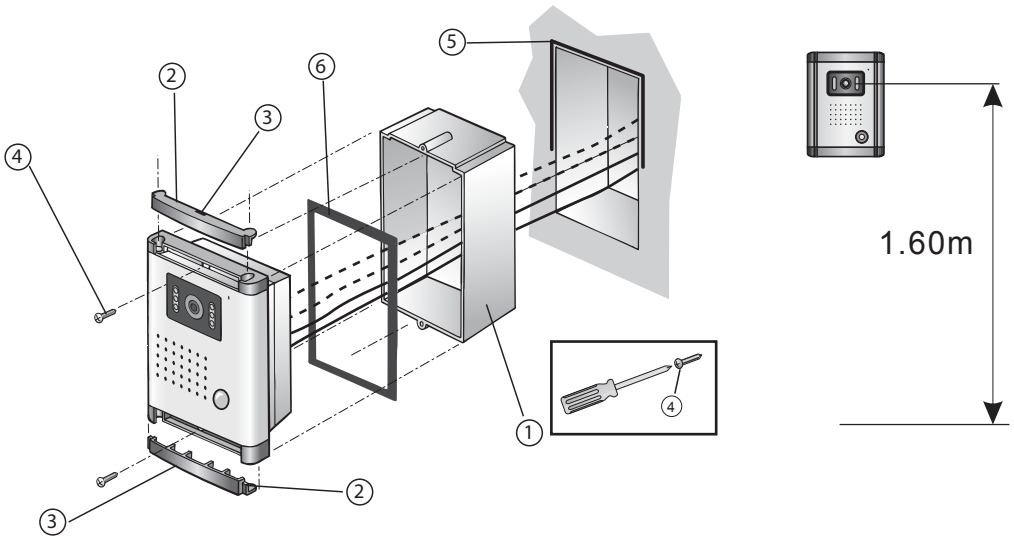

1. Enlever les 2 cache-vis (2) à l'aide d'un petit tournevis à placer dans l'encoche (3). Enlever les 2 vis (4).
2. Encastrer la boîte plastique (1) en prenant soin de ne pas obstruer les écrous de fixation de la platine.
3. Raccorder le câble de liaison en respectant le schéma de câblage sans oublier le joint d'étanchéité (6).
4. Fixer la platine sur la boîte d'encastrement à l'aide des 2 vis (4).
5. Remonter les 2 cache-vis.

Ne pas exposer la caméra directement face au soleil, ou face à une surface réfléchissante.

Important !

Mettre un joint silicone sur la moitié supérieure entre la platine extérieure et le mur (5)

b. Installation du moniteur

1. Fixer le support mural (2).
2. Raccorder les fils venant de la platine de rue
3. Brancher la fiche de l'adaptateur (3) au dos du moniteur (sans le brancher sur secteur)
4. Mettre en place le moniteur (1) sur le support mural (2)
5. Après s'être assuré de la finalisation de l'installation, brancher l'adaptateur sur une prise de courant.

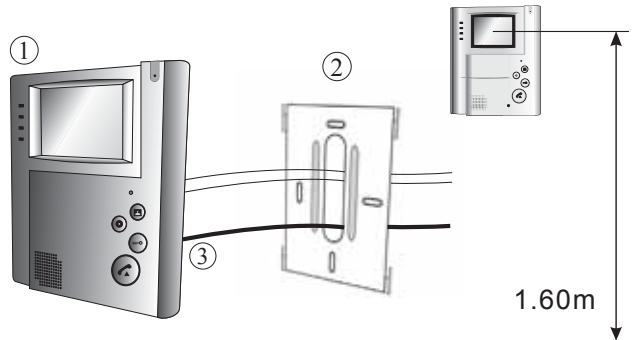

Note : En cas de coupure du cordon d'alimentation, veiller à respecter la polarité (fil noir et fil noir avec liseré gris)

5. CÂBLAGE

Important !

Si vous essayez votre visiophone avant de l'installer, ne pas le faire fonctionner avec la platine de rue et le moniteur dans la même pièce, sinon il émettra un son strident désagréable (effet Larsen)

a. Raccordement du visiophone

Fils à utiliser :
• 2 fils 6 / 10 ème jusqu'à 25 m
• 2 fils 1.5 mm² de 25 à 100 m

1. Bien raccorder les fils en respectant le schéma de câblage ci-dessous.
2. Pour raccorder la caméra, 2 fils seulement sont nécessaires pour toutes les fonctions : sonnerie, image vidéo, interphone et la commande d'ouverture.

Attention : il ne faut en aucun cas doubler les fils pour en augmenter la section

Bien respecter la polarité entre l'écran et la caméra extérieure (aucune polarité à respecter pour la commande d'ouvre-porte).

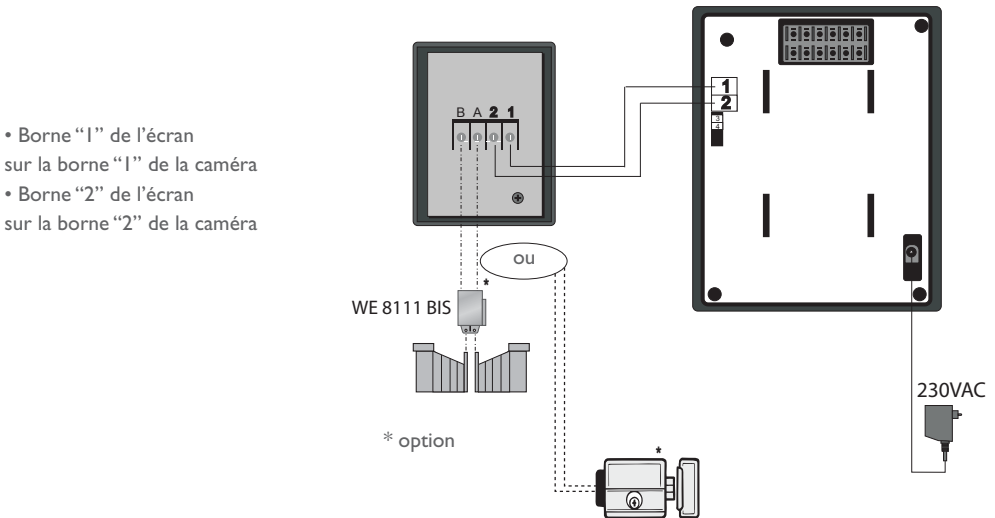

b. Raccordement d'une motorisation de portail

Pour la commande d'un automatisme de portail intercaler l'option WE8111BIS (fourni d'origine avec les automatismes Extel). Fil noir sur borne B de la caméra - Fil rouge sur borne A de la caméra - Fils blancs sur la commande bouton poussoir de la carte électronique de votre automatisme.

Attention : cette fonction est utilisable que si l'écran est allumé.

c. Raccordement d'une gâche ou d'une serrure électrique

Si l'installation est complétée d'une gâche ou d'une serrure électrique il est nécessaire de prévoir 2 fils supplémentaires pour relier la serrure ou la gâche à la platine/caméra. La raccorder sur les bornes A et B au dos de la caméra.

 **Attention** : Cette fonction est utilisable que si l'écran est allumé.

Important : La gâche ou la serrure électrique devra impérativement être équipée d'une mémoire mécanique comme toutes références EXTEL. Pour le câblage, bien se référer à l'étiquette collée au dos du moniteur et au dos de la caméra.

6. MODE D'EMPLOI

a. Réglages

Quatre réglages sont accessibles sur le côté du moniteur:



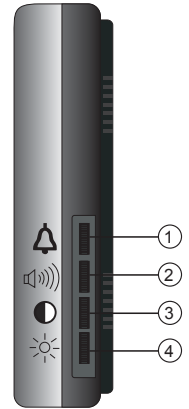

- 1- Volume et coupure de la sonnerie
- 2- Volume HP et coupure son
- 3- Contrast
- 4- Luminosité



b. Utilisation du visiophone

- Un appel sur le bouton de la platine de rue déclenche un signal sonore et l'allumage du moniteur pendant environ 30 secondes. Une fois le visiteur identifié, appuyer sur la touche  pour communiquer avec lui.

Note : Une seule impulsion sur cette touche est suffisante pour entrer en communication avec la platine de rue.

- La conversation terminée attendre la fin de la temporisation, environ 2 min, ou appuyer sur la touche  pour éteindre le moniteur.
- Pour relancer l'image et la communication, appuyer sur la touche  puis .
- La gâche ou l'automatisme se commande par la touche .
- Pour activer la fonction alarme, appuyer sur la touche  (alarme sur la platine de rue).

c. Réglages sur la platine de rue

- Réglage du volume pour le haut-parleur de la platine de rue.
- En cas de sifflement (effet Larsen) régler le potentiomètre du haut-parleur jusqu'à élimination de celui-ci.

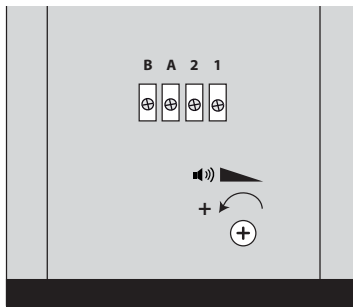

7. OPTIONS

- Toutes les gâches électriques Extel
- Toutes les serrures électriques Extel
- Toutes les motorisations Extel
- WE 8111 BIS

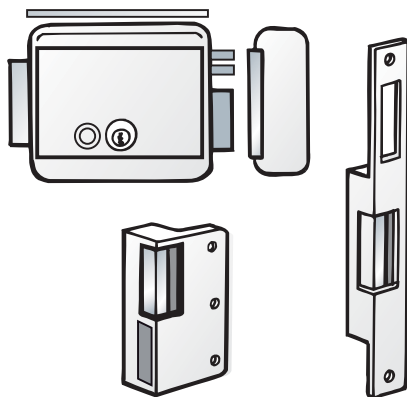

8. INFORMATIONS POUR LES UTILISATEURS

- Ne pas ouvrir l'appareil afin de ne pas perdre le couvert de la garantie.
- Lors d'un éventuel retour en SAV, protéger l'écran afin d'éviter les rayures.
- Entretien avec un chiffon doux seulement, pas de solvants.

9. MAINTENANCE

La garantie s'annule si vous démontez les pièces. Nettoyer l'extérieur seulement avec un tissu sec et doux. Avant le nettoyage, débrancher ou mettez hors de tension le système de vidéosurveillance.

ATTENTION : N'employer aucun produit ou essence d'épuration carboxylique, alcool ou similaire. En plus de risquer d'endommager votre appareil, les vapeurs sont également dangereuses pour votre santé et explosives. N'employer aucun outil pouvant être conducteur de tension (brosse en métal, outil pointu...ou autre) pour le nettoyage.

10. ASSISTANCE TECHNIQUE - GARANTIE

Panne	Cause	Solution
<ul style="list-style-type: none">• Le moniteur ne s'allume pas	<ul style="list-style-type: none">• Le moniteur n'est pas alimenté	<ul style="list-style-type: none">• Vérifier que la fiche de l'adaptateur soit correctement enfoncée.
<ul style="list-style-type: none">• Mauvaise image et/ou son	<ul style="list-style-type: none">• Environnement	<ul style="list-style-type: none">• Vérifier que les câbles utilisés sont de bonne section et que les câbles de liaison du visio- phone ne sont pas dans la même gaine que du 230 V
<ul style="list-style-type: none">• Image trop lumineuse	<ul style="list-style-type: none">• Position de la caméra	<ul style="list-style-type: none">• Ne pas exposer l'objectif de la caméra directement au soleil ou sur une surface réfléchissante
<ul style="list-style-type: none">• Ecran blanc, pas de sonnerie	<ul style="list-style-type: none">• Installation	<ul style="list-style-type: none">• Vérifier le câble de l'installation, faire un essai sur table avec 30 cm de câble
<ul style="list-style-type: none">• Pas de sonnerie	<ul style="list-style-type: none">• Utilisation	<ul style="list-style-type: none">• Réglages du volume à zéro
<ul style="list-style-type: none">• Pas de son à l'intérieur	<ul style="list-style-type: none">• Réglage	<ul style="list-style-type: none">• Régler le potentiomètre «volume» du moniteur (p 7)

En cas de besoin, notre site technique est à votre disposition : www.cfi-extel.com

HOTLINE : 0892-35-00-69 (0,337€/tcc/min)

Dernière version de la notice téléchargeable en couleur sur:

www.cfi-extel.com

11. MESURES DE SÉCURITÉ

Les dommages provoqués par le manque de conformité au manuel mènent à l'expiration de la garantie. Nous n'assumerons aucune responsabilité pour les dommages en résultant !

Nous n'assumerons aucune responsabilité concernant tout dommage, sur les biens ou les personnes, causé par une mauvaise manipulation ou par manque de conformité aux consignes de sécurité.

Ce produit a été fabriqué dans le respect total des consignes de sécurité. Afin de maintenir ce statut et d'assurer la meilleure exploitation du produit, l'utilisateur doit observer les consignes et avertissements de sûreté contenus dans ce manuel.

L'utilisateur de ce système en est responsable et se doit de vérifier si la vidéosurveillance est conforme à la loi en vigueur dans le pays d'utilisation.

ATTENTION

Avertit l'utilisateur de la présence d'instructions importantes concernant l'utilisation et l'entretien (la réparation) dans la documentation accompagnant l'appareil.



Avertit l'utilisateur de la présence de « tensions dangereuses », non isolées à l'intérieure du boîtier du produit, d'une importance suffisante pour représenter un risque d'électrocution pour les personnes.

Ce symbole indique un risque de choc électrique ou un risque de court-circuit.

- Vous ne devez utiliser ce produit qu'à une tension comprise entre : 100-240 Volts et 50-60 hertz. N'essayer jamais d'utiliser cet appareil avec une tension différente.
- Veuillez à ce que tous les raccordements électriques du système soient conformes aux consignes d'utilisation.
- Dans les établissements commerciaux, assurez-vous d'observer les règles de prévention des accidents pour les installations électriques.
- Dans les écoles, les équipements de formation, les ateliers... la présence d'un personnel qualifié est nécessaire pour contrôler le fonctionnement des appareils électroniques.
- Observer les consignes d'utilisation des autres appareils reliés au système. (magnétoscope, TV, PC par exemple)
- Veuillez contacter une personne expérimentée au cas où vous auriez des doutes au sujet du mode de fonctionnement ou de la sûreté des appareils.
- Ne jamais brancher ou débrancher les appareils électriques avec les mains mouillées.
- Lors de l'installation de ce produit, vérifier bien que les câbles d'alimentations ne risquent pas d'être endommagés.
- Ne remplacez jamais les câbles électriques endommagés vous-même ! Dans ce cas, enlevez-les et faites appel à une personne expérimentée.

1	DISPOSIZIONI DI SICUREZZA	p.3
2	DESCRIZIONE	p.3
3	DESIGNAZIONE ELEMENTI	p.4
	a. Monitor	
	b. Pulsantiera esterna, telecamera esterna	
4	INSTALLAZIONE	p.5
	a. Installazione della pulsantiera esterna (telecamera)	
	b. Installazione del monitor	
5	CABLAGGIO	p.6
	a. Collegamento del videocitofono	
	b. Collegamento della motorizzazione del cancello.	
	c. Collegamento dell'incontro o della serratura elettrica.	
6	MODALITÀ D'USO	p.7
	a. Regolazioni	
	b. Utilizzazione del videocitofono	
	c. Utilizzazione del videocitofono	
7	OPZIONI	p.8
8	INFORMAZIONI PER GLI UTENTI	p.8
9	MANUTENZIONE	p.8
10	ASSISTENZA TECNICA / GARANZI	p.9
11	DISPOSIZIONI DI SICUREZZA	p.10

1. DISPOSIZIONI DI SICUREZZA

Importante !

- Leggere attentamente il manuale utente prima di installare o utilizzare questo prodotto.
- Se il prodotto viene installato per conto terzi, lasciare il presente manuale o copia di esso all'utente finale.

Avvertenza:

- I diversi elementi devono essere smontati solo da un tecnico autorizzato.

Misure di sicurezza:

- Per un utilizzo in assoluta sicurezza del presente sistema, è fondamentale che gli installatori, gli utenti e i tecnici seguano.

tutte le procedure di sicurezza descritte nel manuale.

- Se necessario sono indicati sugli elementi avvertenze specifiche e simboli per richiamare l'attenzione.

2. DESCRIZIONE

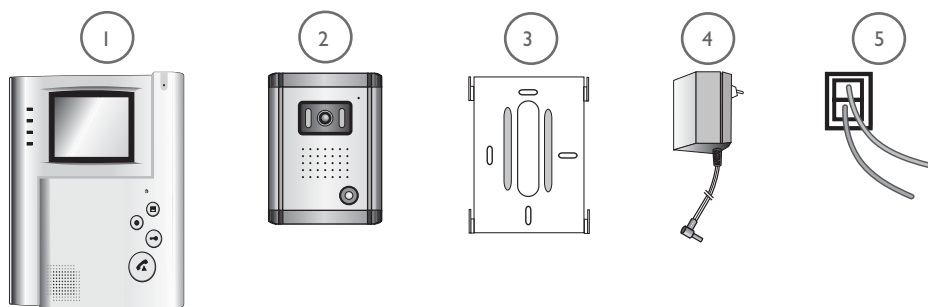

1 • Monitor 2 • Pulsantiera esterna 3 • Supporto murale del monitor

4 • Adattatore a spina 5 • 2 connettori per il monitor

Informazioni Generali

Gli elementi che compongono il videocitofono sono: un apparecchio interno con schermo nero e bianco, un citofono “mani libere” e una pulsantiera esterna a incastro che consente di vedere e di comunicare con il visitatore che ha suonato. Per un'utilizzazione efficace, leggere con molta attenzione e conservare questo manuale di istruzioni.

3. DESIGNAZIONE ELEMENTI

a. Monitor

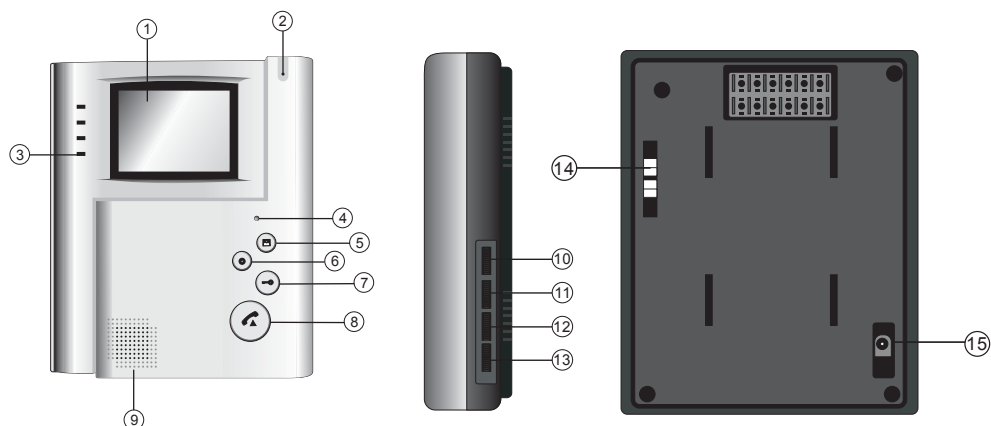

1. Schermo nero e bianco 14 cm
2. Microfono per comunicare con la pulsantiera esterna.
3. Tasto "attivazione/disattivazione" del video e della comunicazione.
4. Spia: monitor sotto tensione.
5. Tasto sorveglianza o attualizzazione dell'immagine
6. Tasto allarme (un segnale d'allarme risuona a livello della pulsantiera esterna e del monitor).
7. Comando apriporta (contatto pulito sui morsetti 5 e 6 sul retro del monitor).
8. Tasto per entrare in comunicazione con la pulsantiera dopo una chiamata
9. Altoparlante per la suoneria e la conversazione.
10. Regolazione del volume ed eliminazione della suoneria.
11. Regolazione volume audio dell'altoparlante (9)
12. Regolazione del colore dello schermo.
13. Regolazione della luminosità dello schermo.
14. Connessione della telecamera
15. Connessione verso l'automazione del cancello o verso incontro/serratura
16. Presa per la spina 15VDC dell'adattatore (adattatore da collegare a un impianto conforme alle normative vigenti : NFC 15 100 per la Francia)

b. Pulsantiera esterna, telecamera esterna

1. Microfono: consente al visitatore di comunicare con l'interno
2. Obiettivo nero e bianco della telecamera, C-MOS con iride automatica
3. LED Infrarossi* per visione in penombra; per visione notturna prevedere un'illuminazione supplementare. *(non visibile a occhio nudo)
4. Pulsante di chiamata: premendo questo pulsante la suoneria si fa sentire all'interno, la telecamera e il monitor si mettono in funzione.
5. Altoparlante: consente di farsi sentire all'esterno.

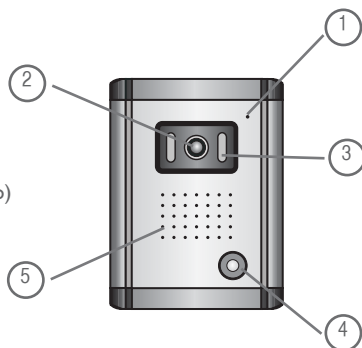

4. INSTALLAZIONE

a. Installazione della pulsantiera esterna (telecamera)

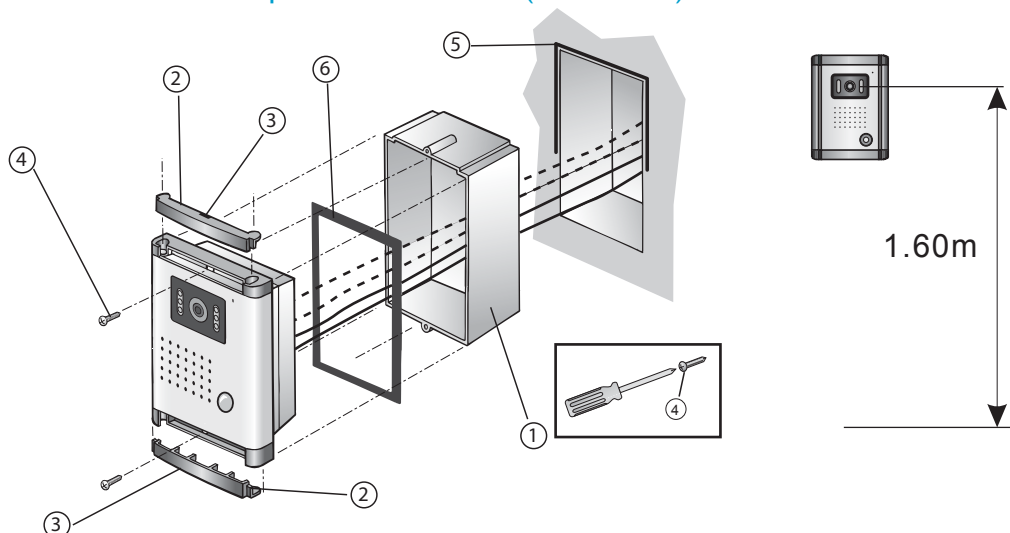

1. Togliere i 2 copriviti (2) per mezzo di un cacciavite piccolo da mettere nella tacca (3). Togliere le 2 viti (4).
2. Incastrare la scatola in plastica (1) facendo attenzione a non ostruire i dadi di fissaggio della pulsantiera.
3. Collegare il cavo di collegamento rispettando lo schema di cablaggio senza dimenticare il giunto a tenuta stagna (6).
4. Fissare la pulsantiera sulla scatola a muro con le 2 viti fornite (4).
5. Rimettere i 2 copriviti. Non esporre la telecamera ai raggi diretti del sole o di fronte a una superficie riflettente.

Importante !

Mettere un giunto di silicone sulla metà superiore tra la pulsantiera esterna e il muro (5)

b. Installazione del monitor

1. Fissare il supporto murale (2).
2. Collegare i fili in provenienza dalla pulsantiera esterna e dal sistema di apertura.
3. Collegare la spina dell'adattatore (3) sul retro del monitor (senza collegare alla rete elettrica).
4. Sistemare il monitor (1) sul supporto murale (2).
5. Dopo essersi sincerati di aver terminato tutte le operazioni di installazione, inserire l'adattatore in una presa di corrente.

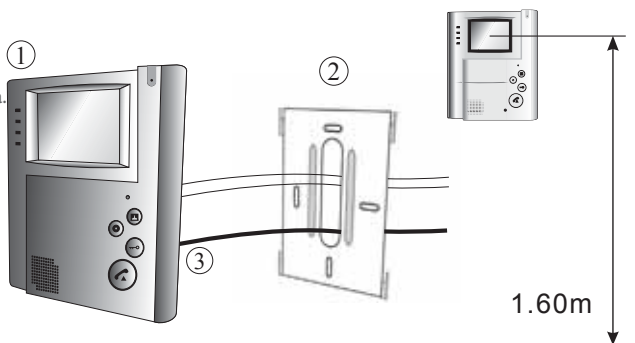

Nota : Se si recide il cavo dell'alimentazione, è importante rispettare la polarità (cavo nero e cavo nero con striatura grigia).

5. CABLAGGIO

Importante !

Se il videocitofono viene testato prima dell'installazione, non farlo funzionare con la pulsantiera e il monitor nella stessa stanza; emetterebbe, in tal caso, un suono stridente e spiacevole (effetto Larsen).

a. Collegamento del videocitofono

Cavi da utilizzare:

- 2 cavi 6 /10 fino a 25 m
- 2 cavi 1.5 mm² da 25 a 100 m

1. Collegare correttamente i cavi rispettando lo schema di cablaggio.
2. Per collegare la telecamera, sono necessari solo 2 cavi per tutte le funzioni: suoneria, immagine video, citofono, comandi d'apertura (incontro e automazione.)

ATTENZIONE : NON BISOGNA IN NESSUN CASO RADDOPPIARE I CAVI PER AUMENTARE LA SEZIONE.

Rispettare la polarità tra lo schermo e la telecamera esterna (nessuna polarità da rispettare per il comando apriporta).

- Morsetto "1" dello schermo sul morsetto "1" della telecamera.
- Morsetto "2" dello schermo sul morsetto "2" della telecamera.

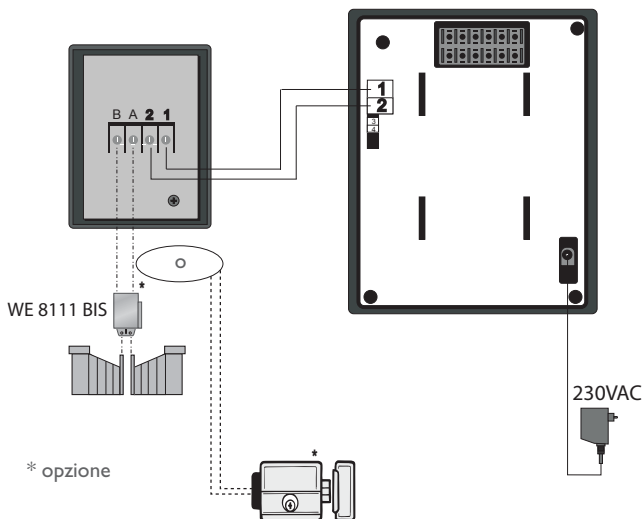

b. Collegamento della motorizzazione del cancello

Collegare direttamente ai morsetti A e B sul retro della telecamera. La telecamera ha un contatto «pulito» senza corrente da collegare al comando «pulsante di comando» dell'automazione.

Attenzione : Questa funzione è utilizzabile solo se il monitor è alimentato.

c. Collegamento dell'incontro o della serratura elettrica

Se l'installazione include un incontro o una serratura elettrica, è necessario prevedere 2 cavi supplementari.

Attenzione : Questa funzione è utilizzabile solo se il monitor è alimentato.

Importante !

L'incontro o la serratura elettrica da installare devono imperativamente essere dotati di una memoria meccanica, come tutti i prodotti EXTEL. o per il cablaggio è opportuno far riferimento all'etichetta incollata sul retro del monitor e della telecamera.

6. MODALITÀ D'USO

a. Regolazioni

4 regolazioni sono accessibili sul lato del monitor:

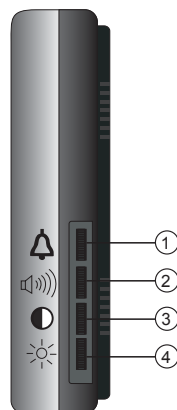

- 1- Volume e eliminazione della suoneria
- 2- Volume HP
- 3- Contrast
- 4- Luminosità



b. Utilizzazione del videocitofono

• Premendo il pulsante di chiamata della pulsantiera esterna, si attivano un segnale sonoro e l'accensione del monitor per una durata di circa 30 secondi. Una volta identificato il visitatore, premere il tasto  per comunicare con lui.

Nota : È sufficiente premere una sola volta il tasto per mettersi in comunicazione con la pulsantiera esterna.

- Terminata la conversazione, attendere la fine della temporizzazione, circa 2 min., o premere il tasto per  spegnere il monitor.
- Per riavviare l'immagine e la comunicazione, premere il tasto , quindi  (monitor acceso).
- L'incontro o l'automazione sono comandati dal tasto .
- Per attivare la funzione allarme, premere il tasto  (allarme sul monitor e sulla pulsantiera esterna).

c. Utilizzazione del videocitofono

• Regolazione del volume per l'altoparlante della pulsantiera esterna.

Se si manifestasse il disturbo del fischio (effetto Larsen), agire sul potenziometro dell'altoparlante in modo da eliminare l'inconveniente

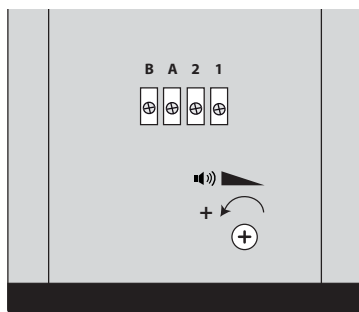

7. OPZIONI

- Tutti gli incontri elettrici Extel
- Tutte le serrature elettriche Extel
- Tutte le motorizzazioni Extel
- WE 8111 BIS

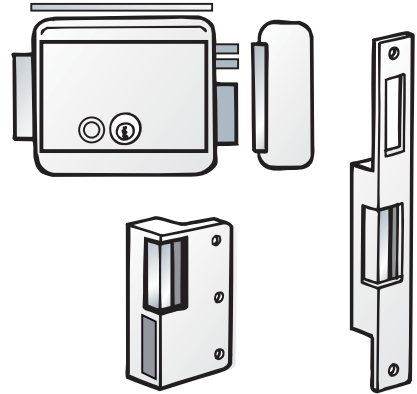

8. INFORMAZIONI PER GLI UTENTI

- Non aprire l'apparecchio al fine di non perdere la copertura della garanzia.
- Per un'eventuale restituzione al Servizio di Assistenza, proteggere lo schermo per evitare danneggiamenti.
- Pulire solo con un panno morbido, senza solventi.

9. MANUTENZIONE

La garanzia è annullata qualora i pezzi siano stati smontati. Pulire le parti esterne con un panno asciutto e morbido. Prima di pulire, scollegare o togliere la corrente dal sistema di videosorveglianza.

Attenzione : Non impiegare nessuna soluzione pulente a base carbonilica, alcool o simili. Oltre al rischio di danneggiare l'apparecchio, i vapori emanati sono pericolosi per la salute ed esplosivi.

Non impiegare utensili conduttori di tensione (spazzole in metallo, utensili appuntiti o altro) per la pulizia.

10. ASSISTENZA TECNICA / GARANZIA

Guasto	Causa	Soluzione
<ul style="list-style-type: none">• Il monitor non si accende	<ul style="list-style-type: none">• Il monitor non è alimentato	<ul style="list-style-type: none">• Verificare che la spina dell'adattatore sia correttamente inserita.
<ul style="list-style-type: none">• Cattiva immagine e/o suono	<ul style="list-style-type: none">• Ambiente	<ul style="list-style-type: none">• Verificare che i cavi utilizzati siano della sezione corretta e che i cavi di collegamento del videocitofono non siano nella stessa guaina dei cavi 230V.
<ul style="list-style-type: none">• Immagine troppo luminosa	<ul style="list-style-type: none">• Posizione della telecamera	<ul style="list-style-type: none">• Non esporre l'obiettivo della telecamera ai raggi diretti del sole o su di una superficie riflettente
<ul style="list-style-type: none">• Schermo bianco, assenza di suoneria	<ul style="list-style-type: none">• Installazione	<ul style="list-style-type: none">• Verificare il cavo dell'installazione, fare una prova su banco con 30 cm di cavo
<ul style="list-style-type: none">• Assenza di suoneria	<ul style="list-style-type: none">• Utilizzazione	<ul style="list-style-type: none">• Selettore del volume della melodia su Muto.
<ul style="list-style-type: none">• Assenza di suono all'interno	<ul style="list-style-type: none">• Regolazione	<ul style="list-style-type: none">• Regolare il potenziometro "volume" del monitor (p 7)

Assistenza Tecnica : +39 02 96488273

assistenza@cfi-extel.com

Ultima versione delle istruzioni scaricabili a colori su: www.cfi-extel.com

11. DISPOSIZIONI DI SICUREZZA

I danni provocati dalla mancanza di conformità al manuale conducono alla decadenza della garanzia. Non ci assumiamo alcuna responsabilità per i danni che ne potrebbero derivare!

Non ci assumiamo altresì responsabilità alcuna per qualsivoglia danno, a persone o beni, causato da una scorretta manipolazione o dalla mancanza di conformità alle disposizioni di sicurezza.

Questo prodotto è stato fabbricato nel totale rispetto delle disposizioni di sicurezza. Al fine di mantenere tale condizione e di garantire la migliore utilizzazione del prodotto, l'utente deve osservare disposizioni e avvertenze contenute nel presente manuale.

L'utente del presente sistema deve verificare sotto la sua responsabilità che la sorveglianza sia conforme alle leggi vigenti nel paese di utilizzo.

ATTENZIONE Avverte l'utente della presenza di istruzioni importanti circa l'utilizzo e la manutenzione (la riparazione) nella documentazione che accompagna l'apparecchio.



Avverte l'utente della presenza di "tensioni pericolose", non isolate, all'interno della cassa del prodotto, di una gravità sufficiente a rappresentare un rischio di folgorazione per le persone.

Questo simbolo indica un rischio di shock elettrico o un rischio di corto circuito.

-Questo prodotto deve essere utilizzato a una tensione compresa tra: 100-240 Volt e 50-60 hertz. Non tentare di utilizzare questo apparecchio con una tensione differente.

-Sincerarsi che tutti i collegamenti elettrici del sistema siano conformi alle disposizioni di utilizzo.

-Nelle strutture commerciali, sincerarsi di osservare le regole di prevenzione degli incidenti concernenti impianti elettrici.

-Nelle scuole, nelle strutture formative, nei laboratori... la presenza di personale qualificato è necessaria per controllare il funzionamento degli apparecchi elettronici.

-Osservare le disposizioni di utilizzo degli altri apparecchi collegati al sistema. (videoregistratore, TV, PC per esempio)

-Contattare una persona esperta in caso di dubbi circa le modalità di funzionamento o la sicurezza degli apparecchi.

- Mai collegare o scollegare gli apparecchi elettrici con le mani bagnate.

-Al momento dell'installazione di questi prodotti, verificare che i cavi di alimentazione non rischino di essere danneggiati.

-Mai sostituire da soli dei cavi elettrici danneggiati! Nel caso, toglierli e far ricorso a personale qualificato.

1 INSTRUCCIONES DE SEGURIDAD.....	p.3
2 DESCRIPCIÓN	p.3
3 NOMENCLATURA.....	p.4
a. Monitor	
b. Pletina de calle, cámara exterior	
4 INSTALACIÓN	p.5
a. Instalación de la pletina de calle (cámara)	
b. Instalación del monitor	
5 CABLEADO	p.6
a. Conexión del visiófono	
b. Conexión de una motorización de portal	
c. Conexión de un cerradero o cerradura eléctrica	
6 MODO DE EMPLEO	p.7
a. Ajustes	
b. Utilización del visiófono	
c. Ajustes en la pletina de calle	
7 OPCIONES	p.8
8 INFORMACIONES PARA LOS USUARIOS	p.8
9 MANTENIMIENTO.....	p.8
10 ASISTENCIA TÉCNICA/ GARANTÍA.....	p.9
11 INSTRUCCIONES DE SEGURIDAD	p.10

1. INSTRUCCIONES DE SEGURIDAD

¡ Importante !

- Lea detenidamente el manual de instrucciones antes de instalar o utilizar este producto.
- Si instala este producto para terceras personas, no olvide entregar el manual de instrucciones o una copia del mismo al usuario final.

Advertencia :

- Los diferentes elementos sólo podrán ser desmontados por un técnico autorizado.

Medidas de seguridad :

- Para poder utilizar este sistema de manera totalmente segura es indispensable que instaladores, usuarios y técnicos respeten todos los procedimientos de seguridad que se describen en este manual.
- Cuando sea necesario, se introducirán avisos específicos y símbolos de atención junto a los elementos.

2. DESCRIPCIÓN

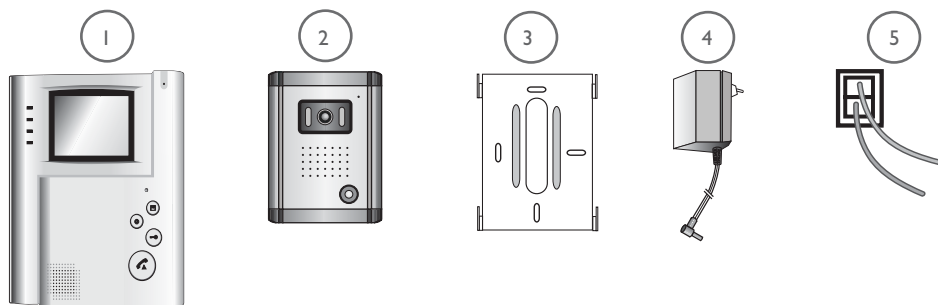

- 1 • Monitor 2 • Placa exterior 3 • Soporte mural del monitor
4 • Adaptador enchufable 5 • Conectores para el monitor

Generalidades

Este visiófono está formado por un puesto interior con pantalla color de cristal líquido e interfono manos libres, y una placa exterior para empotrar que permite que ver y comunicar con el visitante que ha llamado. Para un uso eficaz, tome el tiempo de leer atentamente este manual de instrucción y consérvelo para consulta ulterior.

3. NOMENCLATURA

a. Monitor

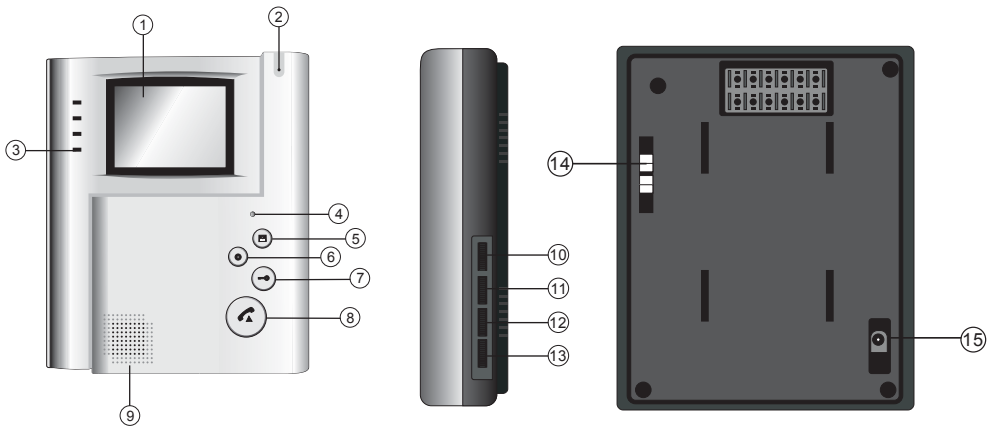

1. Pantalla negro y blanco de 14 cm.
2. Micro para comunicar con la placa exterior.
3. Tecla "activación/desactivación" del vídeo y de la comunicación.
4. Piloto: monitor bajo tensión
5. Tecla vigilancia o retransmisión de la imagen
6. Tecla alarma (una señal de alarma resuena en la placa exterior y el monitor).
7. Mando abre-puerta (contacto sin corriente en los terminales 5 y 6 al dorso del monitor).
8. Tecla para entrar en comunicación con la placa exterior después de una llamada
9. Altavoz para el timbre y la conversación.
10. Ajuste del volumen y corte del timbre.
11. Ajuste volumen audio del altavoz (9)
12. Ajuste del color en la pantalla.
13. Ajuste de la luminosidad en la pantalla.
14. Conexión hacia cámara
15. Conexión hacia el automatismo del portal o el cerradero-cerradura
16. Toma por la ficha 15VDC del adaptador (adaptador que debe conectarse en una instalación conforme a las normas vigentes : NFC 15.100 para Francia

b. Pletina de calle, cámara exterior

1. Micro : permite al visitante comunicar hacia el interior
2. Objetivo negro y blanco de la cámara, CMOS con iris automático
3. LEDES a Infrarrojos* para visión en la penumbra, para una visión de noche, prever un alumbrado suplementario. (*invisibles a simple vista)
4. Botón de llamada, cuando se apoya en este botón, el timbre suena dentro, la cámara y el monitor se ponen en funcionamiento.
5. Altavoz : permite hacerse oír al exterior.

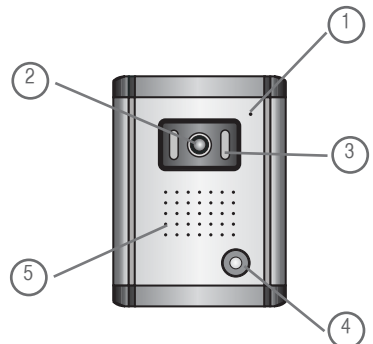

4. INSTALACIÓN

a. Instalación de la pletina de calle (cámara)

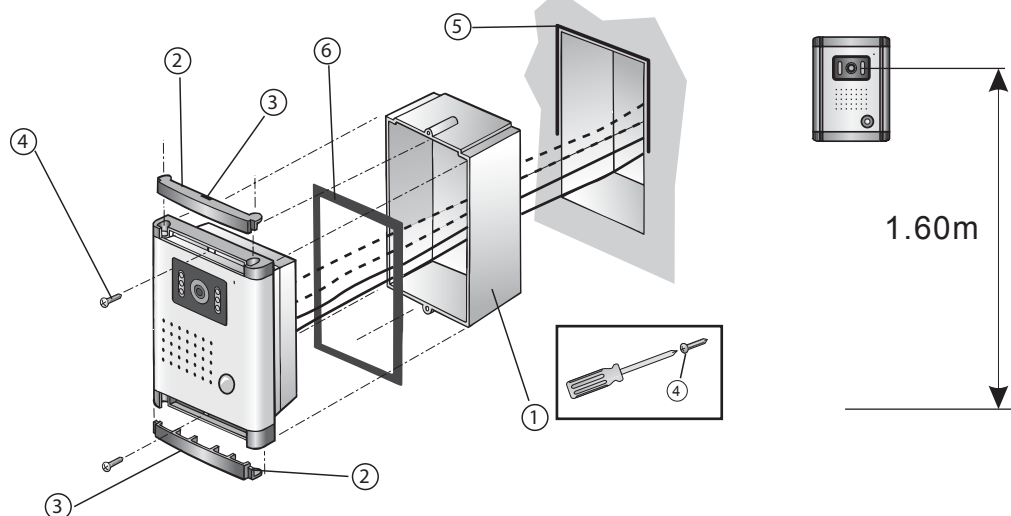

1. Retirar los 2 tapatornillos (2) con un pequeño destornillador que se colocará en la ranura (3). Quitar los 2 tornillos (4).
2. Empotrar la caja de plástico (1) teniendo cuidado de no obstruir las tuercas de fijación de la placa.
3. Conectar el cable de conexión respetando el esquema de cableado sin olvidar la junta de estanqueidad
4. Fijar la placa en la caja de empotramiento con los 2 tornillos (4).
5. Monta de nuevo los 2 tapatornillos.

No exponer la cámara directamente frente al sol, o frente a una superficie reflectante.

¡ Importante !

Añadir una junta de silicona en la mitad superior entre la placa exterior y el muro (5).

b. Instalación del monitor

1. Fijar el soporte mural (2).
2. Conectar los cables procedentes de la placa exterior
3. Conectar la ficha del adaptador al dorso del monitor (sin conectarla sector)
4. Colocar el monitor (1) en el soporte mural (2).
5. Después de cerciorarse de que se ha terminado la instalación, enchufar el adaptador a una toma de corriente.

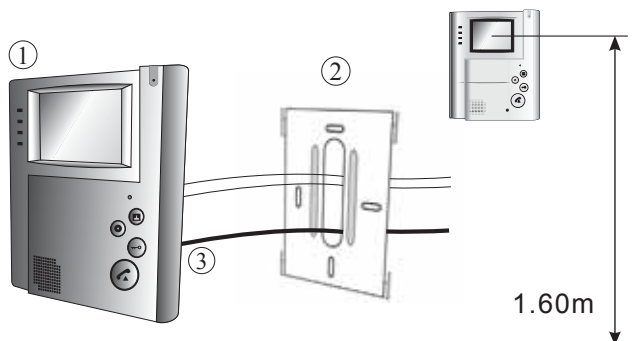

Nota : En caso de corte del cordón de alimentación, sírvase respetar la polaridad (hilo negro e hilo negro con borde gris).

5. CABLEADO

Importante !

Si prueba el videoteléfono antes de instalarlo, no lo haga funcionar con la placa de la calle y el monitor en la misma habitación, en caso contrario emitirá un sonido estridente desagradable (efecto Larsen).

a. Conexión del visiófono

Cables que deben utilizarse:

- 2 cables 6 / 10e hasta 25 m
- 2 cables 1.5 mm² de 25 a 100 m

1. Conectar debidamente los cables respetando el siguiente esquema de cableado.
2. Para conectar la cámara, solamente son necesarios 2 cables para todas las funciones: timbre, imagen vídeo, interfono y los mandos de apertura (cerradero y automatismo).

ATENCIÓN : NUNCA DEBERÁN DUPLICARSE LOS CABLES PARA AUMENTAR LA SECCIÓN

Respetar debidamente la polaridad entre la pantalla y la cámara exterior (no debe respetarse ninguna polaridad en el mando de los abre-puertas).

- Terminal "1" de la pantalla en el terminal "1" de la cámara.
- Terminal "2" de la pantalla en el terminal "2" de la cámara.

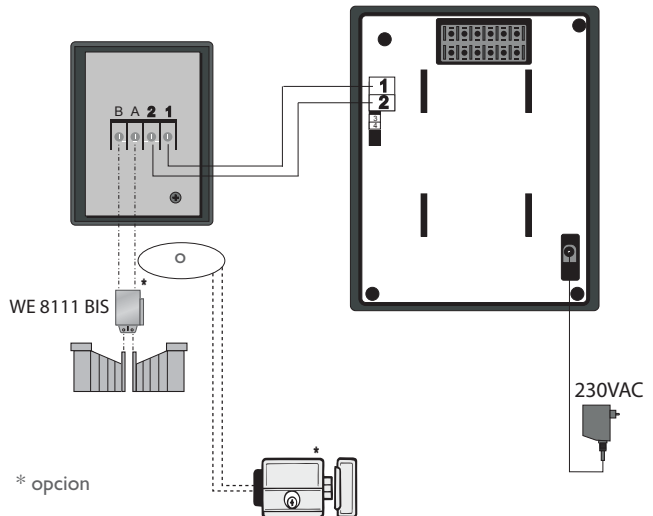

b. Conexión de una motorización de portal

Conectarlo directamente en los terminales A y B al dorso de la cámara. La cámara emite un contacto "seco" sin corriente que se conectará al mando "pulsador" de su automatismo.

Atención : Esta función solamente puede utilizarse si el monitor está alimentado.

c. Conexión de un cerradero o cerrojo eléctrico

Si la instalación se completa con un cerradero o cerrojo eléctrico es necesario prever 2 cables suplementarios. Conectarlo directamente en los terminales A y B en el dorso de la cámara.

 **Atención :** Esta función es utilizable si el monitor está alimentado.

Importante : El cerradero o el cerrojo eléctrico que va a instalar deberá estar equipado imperativamente de una memoria mecánica al igual que todas las referencias EXTEL. Para el cableado consultar bien la etiqueta que está pegada al dorso del monitor y al dorso de la cámara.

6. MODO DE EMPLEO

a. Ajustes

4 ajustes están accesibles en el lateral del monitor:



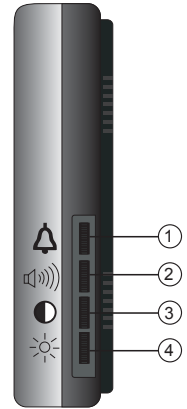

- 1- Volumen y corte del timbre
- 2- Volumen HP
- 3- Contrast
- 4- Luminosidad



b. Utilización del visiófono

• Cuando se llama desde el botón de la placa exterior se activa una señal sonora y se enciende el monitor durante 30 segundos aproximadamente. Una vez que se haya identificado al visitante, pulsar  la tecla para comunicar con él.

Nota : Basta con apretar sólo una vez esta tecla para ponerse en comunicación con la placa exterior.

- Cuando se haya terminado la conversación esperar el final de la temporización, 2 min.
- Aproximadamente, o pulsar la tecla  para apagar el monitor.
- Para ver de nuevo la imagen y comunicar, pulsar la tecla  luego  (monitor encendido).
- El cerradero o el automatismo se accionan con la tecla .
- Para activar la función alarma, pulsar la tecla  (alarma en el monitor y en la placa exterior).

c. Ajustes en la pletina de calle

• Ajuste del volumen del altavoz de la pletina de calle.

Si se manifiesta el silbido de acoplamiento (efecto Larsen), regular el potenciómetro del altavoz hasta eliminar la interferencia.

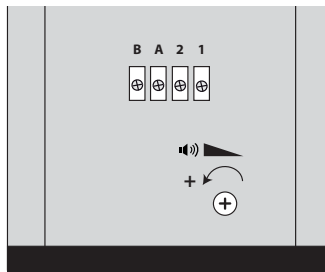

7. OPCIONES

- Todos los cerraderos eléctricos Extel
- Todos los cerrojos eléctricos Extel
- Todas las motorizaciones Extel
- WE 8111 BIS

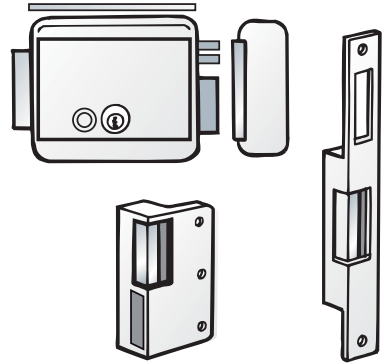

8. INFORMACIONES PARA LOS USUARIOS

- No abrir el aparato con el fin de no perder la cobertura de la garantía.
- Durante una eventual devolución al SPV, proteger la pantalla con el fin de evitar las rayas.
- Mantenimiento con un paño suave únicamente, sin disolventes.

9. MANTENIMIENTO

La garantía quedará anulada si desmonta las piezas usted mismo. Limpie la parte externa sólo con un paño seco y suave. Antes de proceder a la limpieza, desenchufe el sistema de videovigilancia.

ATENCIÓN : No utilice ningún producto de limpieza a base de ácido carboxílico, alcohol o similares. Además de poder deteriorar el aparato, los vapores que desprenden son explosivos y peligrosos para su salud. No utilice ningún utensilio que pueda ser conductor de corriente (cepillo metálico, utensilio punzante, etc.) para la limpieza.

10. ASISTENCIA TÉCNICA/ GARANTÍA

Avería	Causa	Solución
<ul style="list-style-type: none">• El monitor no se enciende	<ul style="list-style-type: none">• El monitor no está alimentado	<ul style="list-style-type: none">• Comprobar que la ficha del adaptador esté insertada correctamente.
<ul style="list-style-type: none">• Mala imagen y/o sonido	<ul style="list-style-type: none">• Medio ambiente	<ul style="list-style-type: none">• Comprobar que los cables utilizados sean de buena sección y que los cables de conexión del visiófono no pasen por el mismo manguito que los de 230V.
<ul style="list-style-type: none">• Imagen demasiado luminosa	<ul style="list-style-type: none">• Posición de la cámara	<ul style="list-style-type: none">• No exponer el objetivo de la cámara directamente al sol o sobre una superficie reflectante.
<ul style="list-style-type: none">• Pantalla en blanco, no se oye el timbre	<ul style="list-style-type: none">• Instalación	<ul style="list-style-type: none">• Comprobar el cable de la instalación, hacer una prueba en mesa con 30 cm de cable
<ul style="list-style-type: none">• No se oye el timbre	<ul style="list-style-type: none">• Utilización	<ul style="list-style-type: none">• Selector de volumen de la melodía en mudo.
<ul style="list-style-type: none">• No hay sonido en el interior	<ul style="list-style-type: none">• Ajuste	<ul style="list-style-type: none">• Regular el potenciómetro «volumen» del monitor (p 7)

En caso de necesidad, nuestro sitio técnico www.cfi-extel.com se encuentra a su disposición
Asistencia técnica : 902 109 819
sat-hotline@cfi-extel.com

La última versión de las instrucciones se pueden bajar en color en: www.cfi-extel.com

II. INSTRUCCIONES DE SEGURIDAD

Los daños ocasionados por no respetar el manual de instrucciones conducirán a la anulación de la garantía. EXTEL no se responsabilizará de los daños que resulten de esta falta de conformidad.

Tampoco se responsabilizará de los daños que puedan sufrir los bienes o las personas por la incorrecta manipulación del sistema o el incumplimiento de las instrucciones de seguridad.

Este producto se ha fabricado en el más absoluto respeto de las instrucciones de seguridad. Para garantizar este estado y optimizar la utilización del producto, el usuario debe respetar las instrucciones y advertencias de seguridad contenidas en este manual.

El usuario de este sistema tendrá que responsabilizarse de este último y deberá comprobar que la videovigilancia está permitida por la ley vigente en el país de utilización.

ATENCIÓN

Avisa al usuario de la presencia de instrucciones importantes relativas al mantenimiento (la reparación) en la documentación que acompaña al aparato.



Avisa al usuario de la presencia de “tensiones peligrosas” no aisladas dentro de la caja del producto y suficientemente importantes como para representar un riesgo de electrocución para las personas..

Este símbolo indica un riesgo de choque eléctrico o un riesgo de cortocircuito.

Sólo podrá utilizar este producto con una tensión comprendida entre: 100 240 voltios y 50 60 hertzios. Nunca intente utilizar este aparato con una tensión diferente.

- Compruebe que todas las conexiones eléctricas del sistema sean conformes a las instrucciones de uso.

- Si este sistema se instala en establecimientos comerciales, habrá que respetar las normas de prevención de accidentes para las instalaciones eléctricas.

- Si se instala en establecimientos escolares, talleres, etc., será necesaria la presencia de personal cualificado para controlar el funcionamiento de los aparatos electrónicos.

- Respete las instrucciones de uso de los demás aparatos conectados al sistema (vídeo, TV, PC por ejemplo).

- En caso de tener dudas sobre el modo de funcionamiento o la seguridad de los aparatos, póngase en contacto con una persona cualificada.

- Nunca enchufe o desenchufe los aparatos eléctricos con las manos mojadas.

- Cuando instale este producto, compruebe que los cables de alimentación no corren el riesgo de ser dañados.

- ¡Nunca cambie los cables eléctricos dañados usted mismo! En tal caso, sáquelos y recurra a una persona cualificada para que los sustituya.

1 INSTRUÇÕES DE SEGURANÇA.....	p.3
2 DESCRITIVO.....	p.3
3 NOMENCLATURA.....	p.4
a. Monitor	
b. Placa de rua, câmara exterior	
4 INSTALAÇÃO.....	p.5
a. Instalação da placa de rua (câmara)	
b. Instalação do monitor	
5 CABLAGEM.....	p.6
a. Ligação do videofone	
b. Ligação de uma motorização de portão	
c. Ligação de uma chapa testa ou fechadura eléctrica	
6 MODO DE UTILIZAÇÃO.....	p.7
a. Regulações	
b. Utilização do videofone	
c. Regulações na placa de rua	
7 OPÇÕES.....	p.8
8 INFORMAÇÕES PARA OS UTILIZADORES.....	p.8
9 MANUTENÇÃO.....	p.8
10 ASSISTÊNCIA TÉCNICA / GARANTIA.....	p.9
11 INSTRUÇÕES DE SEGURANÇA.....	p.10

1. INSTRUÇÕES DE SEGURANÇA

Importante !

- Leia o manual de utilização com cuidado antes de instalar ou utilizar este produto.
- Se instalar este produto para outros, pense em deixar o manual ou uma cópia ao utilizador final.

Advertência :

- Os diferentes elementos deverão ser desmontados apenas por um técnico autorizado.

Medidas de segurança :

- Para uma exploração em completa segurança deste sistema, é essencial que os instaladores, utilizadores e técnicos sigam todos os procedimentos de segurança descritos neste manual.
- Advertências específicas e símbolos de atenção são indicados nos elementos se necessário.

2. DESCRITIVO

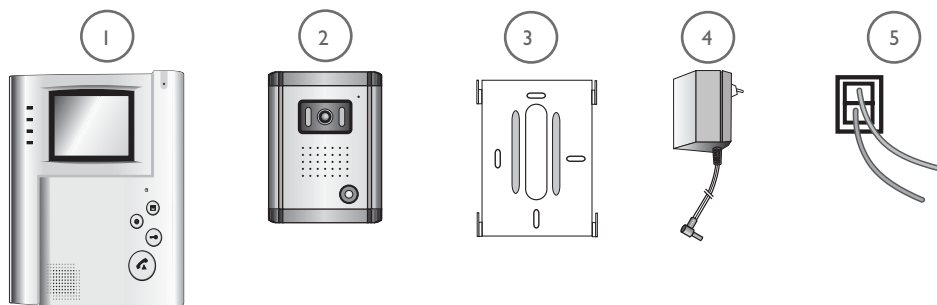

- 1 • Monitor 2 • Placa de rua 3 • Suporte mural para o monitor
4 • Adaptador com ficha 5 • 2 conectores para o monitor

Generalidade

Este videofone é composto de um posto interior com ecrã a cores preto e branco e intercomunicador mãos livres e de uma placa de rua exterior a encaixar que permite ver e comunicar com o visitante que tocou na campainha. Para uma utilização eficaz, perca o tempo necessário para ler atentamente este manual de instruções sem esquecer de o conservar.

3. NOMENCLATURA

a. Monitor

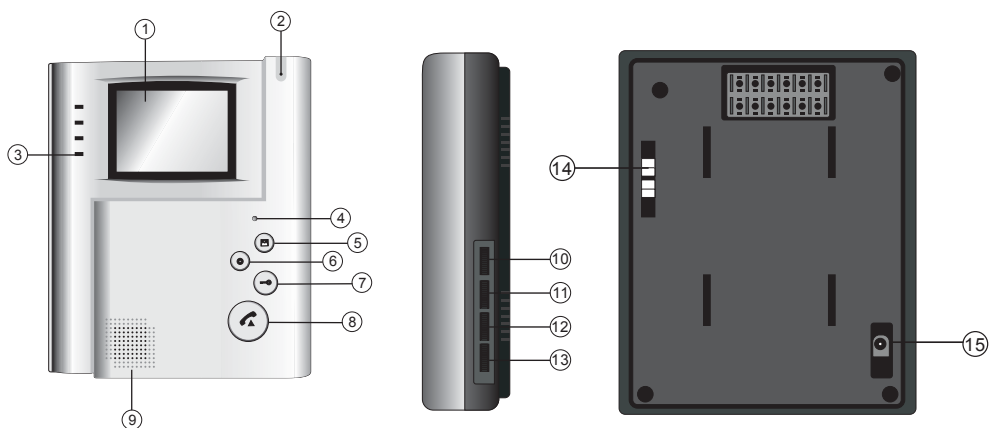

1. Ecrã preto e branco de 10 cm
2. Micro para comunicar com a placa de rua
3. Tecla “ativação/desactivação” da vídeo e da comunicação
4. Sinal luminoso: monitor sob tensão
5. Tecla vigilância ou relanço imagem
6. Tecla alarme (um sinal de alarme retine a nível da placa de rua e do monitor)
7. Comando dispositivo abre porta (contacto sem corrente nos terminais 5 e 6 nas costas do monitor)
8. Tecla para entrar em comunicação com a placa de rua após uma chamada
9. Altifalante para a campainha e a comunicação
10. Ajustamento do volume e corte da campainha
11. Regulação volume áudio do altifalante (9)
12. Ajustamento da cor no ecrã
13. Ajustamento da luminosidade no ecrã
14. Conexão para a câmara
15. Conexão para o automatismo do portão ou a chapa-testa
16. Tomada para a ficha 15VDC do adaptador (adaptador a ligar numa instalação conforme às normas em vigor: NFC 15 100 para a França)

b. Placa de rua, câmara externa

1. Micro : permite ao visitante comunicar para o interior.
2. Objectivo da câmara preto e brancos, C-MOS com iris automática.
3. LEDS Infravermelho* para visão na penumbra, para uma visão de noite, prever uma iluminação suplementar. (* Não visível a olho nu)
4. Botão de chamada, quando se carrega neste botão, a campainha eléctrica ouve-se no interior, a câmara e o monitor colocam-se em funcionamento.
5. Altifalante: permite ouvir no exterior.

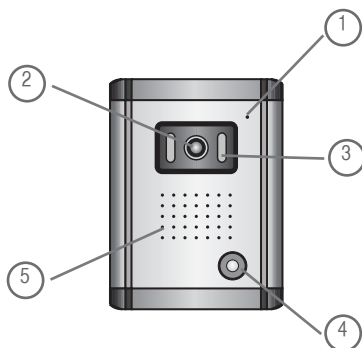

4. INSTALAÇÃO

a. Instalação da placa de rua (câmara)

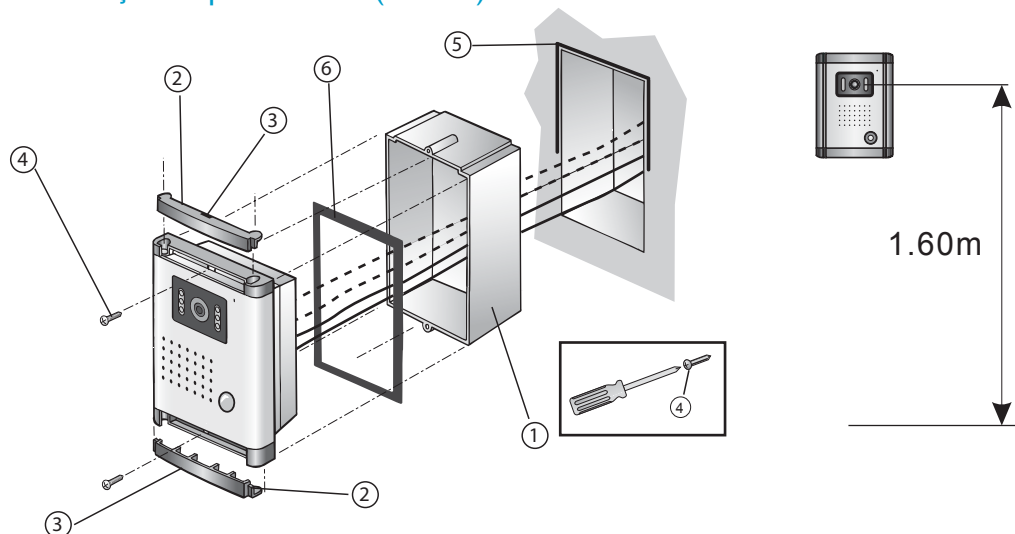

1. Retirar os 2 resguardos dos parafusos (2) através de uma pequena chave de fendas a colocar no entalhe. Retirar os 2 parafusos (3).
 2. Encaixar a caixa plástica (1) prestando atenção para não obstruir os parafusos de fixação da placa.
 3. Ligar o cabo de ligação respeitando o esquema de cablagem sem esquecer a junta de vedação (6).
 4. Fixar a placa sobre a caixa de encaixe através dos 2 parafusos (4).
 5. Instalar os 2 resguardos dos parafusos.
- Não expor a câmara directamente face ao sol, ou face a uma superfície reflectora.

Importante !

Colocar uma junta de silicone na metade superior entre a placa exterior e o muro (5)

b. Instalação do monitor

1. Fixar o suporte mural (2).
2. Ligar os fios que vêm da placa de rua.
3. Ligar a ficha do adaptador (3) nas costas do monitor (sem a ligar à rede eléctrica)
4. Instalar o monitor (1) sobre o suporte mural (2).
5. Após ter verificado o acabamento da instalação, ligar o adaptadora uma tomada de corrente.

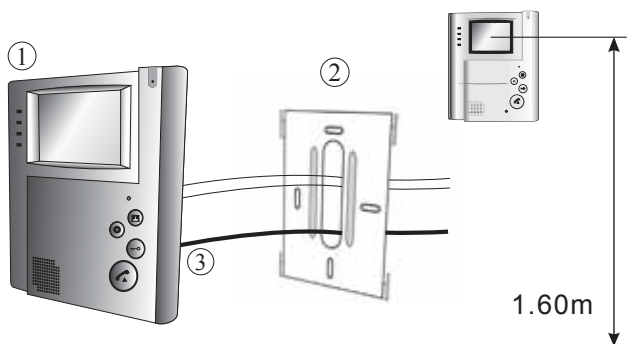

Nota : No caso de corte do cordão de alimentação respeite a polaridade (fio preto e fio preto com borda cinzenta).

5. CABLAGEM

Importante !

Se testar o seu videofone antes de o instalar, não o fazer funcionar com a placa de rua e o monitor no mesmo quarto, senão ele emitirá um som estridente desagradável (efeito Larsen).

a. Ligação do videofone

Fios a utilizar :

- 2 fios 6 / 10° até 25 m
- 2 fios 1.5 mm² de 25 a 100 m

1. Ligar bem os fios respeitando o esquema de cablagem abaixo.
2. Para ligar a câmara, são necessários unicamente 2 fios para todas as funções: campainha, imagem vídeo, inter-comunicador e comandos de abertura (chapa-testa e automatismo).

ATENÇÃO : EM NENHUM CASO DUPLICAR OS FIOS PARA AUMENTAR A SECÇÃO

Respeite bem a polaridade entre o ecrã e a câmara exterior
(nenhuma polaridade a respeitar para o comando das aberturas das portas).

- Terminal "1" do ecrã no terminal "1" da câmara
- Terminal "2" do ecrã no terminal "2" da câmara

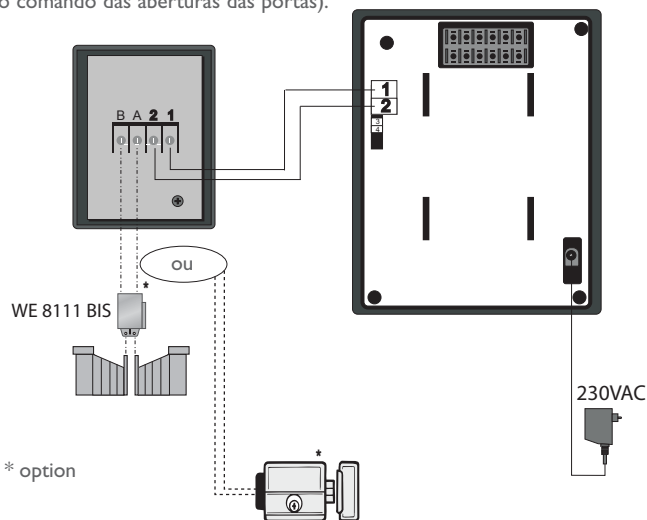

b. Ligação de uma motorização de portão

Ligá-la directamente nos terminais 5 e 6 nas costas do monitor. O monitor fornece um contacto "seco" sem corrente a ligar no comando "botão de contacto" do seu automatismo.

Atenção : Esta função é utilizável unicamente se o monitor estiver alimentado.

c. Ligação de uma chapa-testa ou fechadura eléctrica

Se a instalação for completada por uma chapa-testa ou uma fechadura eléctrica é necessário prever 2 fios suplementares para ligar a fechadura ou a chapa-testa ao monitor. Ligá-la nos terminais A e B nas costas do placa de rua

Atenção : Esta função só é utilizável se o monitor for alimentado.

Importante : A chapa-testa ou fechadura eléctrica que vai instalar, deverá imperativamente ser equipada de uma memória mecânica como todas as referências EXTEL. Para a cablagem consultar bem a etiqueta colada nas costas do monitor e nas costas da câmara.

6. MODO DE UTILIZAÇÃO

a. Regulações

4 ajustamentos são acessíveis no lado

do monitor :



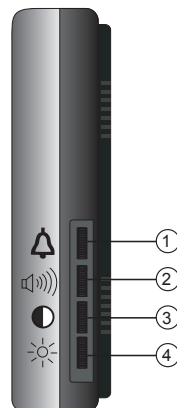

- 1- Volume e corte da campainha
- 2- Volume HP
- 3- Contrast
- 4- Luminosidade



b. Utilização do videofone

- Uma chamada no botão da placa de rua desencadeia um sinal sonoro e o acendimento do monitor durante cerca de 30 segundos. Uma vez o visitante identificado, carregar na tecla  para comuni car com ele.

Nota: Um só impulso nessa tecla é suficiente para entrar em comunicação com a placa de rua.

- Quando a conversa estiver terminada esperar o fim da temporização, cerca de 2 minutos, ou carregar na tecla  para apagar o monitor.
- Para relançar a imagem e a comunicação, carregar na tecla  seguidamente .
- A chapa-testa ou o automatismo comandam-se através da tecla .
- Para activar a função alarme, carregar na tecla  (alarme no monitor e na placa de rua).

c. Regulações na placa de rua

- Regulação do volume para o altifalante da placa de rua.

Se se manifestar uma interferência no som (efeito de Larsen), regular o potenciômetro do altifalante de modo a eliminar o problema.

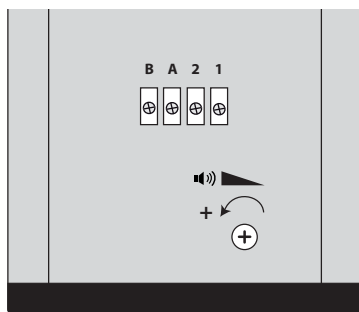

7. OPÇÕES

- Todas as chapa-testas eléctricas Extel
- Todas as fechaduras eléctricas Extel
- Todas as motorizações Extel
- WE 8111 bis

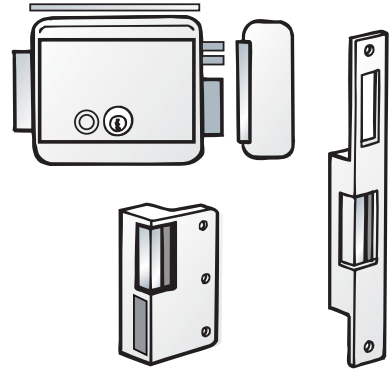

8. INFORMAÇÕES PARA OS UTILIZADORES

- Não abrir o aparelho para não perder a cobertura da garantia.
- Aquando de uma eventual devolução ao SAV, proteger o ecrã a fim de evitar os riscos.
- Limpeza apenas com um pano macio, sem solventes.

9. MANUTENÇÃO

A garantia anula-se se desmontar as peças. Limpar o exterior apenas com um tecido seco e suave. Antes da limpeza, desligar ou colocar fora de tensão o sistema de videovigilância.

ATENÇÃO : Não empregar nenhum produto ou gasolina de depuração carboxílico, álcool ou similar. Além de correr o risco de danificar o seu aparelho, os vapores são igualmente perigosos para a sua saúde e explosivos. Não empregar nenhum instrumento que pode ser condutor de tensão (escova de metal, instrumento pontiagudo... ou outro) para a limpeza.

10. ASSISTÊNCIA TÉCNICA - GARANTIA

Avaria	Causa	Solução
<ul style="list-style-type: none">• O monitor não se acende	<ul style="list-style-type: none">• O monitor não é alimentado	<ul style="list-style-type: none">• Verificar se a ficha do adaptador está correctamente ligada.
<ul style="list-style-type: none">• Má imagem e/ou som	<ul style="list-style-type: none">• Ambiente	<ul style="list-style-type: none">• Verificar se os cabos utilizados são de boa secção e se os cabos de ligação do videofone não estão na mesma conduta de 230V.
<ul style="list-style-type: none">• Imagem demasiado luminosa	<ul style="list-style-type: none">• Posição da câmara	<ul style="list-style-type: none">• Não expor o objectivo da câmara directamente ao sol ou sobre uma superfície reflectora
<ul style="list-style-type: none">• Ecrã branco, sem campainha	<ul style="list-style-type: none">• Instalação	<ul style="list-style-type: none">• Verificar o cabo da instalação, fazer um teste na mesa com 30 cm de cabo
<ul style="list-style-type: none">• Sem campainha	<ul style="list-style-type: none">• Utilização	<ul style="list-style-type: none">• Selector do volume da melodia em posição mudo.
<ul style="list-style-type: none">• Sem som no interior	<ul style="list-style-type: none">• Regulação	<ul style="list-style-type: none">• Regular o potenciómetro «volume» do monitor (p.7)

Se necessário, o nosso sítio técnico está à sua disposição www.cfi-extel.com
Serviço de apoio ao cliente : 707 201 138

Última versão do manual download a cores em:
www.cfi-extel.com

II. INSTRUÇÕES DE SEGURANÇA

Os danos provocados pela falta de conformidade com o manual conduzem à expiração da garantia. Não assumiremos nenhuma responsabilidade pelos danos que resultarem disso!

Não assumiremos nenhuma responsabilidade relativa a qualquer dano, sobre os bens ou pessoas, causado por uma má manipulação ou falta de conformidade com as instruções de segurança.

Este produto foi fabricado no respeito total das instruções de segurança. A fim de manter este estatuto e de assegurar a melhor exploração do produto, o utilizador deve observar as instruções e advertências de segurança contidas neste manual.

O utilizador deste sistema é responsável e deve verificar se o videovigilância está conforme com a lei em vigor no país de utilização.

ATENÇÃO

Adverte o utilizador da presença de instruções importantes relativas à utilização e à manutenção (a reparação) na documentação que acompanha o aparelho.



Adverte o utilizador da presença “de tensões perigosas”, não isoladas no interno da caixa do produto, de uma importância suficiente para representar um risco de electrocussão para as pessoas...

Este símbolo indica um risco de choque eléctrico ou um risco de curto-circuito.

- Deve utilizar este produto apenas com uma tensão compreendida entre: 100-240Volts e 50-60 hertz. Nunca tente utilizar este aparelho com uma tensão diferente.
- Preste atenção para que todas as conexões eléctricas do sistema estejam conformes com as instruções de utilização.
- Nos estabelecimentos comerciais, assegure-se de respeitar as regras de prevenção dos acidentes para as instalações eléctricas.
- Nas escolas, os equipamentos de formação, as oficinas... a presença de um pessoal qualificado é necessária para controlar o funcionamento dos aparelhos electrónicos.
- Respeitar as instruções de utilização dos outros aparelhos ligados ao sistema. (videogravador, TV, PC por exemplo)
- Contacte uma pessoa experiente se tiver dúvidas acerca do modo de funcionamento ou da segurança dos aparelhos.
- Nunca ligar ou desligar os aparelhos eléctricos com as mãos molhadas.
- Na instalação deste produto, verificar os cabos de alimentações mesmo se estes não podem ser danificados
- Não substitua nunca os cabos eléctricos danificados você próprio! Neste caso, retire-os e contacte uma pessoa experiente.

SUMMARY

I	SAFETY INSTRUCTIONS	p.3
2	DESCRIPTION	p.3
3	COMPONENTS	p.4
	a. Monitor	
	b. Outdoor station, exterior camera	
4	INSTALLING	p.5
	a. Installing of outdoor station (camera)	
	b. Installing of monitor	
5	WIRING	p.6
	a. Connection of videophone	
	b. Connection of a gate mechanism	
	c. Connection of an electric catch or lock	
6	USAGE	p.7
	a. Settings	
	b. Using of videophone	
	c. Setting on the roadside panel	
7	OPTIONS	p.8
8	USERS INFORMATIONS	p.8
9	MAINTENANCE	p.8
10	TECHNICAL ASSISTANCE - GARANTEE	p.9
11	SAFETY INSTRUCTIONS	p.10

1. SAFETY INSTRUCTIONS

Important !

- Please read the user manual thoroughly before installing or using this product.
- If you install this product for other people, please give the manual or a copy to the end user

Warning :

- Les différents éléments ne devront être démontés que par un technicien autorisé.
- The different elements can only be dismantled by an authorised technician. .

Safety instructions :

- To safely use this system, it is essential the fitters, users and technicians follow the safety procedures described in this manual.
- Specific warnings and caution symbols are indicated on the elements if necessary.

2. DESCRIPTION

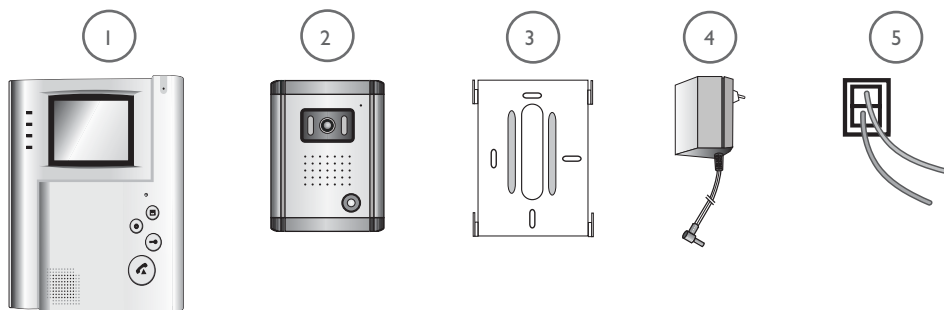

1 • Monitor 2 • Outdoor Unit 3 • Monitor wall carrier 4 • Adapter 5 • 2 monitor connectors

Generality

This videophone consists of an interior unit with black & white display screen, a free hand interphone, and a build-in exterior outdoor station which makes it possible to see and speak to the visitor who as rung. To make the most of the videophone, please take the time to read this instruction manual thoroughly, and do not lose it.

3. COMPONENTS

a. Monitor

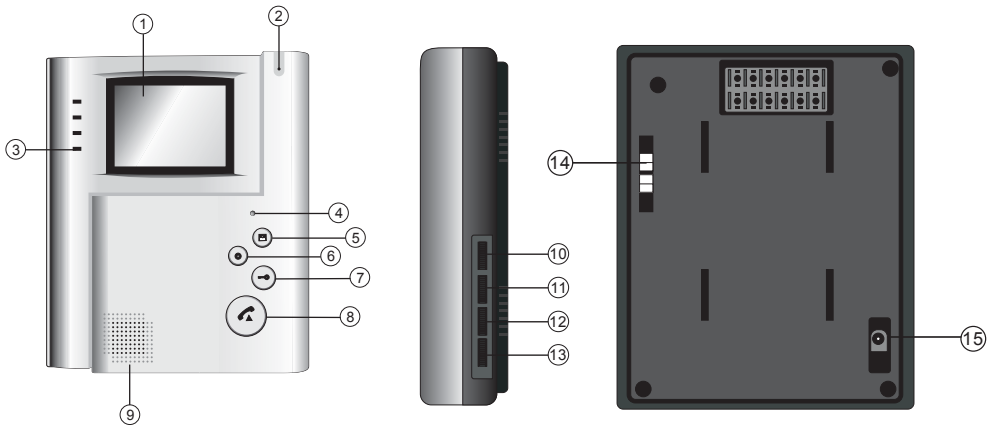

1. Black & White display screen (10cm)
2. Microphone for communication with the outdoor station.
3. On/Off switch for image and communication.
4. Monitor on light.
5. Key for surveillance or resuming image
6. Alarm (sounds an alarm at the outdoor station and monitor).
7. Door-open (current-free contact at terminals 4 and 5 on the back of the monitor).
8. Key to communicate with the roadside panel after a call
9. Loudspeaker for the ringer and communication.
10. Volume regulator and ringer cut-off.
11. Setting the sound volume of the speaker (9)
12. Screen contrast regulator.
13. Screen brightness regulator
14. Connection to camera
15. Connection to automatic gate opener or strike-lock
16. Connector by the 15VDC plug of the adapter (adapter to connect to an installation compliant with standards in force: NFC 15 100 in France)

b. Outdoor station, exterior camera

1. Microphone: allows the visitor to communicate with the interior.
2. C-MOS black & white camera lens with an automatic iris.
3. Infrared LEDs* for low-light conditions; for use at night, install a lighting system. (*invisible to the naked eye)
4. Call button: activates the ringer inside and turns on the camera and the monitor.
5. Loudspeaker: so that you can be heard outside.

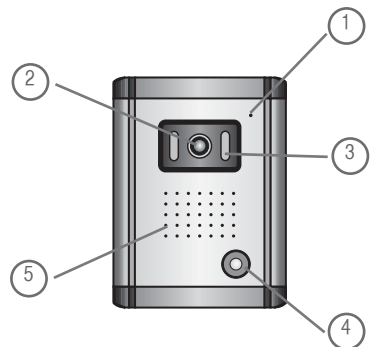

4. INSTALLING

a. Installing of outdoor station, exterior camera

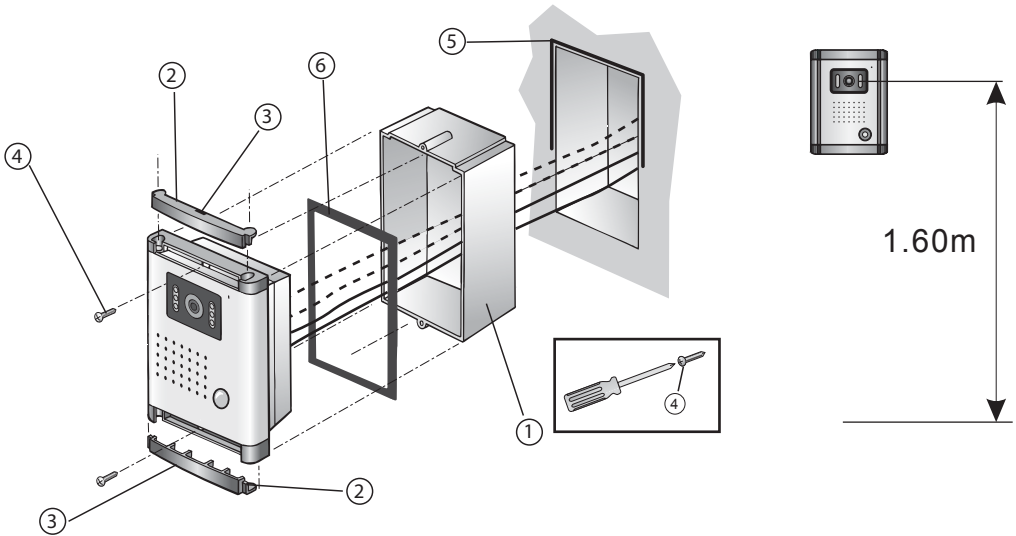

1. Remove the two screw covers (2) using a small screwdriver lodged in the notch (3) . Remove the two (4) screws.
2. Insert the plastic casing (1) taking care not to obstruct the plate fixation holes.
3. Connect the cable as shown in the wiring diagram with the waterproof gasket (6) in place.
4. Screw the plate onto the inserted casing using the two screws (4) .
5. Put the two screw covers back.

Make sure that the camera lens is not pointing directly at the sun or at a reflective surface.

Important !

Seal the upper joint between the exterior plate and the wall with silicone (5)

b. Installing of monitor

1. Put the wall carrier (2) in place.
2. Connect the wires coming from the outdoor station.
3. Connect the adaptor plug (3) to the back of the monitor (without connecting it to the power supply).
4. Fix the monitor (1) to the wall carrier (2).
5. Check that the installation is complete and connect the adaptor to the power supply.

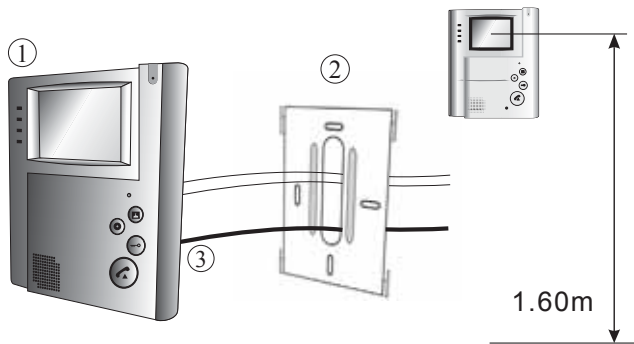

 N.B. : If the power supply cable is cut, check the polarity (black wire and black wire with grey edging)

5. WIRING

Important !

If you try the system before installing it, make sure the street unit and the monitor are not in the same room, otherwise the videophone will emit piercing feedback noise.

a. Connection of videophone

Use the following wires:

- lengths up to 25 metres: 2 x 6/10 wires
- lengths between 25 and 100 metres: 2 x 1.5 mm² wires.

1. Connect the wires securely following the wiring diagram below.

2. To connect the video camera, only 2 wires are needed for all the functions: chime, video image, intercom and opening commands (lock and automatic control).

Caution : Under no circumstances should the wires be doubled to make them thicker

Ensure that the colour coding of the wires is maintained when connecting the screen and the outdoor video camera (no colour coding necessary for door-opening controls).

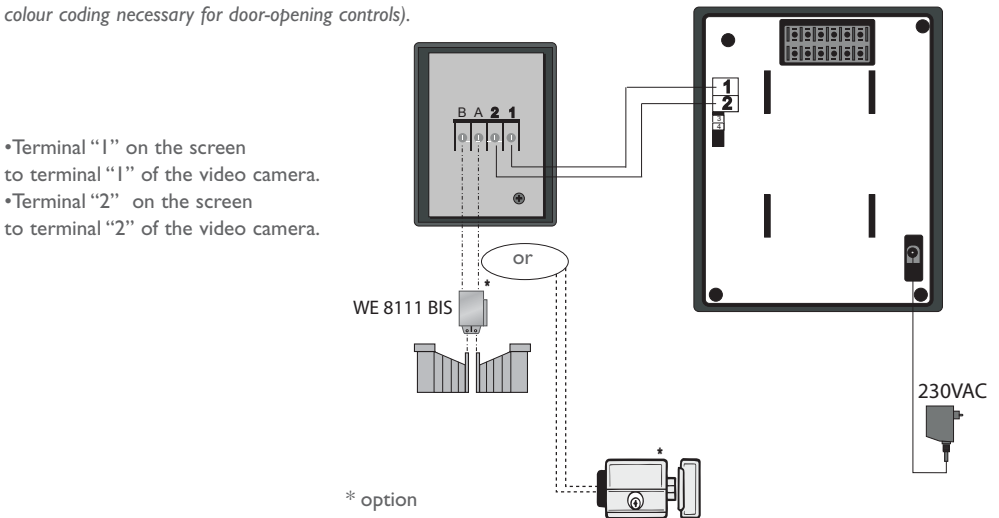

b. Connection of a gate mechanism

Connect the gate motor directly to terminals B and A on the back of the video camera. The video camera constitutes a dry contact without power for the "push button" command of the automatic control.

Caution : that this function is only valid when the screen is switched on.

c. Connection of an electric catch or lock

Connect the lock directly to terminals B and A on the back of the video camera.

Caution : The power supply to the electric catch or lock is to be provided by an independent transformer which is not supplied in the kit (Extel ref.:WETR 14602).

That this function is only valid when the monitor is switched on.

Important : It is essential that the electric latch or lock installed has a mechanical memory like all products marketed by Extel. For the wiring diagram please consult the label on the back of the monitor and the back of the video camera.

6. USAGE





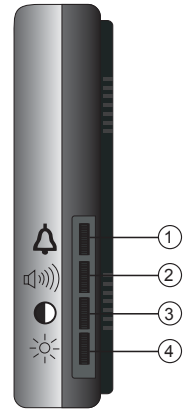

a. Settings

4 settings can be adjusted from the side of the monitor :

- 1- Ringer volume and cut-off
- 2- Loudsparkers Volume
- 3- Contrast
- 4- Brightness



b. Using of videophone

- A call from the outdoor station button triggers the ringer and causes the monitor to light up for about thirty seconds. Once the visitor has been identified, press on the  key to establish communication.
N.B. : Pressing this key just once is enough to establish communication with the outdoor station.
- Once communication is over, either wait for the delay time (about two minutes) or turn the monitor off using the  key.
- To resume communication and bring the image back, press on the  then  key
- The catch or mechanism is activated using the  key.
- To activate the alarm function, press on the  key (alarms on the monitor and outdoor station).

c. Setting of the roadside panel

- Setting of the sound level for the speaker of the roadside panel.
- In case of a whistle (Larsen effect), adjust the loudspeaker's volume in order to eliminate the trouble.

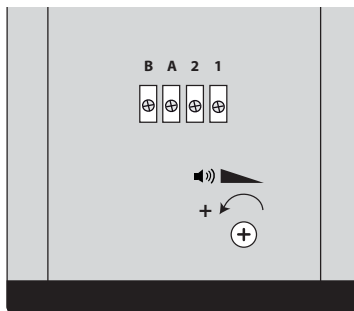

7. OPTIONS

- All Extel electric catches
- All Extel electric locks
- All Extel mechanisms
- WE 8111 BIS

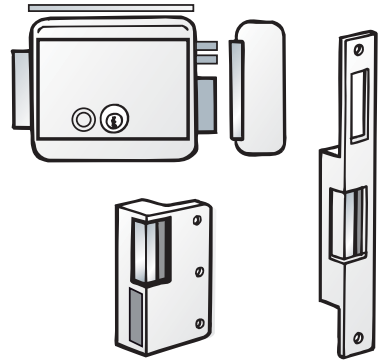

8. USERS INFORMATIONS

- Never open the apparatus or the guarantee will be invalidated.
- For return in SAV, protect the screen to prevent scratching.
- Only ever clean with a soft cloth; never use solvents.

9. MAINTENANCE

The warranty is void if the parts are dismantled. Clean the outside only with a soft and dry cloth. Before cleaning, disconnect and switch off the video surveillance system.

Caution : Do not use any acid or alcohol based or other similar cleaning product or solvent. You may damage the appliance and the vapours are explosive and dangerous for your health.

Do not use any tool which can be voltage conductor (metallic brush, sharp tool...or other) for cleaning.

10. TECHNICAL ASSISTANCE - GUARANTEE

Problems	Possibles Cause	Remedies
<ul style="list-style-type: none">• The monitor does not light up	<ul style="list-style-type: none">• There is no power supply to the monitor	<ul style="list-style-type: none">• Check that the adaptor plug is correctly connected.
<ul style="list-style-type: none">• Poor image and/or sound quality	<ul style="list-style-type: none">• Environnement	<ul style="list-style-type: none">• Check the calibre of the cables used and that the videophone connecting cables are not in the same sheath as the 230V cables.
<ul style="list-style-type: none">• Image too bright	<ul style="list-style-type: none">• Camera position	<ul style="list-style-type: none">• Make sure that the camera lens is not pointing directly at the sun or at a reflective surface.
<ul style="list-style-type: none">• White screen, no ring tone	<ul style="list-style-type: none">• Installation	<ul style="list-style-type: none">• Check the installation cable: perform a tabletop trial with 30 cm of cable.
<ul style="list-style-type: none">• No ringer	<ul style="list-style-type: none">• Use	<ul style="list-style-type: none">• Ring tone volume setting on silence.
<ul style="list-style-type: none">• No sound indoors	<ul style="list-style-type: none">• Setting	<ul style="list-style-type: none">• Set the "volume" potentiometer of the monitor (p.7)

If necessary, our technical website is at your disposal www.cfi-extel.com

HOTLINE : 0892-35-00-69 (0,337€/tcc/min)

Last version of the downloadable manual in color on :

www.cfi-extel.com

11. SAFETY INSTRUCTIONS

The damages caused by the non-compliance to the manual lead to the expiration of the warranty. We will not assume any responsibility for the resulting damage!

We will not assume any responsibility concerning any damage, to the goods or people, caused by improper handling or by non compliance with the safety instructions.

This product has been manufactured in compliance with safety instructions. In order to keep this status and ensuring the best operation of the product, the user must respect the safety instructions and warnings contained in this manual.

The user of this system is responsible for checking whether the video surveillance is compliant with the law in force in the country of use.

WARNING

Informs the user about the presence of important instructions concerning the use and the maintenance (repair) in the documentation supplied with the appliance.



Informs the user about the presence of “hazardous voltages” non-isolated inside the housing of the product, being sufficiently high to represent a risk of electrocution for people.

This symbol indicates a risk of electric shock or a risk of short circuit

- You should only use this product within a voltage range between: 100-240 Volts and 50-60 hertz. Never intend to use this product with a different voltage.
- Make sure all electrical connections of the system are compliant with instructions of use.
- In commercial establishments, make sure to respect the rules for preventing accidents with the electrical installations.
- In schools, training institutions and workshops... the presence of a qualified personnel is necessary to control the operation of electronic appliances.
- Respect the instructions of use of other appliances connected to the system. (video recorder, TV, PC for example)
- Please contact an experienced person in case of doubt concerning the mode of operation or the safety of the appliances.
- Never connect or disconnect the electrical appliances with wet hands.
- When installing this product, check the power supply cables are not liable to be damaged.
- Never replace the damaged electrical cables by yourself! In this case, remove them and contact an experienced person.

1	VEILIGHEIDSINSTRUCTIES	p.3
2	BESCHRIJVING	p.3
3	ONDERDELEN	p.4
	a. Monitor	
	b. Intercom aan de straatkant, met buitencamera	
4	INSTALLATIE	p.5
	a. Installatie van de intercom aan de straatkant (met camera)	
	b. Installatie van de monitor	
5	BEDRADING	p.6
	a. Aansluiting met videofoon	
	b. Aansluiting van een poortmechanisme	
	c. Aansluiting van een slotpen of elektrisch slot	
6	GEBRUIKSAANWIJZING	p.7
	a. Instellingen	
	b. Gebruik van de videofoon	
	c. Afstellingen op de straatunit	
7	OPTIES	p.8
8	GEBRUIKERSINFORMATIE	p.8
9	ONDERHOUD	p.8
10	TECHNISCHE HULPVERLENING / GARANTIE	p.9
11	VEILIGHEIDSINSTRUCTIES	p.10

1. VEILIGHEIDSINSTRUCTIES

Belangrijk !

- Lees de gebruiksaanwijzing zorgvuldig door voordat u dit product installeert of gebruikt.
- Als u dit product installeert voor derden, denk er dan aan om de handleiding of een kopie achter te laten voor de eindgebruiker.

Waarschuwing:

- De verschillende onderdelen mogen alleen worden gedemonteerd door een erkende reparateur.

Veiligheidsmaatregelen:

- Voor een geheel veilig gebruik van dit systeem, is het noodzakelijk dat de installateurs, gebruikers en technici alle in deze handleiding beschreven veiligheidsprocedures volgen.
- Er worden zondig specifieke waarschuwingen en aandachtssymbolen aangegeven op de onderdelen.

2. BESCHRIJVING

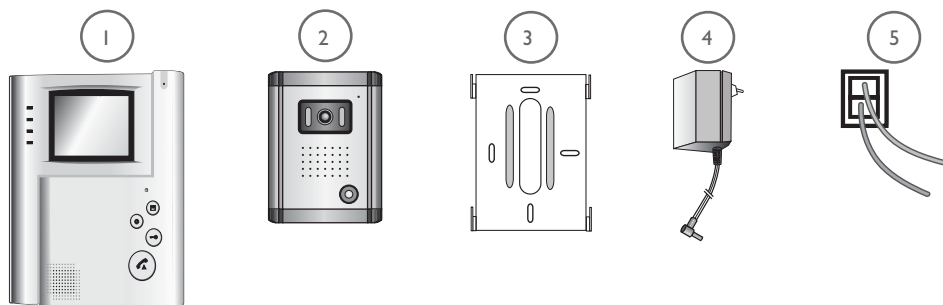

- 1 • Monitor 2 • Straatunit 3 • Muursteun van de monitor
4 • Aansluitbare adapter 5 • 2 aansluiters voor de monitor

Algemeenheid

Deze videofoon bestaat uit een binnenpost met LCD-kleurenscherm en een draadloze intercom, alsook een intercom aan de straatkant die dient ingebouwd te worden en die de communicatie mogelijk maakt met de bezoeker die heeft aangebeld. Voor een goede toepassing en werking, gelieve deze handleiding aandachtig te lezen en te bewaren voor later gebruik.

3. ONDERDELEN

a. Monitor

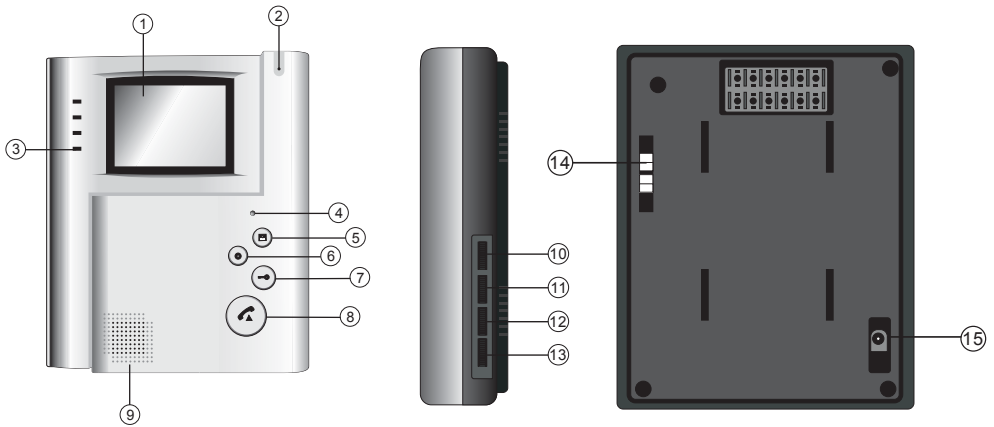

1. Zwart en wit scherm 10 cm
2. Microfoon voor de communicatie met de straatunit.
3. Toets voor het "activeren/stopzetten" van de video en de communicatie.
4. Controlelampje : deuropener
5. Toets bewaking of videobeeld weer aanzetten
6. Alarmtoets (een alarmsignaal weerklinkt vanaf de straatunit en de monitor)
7. Bediening van een deuropener (stroomvrij contact op de klemmen 5 & 6 aan de achterkant van de monitor).
8. Toets om de communicatie met de intercom aan de straatkant te starten.
9. Luidspreker voor het belsignaal en het gesprek
10. Instelling van het volume en uitschakeling van de beltoon
11. Instelling geluidsvolume van luidspreker (9)
12. Instelling van de kleur op het scherm
13. Instelling van de lichtsterkte op het scherm
14. Verbinding met camera
15. Verbinding met poortmechanisme of slotpen
16. Stekker via de plug 15VDC van de adapter (adapter die moeten worden aangesloten op een installatie die in overeenstemming is met de geldende normen: NFC 15 100 voor Frankrijk).

b. Intercom aan de straatkant, met videocamera buiten

1. Microfoon : om de bezoeker met de bewoner te laten communiceren.
2. Lens van de C-MOS kleurencamera met automatisch irisdiafragma.
3. Infrarode LEDS* voor een zichtbaarheid in het halfdonker. Voor een zichtbaarheid 's nachts, een extra verlichting voorzien. (*niet zichtbaar met het blote oog)
4. Belknop : als deze knop wordt ingedrukt, hoort men de bel binnen en treden de camera en de monitor in werking.
5. Luidspreker om de bewoner met de bezoeker te laten communiceren.

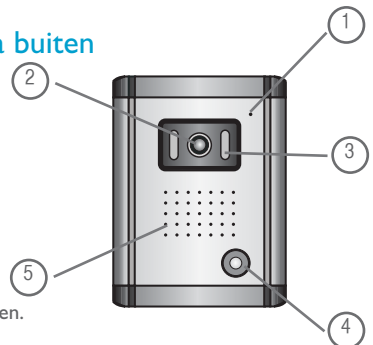

4. INSTALLATIE

a. Installatie van de intercom aan de straatkant (met camera)

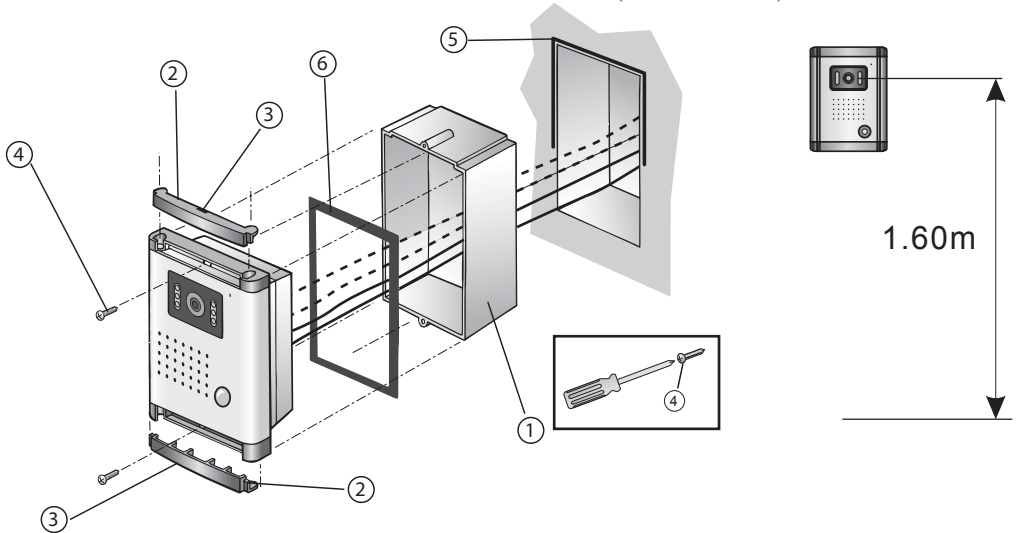

1. De 2 afdekplaatjes (2) verwijderen met behulp van een kleine schroevendraaier, te plaatsen in de gleuf (3). De 2 schroeven verwijderen (4).
2. De plastic doos (1) inbouwen en ervoor zorgen dat de bevestigingsmoeren van de straatunit niet gehinderd worden.
3. De verbindingkabel aansluiten volgens het draadschema zonder het waterdichte verbindingstuk te vergeten (6).
4. De unit op de ingebouwde doos bevestigen met behulp van de 2 schroeven (4).
5. De afdekplaatjes opnieuw aanbrengen. De camera niet blootstellen aan rechtstreeks zonlicht of tegenover een weerspiegeld oppervlak.

Belangrijk !

Een siliconedichting aanbrengen op de bovenste helft tussen de straatunit en de muur (5)

b. Installatie van de monitor

1. De muursteen (2) bevestigen.
2. De draden van de straatunit en het openingssysteem verbinden.
3. De stekker van de adapter (3) aansluiten op de achterkant van de monitor (zonder de adapter aan te sluiten op het stroomnet).
4. De monitor (1) installeren op de muursteen (2).
5. Controleren dat alle draden correct zijn aangesloten alvorens de adapter aan te sluiten op het stroomnet.

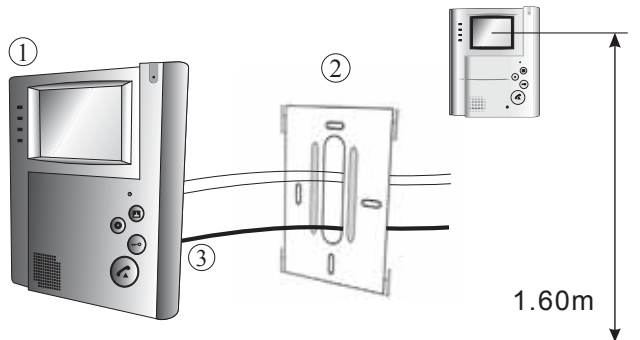

 **Opmerking :** in geval van stroomonderbreking, de polariteit in acht nemen (zwarte draad en zwarte draad met grijze board).

5. BEDRADING

Belangrijk !

Indien u uw videofoon wenst te testen voor het daadwerkelijk te installeren, let er dan op dat u de intercom en de monitor in gescheiden ruimtes test om een hoog geluid (Larsen-effect) van de videofoon te vermijden.

a. Aansluiting van de videofoon

Te gebruiken draden :

- 2 draden 6 /10e tot 25 m
- 2 draden 1.5 mm² van 25 tot 100 m

1. De draden goed aansluiten volgens het draadschema hieronder.
2. Om de camera aan te sluiten zijn slechts 2 draden nodig voor alle functies: belsegnaal, videobeeld, intercom en bediening van de deuropener en het automatisme.

OPGELET : DE DRADEN IN GEEN GEVAL VERDUBBELEN OM DE DOORSNEDE TE VERGROTEN.

De polariteit tussen het scherm en de buitencamera in acht nemen. (geen enkele verplichte polariteit voor de bediening van de deuropeners).

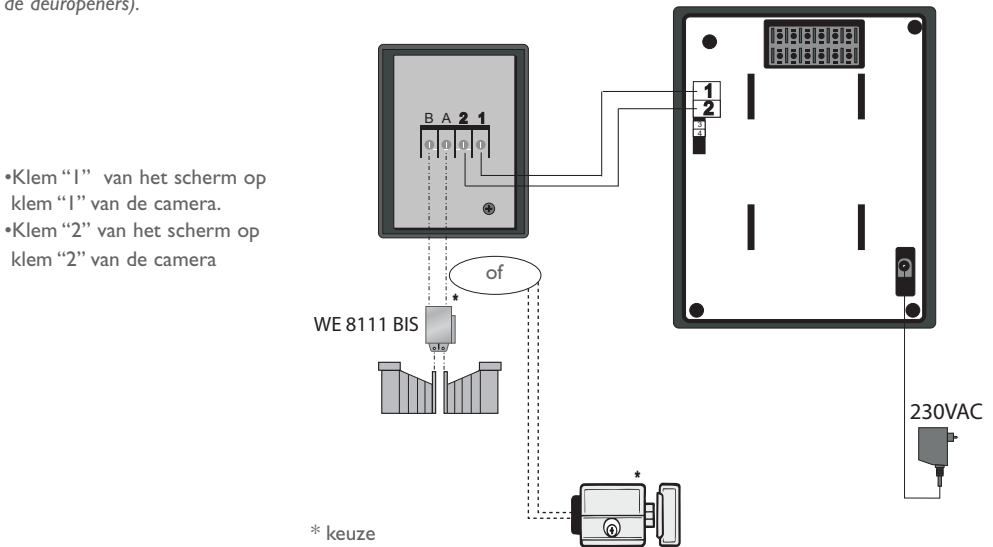

b. Aansluiting van een poortmechanisme

Het mechanisme rechtstreeks aansluiten op de klemmen B en A aan de achterkant van de monitor. De monitor levert een stroomvrij contact naar de bediening van de «drukknop» van uw poortmechanisme.

Opgelet : deze functie is enkel mogelijk wanneer de monitor is aangezet.

c. Aansluiting van een slotpen of elektrisch slot

Indien de installatie aangevuld is met een schootplaat of een elektrisch slot, moeten er 2 extra draden voorzien worden om het slot of de schootplaat met de monitor te verbinden.

Aan te sluiten op de klemmen A en B aan de achterkant van de monitor.

Opgelet : deze functie is enkel mogelijk wanneer de monitor is aangezet.

Important : de te installeren schootplaat of elektrisch slot moet verplicht uitgerust zijn met een mechanisch geheugen zoals alle referenties van EXTEL. o de bedrading moet worden uitgevoerd volgens het etiket dat aan de achterkant van de monitor en van de camera zit gekleefd.

6. GEBRUIKSAANWIJZING

a. Instellingen

4 instellingen zijn mogelijk op de zijkant van de monitor :

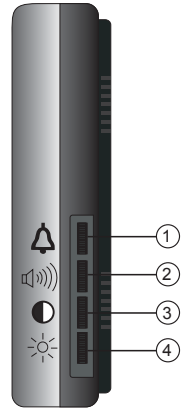

- 1- Volume en uitschakeling van de beltoon
- 2- Volume HP
- 3- Contrast
- 4- Lichtsterkte



b. Gebruik van de videofoon

• Wanneer een bezoeker drukt op de belknop van de straatunit, weerklinkt het belsignaal en gaat het scherm gedurende ongeveer 30 seconden branden. Zodra u de bezoeker herkend heeft, de toets  indrukken om met deze persoon te kunnen communiceren.

Nota : één enkele druk op deze toets volstaat om te kunnen communiceren met de straatunit.

- Als het gesprek beëindigd is, wachten op de afloop van de temporisatie (ongeveer 2 min.), of de toets  indrukken om de monitor uit te schakelen.
- Om het beeld en de communicatie opnieuw te activeren, drukken op de toets , vervolgens .
- De schootplaat of het slot wordt bediend met de toets .
- Om de alarmfunctie te activeren, drukken op de toets  (alarm op de monitor en op de straatunit).

c. Afstellingen op de straatunit

• Het afstellen van het volume voor de luidspreker van de straatunit.

Als er een fluittoon hoorbaar is (Effect van Larsen), dan moet u ook de stroomregelaar van de luidspreker bijstellen.

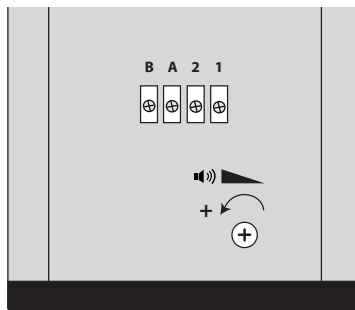

7. OPTIES

- Alle elektrische schootplaten van Extel
- Alle elektrische sloten van Extel
- Alle poortmechanismen van Extel
- WE 8111 BIS

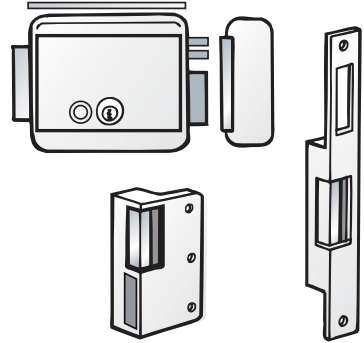

8. GEBRUIKERSINFORMATIE

- Het toestel niet openen om de dekking van de garantie niet te verliezen.
- Bij een eventuele terugkeer naar de Naverkoopdienst, het beeldscherm beschermen om krassen te vermijden.
- Onderhouden met een zachte doek, geen solventen gebruiken.

9. ONDERHOUD

De garantie vervalt indien u onderdelen demonteert. Reinig alleen buitenkant met een droge en zachte doek. Trek voordat u het videobewakingssysteem reinigt de stekker uit of zet het apparaat uit.

OPGELET : Gebruik geen producten die stoffen als carboxyl, alcohol of eensgelijks bevatten. Behalve het risico dat het uw apparaat beschadigt, zijn de dampen gevaarlijk voor uw gezondheid en zijn ze explosief. Gebruik bij het schoonmaken geen hulpmiddelen die de stroom geleiden (metalen borstels, puntige voorwerpen... of anders).

10. TECHNISCHE HULPVERLENING / GARANTIE

Storing	Oorzaak	Oplossing
<ul style="list-style-type: none">• De monitor gaat niet aan	<ul style="list-style-type: none">• De monitor is niet onder stroom	<ul style="list-style-type: none">• Controleren dat de stekker van de adapter correct is ingeduwd.
<ul style="list-style-type: none">• Slecht beeld en/of geluid	<ul style="list-style-type: none">• Omgeving	<ul style="list-style-type: none">• Controleren dat de gebruikte kabels de juiste doorsnede hebben en dat de verbindingkabels van de videofoon niet in dezelfde koker zitten als de 230V kabels.
<ul style="list-style-type: none">• Te licht beeld	<ul style="list-style-type: none">• Stand van de camera	<ul style="list-style-type: none">• Het objectief van de camera niet rechtstreeks blootstellen aan de zon of op een weerspiegelend oppervlak.
<ul style="list-style-type: none">• Wit beeld, geen beltoon	<ul style="list-style-type: none">• Installatie	<ul style="list-style-type: none">• De installatiekabel controleren, een test doen op tafel met 30 m kabel.
<ul style="list-style-type: none">• Geen beltoon	<ul style="list-style-type: none">• Gebruik	<ul style="list-style-type: none">• De volumeknop van de melodie is ingesteld op stille modus.
<ul style="list-style-type: none">• Geen geluid binnen	<ul style="list-style-type: none">• Instelling	<ul style="list-style-type: none">• De spanningsdeler 'volume' van de monitor instellen (p7)

Indien nodig staat onze technische dienst tot uw beschikking www.cfi-extel.com

Laatste versie van de te downloaden kleurenhandleiding op :
www.cfi-extel.com

II. VEILIGHEIDSINSTRUCTIES

Schade die wordt veroorzaakt door het niet respecteren van de handleiding, leidt tot het vervallen van de garantie. Wij aanvaarden geen enkele verantwoordelijkheid voor schade die hier het gevolg van is!

We aanvaarden geen enkele verantwoordelijkheid betreffende enige schade aan goederen of personen die is veroorzaakt door een verkeerd gebruik of door het niet respecteren van de veiligheidsinstructies.

Dit product is vervaardigd met volledige inachtneming van de veiligheidsinstructies. Om deze veiligheid te behouden en om het optimale gebruik van dit product te garanderen, dient de gebruiker de veiligheidsinstructies en de waarschuwingen in deze handleiding in acht te nemen.

De gebruiker van dit apparaat is er voor verantwoordelijk en is verplicht te controleren of de videobewaking in overeenstemming is met de geldende wetgeving in het land waarin het wordt gebruikt.

WAARSCHUWING

Waarschuwt de gebruiker over de aanwezigheid van belangrijke instructies betreffende het gebruik en het onderhoud (de reparatie) in de documentatie bij het apparaat.



Waarschuwt de gebruiker over de aanwezigheid van niet-geïsoleerde 'gevaarlijke spanningen' binnenin de kast van het product die van voldoende omvang zijn om een risico op elektrocutie voor personen te betekenen.

Dit symbool geeft een risico op elektrische schokken of kortsluiting aan.

- U dient dit product alleen te gebruiken bij een spanning tussen 100-240 volt en 50-60 hertz. - Probeer dit apparaat nooit met een andere spanning te gebruiken.
- Let erop dat alle elektrische aansluitingen van het systeem conform de gebruiksinstructies zijn.
- Verzekeer u er in bedrijven van dat u de regels voor het voorkomen van ongelukken inzake elektrische installaties in acht neemt.
- Op scholen, opleidingen, werkplaatsen... is de aanwezigheid van bevoegd personeel noodzakelijk voor het controleren van de werking van elektrische apparaten.
- Houd de gebruiksinstructies van andere apparaten die zijn verbonden met het systeem in acht. (videorecorder, TV, PC bijvoorbeeld)
- Neem contact op met een deskundig persoon in het geval dat u twijfelt over de werking of de veiligheid van de apparaten.
- U mag nooit met natte handen elektrische apparaten aansluiten of de stekkers uit stopcontacten trekken.
- Controleer tijdens de installatie van dit product goed of de voedingskabels geen risico lopen beschadigd te raken.
- Vervang nooit zelf beschadigde elektrische kabels! Verwijder ze in dat geval en doe beroep op een deskundig persoon.

1	SICHERHEITSEMPFHLUNGEN	p.3
2	BESCREIBUNG	p.3
3	STÜCKLISTE	p.4
	a. Monitor	
	b. Außensprechanlage	
4	INSTALLATION	p.5
	a. Installation der Außensprechanlage (Kaméra)	
	b. Installation der Monitor	
5	KABELVERBINDUNG	p.6
	a. Anschluss der Außenstation	
	b. Anschluss eines Torantriebs	
	c. Anschluss eines Türöffners oder eines Elektroschlusses	
6	BEDIANLEITUNG	p.7
	a. Einstellungen	
	b. Verwendung der Videophon	
	c. Einstellungen auf der Außensprechstelle	
7	OPTIONEN	p.8
8	INFORMATIONEN FÜR DEN GEBRAUCHER	p.8
9	WARTUNG	p.8
10	KUNDENDIENST - GARANTIE	p.8
11	SICHERHEITSEMPFHLUNGEN	p.10

1. SICHERHEITSEMPFHLUNGEN

Wichtig !

- Bitte lesen sie dieses Handbuch sorgfältig durch bevor sie das Produkt installieren oder verwenden.
- Wenn sie dieses Produkt für Dritte installieren denken sie bitte daran, das Handbuch oder eine Kopie für den Endverbraucher vor Ort zu lassen.

Warnung :

- Unterschiedliche Elemente dürfen nur von einem zugelassenen Techniker ausgebaut werden.

Sicherheitsmaßnahmen :

- Für einen Betrieb in aller Sicherheit dieses Systems ist es wichtig, dass Verwender und Techniker die in diesem Handbuch beschriebenen Sicherheitsverfahren befolgen.
- Die spezifischen Warnungen und Warnsymbole sind falls notwendig auf den Elementen angegeben.

2. BESCREIBUNG

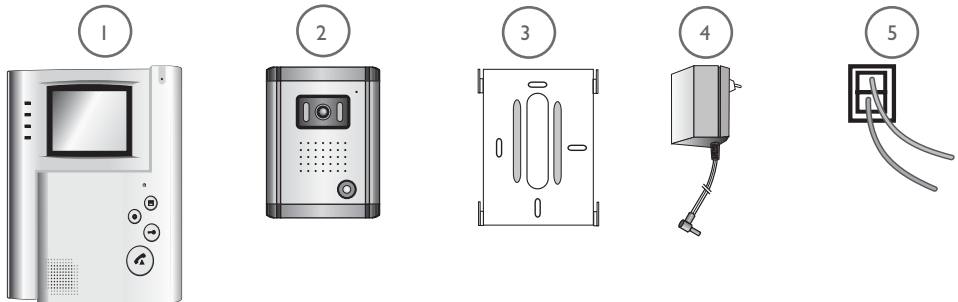

- 1 • Monitor 2 • Außensprechanlage 3 • Mauerbefestigung für den Monitor
4 • Einsteckadapter 5 • 2 Verbinder für den Monitor

Allgemeines

Das Visiophone besteht aus einer Innensprechstelle mit Farbbildschirm mit Flüssigkristall, einer Freisprechanlage und einer in eine Mauer einbaubare Außensprechanlage, die es ermöglicht, mit dem Besucher zu kommunizieren der an der Tür geklingelt hat. Für einen effizienten Einsatz nehmen Sie sich bitte die Zeit, die Gebrauchsanweisung aufmerksam durchzulesen und diese anschließend aufzubewahren.

3. STÜCKLISTE

a. Monitor

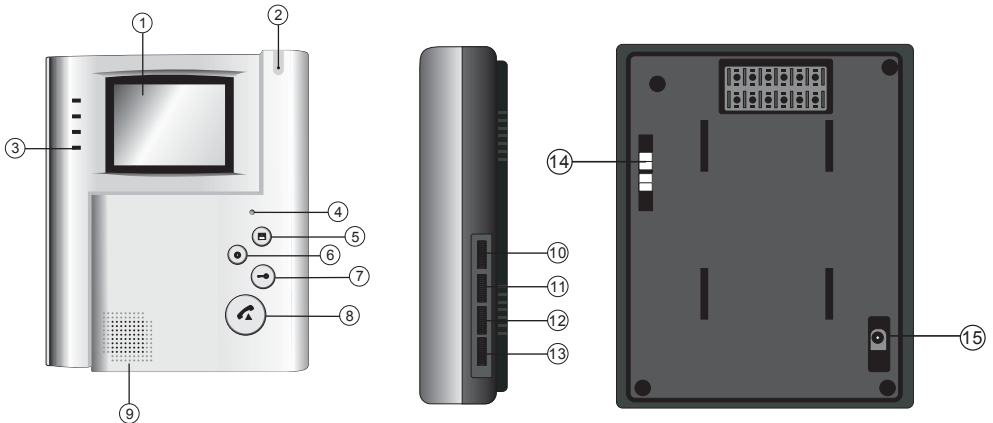

1. Schwarzer und weißer Bildschirm
2. Mikrofon für eine Kommunikation mit der Außensprechanlage.
3. «Aktivierungs-/Deaktivierungs-Taste» für Video und Kommunikation.
4. Kontrolllampe: eingeschalteter Monitor.
5. Überwachungstaste oder zum Bildeinblenden
6. Alarm-Taste (es ertönt ein Alarmsignal auf der Außensprechanlage und dem Monitor)
7. Türöffner (stromloser Kontakt auf den Verbindungsklemmen 4 & 5 auf Monitorrückseite).
8. Taste, um mit der Außensprechstelle nach einem Anruf in Kommunikation zu treten
9. Lautsprecher für die Klingel und Konversation.
10. Einstellung für Lautstärke und Abschalten der Klingel
11. Audio-Lautstärkenregler der Lautsprecher (9)
12. Einstellung des Kontrasts des Bildes
13. Einstellung für die Helligkeit auf dem Bildschirm.
14. Anschluss zur Kamera
15. Anschluss zum Torantrieb oder Elektroschloss
16. Anschluss über einen 15VDC Stecker des Adapters (Adapter ist an eine Installation anzuschließen, die den gültigen Normen entsprechen : NFC 15 100 für Frankreich)

b. Außensprechanlage, Außenkamera

1. Mikrofon : Ermöglicht dem Besucher, mit dem Hausbewohner zu sprechen.
2. Schwarze und weiße Zielsetzung der Kameraa, C-MOS mit automatischer Irisblende.
3. Infrarot-LED's* für eine Sicht im Halbdunkeln. Für eine Sicht im Dunkeln eine zusätzliche Beleuchtung vorsehen. (*nicht mit bloßem Auge sichtbar)
4. Klingelknopf, wenn auf diesen Knopf gedrückt wird, ertönt die Klingel im Hausinneren. Die Kamera und der Monitor setzen sich in den Betrieb.
5. Lautsprecher : Ermöglicht, außen gehört zu werden.

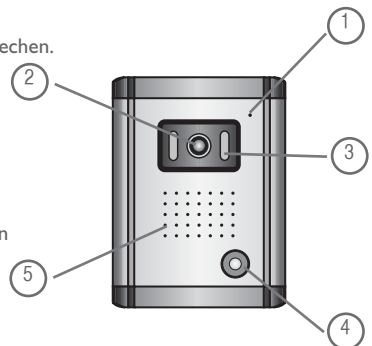

4. INSTALLATION

a. Installation der Außensprechanlage (Kamera)

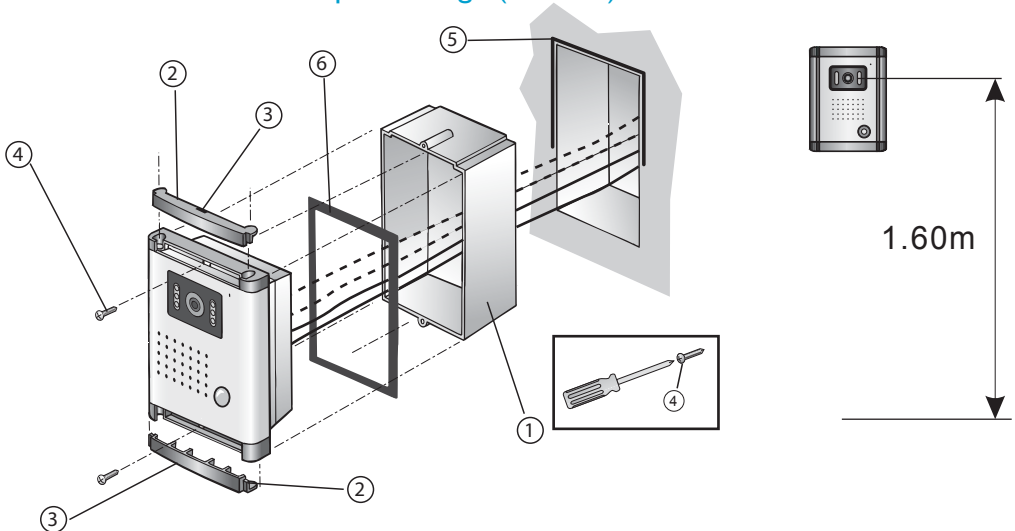

1. Die 2 Schraubabdeckungen mit Hilfe eines kleinen Schraubenziehers entfernen (2). Die 2 Schrauben (3) entfernen (4).
 2. Das Plastikgehäuse einlassen (1), dabei darauf achten, dass die Befestigungsmuttern der Außenanlage nicht verstopft werden.
 3. Den Verbindungsdraht anschließen, dabei das Verdrahtungsschema respektieren, dabei nicht die Dichtung vergessen (6).
 4. Die Außenanlage in dem Einbaugehäuse mit den 2 Schrauben befestigen (4).
 5. Die 2 Schraubabdeckungen wieder anbringen.
- Die Kamera nicht direkter Sonneneinstrahlung oder einer reflektierenden Fläche aussetzen.

Wichtig!

Auf den oberen Teil zwischen Außensprechanlage und Mauer 5 eine Silikondichtung anbringen (5)

b. Installation der Monitor

1. Die Wandbefestigung anbringen (2).
2. Die Drähte aus der Außensprechanlage mit dem Öffnungs-System verbinden.
3. Den Adapterstecker (3) auf der Monitorrückseite anschließen (ohne diesen mit dem Stromnetz zu verbinden).
4. Den Monitor (1) auf die Wandbefestigung anbringen (2).
5. Nachdem Sie sich versichert haben, dass die Installation beendet ist, den Adapter mit dem Stromkreis verbinden.

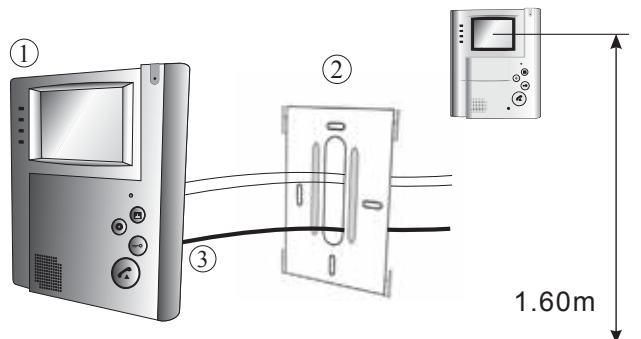

N.B.: Sollten die Stromkabel durchtrennt sein, achten Sie bitte darauf, dass die Polarität respektiert wird (schwarzes Kabel und schwarzes Kabel mit grauer Borte).

5. KABELVERBINDUNG

Wichtig !

Wenn Sie Ihre neue Video Sprechanlage vor der Installation ausprobieren wollen, achten Sie darauf, dass sich Außenstation und Monitor nicht im gleichen Raum befinden, da die Video Sprechanlage sonst einen schrillen Ton verursacht (Larsen-Effekt).

a. Anschluss des Vidiophones

Zu verwendende Drähte:

- Bis 25 m Verdrahtungslänge: 2x Drähte 6/10 mm
- Bis 100 m Verdrahtungslänge: 2x Drähte 1.5 mm²

1. Die Drähte entsprechend dem Verdrahtungsplan anschließen.

2. Für den Anschluss der Kamera sind nur 2 Drähte für sämtliche Funktionen erforderlich: Klingel, Video, Sprechanlage und die Steuerungen zum Öffnen der Tür (Türöffner und automatische Tür- oder Toröffnung).

Vorsicht : Die drähte dürfen auf keinen fall (zur erhöhung des querschnitts) verdoppelt werden.

Bitte beachten Sie die Polarität zwischen Display und Außen-Kamera (zur Bedienung der Türöffner ist die Beachtung der Polarität nicht erforderlich).

- Klemme "1" des Displays auf der Klemme "1" der Kamera.
- Klemme "2" des Displays auf der Klemme "2" der Kamera.

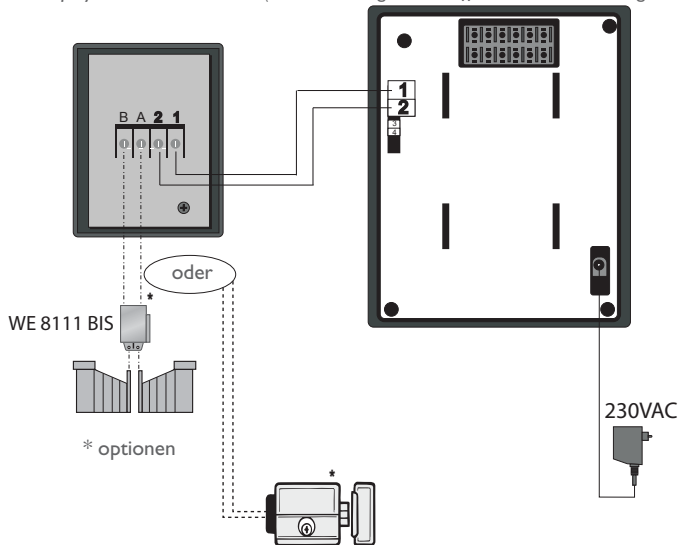

b. Anschluss eines Torantriebs

Der Torantrieb wird direkt auf den Klemmen A und B auf der Rückseite der Kamera angeschlossen. Die Kamera löst einen potentialfreien Kontakt aus, der mit der Türöffner-Taste verbunden wird.

Achtung : Sie, dass diese Funktion nur bei eingeschaltetem Display möglich ist.

c. Anschluss eines Türöffners oder eines Elektroschlusses

Diese werden direkt auf den Klemmen A und B auf der Rückseite der Kamera (ohne Beachtung der Polarität) angeschlossen.

Achtung : Diese Funktion ist nur in Betrieb, wenn der Monitor angeschlossen ist.

Important : Der von Ihnen zu installierende Türöffner oder das Elektroschloss müssen unbedingt über einen mechanischen Speicher verfügen, wie alle EXTEL Artikel. Für die Verdrahtung beziehen Sie sich bitte auf das auf der Monitor- und Kamerarückseite geklebte Etikett.

6. BEDIENUNGSANLEITUNG

a. Einstellungen

Auf der Monitorseite sind

4 Einstellungen zugänglich :

- 1- Lautstärke und Abstellen der Klingel
- 2- Lautsprecher Lautstärke
- 3- Kontrast
- 4- Helligkeit

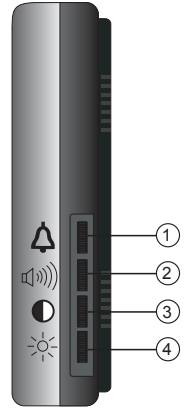

b. Verwendung des videophone

• Bei Betätigen der Ruftaste auf der Außensprechanlage ertönt ein Klingelsignal und der Monitor wird etwa während 30 Sekunden eingeschaltet. Wenn der Besucher erkannt wurde auf die Taste  drücken, um mit ihm zu kommunizieren.

N.B. : Ein einziger Impuls auf diese Taste reicht aus, um mit der Außensprechanlage in Verbindung zu treten.

• Wenn das Gespräch beendet ist, das Ende der Verzögerungszeit abwarten oder auf die Taste  drücken, um den Monitor auszuschalten.

• Um das Bild wiedereinzublenden, auf die Taste drücken  .

• Der Türöffner oder die Automatik werden mit der Taste  bedient.

• Um die Alarmfunktion zu aktivieren, auf die Taste  drücken (Alarm auf dem Monitor und der Außensprechanlage).

c. Einstellungen auf der Außensprechstelle

• Lautstärkeneinstellung für den Lautsprecher der Außensprechstelle. Beim etwaigen Auftreten eines Pfeiftones (Larsen-Effekt), dann das Potentiometer des Lautsprecher bis zur Beseitigung des Pfeiftones einstellen.

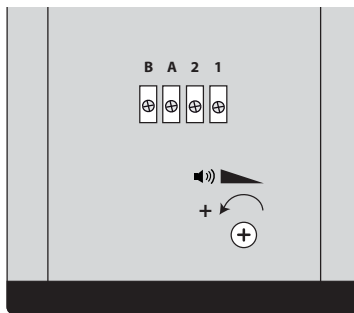

7. OPTIONEN

- Alle Extel elektrischen Türöffner
- Alle Extel Elektroschlösser
- Alle Extel Motorisierungen
- WE 8111 bis

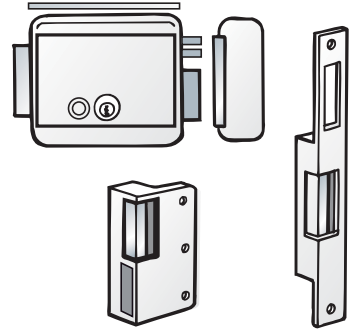

8. INFORMATIONEN FÜR DEN GEBRAUCHER

- Das Gerät nicht öffnen, um die Garantiedeckung nicht zu verlieren.
- Bei einer eventuellen Rücksendung an den Kundendienst den Bildschirm vor Kratzern schützen.
- Nur mit einem weichen Tuch reinigen, keine Reinigungsmittel verwenden.

9. WARTUNG

Die Garantie erlischt wenn sie Teile ausbauen. Außen nur mit einem trockenen weichen Tuch reinigen.
Vor der Reinigung, das Videoüberwachungssystem vom Stromkreis unterbrechen.

Achtung: Kein Produkt oder Benzin, Kalkungscarbonation, Alkohol oder ähnliches verwenden. Sie riskieren nicht nur ihr Gerät zu beschädigen, sondern

die Dämpfe können ebenfalls ihrer Gesundheit schädigen und sich entzünden.

Kein Werkzeug verwenden, das Spannung leiten könnte (Metallbürste, spitzes Werkzeug...oder anderes)

10. KUNDENDIENST - GARANTIE

Defekt	möglicher Grund	Lösung
<ul style="list-style-type: none">• Der Monitor schaltet sich nicht ein	<ul style="list-style-type: none">• Der monitor wird nicht	<ul style="list-style-type: none">• Überprüfen, ob der Adapterstecker korrekt eingesteckt ist.
<ul style="list-style-type: none">• Schlechtes Bild und/oder Ton	<ul style="list-style-type: none">• Umgebung	<ul style="list-style-type: none">• Überprüfen, ob die verwendeten Drähte vom richtigen Querschnitt sind und ob die Verbindungsdrähte des Visiophones nicht durch den gleichen Mantel mit den 230V Drähten verlegt ist.
<ul style="list-style-type: none">• Bild zu hell	<ul style="list-style-type: none">• Position der Kamera	<ul style="list-style-type: none">• Das Kameraobjektiv nicht in direktes Sonnenlicht oder eine reflektierende Fläche ausrichten.
<ul style="list-style-type: none">• Blauer Bildschirm kein Klingelton	<ul style="list-style-type: none">• Installation	<ul style="list-style-type: none">• Die Installationsdrähte überprüfen, einen Test mit 30 cm Draht durchführen.
<ul style="list-style-type: none">• Keine Klingel	<ul style="list-style-type: none">• Verwendung	<ul style="list-style-type: none">• Lautstärkeneinstellung der Melodie auf Stummschaltung
<ul style="list-style-type: none">• Kein Ton drinnen	<ul style="list-style-type: none">• Installation	<ul style="list-style-type: none">• Den Potentiometer « Lautstärke » des Monitors einstellen. (p7)

Bei Bedarf steht Ihnen unsere technische Website zur Verfügung : www.cfi-extel.com

Die neueste Download Version der Gebrauchsanweisung in Farbe ist verfügbar auf :
www.cfi-extel.com

//. SICHERHEITSEMPFHLUNGEN

Schäden, die durch einen Mangel an Konformität mit dem Handbuch hervorgerufen wurden, führen zu einer Löschung der Garantie.

Wir übernehmen keine Haftung für daraus entstandene Schäden! Wir übernehmen keine Haftung für Schäden an Gegenständen oder

Personen, die durch eine nicht geeignete Handhabung oder einem Mangel an Konformität der Sicherheitsempfehlungen entstanden sind.

Dieses Produkt wurde mit Respekt auf die Sicherheitsempfehlungen hergestellt. Um diesen Status zu erhalten und um

einen korrekten Gebrauch dieses Produkts zu erhalten, muss der Verbraucher die in diesem Handbuch enthaltenen Sicherheitsratschläge und Warnungen respektieren.

Der Verwender ist dafür verantwortlich, zu überprüfen ob das Videoüberwachungssystem den geltenden Gesetzen im Verwendungsland entspricht.

ACHTUNG

Der Verwender wird auf wichtige Anweisungen hinsichtlich der Verwendung und Wartung (Reparatur) in dem das Gerät begleitenden Dokument hingewiesen.



Warnt den Verwender vor nicht isolierten «gefährlichen Spannungen» im Inneren des Produktgehäuses, die ausreichend sind, um für Menschen eine Gefahr für einen tödlichen Elektroschock darzustellen.

Dieses Symbol gibt eine Gefahr auf Elektroschock oder Kurzschluss an.

- Sie dürfen dieses Gerät nur verwenden mit einer Spannung zwischen: 100 - 240 Volt und 50-60 Herz. Versuchen sie niemals dieses Gerät mit einer anderen Spannung zu verwenden.
- Achten sie darauf, dass alle an dieses System angeschlossenen elektrischen Anschlüsse, den Verwendungsratschlägen entsprechen.
- In kommerziellen Einrichtungen versichern sie sich, dass die Schutzregeln für Unfälle mit elektrischen Installationen beachtet werden.
- In Schulen, Ausbildungsausrüstungen, Werkstätten... ist die Gegenwart von qualifiziertem Personal notwendig, um den Betrieb von Elektrogeräten zu kontrollieren.
- Die Verwendungsratschläge der an das System angeschlossenen Geräten beachten (z.B. Videorekorder, TV, PC)
- Bei Zweifelsfällen hinsichtlich des Betriebs oder Sicherheit des Geräts, kontaktieren sie bitte erfahrene Personen
- Niemals elektrische Geräte mit feuchten Händen ein- oder ausschalten.
- Bei der Installation dieses Produkts bitte darauf achten, dass die Stromkabel nicht beschädigt werden können.
- Sie sollten niemals selbst ein beschädigtes Stromkabel ersetzen! In diesem Fall dieses entfernen und Rat bei einer erfahrenen Person suchen.



FR - Ne jetez pas les piles et les appareils hors d'usage avec les ordures ménagères. Les substances dangereuses qu'ils sont susceptibles de contenir peuvent nuire à la santé et à l'environnement. Faites reprendre ces appareils par votre distributeur ou utilisez les moyens de collecte sélective mise à votre disposition par votre commune.

I - Non gettare le pile e le apparecchiature fuori uso insieme ai rifiuti domestici. Le sostanze dannose contenute in esse possono nuocere alla salute dell'ambiente. Restituire questo materiale al distributore o utilizzare la raccolta differenziata organizzata dal comune.

E - No tire las pilas ni los aparatos inservibles con los residuos domésticos, ya que las sustancias peligrosas que puedan contener pueden perjudicar la salud y al medio ambiente. Pídale a su distribuidor que los recupere o utilice los medios de recogida selectiva puestos a su disposición por el ayuntamiento.

P - Não junte as pilhas nem os aparelhos que já não se usam com o lixo caseiro. As substâncias perigosas que ambos podem conter podem ser prejudiciais para a saúde e para o ambiente. Entregue esses aparelhos ao seu lixeiro ou recorra aos meios de recolha selectiva ao seu dispor.

NL - De lege batterijen en oude apparaten niet met het huisvuil meegeven: deze kunnen gevaarlijke stoffen bevatten die de gezondheid en het milieu schaden. De oude apparaten door uw distributeur laten innemen of de gescheiden vuilinzameling van uw gemeente gebruiken.

GB - Don't throw batteries or out of order products with the household waste (garbage). The dangerous substances that they are likely to include may harm health or the environment. Make your retailer take back these products or use the selective collect of garbage proposed by your city.

D - Verbrauchte Batterien und nicht mehr benützte Geräte sind Sondermüll. Sie enthalten möglicherweise gesundheits- und umweltschädliche Substanzen. Geben Sie alte Geräte zur fachgerechten Entsorgung beim Gerätehändler ab bzw. benutzen Sie die örtlichen Recyclinghöfe.

- **France** : Hotline : 0 892 350 069 (0,337€ TTC/min)
- **Italia** : Assistenza Tecnica : +39 02 96488273
assistenza@cfi-extel.com
- **España** :Asistencia técnica : 902 109 819
sat-hotline@cfi-extel.com
- **Portugal** : Serviço de apoio ao cliente : 707 201 138

