



Biscuit Joiner

BJA 300

 **Operating and
Safety Instructions**

 **Gebrauchs- und
Sicherheitsanweisung**

 **Bedienings- en
veiligheidsvoorschriften**

 **Istruzioni Per L'uso E
La Sicurezza**

 **Instructions d'utilisation et
consignes de sécurité**

 **Instrucciones de uso y
de seguridad**

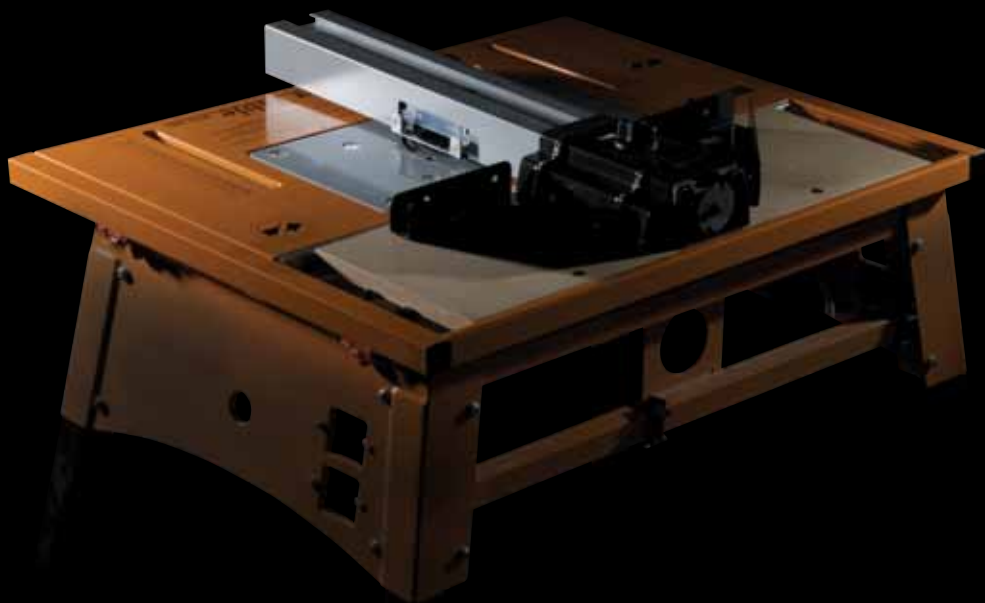

Thank you for purchasing this Triton tool. These instructions contain information necessary for safe and effective operation of this product.

Please read this manual to make sure you get the full benefit of its unique design.

Keep this manual close to hand and ensure all users of this tool have read and fully understand the instructions.

CONTENTS

Symbols	2
Parts list	3
Safety	4
Assembly	6
Operating	8
Warranty	9

SYMBOLS



Always wear ear, eye and respiratory protection.



Conforms to relevant legislation and safety standards.



Instruction warning.



Do not use before viewing and fully understanding the operating instructions

PARTS LIST

A. Sliding Insert (1)



B. Main Body (1)



G. Sliding Guide (1)



C. Biscuit Joiner Cutter on 1/2" Shank (1)



D. 1/4" Shank (1)



E. Notched Windows (2)



F. Slotted Windows (2)



Fastener bag contents

H. Outer Bearing (2)



O. Boss (2)



I. M6 x 20 Screw (2)



P. M6 x 30 Hex Bolt (2)



J. M6 Hex Nut (2)



Q. Washer (2)



K. Inner Bearing (2)



R. Sliding Guide Clamp (1)



L. M6 x 45 Screw (2)



S. Coach Bolt (1)



M. M6 Flange Nut (2)



N. Inner Clamp Knob (2) T. Round Knob with M6 Nut (1)



SAFETY INSTRUCTIONS

⚠ WARNING. Read all safety warnings and all instructions. Failure to follow the warnings and instructions may result in electric shock, fire and/or serious injury.

Save these instructions for future use.

1. WORK AREA SAFETY

- Keep work area clean and well lit. Cluttered and dark areas invite accidents.
- Do not operate power tools in explosive atmospheres, such as in the presence of flammable liquids, gases or dust. Power tools create sparks which may ignite the dust or fumes.
- Keep children and bystanders away while operating a power tool. Distractions can cause loss of control.

2. ELECTRICAL SAFETY

- Power tool plugs must match the outlet. Never modify the plug in any way. Do not use any adapter plugs with earthed (grounded) power tools. Unmodified plugs and matching outlets will reduce risk of electric shock.
- Avoid body contact with earthed or grounded surfaces such as pipes, radiators, ranges and refrigerators. There is an increased risk of electric shock if your body is earthed or grounded.
- Do not expose power tools to rain or wet conditions. Water entering a power tool will increase the risk of electric shock.
- Do not abuse the cord. Never use the cord for carrying, pulling or unplugging the power tool. Keep the cord away from heat, oil, sharp edges or moving parts. Damaged or entangled cords increase the risk of electric shock.
- When operating a power tool outdoors, use an extension cord suitable for outdoor use, this will reduce the risk of electric shock.
- If operating a power tool in a damp location is unavoidable, use a residual current device (RCD) protected supply, which will reduce the risk of electric shock.

3. PERSONAL SAFETY

- Do not use power tools while you are tired or under the influence of drugs, alcohol or medication. A moment of inattention while operating power tools may result in serious personal injury.
- Always use safety equipment: wearing eye

protection, dust mask, non-slip safety shoes, hard hat and hearing protection used in appropriate conditions will reduce personal injuries.

- Avoid accidental starting. Ensure the switch is in the 'Off' position before plugging in. Carrying power tools with your finger on the switch or connecting to power with the switch on the 'On' position invites accidents.
- Remove any adjusting key or wrench before turning the power tool on. A wrench or a key left attached to a rotating part of the power tool may result in personal injury.
- Do not over-reach. Keep proper footing and balance at all times. This enables better control of the power tool in unexpected situations.
- Wear suitable clothing and footwear. Do not wear loose clothing, neckties, jewellery, or other items which may become caught. Wear non-slip footwear or where appropriate, footwear with protective toe caps. Long hair should be covered or tied back.
- If devices are provided for the collection of dust particles, ensure these are connected and properly used. Use of these devices can reduce dust related hazards.

4. POWER TOOL USE AND CARE

- Do not force the power tool. Using the correct power tool for your application will be safer and produce better results at the rate for which it was designed.
- Do not use the power tool if the 'On/Off' switch is not working correctly. Power tools that cannot be controlled by the switch are dangerous and must be repaired prior to use.
- Disconnect the plug from the power source before making any adjustments, changing accessories or storing power tools. Such preventive safety measures reduce the risk of starting the power tool accidentally.
- Power tools are dangerous in the hands of untrained users. Store power tools out of reach of children, and do not allow persons who are unfamiliar with the product or these instructions to operate the power tool.
- Maintain power tools. Check for misalignment, binding or breakage of moving parts, and any other condition that may affect the operation of the power tool. If damaged, have the power

tool repaired before use. Accidents are caused by poorly maintained power tools.

- Keep cutting tools sharp and clean. Properly maintained cutting tools with sharp cutting edges are less likely to bind and are easier to control.
- Use the power tool, accessories and tool bits in accordance with these instructions and in the manner intended for the particular type of power tool, taking into account the working conditions and the work to be performed. Failure to use the tool for its intended purposes could result in a hazardous situation and may invalidate the warranty.

5. SERVICE

- Have your power tool serviced by a qualified repair technician, using only identical replacement parts. This will ensure that the safety of the power tool is maintained.

ASSEMBLY

Step 1:

Fit the Outer Bearings (H) to the Sliding Insert (A) using the M6 x 20 Screws (I) and M6 Hex Nuts (J) as shown. Ensure they are fitted on the same side of the slider as the three small holes. Fit the Inner Bearings (K) to the Sliding Insert using the M6 x 45 Screws (L) and M6 Flange Nuts (M). Do not completely tighten at this stage. All bearings should be parallel to the sides of the sliding insert.

Fit the Bosses (O) from beneath the two central holes in the sliding insert and attach the Main Body (B) to the sliding insert by tightening the M6 x 30 Hex Bolts (P) and Washers (Q) through the captive nuts in the main body.

Loosen off the depth stop screws on the underneath of the sliding insert to allow approximately 29mm movement of the spring-loaded plunger. (Fig.4)

Step 2:

Slide the zinc locking pin on the underside of the main body to the central 'lock' position.

Fit the sliding insert into the router table tracks by locating the slots on the inner bearings onto the flange on the aluminium inner track. Now firmly tighten the inner bearing screws and check that the sliding insert slides smoothly. If there is any float between the aluminium inner track and the inner bearings, loosen the screws, twist the bearing slightly and re-tighten.

The lock pin on the main body should locate in the slot on the router plate. **In use:** When a safety guard is depressed the lock pin is released, allowing the fence to slide in the direction the guard is depressed. The fence will automatically spring back to its central position.

Note: If the fence does not freely spring back, loosen the fit of the inner bearings against the aluminium track, or spray the track with spray lubricant.

Screw the Inner Clamp Knobs (N) onto the inner bearing screws (they cut their own thread).

In use: When fitting or removing the sliding insert the cut-away edges of the clamps must face toward the inner track. During operation turn the cut-away edges away from the inner

track. Do not over-tighten, the sliding insert should be held down free to slide.

Check that the biscuit joiner is level with, or slightly above, the table surface and if necessary to remove it and adjust the height of the aluminium inner track on the router table.

Step 3:

Remove the Biscuit Joiner Cutter (C) from its storage position in the end of the main body.

If you have a 1/4" router, remove the 1/4" Shank (D) from its storage position in the end of the main body. If tight, gently prise it out using a screwdriver. Unbolt the cutting disc from the 1/2" shank and refit it to the 1/4" shank. Do not over-tighten. Store the unused 1/2" shank in place of the 1/4" shank in the end of the main body.

Remove the biscuit joiner from the table. Fit the large insert ring, supplied with the router table, to the router plate. Tighten the cutter firmly into the router collet.

Adjust the cutter height so that there is 5-7mm clearance between the underside of the cutter and the router plate. Make sure the router's height adjustment is securely locked before use.

Step 4:

Familiarise yourself with the Notched and Slotted Windows (E & F). They reduce the risk of finger entry into the cutter zone and improve saw dust extraction. The windows are reversible so that the two sets cover the full range of cutter height adjustment from 5-25mm above the table.

The cutter should never be set any higher than 25mm above the router plate. (Fig.1)

To remove the windows push outwards, from the inside, near each side of the window.

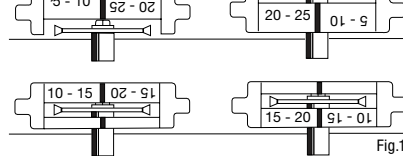

When re-fitting, use the safety guards to push them fully home. Store the unused pair of windows in the holes provided on the sliding guide.

For the next few steps, fit the notched windows (with the '5-10' designation reading right way up) to both sides of the main body by inserting them into slots beside each window opening. Use the safety guards to push them fully home. (Fig.2)



Step 5:

Fit the biscuit joiner back onto the table.

With the power cord disconnected, push in the safety guards and check that the cutter clears the guards and the plastic windows.

At full extension the cutter should protrude 13mm from the face of each window (Fig.3). Use a screwdriver to adjust the depth stop screws on the underside of the sliding insert, inward or outward, until 13mm is achieved (Fig.4). **In use:** You can adjust the stops to limit the travel for shallower slots in thin material, using cut down biscuits.



Step 6:

Fit the Sliding Guide Clamp (R) to the Sliding Guide (G), using a Coach Bolt (S) and Round Knob (T).

With the knob loosened, you can slide the guide on and off the main body. Tightening the knob locks the guide to the main body (Fig.5)



Dust Extraction

The biscuit joiner has been designed for use with a vacuum cleaner for sawdust extraction. It can be used without dust extraction, but you will need to lift the main body after every 20-30 cuts to clean out accumulated shavings.

While any vacuum cleaner can be used, domestic (bag-type) units can fill up very quickly. For a much larger capacity, we recommend fitting a Triton Dust Collector (DCA300) to your vacuum cleaner.

Screw the vacuum hose (left-hand thread), supplied with your router table, onto the dust port at the end of the main body and plug the wand of your vacuum cleaner into the hose adaptor.

Power Connection Warning

The combined electrical load of your router and vacuum cleaner may exceed the rated amperage of your domestic extension lead or power outlet. Therefore you should connect your vacuum cleaner and router to separate outlets, and switch on both appliances separately.

Safety

- Always work in a well lit, uncluttered environment.
- Always wear safety glasses and hearing protection.
- Make sure the Router Table is securely locked down to your Workcentre or Router Stand.
- Always switch off the power and/or disconnect the power cord when fitting or adjusting the cutter or raising the main body.
- Always keep hands clear of the cutter apertures in the main body and never operate

without the notched or slotted windows in place.

- With the power off, check that the cutter clears the safety guard and windows before making a cut.
- Never push in the safety guards by hand unless the power cord is disconnected.
- Do not join timber narrower than 14mm. The cutter could break through the back of the material.

OPERATING

The Triton Biscuit Joiner (BJA300) can be used with or without the sliding guide fitted. The sliding guide can be used on either side of the workpiece and reversed for 45° or 90° joints.



Cutter height adjustment

Adjust the height of the cutter above the router plate by using the height adjustment mechanism of your router. It is not normally necessary to exactly centre the cuts on the edge or end of the wood, but make sure you have at least 3mm of material on either side of the biscuit (Fig.7). As long as you always lay your wood with the good (or seen) face down on the table, the slots in matching pieces will always line up perfectly. This is especially important if the pieces of wood vary slightly in thickness.

- Always disable power tools when not in use by switching off the tool and removing the power cord from the Triton switchbox.
- Always keep children and pets out of the workshop, especially when you are operating power tools.

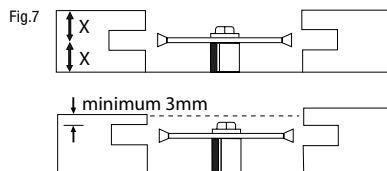

Sighting up cuts

If you have marked your wood for the position of the centre of each biscuit, line up your pencil marks with the central lines marked on the windows and the top of the main body. (Fig. 8). You don't have to be very accurate in lining up cuts - the biscuits are designed to move sideways a little in their slots. You can also safely elongate the slots. Use the two reference lines on the top of the main body, on either side of the central line.



WARRANTY

To register your guarantee visit our web site at www.tritontools.com* and enter your details.

Your details will be included on our mailing list (unless indicated otherwise) for information on future releases. Details provided will not be made available to any third party.

PURCHASE RECORD

Date of Purchase: ___ / ___ / ___

Model: BJA300

Serial Number: _____

Retain your receipt as proof of purchase

Triton Precision Power Tools guarantees to the purchaser of this product that if any part proves to be defective due to faulty materials or workmanship within 12 MONTHS from the date of original purchase, Triton will repair, or at its discretion replace, the faulty part free of charge.

This guarantee does not apply to commercial use nor does it extend to normal wear and tear or damage as a result of accident, abuse or misuse.

* Register online within 30 days.

Terms & conditions apply.

This does not affect your statutory rights

Hartelijk dank voor de aanschaf van dit Triton-gereedschap. Deze instructies geven informatie voor een veilige en doeltreffende bediening van dit product.

Lees deze handleiding zodat u de voordelen van het unieke design van dit product ten volle kunt benutten. Houd deze handleiding bij de hand en zorg ervoor dat alle gebruikers van dit gereedschap de handleiding hebben gelezen en volledig hebben begrepen.

INHOUD

Symbolen	10
Onderdelenlijst	11
Veiligheid	12
Samenstelling	14
Bediening	16
Garantie	17

SYMBOLEN



Draag altijd gehoorbescherming, een veiligheidsbril en een stofmasker.



Voldoet aan de relevante wetgeving en veiligheidsnormen.



Waarschuwing.



Zorg dat u de handleiding volledig hebt doorgenomen en begrepen voor u dit product gebruikt.

ONDERDELENLIJST

A. Schuifstuk (1)



B. Hoofddeel (1)



G. Schuifgeleider (1)



C. Snijmes voor lamellenfrees op 1/2" schacht (1)



D. 1/4" schacht (1)



E. Vensters met inkeping (2)



F. Vensters met gleuf (2)



Inhoudsopgave zak met bevestigingsmiddelen

H. Buitenste lager (2)



O. Nok (2)



I. M6 x 20 schroef (2)



P. M6 zeskantige bout (2)



J. M6 zeskantige moer (2)



Q. Borgring (2)



K. Binnenste lager (2)



R. Schuifgeleiderklem (1)



L. M6 x 45 schroef (2)



S. Slotbout (1)



M. M6 flensmoer (2)



N. Binnenste klemknop (2)



T. Ronde knop met M6 moer (1)



ALGEMENE VEILIGHEIDSVOORSCHRIFTEN

! **WAARSCHUWING.** Lees alle bedienings- en veiligheidsvoorschriften. Het niet opvolgen van alle voorschriften die hieronder vermeld staan, kan een elektrische schok, brand en/of ernstig letsel tot gevolg hebben. Bewaar deze voorschriften voor toekomstig gebruik. De term “elektrisch gereedschap” in alle hieronder vermelde waarschuwingen heeft betrekking op uw elektrische gereedschap dat op de stroom is aangesloten (met een snoer) of met een accu wordt gevoed (snoerloos).

1. Veiligheid van de werkruimte

- Houd de werkruimte schoon en zorg voor een goede verlichting. Rommelige en donkere ruimtes leiden vaak tot ongelukken.
- Werk niet met elektrisch gereedschap in explosieve omgevingen, bijvoorbeeld in de aanwezigheid van ontvlambare vloeistoffen, gassen of stof. Elektrisch gereedschap brengt vonken teweeg die stof of dampen kunnen doen ontbranden.
- Houd kinderen en omstanders uit de buurt wanneer u elektrisch gereedschap bedient. Door afleiding kunt u de controle over het gereedschap verliezen

2. Elektrische veiligheid

- De stekkers van het elektrische gereedschap moeten passen bij het stopcontact. Pas de stekker niet aan. Gebruik geen adapterstekkers bij geaard elektrisch gereedschap. Het gebruik van ongewijzigde stekkers en passende stopcontacten vermindert het risico op een elektrische schok.
- Vermijd lichamelijke contact met geaarde oppervlakken zoals pijpen, radiatoren, fornuizen en koelkasten. Het risico op een elektrische schok neemt toe als uw lichaam geaard wordt.
- Laat elektrisch gereedschap niet nat worden. Wanneer elektrisch gereedschap nat wordt, neemt het risico op een elektrische schok toe.
- Beschadig het snoer niet. Gebruik het snoer nooit om het elektrisch gereedschap te dragen, te trekken of om de stekker uit het stopcontact te trekken. Houd het snoer uit de buurt van hitte, olie, scherpe randen of bewegende delen. Een beschadigd of in de knoop geraakt snoeren verhoogt het risico op een elektrische schok toe.

- Wanneer u elektrisch gereedschap buiten gebruikt, maak dan gebruik van een verlengsnoer dat geschikt is voor gebruik buitenshuis om het risico op een elektrische schok te verminderen.
- Indien het onvermijdelijk is elektrisch gereedschap te gebruiken in een vochtige omgeving, gebruik dan een energiebron met een aardlekbeveiliging (Residual Current Device). Het gebruik van een RCD vermindert het risico op een elektrische schok.

3. Persoonlijke veiligheid

- Blijf alert en gebruik uw gezonde verstand wanneer u elektrisch gereedschap bedient. Gebruik het elektrisch gereedschap niet wanneer u vermoeid bent of onder invloed van drugs, alcohol of medicijnen. Onoplettendheid tijdens het bedienen van elektrisch gereedschap kan leiden tot ernstig letsel.
- Maak gebruik van persoonlijke bescherming. Draag altijd een veiligheidsbril. Passende bescherming voor de omstandigheden, zoals een stofmasker, niet-slippende veiligheidsschoenen een helm of gehoorbescherming, vermindert het risico op persoonlijk letsel.
- Zorg ervoor dat het apparaat niet per ongeluk wordt gestart. Controleer of de schakelaar in de ‘uit’ stand staat voordat u de stekker in het stopcontact steekt. Het dragen van elektrisch gereedschap met uw vinger op de schakelaar of het aansluiten op de stroom van elektrisch gereedschap met de schakelaar ingeschakeld kan tot ongelukken leiden.
- Verwijder alle stel- of moersleutels voordat u het elektrische gereedschap inschakelt. Een moer- of stelsleutel die zich op een draaiend onderdeel van het elektrische gereedschap bevindt, kan leiden tot letsel.
- Reik niet te ver. Blijf altijd stevig en in balans staan. Zo houdt u meer controle over het elektrische gereedschap in onverwachte situaties.
- Draag geschikte kleding. Draag geen loshangende kleding of sieraden. Houd haren, kleding en handschoenen uit de buurt van bewegende delen.
- Als er onderdelen voor stofafvoer- en stofverzameling worden meegeleverd, sluit deze dan aan en gebruik deze op de juiste wijze. Het gebruik van deze onderdelen kan

het risico op stofgerelateerde ongelukken verminderen.

4. Gebruik en verzorging van elektrisch gereedschap

- Forceer elektrisch gereedschap niet. Gebruik elektrisch gereedschap dat geschikt is voor het werk dat u wilt uitvoeren. Geschikt elektrisch gereedschap werkt beter en veiliger op een passende snelheid.
- Gebruik het elektrische gereedschap niet als de schakelaar het apparaat niet in- en uitschakelt. Elektrisch gereedschap dat niet bedient kan worden met de schakelaar is gevaarlijk en moet gerepareerd worden.
- Haal de stekker uit het stopcontact voordat u instellingen aanpast, toebehoren verwisselt of het elektrische gereedschap opbergt. Dergelijke voorzorgsmaatregelen verminderen het risico op het per ongeluk starten van het elektrische gereedschap.
- Berg elektrisch gereedschap dat niet in gebruik is op buiten bereik van kinderen en laat mensen die niet bekend zijn met het elektrische gereedschap of met deze instructies het elektrische gereedschap niet bedienen. Elektrisch gereedschap is gevaarlijk in de handen van onervaren gebruikers.
- Haal altijd de stekker van het elektrisch gereedschap uit het stopcontact indien u dit onbeheerd achterlaat. Dergelijke preventieve veiligheidsmaatregelen verminderen het risico op het per ongeluk starten van het elektrische gereedschap door ongevoefde gebruikers.
- Onderhoud uw elektrisch gereedschap. Controleer op foutieve uitlijning of het vastslaan van bewegende delen, gebroken onderdelen en elke andere afwijking die de werking van het elektrische gereedschap zou kunnen beïnvloeden. Indien het elektrische gereedschap beschadigd is, moet u het laten repareren voordat u het weer gebruikt. Veel ongelukken worden veroorzaakt door slecht onderhouden elektrisch gereedschap.
- Houd snijwerktuigen scherp en schoon. Goed onderhouden snijwerktuigen met scherpe messen slaan minder snel vast en zijn gemakkelijker te bedienen.
- Gebruik het elektrische gereedschap, toebehoren en onderdelen, etc. volgens deze instructies en volgens bestemming voor het specifieke type elektrisch gereedschap, en houd daarbij rekening met de werkomstandigheden en het uit te voeren

werk. Gebruik van elektrisch gereedschap voor werkzaamheden die verschillen van die waarvoor het apparaat bestemd is, kan leiden tot gevaarlijke situaties.

5. Onderhoud

- Laat uw elektrische gereedschap onderhouden door een gekwalificeerde vakman en gebruik alleen identieke vervangstukken. Zo bent u er zeker van dat de veiligheid van het elektrische gereedschap gewaarborgd blijft.

SAMENSTELLING

Stap 1:

Bevestig de buitenste lagers (H) aan het schuifstuk (A) met behulp van de M6 x 20 schroeven (I) en de M6 zeskantige moeren (J), volgens de afbeelding. Bevestig de lagers aan de kant van de schuif waar zich drie gaatjes bevinden. Bevestig de binnenste lagers (K) op het schuifstuk met behulp van de M6 x 45 schroeven (L) en de M6 flensmoeren (M). Draai ze nog niet vast. Alle lagers moeten parallel zitten met de zijkanten van het schuifstuk. Breng de nokken (O) vanaf de onderkant van de twee middelste gaten in het schuifstuk aan en bevestig het hoofddeel (B) aan het schuifstuk door de M6 x 30 zeskantige bouten (P) en borgringen (Q) in de moeren in het hoofddeel vast te schroeven. Draai de diepteaanslagschroeven aan de onderkant van het schuifstuk los tot de veerbelaste plunjier ongeveer 29 mm speling heeft (afb. 4).

Stap 2:

Schuif de zinken vergrendelingspen aan de onderkant van het hoofddeel in de middelste stand voor vergrendeling. Plaats het schuifstuk op het rails van de freestafel door gleuven van de binnenste lagers op de omgezette rand van de binnenste aluminium rail aan te brengen. Draai de schroeven van de binnenste lagers nu stevig vast en controleer of het schuifstuk soepel schuift. Als er speling is tussen de binnenste aluminium rail en de binnenste lagers draait u de schroeven los, verdraait u de lagers enigszins en draait u de schroeven opnieuw aan.

De vergrendelingspen op het hoofddeel moet in de gleuf op de freesplaat zitten. In gebruik: als er een veiligheidsafscherming wordt ingedrukt, komt de vergrendelingspen vrij, waardoor de geleider in de richting van de ingedrukte afscherming kan schuiven. De geleider springt automatisch terug naar zijn middelste stand.

N.B. Als de geleider niet vrij terug springt, zet u de binnenste lagers wat losser in de aluminium rail, of smeert u de rail. Draai de binnenste klemknoppen (N) op de schroeven van de binnenste lagers (deze zijn zelftappend).

In gebruik: bij het aanbrengen of verwijderen van het schuifstuk dienen de effen randen van de klemmen naar de binnenste rail te zijn gericht. Voor de bediening dienen de effen randen van de binnenste rail weg te worden gedraaid. Draai ze niet te vast aan. Het schuifstuk moet op zijn

plaats worden gehouden maar tegelijkertijd soepel kunnen schuiven.

Controleer of de lamellenfrees gelijk valt of net boven het oppervlak van de tafel zit en verwijder hem zo nodig om de hoogte van de binnenste aluminium rail ten opzichte van de freestafel te veranderen.

Stap 3:

Haal de snijschijf (C) van de lamellenfrees uit de opbergplaats in het eind van het hoofddeel. Als u een 1/4" bovenfrees hebt, haalt u de 1/4" schacht (D) uit de opbergplaats in het eind van het hoofddeel. Als deze klem zit, kan hij voorzichtig met een schroevendraaier los worden gemaakt. Maak de snijschijf los van de 1/2" schacht en monteer hem op de 1/4" schacht. Draai hem niet te hard aan. Bewaar de ongebruikte 1/2" schacht op de plaats van de 1/4" schacht in het eind van het hoofddeel. Verwijder de lamellenfrees van de tafel. Breng de grote ring die met de freestafel werd meegeleverd aan op de freesplaat. Draai de snijschijf stevig op de spanhals. Stel de hoogte van de snijschijf zo in dat er 5 tot 7 mm speling is tussen de onderkant van de schijf en de freesplaat. Zorg ervoor dat de hoogteinstelling van de bovenfrees stevig is vastgezet voordat u hem gebruikt.

Stap 4:

Kijk goed naar de twee setjes vensters (E en F). Zij verminderen het risico dat uw vingers in de snijzone terechtkomen en bevorderen de afvoer van zaagsel. De vensters zijn omkeerbaar zodat de twee setjes geschikt zijn voor het volledige bereik van de hoogteinstelling van 5 tot 25 mm boven de tafel. De snijschijf mag nooit hoger dan 25 mm boven de freesplaat worden gezet (afb. 1). De vensters kunnen worden verwijderd door ze vanaf de binnenkant naar buiten toe te duwen, vlakbij elke zijkant van de vensters.

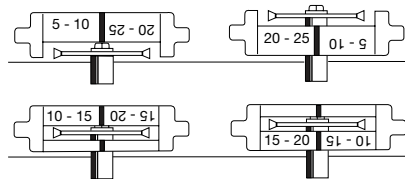

Bij het monteren kunnen ze er met behulp van de veiligheidsafschermingen in worden gedrukt.

Bewaar het ongebruikte paar vensters in de hiervoor voorziene gaten in de schuifgeleider. Voor de volgende paar stappen moeten de gekerfde vensters (met de "5-10" aanduiding rechttop) aan beide zijden van het hoofddeel worden gemonteerd door ze in de gleuven naast elke vensteropening te stoppen. Gebruik de veiligheidsafschermingen om ze stevig op hun plaats te drukken. (afb. 2).



Stap 5:

Breng de lamellenfrees weer op de tafel aan. Haal de stekker uit het stopcontact en druk de veiligheidsafschermingen vast. Zorg ervoor dat de snijschijf de afschermingen en de plastic vensters niet raakt. De snijschijf moet in de uitgeschoven stand 13 mm boven het oppervlak van elk venster uitsteken (afb. 3). Gebruik een schroevendraaier om de diepteaanslagschroeven aan de onderkant van het schuifstuk in te stellen, naar binnen en naar buiten, totdat 13 mm wordt bereikt (afb. 4). In gebruik: u kunt de aanslagen bijstellen voor dünnere gleuven in dun materiaal, met kleinere lamellen.



Stap 6:

Monteer de klem (R) op de schuifgeleider (G), met behulp van een slotbout (S) en ronde knop (T).

Draai de knop los om de geleider over het hoofddeel te (ver)schuiven. Draai de knop vast om de geleider op het hoofddeel vast te zetten (afb. 5).



Stofafvoer

De lamellenfrees is ontworpen voor gebruik met een stofzuiger voor de afvoer van zaagsel. Hij kan ook zonder stofafvoer worden gebruikt, maar dan moet u het hoofddeel na elke 20 tot 30 bewerkingen optillen om het opgehoopte zaagsel te verwijderen.

Hoewel u hiervoor een gewone stofzuiger kunt gebruiken, raken de stofzuigers met stofzak snel vol. Voor een grotere capaciteit raden wij aan om een Triton stofzak (DCA300) op uw stofzuiger aan te sluiten.

Draai de zuigslang die met uw freestafel werd meegeleverd (met linkse schroefdraad) op de stofafzugaansluiting aan het eind van het hoofddeel en stop de slang van uw stofzuiger in de slangadapter.

Waarschuwing inzake stroomaansluiting

De gecombineerde belasting van de bovenfrees en de stofzuiger kan de stroomsterkte van uw verlengsnoer of stopcontact overschrijden.

Sluit de stofzuiger en de bovenfrees daarom op afzonderlijke stopcontacten aan, en schakel beide toestellen afzonderlijk in.

Veiligheid

- Werk altijd in een goed verlichte, opgeruimde omgeving.
- Draag altijd een veiligheidsbril en gehoorbescherming.
- Zorg ervoor dat de freestafel goed is vastgezet op uw workcentre of freestafelblad.
- Trek de stekker altijd uit het stopcontact voordat u de snijschijf monteert of verstelt

of indien u het hoofddeel omhoog wenst te zetten.

- Houd altijd uw handen uit de buurt van de snijopeningen in het hoofddeel en werk nooit zonder dat de gekerfde of gegleufde vensters op hun plaats zitten.
- Haal de stekker uit het stopcontact en zorg dat de snijplaat de veiligheidsafscherming en de vensters niet raakt voordat u aan het werk gaat.
- Druk de veiligheidsafschermingen nooit met de hand in, tenzij u de stekker uit het stopcontact hebt gehaald.
- Bewerk nooit hout dunner dan 14 mm. De snijplaat kan door het materiaal heen breken.

- Wanneer u elektrisch gereedschap niet gebruikt, schakel het dan altijd uit en haal de stekker uit de Triton schakelkast te halen.
- Houd kinderen en huisdieren altijd uit de werkplaats, vooral tijdens het bedienen van elektrisch gereedschap

BEDIENING

De Triton lamellenfrees - BJA300 - kan zowel met als zonder de schuifgeleider worden gebruikt. De schuifgeleider kan aan beide kanten van het werkstuk worden gebruikt en kan worden omgekeerd voor voegen van 45° of 90°.



Hoogteinstelling van snijplaat

Stel de hoogte van de snijplaat boven de freesplaat in met behulp van het hoogteinstelmechanisme van de bovenfrees. Het is normaal niet nodig om de snijbewerkingen centraal op de rand of het eind van het hout te zetten, maar zorg er wel voor dat er aan beide kanten van de lamel minstens 3 mm materiaal is (afb. 7).

Zolang u het hout met de goede (zichtbare) kant naar onderen op de tafel legt, zullen de gleuven

altijd perfect in elkaar passen. Dit is vooral belangrijk als de stukken houten niet even dik zijn.

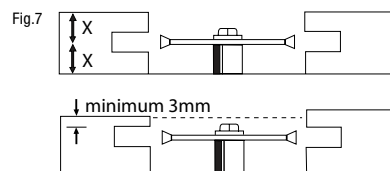

Zaagsneden uitlijnen

Als u de positie van het midden van elke lamel op het hout hebt gemarkeerd, moeten de markeringen in lijn worden gebracht met de middellijnen op de vensters en de bovenkant van het hoofddeel (afb. 8). Daarbij hoeft u niet heel nauwkeurig te zijn. De lamellen zijn zo ontworpen dat ze een beetje zijwaarts in de gleuven kunnen bewegen. De gleuven kunnen ook wat langer worden gemaakt. Gebruik de twee referentiestrepen op de bovenkant van het hoofddeel, aan beide kanten van de middellijn.



GARANTIE

Om uw garantie te registreren, gaat u naar onze website op www.tritontools.com* en voert u uw gegevens in.

Uw gegevens worden opgeslagen in onze mailinglijst (tenzij u anders aangeeft) voor informatie over nieuwe producten. De ingevulde gegevens worden aan geen enkele andere partij beschikbaar gesteld.

AANKOOPGEGEVENS

Datum van aankoop: ___ / ___ / ___

Model: BJA300

Serienummer: _____

Bewaar uw aankoopbon als aankoopbewijs

Triton Precision Power Tools garandeert de koper van dit product dat indien een onderdeel defect is vanwege fouten in materiaal of uitvoering binnen 12 MAANDEN na de datum van de oorspronkelijke aankoop, Triton het defecte onderdeel gratis repareert of, naar eigen inzicht, vervangt.

Deze garantie heeft geen betrekking op commercieel gebruik en strekt zich niet uit tot normale slijtage of schade ten gevolge van een ongeluk, verkeerd gebruik of misbruik.

* Registreer online binnen 30 dagen.

Algemene voorwaarden van toepassing.

Dit heeft geen invloed op uw statutaire rechten

Nous vous remercions d'avoir choisi cet outil Triton. Ces instructions contiennent les informations nécessaires au fonctionnement efficace et sûr de ce produit.
 Veuillez lire attentivement ce manuel pour vous assurer de tirer pleinement avantage des caractéristiques uniques de votre nouvel outil.
 Gardez ce manuel à portée de main et assurez-vous que tous les utilisateurs de l'outil l'aient lu et bien compris avant toute utilisation.

TABLE DES MATIERES

Symboles	18
Nomenclature	19
Consignes de sécurité	20
Assemblage	22
Utilisation	25
Garantie	26

SYMBOLES

 Assurez-vous de toujours porter lunettes de protection, masque respiratoire et protections antibruit.

 Conforme à la réglementation et aux normes de sécurité pertinentes



Avertissement



Ne pas utiliser avant d'avoir pris pleinement connaissance des instructions d'utilisation.

NOMENCLATURE

A. Insert coulissant (1)



B. Corps principal (1)



G. Guide coulissant (1)



C. Fraise à rainurer pour lamelles, queue de 1/2 pouce (1)

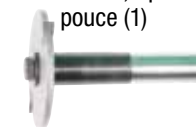

D. Queue de 1/4 pouce (1)



E. Fenêtre à évidement terminal (2)



F. Fenêtre à évidement intermédiaire (2)



Contenu du sac de fixations

H. Support extérieur (2) O. Bossage (2)



I. Vis M6 x 20 (2)



P. Boulon 6 pans M6 x 30 (2)



J. Écrou 6 pans M6 (2) Q. Rondelle (2)



K. Support intérieur (2) R. Pièce de serrage du guide coulissant (1)



L. Vis M6 x 45 (2)



S. Boulon carrossier (1)



M. Écrou à embase M6 (2)



N. Bouton de serrage intérieur (2) T. Bouton rond à écrou M6 (1)

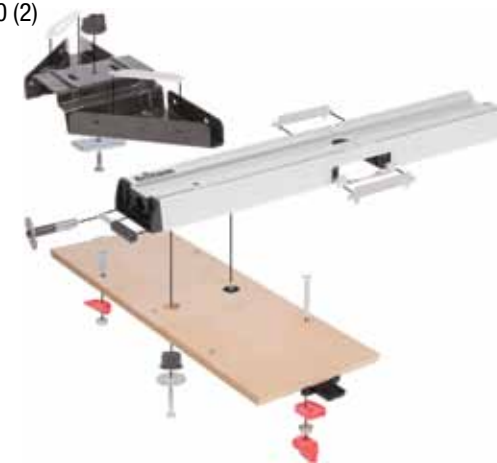

CONSIGNES DE SECURITE

AVERTISSEMENT. Veuillez lire toutes les consignes de sécurité et toutes les instructions. Le non-respect des instructions et consignes de sécurité peut entraîner un risque de décharge électrique, d'incendie et/ou se traduire par des blessures graves.

Veuillez conserver ces instructions et consignes de sécurité pour référence ultérieure.

Les termes « outil électrique » mentionnés dans les avertissements se rapportent aussi bien à un outil électrique (à fil) branché sur l'alimentation secteur qu'à un outil (sans fil) à batterie.

1. Sécurité sur la zone de travail

- Maintenir une zone de travail propre et bien éclairée. Des zones encombrées et mal éclairées sont sources d'accidents.
- Ne pas utiliser d'outils électriques dans des environnements explosifs, tels qu'à proximité de liquides, de gaz ou de poussières inflammables. Les outils électriques produisent des étincelles susceptibles d'enflammer la poussière ou les vapeurs présentes.
- Eloigner les enfants et les passants pendant l'utilisation d'un outil électrique. Ceux-ci pourraient vous distraire et vous faire perdre la maîtrise de l'appareil.

2. Sécurité électrique

- Les prises des outils électriques doivent correspondre aux prises du secteur. Ne modifiez jamais la prise en aucune façon. N'utilisez jamais d'adaptateur avec les outils électriques mis à la terre. Des prises non modifiées, adaptées aux boîtiers de prise de courant, réduiront les risques de décharge électrique.
- Eviter le contact corporel avec les surfaces mises à la terre telles que tuyaux, radiateurs, cuisinières et réfrigérateurs. Le risque de décharge électrique est plus important si votre corps est mis à la terre.
- Ne pas exposer votre outil électrique à la pluie ou à l'humidité. L'infiltration d'eau dans un outil électrique augmentera le risque de décharge électrique.

d. Ne pas maltraiter le cordon électrique. N'utilisez jamais le cordon électrique pour porter, tirer ou débrancher l'outil électrique. Conservez le cordon électrique à l'écart de la chaleur, de l'essence, de bords tranchants ou de pièces rotatives. Un cordon électrique endommagé ou entortillé accroît le risque de décharge électrique.

e. Au cas où l'outil électroportatif serait utilisé à l'extérieur, servez-vous d'une rallonge appropriée à une utilisation en extérieur. Cela réduit le risque de décharge électrique.

f. Si une utilisation de l'outil dans un environnement humide ne peut être évitée, utilisez une alimentation protégée par un disjoncteur différentiel. L'utilisation d'un disjoncteur différentiel réduit le risque de décharge électrique.

3. Sécurité des personnes

- Restez vigilant(e) et utilisez votre bon sens lors de la manipulation de l'outil. N'utilisez pas d'outil électrique en état de fatigue ou sous l'influence de drogues, d'alcool ou de médicaments. Un moment d'inattention pendant l'utilisation d'un outil électrique peut se traduire par des blessures graves.
- Porter des équipements de protection. Porter toujours des lunettes de protection. Le port d'équipements de protection tels que des masques à poussières, des chaussures de sécurité antidérapantes, un casque de sécurité ou des protections antibruit, selon le travail à effectuer, réduira le risque de blessures aux personnes.
- Evitez tout démarrage accidentel. Assurez-vous que l'interrupteur marche-arrêt soit en position d'arrêt (Off) avant de brancher l'outil sur l'alimentation secteur. Porter un outil électrique tout en maintenant le doigt posé sur l'interrupteur ou brancher un outil électrique dont l'interrupteur est sur la position de marche (On) est source d'accidents.
- Enlever toute clé ou tout instrument de réglage avant de mettre l'outil électrique en marche. Une clé ou un instrument de réglage laissé fixé à un élément en rotation de l'outil électrique peut entraîner des blessures physiques.

e. Ne pas essayer d'atteindre une zone hors de portée. Se tenir toujours en position stable et conserver l'équilibre. Cela permet de mieux contrôler l'outil électrique dans des situations inattendues.

f. Porter des vêtements appropriés. Ne pas porter de vêtements amples ou des bijoux pendants. Eloigner cheveux, vêtements et gants des pièces en mouvement.

g. Si l'outil est pourvu de dispositifs destinés au raccord d'équipements d'extraction et de récupération de la poussière/sciure, s'assurer qu'ils soient bien fixés et utilisés correctement. L'utilisation de ces dispositifs peut réduire les risques dus à la poussière.

4. Utilisation et entretien des outils électriques

- Ne pas surcharger l'outil électrique. Utiliser l'outil électrique approprié au travail à effectuer. Un outil électrique adapté et employé au rythme pour lequel il a été conçu permettra de réaliser un travail de meilleure qualité et dans de meilleures conditions de sécurité.
- Ne pas utiliser un outil électrique dont l'interrupteur marche-arrêt est hors service. Tout outil électrique dont la commande ne s'effectue plus par l'interrupteur marche-arrêt est dangereux et doit être réparé.
- Débrancher l'outil électrique avant d'effectuer tout réglage, changement d'accessoire ou avant de le ranger. De telles mesures préventives réduiront les risques de démarrage accidentel.
- Ranger les outils électriques inutilisés hors de portée des enfants et ne pas permettre l'utilisation de cet outil aux personnes non habituées à son maniement ou n'ayant pas lu les présentes instructions. Les outils électriques sont dangereux dans les mains d'utilisateurs inexpérimentés.
- Débranchez toujours votre outil électrique avant de le laisser sans surveillance. De telles mesures préventives réduisent le risque d'une mise en marche accidentelle de l'outil électrique par des utilisateurs inexpérimentés.
- Veiller à l'entretien des outils électriques. Vérifier que les éléments rotatifs soient bien alignés et non grippés. Assurez-vous de l'absence de pièces cassées ou endommagées susceptibles

de nuire au bon fonctionnement de l'outil. Si l'outil électrique est endommagé, faites-le réparer avant toute utilisation. De nombreux accidents sont dus à l'utilisation d'outils électriques mal entretenus.

g. Garder les outils de coupe affûtés et propres. Des outils de coupe bien entretenus, aux tranchants bien affûtés, sont moins susceptibles de se gripper et sont plus faciles à contrôler.

h. Utiliser l'outil électrique, les accessoires et les outils à monter, etc., conformément à ces instructions et selon l'utilisation prévue pour le type d'outil donné, en tenant compte des conditions de travail et de la tâche à réaliser. Toute utilisation de cet outil électrique autre que celle pour laquelle il a été conçu peut entraîner des situations à risque.

5. Travaux d'entretien

- Ne faire réparer votre outil électrique que par un réparateur qualifié utilisant uniquement des pièces de rechange identiques. Cela permettra d'assurer la sûreté continue de cet outil électrique.

ASSEMBLAGE

1ère étape:

Montez les supports extérieurs (H) sur l'insert coulissant (A) à l'aide des vis M6 x 20 (I) et des écrous 6 pans M6 (J), comme indiqué. Assurez-vous qu'ils soient installés sur le côté de l'insert coulissant présentant les trois petits trous. Montez les supports intérieurs (K) sur l'insert coulissant à l'aide des vis M6 x 45 (L) et des écrous à embase M6 (M). Ne les serrez pas encore à ce stade. Tous les supports doivent être parallèles aux côtés de l'insert coulissant.

Introduisez les bossages (O) dans l'insert coulissant depuis la face inférieure des deux orifices centraux et fixez le corps principal (B) à l'insert coulissant en resserrant les boulons 6 pans M6 x 30 (P) et les rondelles (Q) dans les écrous imperdables situés dans le corps principal.

Desserrez les vis de butée de profondeur situées sur le dessous de l'insert coulissant pour laisser environ 29 mm de jeu au dispositif de coulissement à ressort. (Fig. 4)

2ème étape:

Faites passer la broche de verrouillage en zinc en position centrale de « verrouillage » en la faisant coulisser sur le dessous du corps principal.

Installez l'insert coulissant dans les rails de la table de défonceuse en emboîtant les fentes des supports intérieurs sur la collerette du rail intérieur en aluminium. Serrez à présent fermement les vis des supports intérieurs et vérifiez que l'insert coulissant coulisse librement. S'il y a du jeu entre le rail intérieur en aluminium et les supports intérieurs, desserrez les vis, tournez légèrement le support et resserrez les vis.

La broche de verrouillage du corps principal devrait se positionner dans la fente de la plaque de défonceuse. À l'usage : lorsqu'un dispositif de protection est renforcé sous la pression de la pièce de bois, la broche de verrouillage est activée, ce qui permet au guide de glisser dans la direction de la poussée. Le guide reviendra automatiquement à sa position centrale d'origine une fois l'opération réalisée.

Remarque : si le guide ne revient pas aisément en place, desserrez légèrement les supports

intérieurs contre le rail en aluminium ou lubrifiez le rail avec un lubrifiant en aérosol.

Vissez les boutons de serrage intérieurs (N) sur les vis du support intérieur, qui sont autotaraudeuses.

À l'usage : pendant l'installation ou la dépose de l'insert coulissant, le côté sectionné des pièces de serrage doit être tourné vers le rail intérieur. Pendant l'utilisation de l'appareil, ces côtés sectionnés doivent être détournés du rail intérieur. Ne serrez pas trop fort l'insert coulissant car il doit être maintenu en place tout en pouvant coulisser librement. Vérifiez que la fraiseuse à lamelles soit bien de niveau avec la table, ou légèrement au-dessus de celle-ci.

3ème étape:

Enlevez la fraise à rainurer (C) de son emplacement de rangement situé dans l'extrémité du corps principal.

Si vous avez une défonceuse de 1/4 pouce, retirez la queue de 1/4 pouce (D) de son emplacement de rangement situé dans l'extrémité du corps principal. Si elle est difficile à enlever de son emplacement, dégagez-la doucement avec un tournevis. Enlevez la fraise de la queue de 1/2 pouce et installez-la sur la queue de 1/4 pouce. Ne serrez pas trop fort. Rangez la queue de 1/2 pouce inutilisée à la place de celle de 1/4 pouce dans l'emplacement à l'extrémité du corps principal.

Enlevez la fraiseuse à lamelles de la table. Fixez le grand anneau d'insert, livré avec la table de défonceuse, sur la plaque de la défonceuse. Serrez fermement la fraise dans la pince de serrage de la défonceuse.

Régalez la hauteur de la fraise pour avoir un espace de 5 à 7 mm entre le dessous de la fraise et la plaque de la défonceuse. Assurez-vous que le dispositif de réglage de la hauteur de la défonceuse soit bien verrouillé avant d'utiliser cet appareil.

4ème étape:

Familiarisez-vous avec les deux jeux de fenêtres (E & F). Elles sont conçues pour réduire le risque d'introduction des doigts dans la zone de coupe et pour améliorer l'extraction de la poussière. Ces fenêtres sont réversibles pour permettre de couvrir l'intégralité de la plage de réglages de la hauteur de coupe de 5 à 25 mm au-dessus de la table. Le réglage de la fraise ne doit jamais être supérieur à 25 mm au-dessus de la table de défonceuse (Fig. 1).

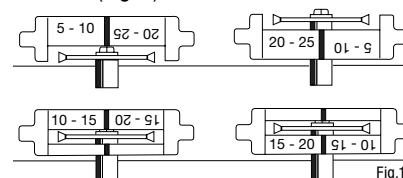

Pour enlever les fenêtres, tenez l'appareil à la verticale et poussez-les vers l'extérieur, depuis l'intérieur, en les déclipant à chaque extrémité. Pour les remettre en place, enfoncez-les complètement en les repoussant avec les dispositifs de protection. Rangez la paire de fenêtres inutilisée dans les emplacements de rangement prévus à cet effet dans le guide coulissant.

Pour les étapes suivantes, fixez les fenêtres à évidement terminal (en plaçant la partie indiquant "5-10" tournée vers le haut) des deux côtés du corps principal en les introduisant dans les fentes situées à côté de chaque ouverture de fenêtre. Mettez-les en place en les poussant complètement avec les dispositifs de protection (Fig. 2).



5ème étape:

Installez la fraiseuse à lamelles sur la table. Débranchez l'appareil de l'alimentation secteur puis enfoncez les dispositifs de protection et vérifiez que la fraise ne les touche pas et ne touche pas non plus les fenêtres en plastique.

Lorsque la fraise est en pleine extension, elle doit dépasser de 13 mm de la face de chaque fenêtre (Fig. 3). À l'aide d'un tournevis, réglez les vis de butée de profondeur situées sur le dessous de l'insert coulissant, vers l'intérieur ou vers l'extérieur, jusqu'à ce que vous obteniez un espace de 13 mm (Fig. 4). À l'usage : vous pouvez régler les butées pour limiter la course de la fraise pour réaliser des entailles moins profondes, auquel cas il vous faudra également utiliser des lamelles moins larges.



6ème étape:

Fixez la pièce de serrage du guide coulissant (R) au guide coulissant (G), à l'aide d'un boulon carrossier (S) et d'un bouton rond (T). Lorsque le bouton est desserré, vous pouvez mettre en place le guide ou l'enlever en le faisant coulisser sur le corps principal. Le serrage du bouton bloque le guide sur le corps principal (Fig. 5).



Extraction de la poussière

La fraiseuse à lamelles a été conçue pour pouvoir être utilisée avec un aspirateur afin d'extraire la sciure. Elle peut être utilisée sans dispositif

d'extraction de la poussière, mais il faudra soulever le corps principal de la fraiseuse toutes les 20 à 30 coupes pour enlever l'accumulation de copeaux. Bien que tout type d'aspirateur puisse être utilisé, les aspirateurs domestiques (de type à sac) peuvent se remplir très rapidement. Pour une plus grande capacité, nous recommandons l'installation d'un collecteur de sciure Triton (DCA300) sur votre aspirateur. Vissez le tuyau flexible d'aspiration (le pas de filetage est à gauche), livré avec votre table de défonceuse, sur la sortie d'extraction de la poussière se trouvant à l'extrémité du corps principal et enfoncez l'embout de votre aspirateur dans l'adaptateur du flexible.

Avertissement concernant le branchement à l'alimentation secteur

La charge électrique combinée de votre défonceuse et de l'aspirateur peut dépasser l'intensité nominale de votre rallonge électrique ou prise électrique. Par conséquent, il est recommandé de brancher l'aspirateur et la défonceuse sur des sources différentes d'alimentation secteur et d'allumer les deux appareils séparément.

Sécurité

- Travaillez toujours dans un environnement bien éclairé et non encombré.
- Portez toujours des lunettes de sécurité et des protections auditives.
- Assurez-vous que la table de défonceuse soit bien fixée sur votre Workcentre ou support pour défonceuse.
- Arrêtez toujours l'appareil et/ou débranchez son cordon électrique de l'alimentation secteur pendant l'installation ou le réglage de la fraise ou pendant l'élévation du corps principal.
- Tenez toujours les mains éloignées des ouvertures conçues pour la fraise dans le corps principal et n'utilisez jamais cet outil si les fenêtres en plastique ne sont pas en place.
- Assurez-vous que l'appareil soit bien arrêté et vérifiez que la fraise ne touche pas le dispositif de protection ni les fenêtres avant de réaliser une coupe.

- N'enfoncez jamais les dispositifs de protection à la main sans avoir au préalable débranché le cordon électrique de l'alimentation secteur.
- N'assemblez pas de pièces de bois dont la largeur est inférieure à 14 mm. La fraise pourrait sortir de l'autre côté du matériau pendant la coupe.
- Coupez toujours l'appareil de l'alimentation lorsque vous ne vous en servez plus en l'arrêtant et en le débranchant de la boîte de distribution Triton.
- Ne laissez jamais entrer les enfants et les animaux domestiques dans l'atelier, surtout lorsque vous utilisez des outils électriques.

UTILISATION

La fraiseuse à lamelles Triton, modèle BJA300, peut s'utiliser avec ou sans le guide coulissant. Le guide coulissant peut être utilisé sur les deux côtés de la pièce de travail et se monte dans un sens ou dans l'autre pour des assemblages à 45° ou 90°.



Réglage de la hauteur de la fraise

Réglez la hauteur de la fraise au-dessus de la plaque de la défonceuse à l'aide du mécanisme de réglage de hauteur de votre défonceuse. Il n'est normalement pas nécessaire de centrer exactement les coupes sur les bords ou à l'extrémité de la pièce de bois, mais assurez-vous d'avoir au moins 3 mm de matériau de chaque côté de la lamelle (Fig. 7).

Tant que vous placez toujours la pièce de bois parement (face visible) tourné vers la table, les fentes dans les pièces assorties seront toujours parfaitement alignées. Ceci est tout particulièrement important si l'épaisseur des pièces de bois varie légèrement.

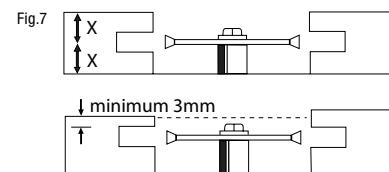

Repérage des coupes

Si vous avez marqué la position du centre de chaque lamelle sur votre pièce de bois, faites correspondre vos points de repère avec les lignes centrales indiquées sur les fenêtres et la partie supérieure du corps principal (Fig.8). Il n'est pas nécessaire d'être très précis dans l'alignement des coupes ; les lamelles sont conçues pour avoir un peu de jeu latéral dans les fentes. Il est également possible d'allonger les fentes sans aucun problème. Utilisez les deux lignes repères situées sur la partie supérieure du corps principal, de chaque côté de la ligne centrale.



GARANTIE

Pour enregistrer votre garantie, visitez notre site internet à www.tritontools.com* et entrez vos détails. Nous ajouterons vos détails à notre liste d'abonnés (sauf indication contraire) afin de vous tenir informés de nos nouveautés. Les détails fournis ne seront communiqués à aucune tierce partie.

INFORMATIONS D'ACHAT

Date d'achat : ___ / ___ / ____

Modèle : BJA300

Numéro de série : _____
(indiqué sur la plaque du moteur)

Conservez votre reçu, il vous servira de preuve d'achat.

Triton Precision Power Tools garantit à l'acheteur de ce produit que toute pièce présentant un vice de matériau ou de fabrication dans les 12 MOIS suivants la date d'achat d'origine, sera réparée ou remplacée, à sa discrétion.

Cette garantie ne s'applique pas à l'usage commercial et ne couvre pas l'usure normale ni les dommages consécutifs à un accident, une utilisation incorrecte ou abusive.

* Enregistrement sur le site dans les 30 jours*

Acceptation des conditions.

Cela n'affecte pas vos droits légaux.

Vielen Dank, dass Sie sich für dieses Triton-Werkzeug entschieden haben. Diese Anleitung enthält wichtige Informationen für das sichere und effektive Arbeiten mit diesem Produkt.

Bitte lesen Sie diese Anleitung sorgfältig durch, um den größtmöglichen Nutzen aus dem einzigartigen Design dieses Produkts ziehen zu können.

Bewahren Sie diese Anleitung griffbereit auf und sorgen Sie dafür, dass alle Benutzer dieses Geräts sie gelesen und verstanden haben.

INHALT

Symbole	27
Teilleiste	28
Sicherheit	29
Montage	31
Bedienung	33
Garantie	34

SYMBOLE



Gehör-, Augen- und Atemschutz tragen.



Erfüllt die entsprechenden rechtlichen Vorschriften und Sicherheitsnormen.



Warnhinweis



Verwenden Sie das Gerät erst, nachdem Sie die Gebrauchsanweisung sorgfältig durchgelesen und verstanden haben.

TEILLISTE

A. Gleiteinsatz (1)



B. Hauptteil (1)



G. Gleitführung (1)



C. Flachdübelfräser an 1/2"-Schaft (12,7 mm) (1)



D. 1/4" Schaft (6,35 mm) (1)



E. Kerbsichtfenster (2)



F. Schlitzsichtfenster (2)



Inhalt des Beutels mit Befestigungselementen

H. Äußere Auflagerung (2) O. Lochplatte (2)



I. M6 x 20 Schraube (2) P. M6 Sechskantbolzen (2)



J. M6 Sechskantmutter (2) Q. Unterlegscheibe (2)



K. Innere Auflagerung (2) R. Gleitführungsklemme (1)



L. M6 x 45 Schraube (2) S. Schlossschraube (1)



M. M6 Flanschmutter (2)



N. Innerer Klemmknauf (2) T. Rundknauf mit M6 Mutter (1)



SICHERHEIT

⚠️ WARNHINWEIS: Lesen Sie alle Gebrauchs- und Sicherheitsanweisungen. Die Nichtbeachtung der nachfolgenden Anweisungen kann zu Stromschlag, Brand und/oder schweren Verletzungen führen. Bewahren Sie alle Gebrauchs- und Sicherheitsanweisungen zur späteren Einsicht auf.

1. ARBEITSBEREICH

- Den Arbeitsbereich sauber und gut beleuchtet halten. Unordentliche und dunkle Bereiche stellen eine Unfallgefahr dar.
- Elektrowerkzeuge nicht in explosionsgefährdeter Atmosphäre verwenden, wie z.B. in Gegenwart entzündlicher Flüssigkeiten, Gase oder Staub. Elektrowerkzeuge erzeugen Funken, die Staub oder Dämpfe entzünden können.
- Während Arbeiten mit einem Elektrowerkzeug Kinder und Umstehende fernhalten. Ablenkungen können dazu führen, dass Sie die Kontrolle über das Werkzeug verlieren.

2. ELEKTRISCHE SICHERHEIT

- Der Stecker des Elektrowerkzeuges muss in die Steckdose passen. Der Stecker darf in keiner Weise modifiziert werden. Mit geerdeten Elektrowerkzeugen nie Zwischenstecker verwenden. Unveränderte Stecker und passende Steckdosen verringern das Risiko eines elektrischen Schlages.
- Körperkontakt mit geerdeten Oberflächen, wie Rohre, Heizkörper, Herde und Kühlschränke, vermeiden. Es besteht ein erhöhtes Risiko durch elektrischen Schlag, wenn Ihr Körper geerdet ist.
- Elektrowerkzeuge von Regen oder Nässe fernhalten. Das Eindringen von Wasser in ein Elektrowerkzeug erhöht das Risiko eines elektrischen Schlages.
- Das Kabel nicht zweckentfremden. Das Kabel nie zum Tragen oder Ziehen des Elektrowerkzeuges verwenden, zum Ziehen des Netzsteckers nicht am Kabel ziehen. Das Kabel von Hitze, Öl, scharfen Kanten oder sich bewegenden Geräteteilen fernhalten. Beschädigte oder verwickelte Kabel erhöhen das Risiko eines elektrischen Schlages.
- Bei Arbeiten mit einem Elektrowerkzeug im Freien ein für draußen geeignetes Verlängerungskabel verwenden. Die Anwendung eines für den Außenbereich

- geeigneten Verlängerungskabels verringert das Risiko eines elektrischen Schlages.
- Wenn der Betrieb des Elektrowerkzeuges in feuchter Umgebung nicht vermeidbar ist, einen Fehlerstromschutzschalter verwenden. Der Einsatz eines Fehlerstromschutzschalters vermindert das Risiko eines elektrischen Schlages.

3. PERSÖNLICHE SICHERHEIT

- Seien Sie aufmerksam, achten Sie darauf, was Sie tun, und lassen Sie Ihren gesunden Menschenverstand walten, wenn Sie mit einem Elektrowerkzeug arbeiten. Verwenden Sie keine Elektrowerkzeuge, wenn Sie müde sind oder unter dem Einfluss von Drogen, Alkohol oder Medikamenten stehen. Ein Augenblick der Unachtsamkeit beim Betrieb von Elektrowerkzeugen kann zu ernsthaften Personenverletzungen führen.
- Tragen Sie immer persönliche Schutzausrüstung: Das Tragen persönlicher Schutzausrüstung wie Staubmaske, rutschfeste Sicherheitsschuhe, Schutzhelm oder Gehörschutz, je nach Art und Einsatz des Elektrowerkzeuges, verringert das Risiko von Verletzungen.
- Vermeiden Sie versehentliches Starten. Stellen Sie vor Einstecken des Steckers sicher, dass der Ein/Aus-Schalter in der Aus-Position ist. Das Tragen von Elektrowerkzeugen mit dem Finger auf dem Schalter oder der Netzanschluss bei eingeschaltetem Werkzeug stellen eine Unfallgefahr dar.
- Entfernen Sie Einstellwerkzeuge oder Schraubenschlüssel, bevor Sie das Elektrowerkzeug einschalten. Ein Werkzeug oder Schlüssel, der sich in einem drehenden Geräteteil befindet, kann zu Verletzungen führen.
- Strecken Sie sich nicht zu weit. Sorgen Sie jederzeit für guten Halt und Gleichgewicht. Hierdurch haben Sie in unerwarteten Situationen eine bessere Kontrolle über das Elektrowerkzeug.
- Tragen Sie geeignete Kleidung. Tragen Sie keine lose Kleidung oder Schmuck. Halten Sie Haare, Kleidung und Handschuhe von beweglichen Teilen fern. Lose Kleidung, Schmuck und lange Haare können sich in beweglichen Teilen verfangen.
- Wenn Einrichtungen zum Anschluss von Staubabzug- oder -Sammelvorrichtungen

vorhanden sind, dafür sorgen, dass diese ordnungsgemäß angeschlossen und verwendet werden. Die Verwendung dieser Einrichtung kann mit Staub verbundene Gefahren reduzieren.

4. VERWENDUNG UND PFLEGE VON ELEKTROWERKZEUGEN

- a. Überbeanspruchen Sie das Elektrowerkzeug nicht. Verwenden Sie das richtige Elektrowerkzeug für den Verwendungszweck. Das richtige Elektrowerkzeug erledigt die Aufgabe besser und sicherer, wenn es im angegebenen Leistungsbereich verwendet wird.
- b. Das Elektrowerkzeug nicht verwenden, wenn es sich nicht mit dem Schalter ein- und ausschalten lässt. Ein Elektrowerkzeug, das nicht mit dem Schalter kontrolliert werden kann, ist gefährlich und muss repariert werden.
- c. Vor der Veränderung von Einstellungen, Austausch von Zubehör oder Aufbewahren von Elektrowerkzeugen den Stecker aus der Netzsteckdose ziehen. Diese präventiven Schutzmaßnahmen reduzieren das Risiko eines versehentlichen Einschaltens des Elektrowerkzeugs.
- d. Elektrowerkzeuge in den Händen ungeschulter Verwender sind gefährlich. Elektrowerkzeuge, die nicht verwendet werden, kindersicher aufbewahren und nicht zulassen, dass Personen, die mit dem Werkzeug oder diesen Anweisungen nicht vertraut sind, das Werkzeug benutzen.
- e. Elektrowerkzeuge gut instandhalten. Auf Fehlausrichtung oder Verklemmen von beweglichen Teilen, beschädigte Teile und andere Umstände, die den Betrieb des Elektrowerkzeugs beeinträchtigen könnten, prüfen. Bei Beschädigung das Elektrowerkzeug vor dem Gebrauch reparieren lassen. Viele Unfälle werden durch unzulänglich instandgehaltene Elektrowerkzeuge verursacht.
- f. Schneidwerkzeuge scharf und sauber halten. Ordnungsgemäß instandgehaltene Schneidwerkzeuge mit scharfen Schnittkanten verklemmen weniger leicht und lassen sich besser kontrollieren.
- g. Verwenden Sie Elektrowerkzeug, Zubehör, Werkzeugeinsätze usw. entsprechend diesen und den werkzeugspezifischen Anweisungen. Berücksichtigen Sie

dabei die Arbeitsbedingungen und die auszuführende Tätigkeit. Der Gebrauch von Elektrowerkzeugen für andere als die vorgesehenen Arbeiten kann zu gefährlichen Situationen führen.

5. WARTUNG

- a. Lassen Sie Ihr Elektrowerkzeug nur von qualifiziertem Fachpersonal und nur mit Original-Ersatzteilen reparieren. Damit wird sichergestellt, dass die Sicherheit des Elektrowerkzeugs erhalten bleibt.

MONTAGE

1. Schritt:

Bringen Sie mit Hilfe der M6 x 20-Schrauben (I) und der M6-Sechskantmutter (J) die äußeren Auflagerungen (H) gemäß der Abbildung am Gleiteinsatz (A) an. Stellen Sie sicher, dass sie auf derselben Seite wie die drei kleinen Löcher am Gleiteinsatz angebracht werden. Bringen Sie dann mit den M6 x 45-Schrauben (L) und den M6-Flanschmutter (M) die inneren Auflagerungen (K) am Gleiteinsatz an. Ziehen Sie sie noch nicht fest. Alle Auflagerungen sollten parallel zu den Seiten des Gleiteinsatzes verlaufen.

Bringen Sie die Lochplatten (O) von unterhalb der beiden mittleren Löcher im Gleiteinsatz an und befestigen Sie das Hauptteil (B) am Gleiteinsatz durch Anziehen der M6 x 30-Sechskantbolzen (P) und Unterlegscheiben (Q) durch die unverlierbaren Muttern im Hauptteil.

Um den Gleiteinsatz zu verschieben, lockern Sie die Tiefenanschlagschrauben auf der Unterseite des Gleiteinsatzes, um eine Bewegung des Federstößels von etwa 29 mm zu ermöglichen (Abb. 4).

2. Schritt:

Schieben Sie den Zinksicherungsstift auf der Unterseite des Hauptteils in die mittlere ‚Verriegelungs‘-Position.

Setzen Sie den Gleiteinsatz in die Frästischschiene ein, indem Sie die Schlitze an den inneren Auflagerungen auf den Flansch an der Aluminiuminnenschiene setzen. Ziehen Sie nun die Schrauben der inneren Auflagerungen fest und prüfen Sie, dass der Gleiteinsatz ungehindert gleiten kann. Falls zwischen der Aluminiuminnenschiene und den inneren Auflagerungen Luft nach vorn und hinten ist, lockern Sie die Schrauben, drehen Sie die Auflagerung leicht und ziehen Sie die dann wieder fest.

Der Sicherungsstift am Hauptteil sollte im Schlitz der Fräsplatte sitzen. Bei Gebrauch: Durch Drücken der Fingerschutzvorrichtung wird der Sicherungsstift freigegeben, wodurch der Parallelanschlag in die Richtung, in welche die Fingerschutzvorrichtung gedrückt wird, gleiten kann. Der Anschlag springt automatisch in seine mittlere Position zurück.

Hinweis: Wenn der Anschlag nicht ungehindert zurückspringt, lockern Sie die

die Befestigung der inneren Auflagerungen an der Aluminiumschiene oder besprühen Sie die Schiene mit Schmiermittel.

Schrauben Sie die inneren Klemmknäufe (N) auf die Schrauben der inneren Auflagerungen; sie schneiden ihr eigenes Gewinde.

Bei Gebrauch: Beim Einsetzen oder Herausnehmen der Gleitschiene müssen die abgeschnittenen Kanten der Klemmen zur Innenschiene zeigen. Drehen Sie während des Gebrauchs die abgeschnittenen Kanten von der Innenschiene weg. Ziehen Sie sie nicht zu fest an; der Gleiteinsatz sollte in Position gehalten werden, jedoch ungehindert gleiten können.

Prüfen Sie, dass der Gleiteinsatz auf einer Ebene mit oder etwas über der Tischoberfläche ist; entfernen Sie sie bei Bedarf und stellen Sie die Höhe der Aluminiumschienen am Frästisch nach.

3. Schritt:

Nehmen Sie den Flachdübelfräser (C) aus seiner Aufbewahrungsposition im Endstück des Hauptteils.

Wenn Sie eine 1/4"-Fräse haben, nehmen Sie den 1/4"-Schaft aus der Aufbewahrungsposition im Endstück des Hauptteils. Wenn er zu fest sitzt, holen Sie ihn vorsichtig mit einem Schraubenzieher heraus. Schrauben Sie die Frässcheibe vom 1/2"-Schaft los und setzen Sie sie auf den 1/4"-Schaft. Nicht zu fest anziehen. Verstauen Sie den nicht benötigten 1/2"-Schaft anstelle des 1/4"-Schafts im Endstück des Hauptteils.

Nehmen Sie die Flachdübelfrässtation vom Tisch. Setzen Sie den großen Einsatzring, der mit dem Frästisch geliefert wird, in die Fräsplatte ein. Spannen Sie den Fräser fest in das Fräserspannfutter ein.

Stellen Sie die Fräserhöhe nach, so dass zwischen der Unterseite des Flachdübelfräasers und der Fräsplatte ein Abstand von 5-7 mm besteht. Stellen Sie vor Gebrauch sicher, dass die Höheneinstellung der Fräse gut gesichert ist.

4. Schritt:

Machen Sie sich mit den zwei Sichtfenstersätzen (E und F) vertraut. Sie reduzieren das Risiko, dass Finger in den Fräsbereich geraten und verbessern zudem den Sägestaubabzug. Die Fenster sind umkehrbar, so dass beide Sätze

den vollen Bereich der Fräseinstellungen von 5-25 mm über dem Tisch mit einbeziehen.

Der Fräser sollte nie höher als 25 mm über der Fräsplatte eingestellt werden (Abb. 1).

Zum Entfernen der Fenster drücken Sie die Fenster an ihren Enden von innen nach außen.

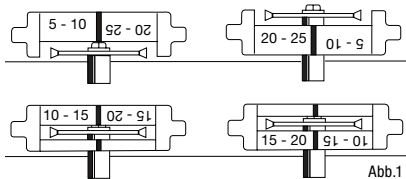

Benutzen Sie beim Wiedereinsetzen der Fenster die Fingerschutzvorrichtungen, um die Fenster ganz in Position zu schieben. Bringen Sie den nicht benötigten Fenstersatz an den hierzu vorgesehenen Klemmen auf der Gleitführung unter.

Bringen Sie für die nächsten Schritte die eingekerbten Fenster (mit der Kennzeichnung „5-10“ richtig herum) an beiden Seiten des Hauptteils an, indem Sie sie in die Schlitz neben den Fensteröffnungen einsetzen. Schieben Sie sie mit Hilfe der Sicherheitsvorrichtungen ganz ein. (Abb. 2)



5. Schritt:

Bringen Sie die Flachdübelfrässtation wieder auf dem Tisch an.

Setzen Sie bei nicht angeschlossenem Stromkabel die Sicherheitsvorrichtungen ein und prüfen Sie, dass der Flachdübelfräser die Fingerschutzvorrichtungen und Kunststofffenster nicht berührt.

Bei voller Verlängerung sollte der Fräser 13 mm von der Oberfläche jedes Fensters vorstehen (Abb. 3). Passen Sie die Tiefenanschlagschrauben auf der Unterseite des Gleiteinsatzes mit einem Schraubendreher nach innen oder außen an, bis 13 mm erreicht sind (Abb. 4). Bei Gebrauch: Sie können die Anschläge so einstellen, dass der Verfahrensweg für weniger tiefe Schlitz (zur Benutzung mit entsprechend

zurechtgeschnittenen Flachdübeln) in dünnem Material eingeschränkt ist.



6. Schritt:

Bringen Sie die Gleitführungsklemme (R) unter Verwendung einer Schlossschraube (S) und eines runden Knaufs (T) an der Gleitführung (G) an. Wenn der Knauf gelockert ist, können Sie die Führung auf das Hauptteil und vom Hauptteil hinunter schieben. Durch Festziehen des Knaufs wird die Führung am Hauptteil befestigt (Abb. 5).



Staubabsaugung

Die Flachdübelfrässtation wurde so konstruiert, dass sie mit einem Staubsauger zwecks Staubabzugs verwendet werden kann. Sie kann auch ohne Staubabsaugung verwendet werden, wobei jedoch das Hauptteil nach jeweils 20-30 Schnitten angehoben werden muss, um angesammelte Frässpäne zu entfernen.

Obwohl jede Art von Staubsauger verwendet werden kann, füllen sich Haushaltsstaubsauger (mit Beutel) meist sehr schnell. Für ein größeres Fassungsvermögen empfehlen wir, einen Triton-Staubsammelbehälter (DCA300) am Staubsauger anzubringen. Schrauben Sie den Saugschlauch (mit Linksgewinde), der mit dem Frästisch geliefert wurde, an den Staubabsauganschluss am Ende des Hauptteils und stecken Sie das

Staubsaugerrohr auf den Schlauchadapter auf.

Warnhinweis zum Netzanschluss

Die vereinte Last von Fräse und Staubsauger könnten die Nennleistung Ihrer Haushaltsverlängerungsschnur oder der Steckdose überschreiten. Sie sollten daher den Staubsauger und die Fräse an verschiedenen Steckdosen anschließen und beide Geräte getrennt einschalten.

Sicherheit

- Arbeiten Sie immer an einem gut beleuchteten und aufgeräumten Arbeitsplatz.
- Tragen Sie stets eine Schutzbrille und Gehörschutz.
- Stellen Sie sicher, dass der Frästisch gut am Workcentre oder Oberfräsenstation befestigt ist.
- Trennen Sie vor dem Einsetzen bzw. Einstellen des Flachdübelfräfers oder dem Anheben des Hauptteils immer das Kabel vom Stromnetz.

- Halten Sie stets die Hände von den Fräseröffnungen am Hauptteil fern und nehmen Sie das Werkzeug nur in Betrieb, wenn die Kerb- oder Schlitzfenster in Position sind.
- Überprüfen Sie vor Inbetriebnahme und bei abgeschaltetem Strom, dass der Flachdübelfräser nicht die Fingerschutzvorrichtung und/oder Fenster berührt.
- Drücken Sie die Fingerschutzvorrichtungen nur mit der Hand, wenn das Stromkabel nicht angeschlossen ist.
- Stellen Sie keine Verbindungen aus Holzstücken her, die dünner als 14 mm sind, da der Flachdübelfräser durch die Rückseite des Materials dringen könnte.
- Schalten Sie Elektrowerkzeuge, die nicht in Gebrauch sind, immer aus und ziehen Sie das Stromkabel aus dem Triton-Steckerkasten heraus.
- Lassen Sie Kinder und Haustiere niemals in die Werkstatt, besonders dann nicht, wenn mit Elektrowerkzeugen gearbeitet wird

BETRIEB

Die Triton-Flachdübelfrässtation (BJA300) kann mit oder ohne Gleitführung verwendet werden. Die Gleitführung kann auf beiden Seiten des Werkstücks verwendet und zum Fräsen von 45°- oder 90°-Verbindungen umgedreht werden.



über der Fräsplatte mit Hilfe des Höheneinstellmechanismus Ihrer Fräse ein. Normalerweise ist es nicht notwendig, Schnitte an der Kante oder am Ende des Holzstücks genau zu zentrieren; achten Sie jedoch darauf, dass mindestens 3 mm Material an jeder Seite des Einschnitts bleiben (Abb. 7). Solange Sie das Holz immer mit der guten (oder sichtbaren) Seite nach unten auf den Tisch legen, sind die Schlitz in den entsprechenden Teilen immer perfekt aufeinander ausgerichtet. Dies ist besonders wichtig, wenn die Holzstücke eine leicht unterschiedliche Dicke aufweisen.

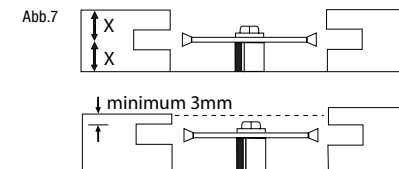

Abstimmen der Einschnitte

Wenn Sie die mittlere Position jedes Flachdübels auf dem Holz markiert haben, dann richten Sie die Bleistiftmarkierungen auf die mittleren Linien auf den Fenstern und die oben am Hauptteil aus (Abb. 8). Sie brauchen beim Ausrichten

Einstellung der Flachdübelfräserhöhe

Stellen Sie die Höhe des Flachdübelfräfers

der Schnitte nicht sehr genau zu sein – die Flachdübel sind so konstruiert, dass sie sich in ihren Schlitzen leicht seitwärts bewegen. Sie können die Schlitze zudem auch ruhig verlängern. Benutzen Sie die beiden Bezugslinien oben am Hauptteil auf beiden Seiten der Mittellinie.



GARANTIE

Zur Registrierung Ihrer Garantie besuchen Sie bitte unsere Website www.tritontools.com* und geben Sie dort Ihre Details ein.

Diese werden dann in unserer Postversandliste aufgenommen (wenn nicht anders angegeben), damit wir Sie über zukünftige Neueinführungen informieren. Ihre Details werden keinen dritten Parteien zugänglich gemacht.

KAUFINFORMATION

Datum des Kaufs: ___ / ___ / ___

Modell: BJA300

Seriennummer: _____

Behalten Sie Ihren Beleg als Kaufnachweis.

Triton Precision Power Tools garantiert dem Käufer dieses Produkts, dass Triton, wenn sich Teile innerhalb von 12 MONATEN ab Datum des Originalkaufs aufgrund defekter Materialien oder unzulänglicher Arbeitsausführung als defekt erweisen, das defekte Teil nach eigenem Ermessen entweder reparieren oder ersetzen wird.

Diese Garantie erstreckt sich nicht auf kommerzielle Verwendung oder normalen Verschleiss oder Schäden infolge von Unfall, Missbrauch oder unsachgemäßem Gebrauch.

* Registrieren Sie sich online innerhalb von 30 Tagen.

Bedingungen gelten.

Ihre gesetzlich festgelegten Rechte werden hierdurch nicht beeinträchtigt.

*Grazie per aver acquistato questo utensile Triton. Queste istruzioni contengono informazioni utili per il funzionamento sicuro ed affidabile del prodotto.
Per essere sicuri di utilizzare al meglio il potenziale dell'utensile si raccomanda pertanto di leggere a fondo questo manuale.
Conservare il manuale in modo che sia sempre a portata di mano e accertarsi che l'operatore dell'elettro utensile lo abbia letto e capito a pieno.*

INDICE

Simboli	35
Lista dei pezzi	36
Sicurezza	37
Montaggio	39
Funzionamento	41
Garanzia	42

SIMBOLI



Indossare sempre protezioni per gli occhi e per le vie respiratorie.



Il prodotto è conforme alle vigenti normative e norme di sicurezza applicabili



Avvertenza.



Non usare prima di aver letto attentamente le istruzioni d'uso.

LISTA DEI PEZZI

A. Piano Scorrevole (1)



B. Corpo Principale (1)



G. Guida Scorrevole (1)



C. Fresa per Fresatrice per
Linguette Montata su Gambo
da 1/2" (1)



D. Gambo da 1/4" (1)



E. Finestrella Dentata (2)



F. Finestrella Scanalata (2)

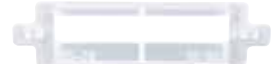

CONTENUTO DEL SACCO DI FISSAGGI

H. Cuscinetto



Esterno (2)

I. Vite M6 x 20 (2)



J. Dado Esagonale



M6 (2)

K. Cuscinetto Interno (2)



L. Vite M6 x 45 (2)



M. Dado Flangiato M6 (2)



N. Pomello di Bloccaggio Interno (2)



Interno (2)

O. Perno (2)



P. Dado Flangiato M6 (2)



Q. Rondella (2)



R. Bloccaggio Guida
Scorrevole (1)



S. Bullone a Testa Quadra (1)



T. Pomello Circolare con Dado M6 (1)

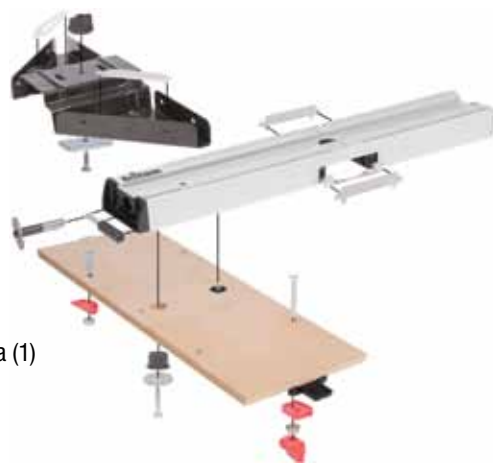

SICUREZZA

AVVERTENZA: Leggere ed assimilare tutte le istruzioni. La non osservanza delle seguenti istruzioni può causare scosse elettriche, incendi e/o lesioni gravi. Conservare tutte le avvertenze di pericolo e le istruzioni operative per ogni esigenza futura. Il termine "elettrostrumento" si riferisce all'utensile a rete fissa (con filo) o un utensile a batteria (senza filo).

1. Area di lavoro .

- Mantenere l'area di lavoro pulita e adeguatamente illuminata. Il disordine e le zone di lavoro non illuminate possono essere fonte di incidenti.
- Non usare gli elettrostrumenti in presenza di atmosfere esplosive, come liquidi, gas e polveri infiammabili. Gli elettrostrumenti producono scintille che potrebbero accendere le polveri o i fumi.
- Tenere altre persone e i bambini a distanza di sicurezza durante l'impiego dell'utensile elettrico. Eventuali distrazioni potrebbero far perdere il controllo dell'utensile all'operatore.

2. Sicurezza elettrica

- Le spine degli elettrostrumenti devono essere compatibili con le prese di corrente. Non modificare in alcun modo la spina dell'elettrostrumento. Non usare adattatori con gli elettrostrumenti dotati di collegamento di messa a terra. L'uso delle spine originali non modificate e delle prese corrispondenti ridurrà il rischio di scosse elettriche.
- Evitare il contatto del corpo con le superfici collegate a massa come i tubi, i radiatori, le cucine e i frigoriferi. Se il corpo dell'operatore è collegato alla terra o alla massa il rischio di scosse elettriche è maggiore.
- Non esporre gli elettrostrumenti alla pioggia e non lasciarli in ambienti umidi o bagnati. L'ingresso dell'acqua in una macchina utensile aumenta il rischio di scosse elettriche.
- Non usare il cavo in modo improprio. Non afferrare mai il cavo per trasportare, tirare o staccare l'elettrostrumento dalla presa di corrente. Tenere il cavo lontano da fonti di calore, olio, e sostanze affini, bordi appuntiti o parti in movimento. I cavi danneggiati o attorcigliati aumentano il rischio di scosse elettriche.
- Qualora si voglia usare l'utensile all'aperto, usare cavi di prolunga compatibili con l'uso

in ambienti esterni. Un cavo idoneo all'uso in ambienti esterni riduce il rischio di scosse elettriche.

- Se l'utilizzo di un elettrostrumento in ambiente umido è inevitabile, utilizzare una fonte di alimentazione protetta da un dispositivo differenziale. L'uso di un dispositivo differenziale riduce notevolmente il rischio di scosse elettriche.

3. Sicurezza personale

- Quando si usa un elettrostrumento lavorare sempre con la massima attenzione e concentrazione, lasciandosi guidare dal buon senso. Non usare mai un elettrostrumento quando si è stanchi o sotto l'effetto di medicinali e/o sostanze alcoliche o stupefacenti. Quando si usa un elettrostrumento un attimo di distrazione è sufficiente a causare gravi lesioni alle persone.
- Usare dispositivi per la protezione personale. Indossare sempre protezioni per gli occhi. I dispositivi per la sicurezza personale, come le mascherine antipolvere, le calzature di sicurezza antiscivolo, il casco e la cuffia, se usati in maniera appropriata, riducono i rischi di lesioni alle persone.
- Evitare l'avviamento accidentale. Garantire che l'interruttore è in posizione arresto (OFF) prima di attaccare la presa. Trasportare gli elettrostrumenti con il dito al di sopra dell'interruttore o attaccando l'elettrostrumento con l'interruttore acceso, aumenta il rischio di incidenti.
- Rimuovere tutte le chiavi di regolazione e le chiavi inglesi prima di accendere l'elettrostrumento. Una chiave inglese o una chiave di regolazione collegata a una parte in movimento dell'elettrostrumento potrebbe causare lesioni alle persone.
- Non andare oltre l'altezza consentita. In qualsiasi momento mantenere i piedi poggiati su superfici solide e un punto di appoggio sicuro. Un buon equilibrio consente di avere il massimo controllo sull'elettrostrumento nelle situazioni inaspettate.
- Vestirsi con abbigliamento adeguato. Non indossare abiti larghi o gioielli. Tenere i capelli, vestiti e guanti lontano da parti in movimento.
- Se il dispositivo utilizzato è dotato di bocchetta per l'aspirazione della polvere accertarsi che sia collegato e utilizzato

correttamente. L'uso di tali dispositivi riduce i rischi correlati alle polveri.

4. Maneggio ed impiego accurato di utensili elettrici

- a. Non forzare l'elettrotensile. Usare sempre l'elettrotensile corretto per il lavoro da eseguire. L'elettrotensile corretto sarà in grado di svolgere il lavoro in modo più efficiente e sicuro nell'ambito della gamma di potenza indicata.
- b. Non usare l'elettrotensile se l'interruttore di accensione non si accende e si spegne. Gli elettrotensili con un interruttore di accensione difettoso sono pericolosi e devono essere riparati immediatamente.
- c. Staccare la spina dalla presa di corrente prima di effettuare qualsiasi regolazione, sostituire gli accessori o riporre gli attrezzi a motore. Queste misure di sicurezza preventive riducono il rischio di avvio involontario.
- d. Conservare l'elettrotensile fuori dalla portata dei bambini e non lasciare che venga utilizzato da persone non adeguatamente addestrate e competenti nell'uso degli elettrotensili o che non abbiano letto questo manuale di istruzioni. Gli elettrotensili diventano estremamente pericolosi nelle mani di persone non addestrate.
- e. Scollegare sempre l'utensile quando lasciandolo incustodito. Tali misure di sicurezza preventive riducono il rischio di iniziare l'utensile involontariamente da parte di utenti inesperti.
- f. Mantenere gli elettrotensili. Controllare per disallineamento o la legatura delle parti in movimento, la rottura di parti e altre condizioni che possono influire il funzionamento dell'apparecchio. In caso di danneggiamento, fare riparare prima dell'uso. Molti incidenti sono causati da una scarsa manutenzione dell'utensile.
- g. Mantenere le lame pulite e affilate. Gli utensili da taglio tenuti in buone condizioni operative e con i bordi taglienti affilati sono meno soggetti a bloccarsi e più facili da controllare.
- h. Utilizzare l'elettrotensile e tutti i componenti e gli accessori in conformità con le istruzioni di questo manuale e nella maniera prevista per ciascun tipo di utensile, tenendo conto delle condizioni lavorative e del compito da eseguire. L'utilizzo degli elettrotensili per fini diversi da quelli previsti rappresenta un rischio per le persone.

5. Assistenza

- a. Qualsiasi intervento sull'elettrotensile deve essere eseguito da personale qualificato utilizzando unicamente pezzi di ricambio compatibili e approvati. Ciò garantisce la sicurezza dell'utensile elettrico.

MONTAGGIO

Fase 1:

Montare i cuscinetti esterni (H) sul piano scorrevole (A) utilizzando le viti M6 x 20 (I) e i dadi esagonali M6 (J) come mostra la figura. Accertarsi che siano montati sullo stesso lato dei tre piccoli fori del piano di scorrimento. Montare i cuscinetti interni (K) sul piano scorrevole utilizzando le viti M6 x 45 (L) e i dadi flangiati M6 (M). Non stringere ancora. Tutti i cuscinetti

dovranno essere paralleli ai lati del piano scorrevole. Montare i perni (O) dalla parte inferiore dei due fori centrali nel piano scorrevole e collegare il corpo principale (B) al piano scorrevole avvitando saldamente i bulloni esagonali M6 x 30 (P), dopo

aver inserito le rondelle (Q) ai prigionieri nel corpo principale. Allentare le viti di arresto profondità nella parte inferiore del Piano scorrevole per lasciare circa 29 mm di spazio per il movimento dello stantuffo a molla. (Fig. 4)

Fase 2:

Infilare il perno di arresto zincato sul fondo del corpo principale, nella posizione di "blocco" centrale. Montare il piano scorrevole nelle guide del banco per fresatrice verticale posizionando le scanalature sui cuscinetti interni e nella flangia della guida interna in alluminio. A questo punto stringere saldamente le viti dei cuscinetti interni e controllare che il piano scorrevole scorra liberamente. Se è presente del gioco tra la guida interna in alluminio e i cuscinetti interni, allentare le viti, girare leggermente il cuscinetto e stringere di nuovo. Il perno di arresto sul corpo principale si dovrebbe incastrare nella scanalatura della piastra della fresatrice. Durante l'uso: Quando viene premuta una protezione di sicurezza, il perno di arresto si disinnescia, lasciando che la guida scorra nella direzione della protezione che è stata premuta. La guida sarà automaticamente riportata nella sua posizione centrale.

Nota. Se la guida non torna indietro liberamente, allentare la giunzione dei cuscinetti interni sulla guida in alluminio, o spruzzare del lubrificante spray sul binario della guida. Avvitare i pomelli di fissaggio interni (N) sulle viti del cuscinetto interno; le viti sono autofilettanti. Durante l'uso: Quando si monta o si rimuove il piano scorrevole la superficie laterale dritta dei pomelli deve essere rivolta verso il binario interno. Durante l'operazione allontanare i bordi dritti dal binario

interno. Non stringere eccessivamente, il piano scorrevole deve essere fissato bene ma deve essere anche libero di scorrere. Controllare che la fresatrice per linguette sia a livello o leggermente al di sopra della superficie del banco e, se necessario, rimuoverla e regolare l'altezza del binario interno in alluminio sul banco per fresatrice verticale.

Fase 3:

Rimuovere la fresa per fresatrice per linguette (C) dalla sua posizione di riposo nella parte terminale del corpo principale.

Se si dispone di una fresatrice verticale da 1/4", rimuovere il gambo da 1/4" (D) dalla posizione di riposo nella parte terminale del corpo principale. Se non dovesse uscire facilmente, usare un cacciavite. Svitare il disco di taglio dal gambo da 1/2" e rimontarlo sul gambo da 1/4". Non stringere eccessivamente. Conservare il gambo da 1/2" al posto di quello da 1/4" nella parte terminale del corpo principale. Rimuovere la fresatrice per linguette dal banco. Montare l'anello grande per inserto, fornito in dotazione con il banco per fresatrice verticale, alla piastra della fresatrice. Stringere saldamente la fresa nella pinza portautensili della fresatrice. Regolare l'altezza della fresa in modo da lasciare 5-7 mm di spazio tra il fondo della fresa

e la piastra della fresatrice. Accertarsi che la regolazione dell'altezza della fresatrice sia bloccata saldamente prima dell'uso.

Fase 4:

Si raccomanda di familiarizzare con i due set di finestrelle (E e F). Questi dispositivi riducono il rischio di contatto tra le dita e la fresa e migliorano l'estrazione della polvere di legno. Le finestrelle sono reversibili e perciò i due set coprono l'intera gamma di regolazioni dell'altezza della fresa, da 5 a 25 mm sopra il banco. La fresa non dovrà mai essere impostata ad un'altezza superiore a 25 mm al di sopra della piastra della fresatrice. (Fig. 1) Per rimuovere le finestrelle spingere dall'interno verso l'esterno le parti laterali della finestrella.

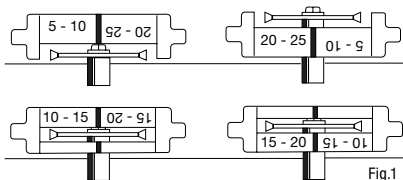

Al momento di rimontarle, usare le protezioni di sicurezza per spingerle a fondo nel loro alloggiamento. Conservare la coppia di finestrelle inutilizzata negli appositi alloggiamenti della guida scorrevole.

In questa fase della procedura montare le finestrelle dentate (con la scritta "5-10" in alto) da entrambe le parti del corpo principale inserendole nelle scanalature accanto agli alloggiamenti di ciascuna finestrella. Usare la protezione di sicurezza per spingere le finestrelle a fondo nell'alloggiamento. (Fig. 2)



Fase 5:

Rimontare la fresatrice per linguette sul banco.

Con il cavo di alimentazione scollegato, spingere e alloggiare le protezioni di sicurezza e controllare che la fresa non entri in contatto con le protezioni e con le finestrelle in plastica.

Completamente estesa, la fresa dovrebbe protrudere di 13 mm dalla superficie di ciascuna finestrella (Fig. 3). Usare un cacciavite per regolare le viti di arresto profondità ubicate sul fondo del piano scorrevole, verso l'interno o l'esterno, fino ad ottenere 13 mm (Fig. 4).

Durante l'uso: Si possono regolare gli arresti profondità in modo da limitare la corsa quando si effettuano scanalature meno profonde in materiali più sottili e si utilizzano linguette di dimensioni ridotte.



Fase 6:

Montare il bloccaggio guida scorrevole (R) sul piano scorrevole (G) utilizzando un bullone a testa quadra (S) e un pomello tondo (T).

Con il pomello allentato sarà possibile infilare e sfilare la guida sul corpo principale. Stringendo il pomello si blocca la guida sul corpo principale (Fig. 5)



Aspirazione della polvere

La fresatrice per linguette è stata progettata per essere usata con un aspirapolvere esterno per l'aspirazione della segatura. Naturalmente può essere usata anche senza il sistema di aspirazione della segatura, ma in tal caso sarà necessario sollevare il corpo principale ogni 20-30 tagli per eliminare la segatura accumulata.

Non dimenticare che se si usa un aspirapolvere domestico il sacchetto per la polvere o il vano per i rifiuti si possono riempire molto rapidamente. Per una maggiore capacità si raccomanda l'uso di un raccogliore polvere Triton (DCA300) insieme all'aspirapolvere.

Avvitare il tubo di aspirazione (filettatura a sinistra), fornito con il banco per fresatrice verticale, sulla bocchetta di aspirazione trucioli nella parte terminale del corpo principale e inserire il tubo dell'aspirapolvere nel relativo adattatore.

Avvertenza sul collegamento dell'alimentazione elettrica

Il carico elettrico combinato della fresatrice verticale e dell'aspirapolvere potrebbe superare l'ampereaggio nominale del cavo di prolunga o della presa di corrente. Pertanto si consiglia di

collegare sempre l'aspirapolvere e la fresatrice verticale a prese separate, e di accendere i dispositivi separatamente.

Sicurezza

- Lavorare sempre in un ambiente ordinato e adeguatamente illuminato.
- Indossare sempre protezioni di sicurezza per gli occhi e per le orecchie.
- Accertarsi che il banco per fresatrice verticale sia bloccato saldamente sul banco Workcentre o sullo stand per fresatrice verticale.
- Spegnerne sempre l'alimentazione e/o scollegare il cavo di alimentazione prima di montare o regolare la fresa o prima di sollevare il corpo principale.
- Tenere sempre le mani lontane dalle aperture della fresa nel corpo principale e non usare mai l'utensile senza aver montato correttamente le finestrelle dentate o scanalate.

FUNZIONAMENTO

La fresatrice per linguette Triton BJA300 può essere usata con o senza la guida scorrevole montata al suo posto. La guida scorrevole può essere usata da entrambe le parti del pezzo da lavorare, e la sua posizione può essere invertita per le giunzioni a 45° o a 90°.



- Con l'alimentazione di rete scollegata, controllare che la fresa non entri in contatto con la protezione di sicurezza e con le finestrelle prima di effettuare un taglio.
- Non spingere mai all'interno le protezioni di sicurezza con le mani a meno che l'alimentazione elettrica non sia scollegata.
- Non effettuare giunzioni con pezzi di legno di larghezza inferiore a 14 mm. La fresa potrebbe bucare il materiale da parte a parte.
- Disattivare sempre gli elettrotensili quando non sono utilizzati spegnendoli dall'interruttore e staccando la spina di alimentazione dalla scatola di commutazione del banco Triton.
- Tenere sempre i bambini e gli animali domestici lontani dal proprio laboratorio o area di lavoro, soprattutto quando si usano gli elettrotensili.

propria fresatrice verticale. Normalmente non è necessario centrare con precisione i tagli sul bordo o sull'estremità del legno, ma occorre fare attenzione a lasciare almeno 3 mm di material da entrambe le parti della linguetta (Fig. 7). Se si posiziona il pezzo da lavorare sempre con la parte buona (a vista) verso il basso, le scanalature nei pezzi da unire saranno sempre allineate perfettamente. Questo fattore è particolarmente importante se i pezzi di legno hanno variazioni, anche leggere, di spessore.

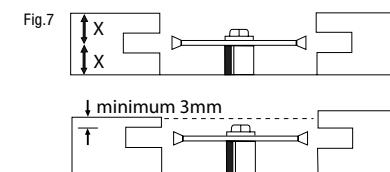

Marcatura dei tagli

Se i pezzi da lavorare sono stati marcati sulla posizione al centro di ciascuna linguetta, allineare i segni della matita con le linee centrali sulle finestrelle e la parte superiore del corpo principale. Fig. 8) Non occorre essere particolarmente precisi nell'allineamento dei tagli - le linguette sono progettate per

spostarsi lateralmente nei loro alloggiamenti. Gli alloggiamenti delle linguette possono essere anche allungati leggermente. Usare le due righe di riferimento nella parte superiore del corpo principale, da entrambe le parti della linea centrale.



Fig.8

Gracias por haber elegido esta herramienta Triton. Estas instrucciones contienen la información necesaria para un funcionamiento seguro y eficaz de este producto.

Lea este manual atentamente para asegurarse de obtener todas las ventajas de las características únicas de su nueva herramienta.

Conserve este manual a mano y asegúrese de que todos los usuarios de la herramienta lo hayan leído y entendido.

ÍNDICE DE MATERIAS

Símbolos	43
Lista de piezas	44
Seguridad	45
Montaje	47
Funcionamiento	50
Garantía	50

GARANZIA

Per la registrazione della garanzia visitare il sito web www.tritontools.com* e inserire i propri dettagli.

A meno che il proprietario non abbia specificato diversamente, i suoi dettagli saranno inclusi nella lista di distribuzione che sarà utilizzata per inviare regolarmente informazioni sulle novità Triton. I dati personali raccolti saranno trattati con la massima riservatezza e non saranno rilasciati a terze parti.

INFORMAZIONI SULL'ACQUISTO

Data di acquisto: ___ / ___ / ___

Modello N.: BJA300

Numero di serie: _____

Conservare lo scontrino come prova dell'acquisto

Triton Precision Power Tools garantisce al proprietario di questo prodotto che se dovessero essere riscontrati difetti di materiali o lavorazione entro 12 MESI dalla data dell'acquisto originale, effettuerà gratuitamente la riparazione o, a propria discrezione, la sostituzione dei componenti difettosi.

Questa garanzia non è applicabile per l'uso commerciale dell'utensile ed esclude la normale usura o i danni causati all'utensile da incidenti, uso improprio, abusi o alterazioni.

* Registrati on-line entro 30 giorni.

Condizioni di applicazione.

Questa garanzia non pregiudica in alcun modo i diritti del consumatore stabiliti dalla legge.

SÍMBOLOS



Siempre lleve protección auditiva, ocular y respiratoria.



Conforme a las normas de seguridad y a la legislación correspondientes.



Advertencia.



No utilizar el producto antes de haber leído y entendido el manual del usuario.

LISTA DE PIEZAS

A. Inserto deslizante (1)



B. Cuerpo principal (1)



G. Guía deslizante (1)



C. Fresa de engalletadora para ranurar, con eje de 1/2" (1)



D. Eje de 1/4" (1)



E. Ventanas con muesca (2)



F. Ventanas con ranura (2)

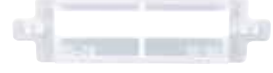

Contenido de la bolsa de fijaciones

H. Apoyo exterior (2)



O. Saliente (2)



I. Tornillos M6 x 20 (2)



P. Tuerca con reborde M6 x 30 (2)



J. Tuerca hexagonal M6 (2)



Q. Arandela (2)



K. Apoyo interior (2)



R. Pieza de sujeción de la guía deslizante (1)



L. Tornillos M6 x 45 (2)



S. Perno carrocer (1)



M. Tuerca con reborde M6 (2)



N. Pomo de sujeción interior (2)



T. Pomo redondo con tuerca M6 (1)



INSTRUCCIONES GENERALES DE SEGURIDAD

⚠ ADVERTENCIA. Lea todas las instrucciones y advertencias de seguridad. No atender a estas advertencias e instrucciones puede causar descargas eléctricas, lesiones graves y daños materiales. Conserve estas advertencias e instrucciones para futura consulta.

Los términos "herramienta eléctrica" en las advertencias indicadas a continuación hacen referencia a una herramienta eléctrica alimentada por la red (con cable de alimentación) y a una herramienta eléctrica de batería (sin cable de alimentación).

1. Seguridad en el área de trabajo

- Mantenga la zona de trabajo limpia y bien iluminada. Las zonas desordenadas y oscuras son una posible fuente de accidentes.
- No maneje herramientas eléctricas en ambientes explosivos, tales como en presencia de líquidos, gases o polvo inflamables. Las herramientas eléctricas producen chispas que pueden inflamar el polvo o los vapores.
- Mantenga a los niños y personas del entorno alejados mientras esté trabajando con una herramienta eléctrica. Las distracciones pueden provocar que pierda el control de la máquina.

2. Seguridad eléctrica

- Los enchufes de la herramienta eléctrica deben coincidir con la toma eléctrica. No debe modificarse nunca el enchufe de ninguna manera. No utilice ningún enchufe adaptador con herramientas eléctricas puestas a tierra. Los enchufes no modificados y las tomas coincidentes reducirán el riesgo de descarga eléctrica.
- Evite el contacto corporal con superficies puestas a tierra tales como tuberías, radiadores, estufas y refrigeradores. El riesgo de descarga eléctrica se incrementa si su cuerpo está puesto a tierra.
- No exponga las herramientas eléctricas a la lluvia o la humedad. El agua que haya entrado en una herramienta eléctrica aumentará el riesgo de descarga eléctrica.
- No maltrate el cable de alimentación. No utilice nunca el cable de alimentación para transportar, estirar o desenchufar la herramienta eléctrica. Mantenga el cable de alimentación alejado de fuentes de

calor, aceite, bordes afilados o piezas en movimiento. Los cables de alimentación dañados o enredados aumentan el riesgo de descarga eléctrica.

- Al operar una herramienta eléctrica en el exterior, utilice un alargador de cable de alimentación para uso en exteriores. La utilización de un cable de alimentación adecuado para exteriores reduce el riesgo de descarga eléctrica.
 - Si es inevitable trabajar con una herramienta eléctrica en un lugar húmedo, utilice un suministro protegido con un dispositivo de corriente residual (RCD). El uso de un RCD reduce el riesgo de descarga eléctrica.
- ### 3. Seguridad personal
- Manténgase alerta y use el sentido común al utilizar una herramienta eléctrica. No utilice una herramienta eléctrica si se encuentra cansado o bajo el efecto de drogas, alcohol o medicamentos. Un momento de distracción mientras utiliza una herramienta eléctrica puede provocar graves lesiones personales.
 - Utilice un equipo de protección personal. Lleve siempre protección ocular. El uso de equipamientos de seguridad tales como mascarillas antipolvo, zapatos de seguridad antideslizantes, un casco duro y protecciones auditivas adecuadas reducirá el riesgo de lesiones personales.
 - Evite el arranque accidental. Asegúrese de que el interruptor está en la posición de apagado (off) antes de enchufar la herramienta. Transportar las herramientas con el dedo en el interruptor o enchufarlas con el interruptor activado puede provocar un accidente.
 - Retire cualquier llave de tuercas o clavija de ajuste antes de encender la herramienta eléctrica. Una llave de tuercas o clavija de ajuste que se ha dejado colocada en una parte móvil de la herramienta eléctrica puede causar lesiones corporales.
 - No adopte posturas forzadas. Manténgase en posición firme y en equilibrio en todo momento. De este modo, podrá controlar mejor la herramienta eléctrica en situaciones inesperadas.
 - Utilice ropa adecuada. No lleve ropa suelta ni joyas. Mantenga el pelo, la ropa y los guantes alejados de las piezas móviles. La ropa suelta,

las joyas o el pelo largo pueden engancharse en las piezas móviles.

- g. Si se proporcionan dispositivos para la conexión de sistemas de recolección y extracción de polvo, asegúrese de que estén conectados y se usen apropiadamente. El uso de estos dispositivos puede reducir los peligros relacionados con el polvo.

4. Uso y cuidado de las herramientas eléctricas

- a. No fuerce la herramienta eléctrica. Use la herramienta eléctrica correcta para el trabajo a realizar. La máquina correcta funcionará mejor y de manera más segura a la velocidad para la que se ha diseñado.
- b. No use la herramienta eléctrica si el interruptor no la enciende ni la apaga. Cualquier herramienta eléctrica que no se puede controlar con el interruptor es peligrosa y se debe reparar.
- c. Desconecte el enchufe de la fuente de alimentación antes de realizar cualquier ajuste, cambio de accesorios o almacenamiento de las herramientas eléctricas. Estas medidas de seguridad preventivas reducen el riesgo de arranque accidental de la herramienta eléctrica.
- d. Almacene las herramientas eléctricas fuera del alcance de los niños y no permita que personas no familiarizadas con ellas o estas instrucciones las utilicen. Las herramientas eléctricas son peligrosas en las manos de usuarios no capacitados.
- e. Desenchufe siempre su herramienta eléctrica cuando la deje desatendida. Estas medidas de seguridad preventivas reducen el riesgo de que usuarios que no hayan recibido formación pongan en marcha accidentalmente la herramienta eléctrica.
- f. Cuide sus herramientas eléctricas. Revise que no haya piezas en movimiento mal alineadas o trabadas, piezas rotas o cualquier otra condición que pueda afectar el funcionamiento de la herramienta eléctrica. Si encuentra daños, haga reparar la herramienta eléctrica antes de utilizarla. Se producen muchos accidentes a causa de las herramientas eléctricas que carecen de un mantenimiento adecuado.
- g. Mantenga las herramientas de corte afiladas y limpias. Las herramientas de corte con los bordes de corte afilados son menos propensas a trabarse y son más fáciles de controlar.

- h. Utilice la herramienta eléctrica, los accesorios y las brocas etc. de acuerdo con estas instrucciones y de la forma prevista para el tipo particular de herramienta eléctrica, teniendo en cuenta las condiciones de trabajo y el trabajo que debe realizarse. El uso de la herramienta eléctrica para operaciones diferentes de aquellas para las que fue diseñada podría originar una situación peligrosa.

5. Mantenimiento

- a. Haga que un técnico calificado realice el mantenimiento de la herramienta eléctrica utilizando solamente piezas de repuesto idénticas. Esto asegurará que se mantiene la seguridad de la herramienta eléctrica.

MONTAJE

Paso 1:

Monte los apoyos exteriores (H) en el inserto deslizante (A) usando los tornillos M6 x 20 (I) y las tuercas hexagonales M6 (J) tal y como se indica en la ilustración. Asegúrese de que se monten en el mismo lado del deslizador que los tres agujeros pequeños. Monte los apoyos interiores (K) en el inserto deslizante con los tornillos M6 x 45 (L) y las tuercas con reborde M6 (M). No las apriete todavía. Todos los apoyos deben estar paralelos a los lados del inserto deslizante.

Monte los salientes (O) por debajo de los dos agujeros centrales en el inserto deslizante y acople el cuerpo principal (B) en el inserto deslizante apretando los pernos hexagonales M6 x 30 (P) y las arandelas (Q) a través de las tuercas imperdibles del cuerpo principal.

Afloje los tornillos del tope de profundidad en el lado inferior del inserto deslizante dejando unos 29 mm de juego en el dispositivo deslizante con resorte. (Fig. 4)

Paso 2:

Deslice el pasador de bloqueo de zinc en el lado inferior del cuerpo principal hasta la posición central de "bloqueo".

Ponga el inserto deslizante en los raíles de la mesa para fresadora colocando las ranuras de los apoyos interiores en el reborde del raíl interior de aluminio. A continuación apriete firmemente los tornillos del apoyo interior y compruebe que el inserto deslizante se deslice con suavidad. Si hay algo de juego entre el raíl interior de aluminio y los apoyos interiores, afloje los tornillos, gire el apoyo ligeramente y apriételo más.

El pasador de bloqueo del cuerpo principal debe colocarse en la ranura de la placa de la fresadora. Durante el uso: Cuando se presiona un protector de seguridad, el pasador de bloqueo se activa, dejando que se deslice la guía en la dirección en la que se presiona el protector. La guía vuelve automáticamente por resorte a su posición central.

Nota: Si la guía no vuelve automáticamente, afloje el ajuste de los apoyos interiores contra el raíl de aluminio, o aplique lubricante en el raíl con un vaporizador.

Atornille los pomos de sujeción interiores (N) en los tornillos autoenroscables de los

apoyos interiores. Durante el uso: Al montar o desmontar el inserto deslizante, los bordes rectos de los pomos de sujeción deben quedar hacia el raíl interior. Durante el funcionamiento, gire los bordes rectos en la dirección opuesta al raíl interior. No los apriete demasiado, el inserto deslizante debe quedar sujeto pero con libertad para deslizarse. Compruebe que la engalletadora esté a nivel con la superficie de la mesa o ligeramente por encima.

Paso 3:

Saque la fresa (C) de su posición de almacenamiento en el extremo del cuerpo principal. Si tiene una fresadora de 1/4", saque el eje de 1/4" (D) de su posición de almacenamiento en el extremo del cuerpo principal. Si estuviera atascada, sáquela con cuidado usando un destornillador. Destornille el disco de corte del eje de 1/2" y póngalo en el eje de 1/4". No lo apriete demasiado. Guarde el eje de 1/2" que no utilice en el sitio del eje de 1/4" en el extremo del cuerpo principal. Quite la engalletadora de la mesa. Monte el anillo de inserción grande, que se suministra con la mesa de fresadora, en la placa de la fresadora. Apriete la fresa firmemente en la pinza de apriete.

Ajuste la altura de la fresa de forma que haya un espacio de 5-7 mm entre el lado inferior de la fresa y la placa de la fresadora. Asegúrese de bloquear firmemente el ajuste de altura de la fresadora antes de usarla.

Paso 4:

Familiarícese con los dos grupos de ventanas (E y F). Reducen el riesgo de que se metan los dedos en la zona de la fresa, y mejoran la extracción del serrín. Las ventanas son reversibles para que los dos grupos cubran todo el rango de ajuste de altura de la fresa, de 5 a 25 mm por encima de la mesa. La fresa no debe nunca ajustarse a más de 25 mm por encima de la placa de la fresadora (Fig. 1).

Para quitar las ventanas, levante la máquina verticalmente, presione hacia afuera, desde el interior, cerca de cada lado de la ventana.

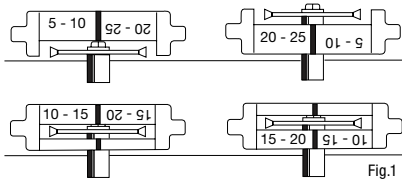

Al volver a montarlas, use los protectores de seguridad para empujarlas del todo en su sitio. Guarde el par de ventanas sin utilizar en los agujeros que hay a cada lado del guía deslizante. Para los siguientes pasos, monte las ventanas con muesca (con la indicación "5-10" boca arriba) a ambos lados del cuerpo principal insertándolas en las ranuras al lado de la abertura de cada ventana. Use los protectores de seguridad para empujarlas del todo en su sitio (Fig. 2).



Paso 5:

Vuelva a poner la engalletadora en la mesa. Con el cable de alimentación desenchufado, empuje los protectores de seguridad y compruebe que la fresa no entre en contacto con los protectores y las ventanas de plástico. En su posición de máxima extensión, la fresa debe sobresalir 13 mm desde la cara de cada ventana (Fig. 3). Use un destornillador para ajustar los tornillos de tope de profundidad en el lado inferior del inserto deslizante, hacia adentro o hacia afuera, hasta llegar a los 13 mm (Fig. 4). Durante el uso: Se pueden ajustar los topes para limitar el desplazamiento cuando necesita ranuras de menor profundidad en material delgado. En este caso, utilice galletas recortadas.



Paso 6:

Ponga la pieza de sujeción de la guía deslizante (R) en la guía deslizante (G) usando el perno carrocer (S) y el pomo redondo (T).

Con el pomo aflojado, puede poner y quitar la guía del cuerpo principal deslizándola. Al apretar el pomo se bloquea la guía en el cuerpo principal (Fig. 5).



Extracción del polvo

La engalletadora ha sido diseñada para usarse con una aspiradora para poder extraer el serrín. Se puede utilizar sin extracción de polvo, pero en este caso será necesario levantar el cuerpo principal después de cada 20-30 cortes para limpiar los recortes acumulados.

Aunque se puede utilizar cualquier aspiradora, las domésticas (tipo bolsa) se pueden llenar muy deprisa. Para una capacidad mucho mayor, recomendamos poner en la aspiradora un colector de polvo Triton (DCA300).

Atornille el tubo de la aspiradora (rosca hacia la izquierda) que se suministra con la mesa de fresadora, en el orificio de salida del polvo en el extremo del cuerpo principal, y conecte la varilla de la aspiradora al adaptador del tubo.

Advertencia sobre la conexión a la alimentación eléctrica

La carga eléctrica combinada de la fresadora y de la aspiradora puede superar la intensidad nominal del cable doméstico de prolongación o de la toma de corriente. Por lo tanto debe conectar la aspiradora y la fresadora en tomas de corriente distintas, y encenderlas por separado.

Seguridad

- Trabaje siempre en un lugar bien iluminado y sin obstrucciones.
- Póngase siempre gafas de seguridad y protección acústica.
- Asegúrese de que la mesa de fresadora esté bien sujeta al Workcenter o a la base.
- Apague siempre la corriente y/o desconecte el cable de alimentación al montar o ajustar la fresa, y al levantar el cuerpo principal.
- Mantenga en todo momento las manos alejadas de las aperturas de la fresa en el cuerpo principal, y no la use nunca sin las ventanas de plástico puestas.
- Con la corriente desconectada, compruebe que la fresa no esté en contacto con el protector de seguridad ni con las ventanas antes de hacer el corte.

- No meta los protectores de seguridad con la mano salvo si el cable de alimentación está desenchufado.
- No empalme madera de menos de 14 mm. La fresa podría atravesar la parte posterior del material.
- Siempre desactive la máquina desenchufándola y sacando el cable de alimentación del interruptor de seguridad de la mesa Triton.
- Mantenga a los niños y animales domésticos alejados del taller, especialmente cuando está utilizando herramientas eléctricas.

FUNCIONAMIENTO

La engalletadora Triton - BJA300 se puede utilizar con o sin la guía deslizante montada. La guía deslizante se puede usar a ambos lados de la pieza de trabajo e invertirse para uniones a 45° ó 90°.



necesario centrar los cortes exactamente en el borde o extremo de la madera, pero asegúrese de que haya por lo menos 3 mm de material a cada lado de la galleta (Fig. 7).

Siempre y cuando ponga la madera con el lado aparente hacia abajo sobre la mesa, las ranuras de las piezas siempre coincidirán a la perfección. Esto es especialmente importante si el grosor de las piezas de madera varía ligeramente.

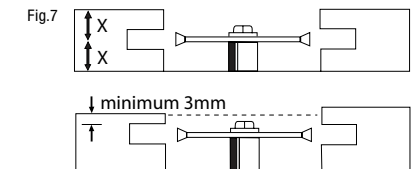

Inspección de los cortes

Si ha marcado la posición del centro de cada galleta sobre la madera a cortar, alinee las marcas a lápiz con las líneas centrales marcadas en las ventanas y en la parte superior del cuerpo principal (Fig. 8). La alineación de los cortes no tiene que ser muy precisa, pues las galletas han sido diseñadas para tener un pequeño juego

Ajuste de altura de la fresa

Ajuste la altura de la fresa por encima de la placa de la fresadora mediante el mecanismo de ajuste de altura de la fresadora. Normalmente no es

lateral en sus ranuras. También se pueden alargar las ranuras sin peligro. Use las dos líneas de referencia que hay en la parte superior del cuerpo principal, a cada lado de la línea central.



Fig.8

GARANTÍA

Para registrar su garantía visite nuestro sitio web en www.tritontools.com* e introduzca sus datos.

Estos datos serán incluidos en nuestra lista de correo (salvo indicación contraria) para recibir información sobre futuras ediciones. Los datos aportados no estarán a disposición de ningún tercero.

REGISTRO DE COMPRA

Fecha de compra: ___ / ___ / ___

Modelo: BJA300

Número de serie: _____

Conservar su recibo como prueba de compra

Triton Precision Power Tools garantiza al comprador de este producto que si alguna pieza resulta ser defectuosa a causa de materiales o de mano de obra defectuosos dentro de los 12 MESES a partir de la fecha de la compra original, Triton reparará, o a su discreción, sustituirá la pieza defectuosa sin cargo.

Esta garantía no se aplica al uso comercial ni se amplía al desgaste normal o a los daños resultantes de un accidente, de un abuso o de una mala utilización.

* Regístrese online dentro de 30 días.

Sujeta a términos y condiciones.

Esto no afecta sus derechos legales.