

VISION

installation:innovation

GUIDE DE L'UTILISATEUR TM-1200



www.visionaudiovisual.com/techmount/tm-1200

DÉCLARATION DE CONFORMITÉ

Les produits Vision sont certifiés conformes à toutes les réglementations locales connues pour une certification OC. Vision s'engage à assurer que tous ses produits sont totalement compatibles avec l'ensemble des normes de certification applicables pour la vente dans la Communauté européenne et les autres pays participants.

Le produit décrit dans le présent manuel est conforme aux normes RoHS (directive UE 2002/95/CE) et DEEE (directive UE 2002/96/CE). À la fin de sa durée de vie, ce produit doit être renvoyé à son lieu d'achat en vue de son recyclage.

AVERTISSEMENTS

Lors de l'installation, ayez soin de respecter les lois sur la santé et la sécurité au travail :

- Fixez ce produit à une structure certifiée apte à supporter des charges.



NE MONTEZ JAMAIS LE SUPPORT DIRECTEMENT SUR UN FAUX PLAFOND !

- N'effectuez pas de coupes ou de perçages au-dessus du niveau de la tête. Ces opérations doivent être effectuées au niveau du sol à l'aide d'un équipement de sécurité adapté.
- Ne cherchez pas à atteindre des points trop distants pour ne pas faire basculer l'échelle.
- CPS (charge pratique de sécurité) : 10 kg
- Assurez-vous que l'emplacement d'installation est adéquat et n'obstrue pas une issue de secours par exemple.
- Installez à 2 m du sol au minimum pour prévenir les blessures accidentelles.
- Contrôlez la stabilité après installation.
- L'installation doit être effectuée par un spécialiste du matériel audiovisuel
- Maintenez autour du support un espace libre de 50 cm x 50 cm.
- Évitez d'installer en milieu humide, directement exposé aux rayons du soleil ou comportant des liquides ou des gaz corrosifs.
- Le passage des câbles à travers le support doit être réalisé en conformité avec les réglementations locales.



VÉRIFIEZ QUE LE CÂBLE D'ALIMENTATION N'EST PAS TORDU, ÉCRASÉ OU CISAILLÉ !

















Tous les produits sont conçus et importés au sein de l'UE par « Vision », une entreprise intégralement détenue par Azlan Logistics Ltd, société enregistrée en Angleterre sous le numéro 04625566 et sise à Lion House, 4 Pioneer Business Park, Clifton Moor, York, YO30 4GH. N° d'enregistrement DEEE : GD0046SY

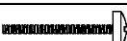
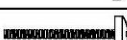

DÉCLARATION D'ORIGINE

Tous les produits Vision sont fabriqués en République populaire de Chine (PRC).

ACCESSOIRES

(A)	∅10×50mm		×4
(B)	ST8×45mm		×4
(C)	∅8		×4
(D)	M8×16mm		×4
(E)	M10×25mm		×2
(F)	∅10		×1
(G)	M6×8mm		×1
(H)	M10		×1
(I)	M2.5×40mm		×4
(J)	M3×40mm		×4
(K)	M4×40mm		×4
(L)	M5×40mm		×4
(M)	M6×40mm		×4
(N)			×4
(O)			×1
(P)			×1
(Q)			×1
(R)	M8×8mm		×4

Manchon pour vis M2,5

ÉLÉMENTS DU SUPPORT

1. Bride de plafond
2. Coupleur supérieur
3. Tige 1,1 m
4. Bride inférieure
5. Adaptateur « araignée » universel

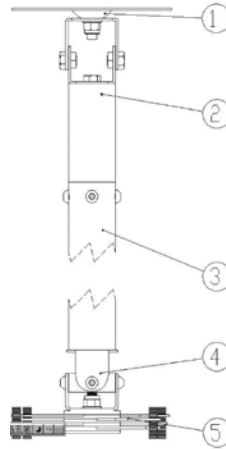

CONFIGURATIONS DE MONTAGE

Configuration standard

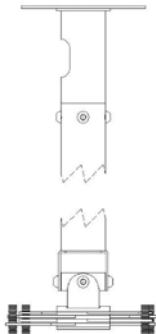

Plafond en pente

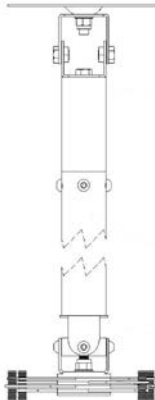

Couplage direct

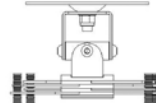

Ce produit modulaire est interchangeable avec les supports utilisant les mêmes tiges (51 mm).

INSTALLATION STANDARD / PLAFOND INCLINÉ :

1. REPÉREZ LA LONGUEUR DE LA TIGE Maintenez en place et marquez la longueur.

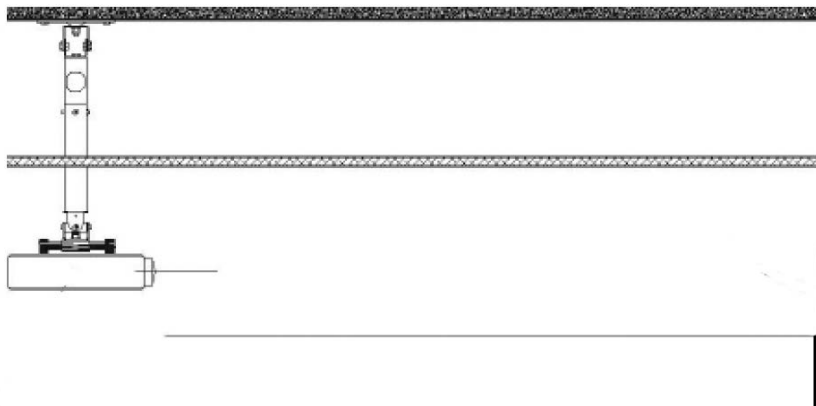

Remarque : En règle générale, l'objectif du projecteur doit se trouver à environ 300 mm au-dessus du bord supérieur de l'écran.

2. COUPEZ LA TIGE
3. PERCEZ LES TROUS DANS LA TIGE
 - a. Ajustez le gabarit de perçage
 - b. Utilisez la clé Allen incluse pour maintenir le gabarit en place.
 - c. Posez le gabarit et la tige sur le sol. Percez quatre nouveaux trous.
 - d. Retirez le gabarit.

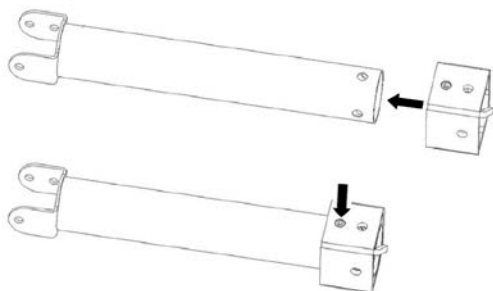

4. **FIXEZ AU PLAFOND** Attachez le coupleur supérieur à la bride de plafond. Fixez l'ensemble au plafond, puis placez la tige.

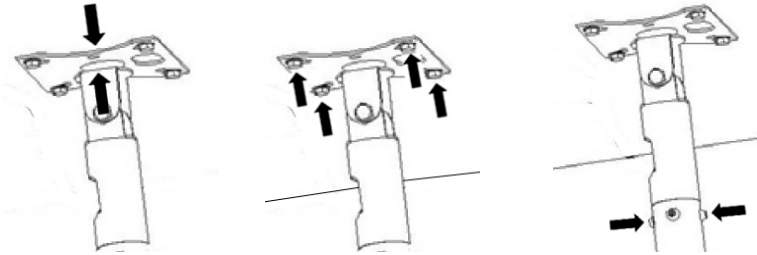

Assurez-vous d'utiliser les fixations correctes pour monter le Techmount au mur ou au plafond. Les fixations fournies sont des vis ST8x50 avec des chevilles plastique de 10 mm. Elles ne sont pas forcément adaptées à votre application.

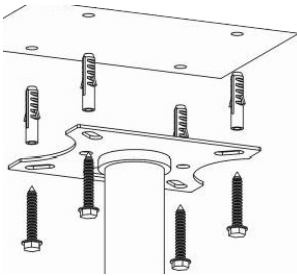

5. **ACHEMINEZ LES CÂBLES** Faites passer les câbles à travers la tige.

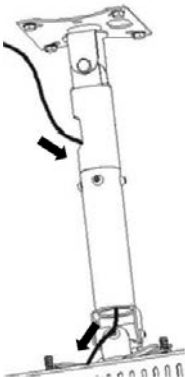

6. MONTEZ LE PROJECTEUR SUR SON SUPPORT Fixez le projecteur à la bride inférieure (adaptateur araignée). Fixez ensuite l'ensemble à la tige.

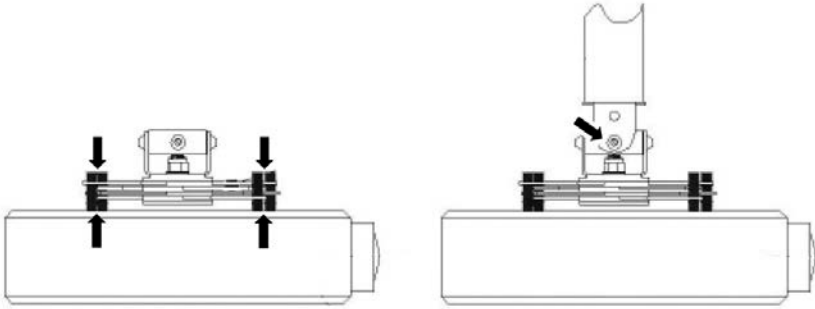

7. PLACEZ LE DISQUE DE FINITION *Facultatif*, ne s'applique que si vous avez un faux plafond.

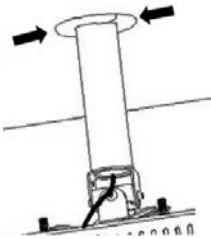

8. ATTACHEZ LE CÂBLE DE PROTECTION anti-chute à la tige et au projecteur.

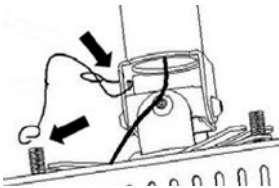

9. RÉGLEZ L'INCLINAISON Allumez le projecteur pour calibrer l'image et régler l'inclinaison. Serrez les vis.

ASSEMBLAGE POUR LA CONFIGURATION EN COUPLAGE DIRECT :

1. **FIXATION AU PLAFOND** Fixez la partie supérieure du mécanisme d'inclinaison à la plaque de plafond, puis vissez la bride supérieure au plafond.



⚠ Assurez-vous d'utiliser les fixations correctes pour monter le Techmount au mur ou au plafond. Les fixations fournies sont des vis ST8x50 avec des chevilles plastique de 10 mm. Elles ne sont pas forcément adaptées à votre application.

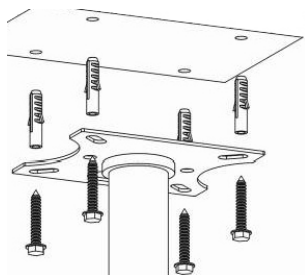

2. **MONTEZ LE PROJECTEUR SUR SON SUPPORT** Assemblez le projecteur avec l'adaptateur araignée. Fixez ensuite l'ensemble au plafond.

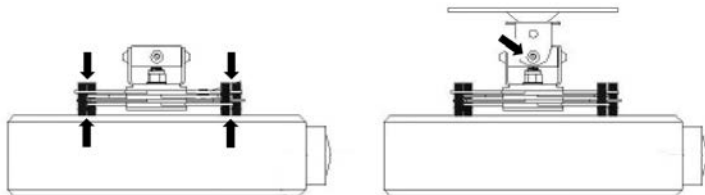

3. **ATTACHEZ LE CÂBLE DE PROTECTION** anti-chute à la tige et au projecteur.

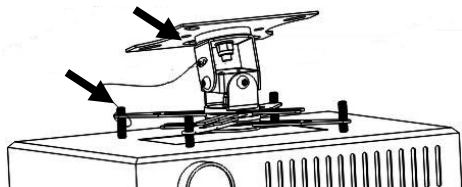

CARACTÉRISTIQUES

LONGUEUR TOTALE : 1410 mm

CHARGE PRATIQUE DE SÉCURITÉ : 10 kg

COULEUR : blanc satin

CONFORMITÉ : TUV-GS

ACCESSOIRES :

1 gabarit de perçage

1 disque de finition

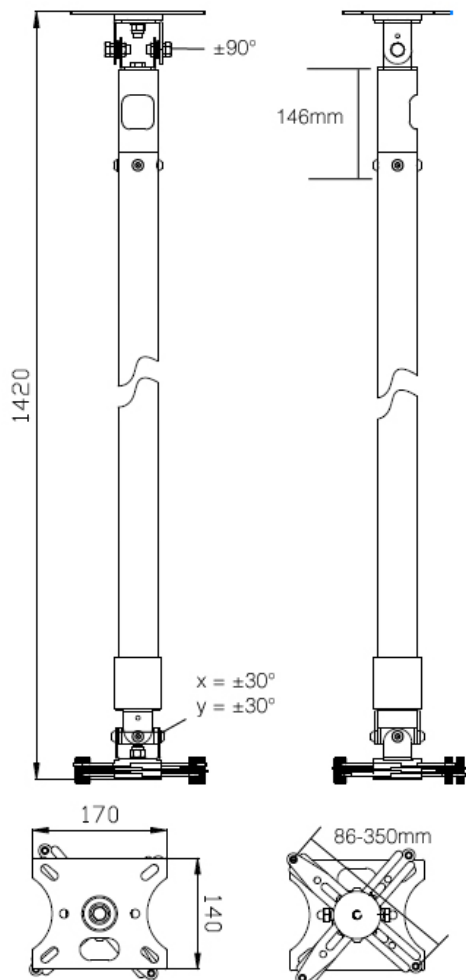

DIMENSIONS DE LA PLAQUE DE PLAFOND

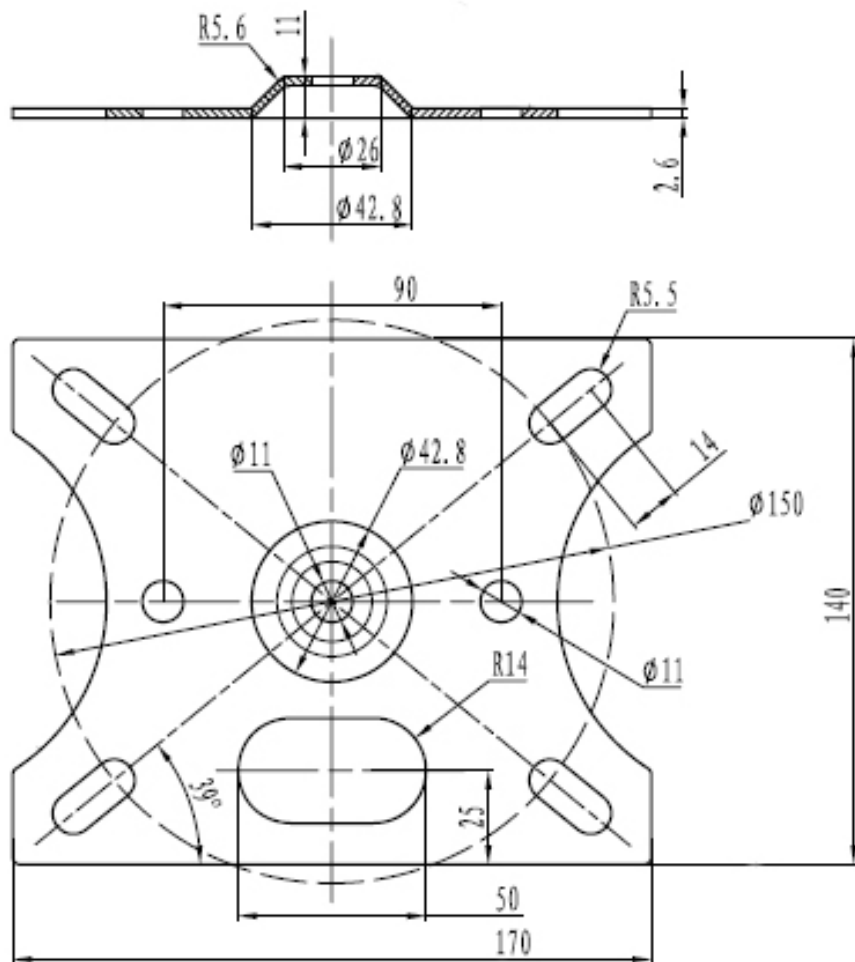

GARANTIE

Ce produit est couvert par une garantie de retour atelier de 2 ans, valide à partir de la date d'achat. Cette garantie est uniquement accordée à l'acheteur originel et ne peut être transmise. Pour prévenir tout doute, la garantie est basée sur les informations détenues par le distributeur national désigné pour le point de vente. La responsabilité du fabricant et de sa société de services désignée est limitée au coût de la réparation et/ou du remplacement de l'unité défectueuse sous garantie, sauf en cas de mort ou de blessure (EU85/374/CEE). Cette garantie vous protège dans les cas suivants :

- Manipulations incorrectes entraînant l'impossibilité d'utiliser le produit de manière sûre dans la CPS (charge pratique de sécurité) recommandée.
- Mauvaise finition entraînant l'impossibilité d'assembler le produit.
- Corrosion externe si identifiée dans les 24 heures suivant l'achat. L'intérieur du tube n'est pas recouvert d'un revêtement par poudre, et il est donc possible qu'une légère corrosion se forme avec le temps. Cette corrosion étant normale et n'affectant pas la capacité de charge du produit, elle n'est pas couverte par cette garantie.

Si vous rencontrez un problème avec ce produit, contactez le revendeur AV auquel vous l'avez acheté. L'acheteur originel est responsable de l'envoi du produit pour réparation dans le centre de service désigné par le fabricant. Nous ferons tout notre possible pour renvoyer les unités réparées dans les 5 jours. Toutefois, cela n'est pas toujours possible, auquel cas nous les renverrons dès que possible. Cette garantie ne protège pas le produit des défauts entraînés par un abus, une utilisation non conforme ou une installation incorrecte pouvant survenir en cas de non-respect des instructions fournies dans ce manuel. Si le défaut n'est pas couvert par cette garantie, le propriétaire aura la possibilité de payer pour la main-d'œuvre et les pièces nécessaires à la réparation de l'unité au tarif standard de l'entreprise.

REMARQUE : En raison de notre engagement à améliorer nos produits, les informations ci-dessus peuvent être modifiées sans préavis. Ce manuel d'utilisation est publié sans garantie. Des améliorations ou modifications peuvent y être apportées à tout moment sans préavis, que ce soit pour corriger des erreurs typographiques et des inexactitudes ou suite à l'évolution des programmes ou des équipements. Les éditions ultérieures de ce manuel d'utilisation reflèteront ces mises à jours.