

my  
m machine<sup>\*</sup>







\*ma machine

magimix®

NESPRESSO®



*Gran Maestria*

-  x 1
-  x 1
-  x 1
-  x 1
-  x 1



*Gran Maestria M400 Milk*

	220-240V 50-60Hz <2300 W
<b>Pmax</b>	19 bar
 kg	7 kg
	1.4 L
	 32 cm  30 cm  38 cm

**1.** ON/OFF button  
Bouton Marche/Arrêt  
AAN/UIT knop

**2.** Lever  
Levier  
Capsuleklem

**3.** Indication lights  
Voyant lumineux  
Indicatieleds

**4.** Espresso and Lungo dials  
Boutons Espresso et Lungo  
Espresso en Lungo-knoppen

**5.** Coffee outlet  
Sortie café  
Koffie-uitloop

**6.** Removable cup support  
Support de tasse amovible  
Afnembaar kopjesrooster



Up right position <sup>\*(1)</sup>

**7.** Cup heater  
Chauffe-tasse  
Voorverwarmer voor kopjes

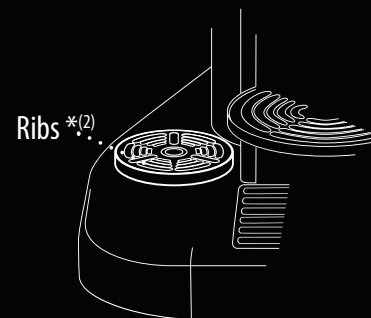

**8.** Aeroccino dial  
Bouton Aeroccino  
Aeroccino knop



9. Water tank  
Réservoir d'eau  
Waterreservoir

10. Aeroccino  
Aeroccino  
Aeroccino

11. Maintenance unit  
Unité de maintenance  
Onderhoudselement

12. Power cord and storage  
Cordon d'alimentation et rangement  
Voedingskabel en opbergruimte

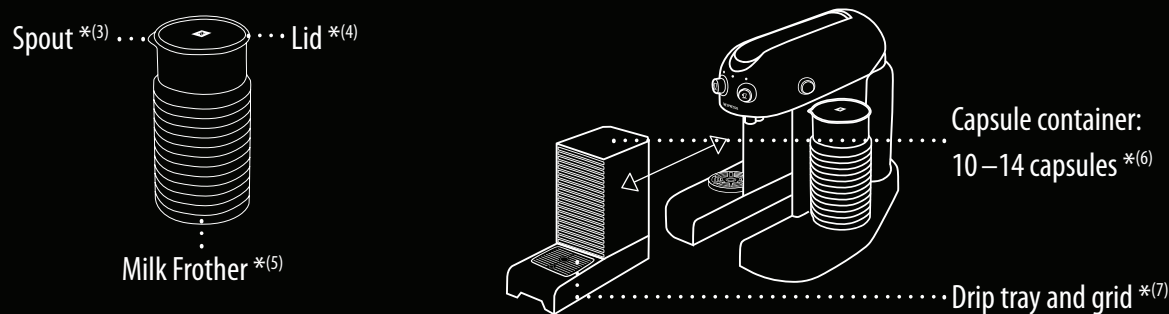

\* (1) Position verticale / Ingeklapt

\* (2) Rainures / Voelers

\* (3) Bec verseur / Ventiel

\* (4) Couvercle / Deksel

\* (5) Emulsionneur à lait / Melkopschuimer

\* (6) Bac à capsules usagées (10-14 capsules) / Opvangbakje voor 10-14 gebruikte capsules

\* (7) Bac et grille d'égouttage / Lekbakje en rooster

*Nespresso*, an exclusive system creating the perfect Espresso, time after time.

All *Nespresso* machines are equipped with a unique extraction system that guarantees up to 19 bar pressure. Each parameter has been calculated with great precision to ensure that all the aromas from each Grand Cru can be extracted, to give the coffee body and create an exceptionally thick and smooth crema.

*Nespresso* est un système exclusif offrant un Espresso parfait, tasse après tasse.

Toutes les machines *Nespresso* sont équipées d'un système d'extraction unique à très haute pression allant jusqu'à 19 bars de pression. Chaque paramètre est calculé avec précision pour exprimer la totalité des arômes de chaque Grand Cru, lui donner du corps et offrir une crème d'une densité et d'une onctuosité incomparables.

## CONTENT/CONTENU

7 – 11	<b>SAFETY PRECAUTIONS/CONSIGNES DE SÉCURITÉ</b>	28	<b>DISPOSAL AND ENVIRONMENTAL PROTECTION/ RECYCLAGE ET PROTECTION DE L'ENVIRONNEMENT</b>
12	<b>PREPARING YOUR MACHINE FOR FIRST USE/ PRÉPAREZ VOTRE MACHINE POUR LA PREMIÈRE UTILISATION</b>	29	<b>ECOLABORATION: <a href="http://ECOLABORATION.COM/">ECOLABORATION.COM/</a> ECOLABORATION: <a href="http://ECOLABORATION.COM/">ECOLABORATION.COM</a></b>
13	<b>COFFEE PREPARATION/PRÉPARATION DU CAFÉ</b>	30	<b>LIMITED WARRANTY/GARANTIE LIMITÉE</b>
14	<b>CUP HEATER/CHAUFFE-TASSE</b>		
15	<b>BARISTA: AEROCINO USE/BARISTA: UTILISATION DE L'AEROCINO</b>		
16 – 20	<b>RECIPES/RECETTES</b>		
21	<b>MENU MODES/MODE MENU</b>		
22	<b>EMPTYING MODE/MODE VIDANGE</b>		
23	<b>CARE &amp; CLEANING/ENTRETIEN &amp; NETTOYAGE</b>		
24 – 25	<b>DESCALING/DÉTARTRAGE</b>		
26 – 27	<b>TROUBLESHOOTING/DÉPANNAGE</b>		
28	<b>CONTACT THE NESPRESSO CLUB/CONTACTEZ LE CLUB NESPRESSO</b>		



**⚠ Caution** – The safety precautions are part of the appliance. Read them carefully before using your new appliance for the first time. Keep them in a place where you can find and refer to them later on.

**⚠ Caution** – When you see this sign, please refer to the safety precautions to avoid possible harm and damage.

**i Information** – When you see this sign, please take note of the advice for the correct and safe usage of your appliance.

- The appliance is intended to prepare beverages according to these instructions.
- Do not use the appliance for other than its intended use.
- This appliance has been designed for indoor and non-extreme temperature conditions use only.
- Protect the appliance from direct sunlight effect, prolonged water splash and humidity.
- This is a household appliance only. It is not intended to be used in:  
staff kitchen areas in shops, offices and other working environments; farm houses; by clients in hotels, motels and other residential type environments; bed and breakfast type environments.
- This appliance may be used by children of at least 8 years of age, as long as they are supervised and have been given instructions

about using the appliance safely and are fully aware of the dangers involved. Cleaning and user maintenance shall not be made by children unless they are older than 8 and they are supervised by an adult.

- Keep the appliance and its cord out of reach of children under 8 years of age.
- This appliance may be used by persons with reduced physical, sensory or mental capabilities, or whose experience or knowledge is not sufficient, provided they are supervised or have received instruction to use the appliance safely and understand the dangers.
- Children shall not use the device as a toy.
- The manufacturer accepts no responsibility and the warranty will not apply for any commercial use, inappropriate handling or use of the appliance, any damage resulting from use for other purposes, faulty operation, non-professionals' repair or failure to comply with the instructions.

## **Avoid risk of fatal electric shock and fire**

- In case of an emergency: immediately remove the plug from the power socket.
- Only plug the appliance into suitable, easily accessible, earthed mains connections. Make sure that the voltage of the power source is the same as that specified on the rating plate. The use of an incorrect connection voids the warranty.

## **The appliance must only be connected after installation**

- Do not pull the cord over sharp edges, clamp it or allow it to hang down.
- Keep the cord away from heat and damp.
- If the supply cord is damaged, it must be replaced by the manufacturer, its service agent or similarly qualified persons, in order to avoid all risks.
- If the cord is damaged, do not operate the appliance.
- Return the appliance to the *Nespresso Club* or to a *Nespresso* authorized representative.



- If an extension cord is required, use only an earthed cord with a conductor cross-section of at least 1.5 mm<sup>2</sup> or matching input power.
- To avoid hazardous damage, never place the appliance on or beside hot surfaces such as radiators, stoves, ovens, gas burners, open flame, or similar.
- Always place it on a horizontal, stable and even surface. The surface must be resistant to heat and fluids, like water, coffee, descaler or similar.
- Disconnect the appliance from the mains when not in use for a long period. Disconnect by pulling out the plug and not by pulling the cord itself or the cord may become damaged.
- Before cleaning and servicing, remove the plug from the mains socket and let the appliance cool down.
- Never touch the cord with wet hands.
- Never immerse the appliance or part of it in water or other liquid.
- Never put the appliance or part of it in a dishwasher.
- Electricity and water together is dangerous and can lead to fatal electrical shocks.
- Do not open the appliance. Hazardous voltage inside!
- Do not put anything into any openings. Doing so may cause fire or electrical shock!

### **Avoid possible harm when operating the appliance.**

- Never leave the appliance unattended during operation.
- Do not use the appliance if it is damaged or not operating perfectly. Immediately remove the plug from the power socket. Contact the *Nespresso Club* or *Nespresso* authorized representative for examination, repair or adjustment.
- A damaged appliance can cause electrical shocks, burns and fire.
- Always completely close the lever and never lift it during operation. Scalding may occur.
- Do not put fingers under coffee outlet, risk of scalding.
- Do not put fingers into capsule compartment or the capsule shaft. Danger of injury!
- Water could flow around a capsule when not perforated by the blades and damage the appliance.
- Never use a damaged or deformed capsule. If a capsule is blocked in the capsule compartment, turn the machine off and unplug it before any operation. Call the *Nespresso Club* or *Nespresso* authorized representative.
- Fill the water tank only with fresh and potable water.
- Empty water tank if the appliance will not be used for an extended time (holidays, etc.).
- Replace water in water tank when the

appliance is not operated for a weekend or a similar period of time.

- Do not use the appliance without the drip tray and drip grid to avoid spilling any liquid on surrounding surfaces.
- Do not use any strong cleaning agent or solvent cleaner. Use a damp cloth and mild cleaning agent to clean the surface of the appliance.
- To clean machine, use only clean cleaning tools.
- When unpacking the machine, remove the plastic film and dispose.
- This appliance is designed for *Nespresso* coffee capsules available exclusively through the *Nespresso Club* or your *Nespresso* authorized representative.
- All *Nespresso* appliances pass stringent controls. Reliability tests under practical conditions are performed randomly on selected units. This can show traces of any previous use.
- *Nespresso* reserves the right to change instructions without prior notice.

### **Descaling**

- *Nespresso* descaling agent, when used correctly, helps ensure the proper functioning of your machine over its lifetime and that your coffee experience is as perfect as the first day. For the correct amount and procedure to follow, consult the user manual included in the *Nespresso* descaling kit.



# SAVE THESE INSTRUCTIONS

Pass them on to any subsequent user.

This instruction manual is also available as a PDF at [nespresso.com](http://nespresso.com)

## CONSIGNES DE SECURITE



**⚠** Avertissement – Les consignes de sécurité font partie de l'appareil. Veuillez les lire attentivement avant d'utiliser votre nouvel appareil. Gardez-les dans un endroit où vous pourrez les retrouver et vous y référer ultérieurement.

**⚠** Avertissement – lorsque ce symbole apparaît, veuillez consulter les mesures de sécurité pour éviter d'éventuels dangers et dommages.

**i** Information – Lorsque ce symbole apparaît, veuillez prendre connaissance du conseil pour une utilisation sûre et conforme de votre appareil.

- L'appareil est conçu pour préparer des boissons conformément à ces instructions.
- N'utilisez pas l'appareil pour d'autres usages que ceux prévus.
- Cet appareil a été conçu seulement pour un usage intérieur, pour un usage dans des conditions de températures non extrêmes.
- Protégez votre appareil des effets directs des rayons du soleil, des éclaboussures d'eau et de l'humidité.
- Cet appareil est uniquement destiné à un usage domestique. Il n'est pas conçu pour être utilisé dans: les espaces cuisines des magasins, bureaux et d'autres

environnement de travail; les fermes; par les clients dans les hôtels, motels ou d'autres environnements résidentiels; des environnements type bed & breakfast.

- Cet appareil peut être utilisé par des enfants âgés d'au moins 8 ans, à condition qu'ils bénéficient d'une surveillance ou qu'ils aient reçu des instructions quant à l'utilisation de l'appareil en toute sécurité et qu'ils comprennent bien les dangers encourus. Le nettoyage et l'entretien par l'utilisateur ne doivent pas être effectués par des enfants, à moins qu'ils ne soient âgés de plus de 8 ans et qu'ils soient sous la surveillance d'un adulte.
- Conservez l'appareil et son câble hors de portée des enfants âgés de moins de 8 ans.
- Cet appareil peut être utilisé par des personnes dont les capacités physiques,

sensorielles ou mentales sont réduites ou dont l'expérience ou les connaissances ne sont pas suffisantes, à condition qu'ils bénéficient d'une surveillance ou qu'ils aient reçu des instructions quant à l'utilisation de l'appareil en toute sécurité et en comprennent bien les dangers potentiels.

- Les enfants ne doivent pas utiliser l'appareil comme un jouet.
- Le fabricant décline toute responsabilité et la garantie ne s'appliquera pas en cas d'usage commercial, d'utilisations ou de manipulations inappropriées, de dommages résultant d'un usage incorrect, d'un fonctionnement erroné, d'une réparation par un non professionnel ou du non respect des instructions.

## Évitez les risques d'incendie et de choc électrique fatal

- En cas d'urgence: débranchez immédiatement l'appareil de la prise électrique.
- Branchez l'appareil uniquement à des prises adaptées, facilement accessibles et reliées à la terre. Assurez-vous que la tension de la source d'énergie soit la même que celle indiquée sur la plaque signalétique. L'utilisation d'un branchement inadapté annule la garantie.
- L'appareil doit être connecté uniquement après l'installation.
- Ne tirez pas le cordon d'alimentation sur des bords tranchants, attachez-le ou laissez-le pendre.
- Gardez le cordon d'alimentation loin de la chaleur et de l'humidité.
- Si le cordon d'alimentation est endommagé, il doit être remplacé par le fabricant, son agent après-vente ou des personnes de même qualification, afin d'éviter tous risques.
- Si le cordon d'alimentation est endommagé, ne faites pas fonctionner l'appareil, afin d'éviter un danger.
- Retournez votre appareil au Club *Nespresso* ou à un revendeur *Nespresso* agréé.
- Si une rallonge électrique s'avère nécessaire,

- n'utilisez qu'un câble relié à la terre, dont le conducteur a une section d'au moins 1.5 mm<sup>2</sup>.
- Afin d'éviter de dangereux dommages, ne placez jamais l'appareil sur ou à côté de surfaces chaudes telles que les radiateurs, les cuisinières, les fours, les brûleurs à gaz, les feux nus, ou des sources de chaleur similaires.
- Placez-le toujours sur une surface horizontale, stable et régulière. La surface doit être résistante à la chaleur et aux fluides comme: l'eau, café, le détartrant ou autres.
- Débranchez l'appareil de la prise électrique lorsqu'il n'est pas utilisé pendant une période prolongée.
- Débranchez en tirant par la fiche et non par le cordon d'alimentation ou il pourrait être endommagé.
- Avant le nettoyage et l'entretien de votre appareil, débranchez-le de la prise électrique et laissez-le refroidir.
- Ne touchez jamais le fil électrique avec des mains mouillées.
- Ne plongez jamais l'appareil, en entier ou en partie, dans l'eau ou dans d'autres liquides.
- Ne mettez jamais l'appareil ou une partie de celui-ci dans un lave-vaisselle.
- L'électricité et l'eau ensemble sont dangereux et peuvent conduire à des chocs électriques mortels.

- N'ouvrez pas l'appareil. Voltage dangereux à l'intérieur.
- Ne mettez rien dans les ouvertures. Cela pourrait provoquer un incendie ou un choc électrique!

## Évitez les dommages possibles lors de l'utilisation de l'appareil.

- Ne laissez jamais l'appareil sans surveillance pendant son fonctionnement.
- N'utilisez pas l'appareil s'il est endommagé ou ne fonctionne pas parfaitement. Débranchez-le immédiatement de la prise électrique. Contactez le Club *Nespresso* ou un revendeur *Nespresso* agréé, pour la réparation ou le réglage de votre appareil.
- Un appareil endommagé peut provoquer des chocs électriques, brûlures et incendies.
- Refermez toujours bien complètement le levier et ne le soulevez jamais pendant le fonctionnement, des brûlures peuvent se produire.
- Ne mettez pas vos doigts sous la sortie café, il y a un risque de brûlure.
- Ne mettez pas vos doigts dans le compartiment à capsules ou dans le bac de récupération des capsules. Il existe un risque de blessure.
- L'eau peut s'écouler autour d'une capsule, quand celle-ci n'a pas été perforée par les

- lames, et endommager l'appareil.
- N'utilisez jamais une capsule endommagée ou déformée. Si une capsule est bloquée dans le compartiment à capsules, éteignez l'appareil et débranchez-le avant toute opération. Appelez le Club *Nespresso* ou un revendeur *Nespresso* agréé.
- Remplissez toujours le réservoir avec de l'eau fraîche, potable et froide.
- Videz le réservoir d'eau si l'appareil n'est pas utilisé pendant une durée prolongée (vacances etc. . .).
- Remplacez l'eau du réservoir d'eau quand l'appareil n'est pas utilisé pendant un week-end ou une période de temps similaire.
- N'utilisez pas l'appareil sans le bac d'égouttage et sa grille afin d'éviter de renverser du liquide sur les surfaces environnantes.
- Ne nettoyez jamais votre appareil avec un produit d'entretien ou un solvant. Utilisez un chiffon humide et un détergent doux pour nettoyer la surface de l'appareil.
- Pour nettoyer votre machine, utiliser un chiffon propre et doux.
- Lors du déballage de l'appareil, retirer le film plastique sur la grille d'égouttage.
- Cet appareil est conçu pour des capsules de café *Nespresso* disponibles exclusivement via le Club *Nespresso* ou votre revendeur *Nespresso* agréé.
- Tous les appareils *Nespresso* sont soumis à des contrôles sévères. Des tests de fiabilité, dans des conditions réelles d'utilisation,

sont effectués au hasard sur des unités sélectionnées. Certains appareils peuvent donc montrer des traces d'une utilisation antérieure.

- *Nespresso* se réserve le droit de modifier sans préavis la notice d'utilisation.

### **Détartrage**

- Lorsqu'il est utilisé correctement, le détartrant *Nespresso*, permet d'assurer le bon fonctionnement de votre appareil tout au long de sa vie et vous permet de maintenir une expérience café aussi parfaite qu'au premier jour. Pour le dosage exact et la procédure à suivre, consultez le manuel d'utilisation inclus dans le kit de détartrage *Nespresso*.

## **CONSERVEZ LES INSTRUCTIONS SUIVANTES**

Transmettez-les aux utilisateurs ultérieurs.

Ce manuel d'instruction est également disponible en version PDF sur [nespresso.com](http://nespresso.com)

# PREPARING YOUR MACHINE FOR FIRST USE/ PRÉPAREZ VOTRE MACHINE POUR LA PREMIÈRE UTILISATION

 First read the safety precautions to avoid risks of fatal electrical shock and fire.

Tout d'abord, lisez les précautions de sécurité afin d'éviter les risques d'incendie et de choc électrique mortel.

1. Fully insert cup support into upright position, remove maintenance unit and water tank.

Placez le support de tasse en position verticale, puis enlevez l'unité de maintenance et le réservoir d'eau.

4. Rinse and fill water tank with potable water. Reposition water tank and maintenance unit.

Rincez et remplissez le réservoir d'eau avec de l'eau potable. Remettez le réservoir d'eau et l'unité de maintenance.

7. Set Lungo button to 5 and press to rinse the machine. Repeat 3 times.

Tournez le bouton Lungo sur 5 et appuyez sur le bouton pour rincer la machine. Répétez l'opération 3 fois.

2. Adjust cord length and store excess under machine with cord storage fixation.\*

Ajustez la longueur du cordon d'alimentation et rangez le surplus sous l'appareil à l'aide de la fixation de rangement.\*

5. Switch machine on  
Allumez la machine.



Blinking lights: heat up (25 sec.)  
Les voyants lumineux clignotent :  
la machine chauffe (25 sec)



Steady: ready  
Les voyants lumineux sont fixes :  
la machine est prête

3. Close lever and plug into mains.

Fermez le levier et branchez la machine.

6. Lift cup support and place container (min. 0.5 L) under coffee outlet.

Soulevez le support de tasse et placez un récipient (min 0.5 L) sous l'orifice de sortie café.

8. Follow steps in cup heater section to rinse the cup heater before first use.

Suivez les étapes de la section chauffe-tasse pour le rincer avant la première utilisation.

\* NOTE: for this operation only, machine can be placed on it's side on a soft surface to avoid any damage to the finishing.

\* REMARQUE: pour cette opération uniquement, la machine peut être placée sur le côté sur une surface non abrasive afin d'éviter tout dommage.

NOTE: automatic power off: machine stops automatically after 9 minutes of non-use. To change this setting visit auto shut off section in menu mode page 21.

REMARQUE: l'arrêt automatique: la machine s'éteint automatiquement après 9 minutes d'inutilisation. Pour retirer cet arrêt automatique allez dans le mode menu page 21.

# COFFEE PREPARATION/ PRÉPARATION DU CAFÉ

1. Rinse and fill water tank with potable water.  
Rincez et remplissez le réservoir d'eau avec de l'eau potable.

2. Reposition water tank .  
Remettez le réservoir d'eau.

3. Close lever and switch machine on.  
Allumez la machine.



Blinking lights: heat up (25 sec.)  
Les voyants lumineux clignotent:  
la machine chauffe (25 sec)



Steady: ready  
Les voyants lumineux sont fixes:  
la machine est prête

4. Lift lever and insert the capsule.  
Levez le levier et insérez la capsule.

5. Close lever and place cup under coffee outlet.  
Baissez le levier et placez une tasse sous la sortie café.

6. Cup support can be turned up right to support Macchiato glass.  
Le support de tasse peut être relevé pour y placer un verre à recettes.

7. Turn dial to desired coffee level and press button to start brewing.  
Tournez le bouton jusqu'au niveau de café désiré et appuyez sur le bouton pour commencer votre préparation.



8. The preparation will stop automatically, or press any coffee button to stop the preparation at any time.  
La préparation s'arrêtera automatiquement ou appuyez sur un bouton café pour l'interrompre à tout moment.

9. Remove cup. Lift and close lever to eject capsule into container.  
Levez et baissez le levier afin d'éjecter la capsule dans le bac à capsules.

**NOTE:** during heat up (blinking lights), you can press the coffee button. Coffee will start to flow automatically when machine is ready.  
**REMARQUE:** pendant la chauffe de la machine (lumières clignotantes), vous pouvez presser le bouton café. Le café s'écoulera automatiquement quand la machine sera prête.

# CUP HEATER/CHAUFFE-TASSE



**⚠ CAUTION:** do not press down on cup heater with hands at any time. **NOTE:** the cup heater is meant only to heat up your Espresso cup, and should not be for any other usage.

**ATTENTION:** a aucun moment vous ne devez appuyer sur le chauffe-tasse avec vos mains. **NOTE:** le chauffe-tasse est uniquement destiné à chauffer votre tasse Espresso, et ne doit pas être utilisé pour d'autres usages.

1. Ensure maintenance unit is in place, and grid is properly clipped on the base before using cup heater to avoid leakage.

Assurez-vous que l'unité de maintenance est en place et que la grille est correctement clipsée sur le socle avant d'utiliser le chauffe-tasse pour éviter toute fuite.

4. A jet of hot water (about 20 ml) heats a standard *Nespresso* Espresso cup within 5-10 seconds.

Un jet d'eau chaude (environ 20 ml) chauffe une tasse de *Nespresso* standard en 5-10 secondes.

2. Cup heater is always in ready mode (except during heat up). Take cup and place it upside down on cup heater.\*

Le chauffe-tasse est toujours prêt à être utilisé (sauf durant le chauffage de la machine). Prenez la tasse et placez-la à l'envers sur le chauffe-tasse. Assurez-vous que la grille est bien mise en place sur la base.\*

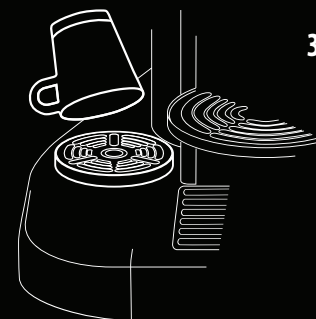

3. 3 ribs must be pressed down simultaneously to activate flow of water. Les 3 rainures doivent être enfoncées simultanément pour activer le jet d'eau.

- ⚠ CAUTION:** keep cup pressed down on ribs during entire heat up to avoid injury. Removing cup from the 3 ribs will stop the flow of water.

**AVERTISSEMENT:** maintenez la tasse enfoncée sur les rainures pendant toute la durée du chauffage afin d'éviter les blessures. Retirer la tasse des 3 rainures arrête l'écoulement de l'eau.

5. Once jet has stopped, remove cup and place it on cup support to start your coffee. Une fois que le jet s'est arrêté, retirez la tasse et placez-la sur le support pour commencer votre café.

\***NOTE:** water from cup heater is collected in drip tray. When red water level indicator rises above grid, empty drip tray.

\***REMARQUE:** l'eau du chauffe-tasse est collectée dans le bac d'égouttage. Lorsque le flotteur rouge, indiquant le niveau d'eau monte au-dessus la grille, videz le bac d'égouttage.

**NOTE:** maximum, 2 functions run simultaneously: coffee & Aeroccino – Coffee & Cup heater – Cup heater & Aeroccino (coffee preparation is on hold until cup heating operation is finished).

**REMARQUE:** 2 fonctions maximum peuvent être utilisées simultanément: café & Aeroccino - café & chauffe-tasse - chauffe-tasse & Aeroccino (la préparation du café est en attente jusqu'à ce que l'opération de chauffage de la tasse soit terminée).

# BARISTA: AEROCCINO USE/BARISTA: UTILISATION DE L'AEROCCINO

**⚠ CAUTION:** risk of electrical shock and fire. Make sure the bottom of the milk frother and connector are dry. Unplug appliance before drying connector!

AVERTISSEMENT: il existe des risques de choc électrique et d'incendie. Assurez-vous que le dessous de l'Aeroccino et la connexion soient secs. Débranchez la machine avant de sécher le connecteur d'alimentation.

**⚠ CAUTION:** splattered milk may cause burns. Always use lid with milk frother.

AVERTISSEMENT: des éclaboussures de lait peuvent provoquer des brûlures. Utilisez toujours le couvercle avec l'Aeroccino.

## PARTS/PIÈCES



## MAXIMUM FILLING LEVEL INDICATOR/ INDICATEUR DE NIVEAU DE REMPLISSAGE MAXIMUM

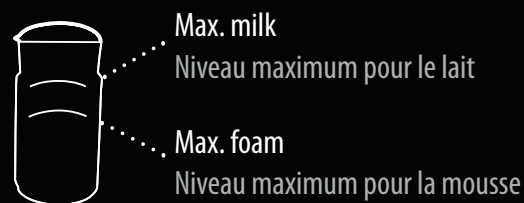

**NOTE:** make sure to clean your Aeroccino before and after each usage.

**ASTUCE:** assurez-vous de nettoyer votre Aeroccino après chaque usage.

## PREPARATION/PRÉPARATION

**TIP:** always use cold, fresh, full fat or semi-skimmed milk at refrigerator temperature (about 4° C).

Jugs maximum level for:

Max. milk: 1 Nespresso Recipe Glass

Max. foam: 1 Nespresso Recipe Glass/or  
2 Nespresso Cappuccino Cups

**ASTUCE:** utilisez toujours du lait froid, frais, entier ou demi-écrémé à la température du réfrigérateur (environ 4 ° C).

Les niveaux maximums du pot à lait sont prévus pour:

Niveau maximum de lait: 1 verre à recettes Nespresso

Niveau maximum de mousse: 1 verre à recettes Nespresso/ou  
2 tasses à Cappuccino Nespresso



# RECIPES/RECETTES



1. Cold, velvety milk froth  
Mousse de lait froide et veloutée



2. Warm velvety milk froth  
Mousse de lait chaude et veloutée



3. Warm, dense milk froth  
Mousse de lait chaude et dense



4. Warm milk  
Lait chaud

1.  Attach whisk.  
Mettez le fouet en place.



2.  Pour milk up to desired level indicators depending on recipe.  
Versez le lait au niveau de l'indicateur souhaité en fonction de la recette.

3.  Place Lid on Aeroccino.  
Placez le couvercle sur l'Aeroccino.

4.  Place Aeroccino on base.  
NOTE: Aeroccino is always in ready mode.  
Placez l'Aeroccino sur sa base.  
REMARQUE: l'Aeroccino est toujours prêt à être utilisé.

5. Light on machine will light up blue or red, depending on which recipe dial is turned to.  
Le voyant de la machine va s'allumer en bleu ou en rouge selon la recette sélectionnée sur le bouton Aeroccino.

6. Select desired recipe by turning dial to right preparation (see recipes above).  
Sélectionnez la recette désirée en tournant le bouton (voir recettes ci-dessus).

7. Press the  button on the Aeroccino dial.  
Appuyez sur le bouton  Aeroccino.

8. Aeroccino stops automatically when preparation is done. Preparation can be stopped at any time by pressing/turning the button or removing the Aeroccino.  
L'Aeroccino s'arrête automatiquement lorsque la préparation est finie. La préparation peut être arrêtée à tout moment en appuyant / tournant le bouton ou en retirant l'Aeroccino.

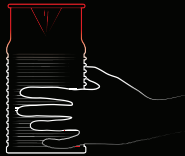
9.   **CAUTION:** to avoid risk of burn, handle unit only by ribbed area. Serve and proceed with cleaning (see cleaning section).

**AVERTISSEMENT:** pour éviter tout risque de brûlure, tenir l'appareil exclusivement par la zone rainurée. Servez et nettoyez (voir la section nettoyage).



## CAPPUCCINO/CAPPUCCINO



Proportions:

1 Espresso capsule

Topped up with hot milk froth

Prepare an Espresso in a Cappuccino cup and top up with hot milk froth.

Intense: *Ristretto Grand Cru* / Light: *Rosabaya de Colombia Grand Cru*

Proportions:

1 capsule Espresso

Complétée de mousse de lait chaud sur le dessus

Préparez un Espresso dans une tasse à Cappuccino et disposez sur le dessus de la mousse de lait chaud.

Intense: Grand Cru *Ristretto* / Léger: Grand Cru *Rosabaya de Colombia*



## CAFFÉ LATTE/CAFÈ LATTE



Proportions:

1 Lungo capsule

Topped up with hot milk

Prepare a Lungo in a tall glass (350 ml) and top up with hot milk.

Intense: *Fortissio Lungo Grand Cru* / Light: *Vivalto Lungo Grand Cru*

Proportions:

1 capsule Lungo

Complétée avec de la mousse de lait chaud

Préparez un Lungo dans un grand verre (350 ml) et disposez sur le dessus de la mousse de lait chaud.

Intense: Grand Cru *Fortissio Lungo* / Léger: Grand Cru *Vivalto Lungo*

# CLASSIC RECIPES/RECETTES CLASSIQUES

---



## LATTE MACCHIATO/LATTE MACCHIATO



Proportions:

1 Espresso capsule

Topped up with hot milk froth

Fill a tall glass with hot milk froth (300 ml). Top up with an Espresso preparation.

Intense: *Indriya from India* Grand Cru / Light: *Volluto* Grand Cru

Proportions:

1 capsule Espresso

Complétez de mousse de lait chaud sur le dessus

Remplir un grand verre (300 ml) de mousse de lait chaud. Complétez-le avec un Espresso.

Intense: Grand Cru *Indriya from India* / Léger: Grand Cru *Volluto*



## ICED CAPPUCCINO/CAPPUCCINO GLACÉ



Proportions:

1 Espresso capsule

Crushed ice cubes

Topped up with cold milk froth

Prepare an Espresso in a tall glass (350 ml), add four or five crushed ice cubes. Prepare the cold milk froth and carefully add three or four tablespoons to top off the glass.

Intense: *Arpeggio* Grand Cru / Light: *Livanto* Grand Cru

Proportions :

1 capsule Espresso

Glace pilée

Complétez de mousse de lait froid sur le dessus.

Préparez un Espresso dans un verre à recettes (350 ml) et rajoutez 4 à 5 cuillères à soupe de glace pilée. Préparez de la mousse de lait froide et déposez délicatement 3 ou 4 cuillères à soupe de mousse de lait par-dessus.

Intense: Grand Cru *Arpeggio* / Léger: Grand Cru *Livanto*



## ICED VANILLA CARAMEL COFFEE/CAFÉ GLACÉ VANILLE CARAMEL



### Proportions:

2 *Volluto* Espresso capsules  
1 scoop of vanilla ice cream  
2 teaspoons of caramel syrup  
1 teaspoon of chocolate chips  
Topped up with hot milk froth

Prepare the hot milk froth, add the caramel syrup to it and set aside. Prepare two Espresso coffees into a cup and pour them into a cold glass (350 ml). Immediately add the scoop of ice cream and top up with the hot milk froth. Decorate with chocolate chips.

### Proportions:

2 capsules Espresso *Volluto*  
1 boule de glace vanille  
2 cuillères à café de sirop de caramel  
1 cuillère à café de pépites de chocolat  
Complétez de mousse de lait chaud sur le dessus

Préparez la mousse de lait chaud, ajoutez y le sirop de caramel et mettez-la de côté. Préparez deux cafés Espresso dans une tasse et versez-les dans un verre froid (350 ml). Rajoutez immédiatement la boule de glace vanille et complétez le verre avec la mousse de lait chaud. Décorez le tout avec des pépites de chocolat.



## AFTER EIGHT® COFFEE/CAFÉ AFTER EIGHT®



### Proportions:

1 *Livanto* Espresso capsule  
After Eight® mint chocolate  
Nougat chocolate  
Topped up with hot milk froth

Prepare the *Livanto* capsule into an Espresso cup. Top it up with hot milk froth. Sprinkle shavings of nougat chocolate on top and add an After Eight® chocolate to the milk froth to finish. Serve immediately.



### Proportions:

1 capsule Espresso *Livanto*  
Du chocolat After Eight® à la menthe  
Du chocolat au nougat  
Complétez de mousse de lait chaud sur le dessus

Préparez la capsule *Livanto* dans une tasse à Espresso. Complétez avec la mousse de lait chaud. Saupoudrez de copeaux de chocolat au nougat sur le dessus et ajoutez pour finir un chocolat After Eight® à la mousse de lait. Servez immédiatement.

## MENU MODES/MODE MENU

- To enter menu modes, press and hold the Espresso button while turning the machine on (middle light steady orange).  
Pour entrer dans le mode «Menu», pressez et maintenez le bouton Espresso en même temps que vous allumez la machine (la lumière du milieu s'éclaire en orange).
- Set the dials to the required settings (see chart below).  
Réglez les boutons pour les paramètres requis (voir tableau ci-dessous).
- Once selected, press the Lungo button to confirm (middle light steady to confirm, and blinks orange accordingly to selected number).  
Une fois sélectionné, appuyez sur le bouton Lungo pour commencer (la lumière du milieu s'allume en continu pour confirmer et clignote orange. Le nombre de clignotements correspond au réglage sélectionné).

	 Set Espresso dial to: Réglez le bouton Espresso sur:	 Set Lungo dial to: Réglez le bouton Lungo sur:
1:	Auto Shut Off Arrêt automatique	1: 9 min, 2: 30 min, 3: 60 min, 4: 2 hrs, 5: 8 hrs 1: 9 min, 2: 30 min, 3: 60 min, 4: 2 h, 5: 8 h
2:	Water Hardness Dureté de l'eau	1: hard, 2: medium, 3: soft 1: fort 2: moyen, 3: léger
3:	Emptying Vidange	See emptying section Voir la section vidange
4:	Descaling Détartrage	See descaling section Voir la section détartrage
5:	Reset To Factory Setting Réinitialisation aux réglages d'usine	Simply press the Lungo button to reset to factory setting (power save: 9 min, water hardness level: hard). Pressez simplement le bouton Lungo réinitialiser les réglages d'usine (économie d'énergie: 9 min, niveau d'intensité de l'eau: fort)

**NOTE:** when in menu mode you can change between options without exiting each time. To exit menu mode, press and hold the Espresso button for 5 seconds (steady coffee lights confirm exit).

**REMARQUE:** en mode «Menu», vous pouvez changer les options sans quitter à chaque fois. Pour quitter le mode «Menu», appuyez et maintenez le bouton Espresso pendant 5 secondes (les voyants de café stabilisés confirment la sortie).



## EMPTYING MODE/MODE VIDANGE

---

**NOTE:** your machine should be emptied before and after a long period of non-use.

**REMARQUE:** votre machine doit être vidée avant et après toute longue période d'inutilisation.

- 1.** While in menu mode, set Espresso button to position 3 for emptying.  
En mode menu, réglez le bouton Espresso sur la position 3 pour la vidange.
- 2.** Remove water tank and lift lever.  
Retirez le réservoir d'eau et levez le levier.
- 3.** Press Lungo button to empty machine (ready when coffee lights stop blinking).  
Pressez le bouton Lungo pour vider la machine (lorsque le voyant café cesse de clignoter, la machine est prête).

## COFFEE & CUP HEATER /CHAUFFE-TASSE

---

- 4.** Take cup and place it upside down on cup heater.  
Prenez une tasse et placez-la à l'envers sur le chauffe-tasse.
- 5.** Press down on 3 ribs to activate the flow of water and empty the cup heater system.  
Appuyez sur les 3 rainures pour activer l'écoulement de l'eau et vider le système de chauffe-tasse.
- 6.** Hold cup down until machine switches off automatically to indicate end of emptying.  
Maintenir la tasse jusqu'à ce que la machine s'éteigne automatiquement pour indiquer la fin de la vidange.

 **CAUTION:** handle cup with a cloth to avoid risk of burn.

**ATTENTION:** utilisez un linge ou une serviette pour manipuler la tasse afin d'éviter les risques de brûlure.

---

**NOTE:** appliance will be blocked for approximately 20 minutes after emptying.

**REMARQUE:** l'appareil sera bloqué pendant environ 20 minutes après la vidange.



1. To remove maintenance unit from machine, lift cup support in upright position.  
Pour retirer l'unité de maintenance, placez le support de tasse en position verticale.

2. Maintenance unit can be removed in one piece and assembled/disassembled for easy cleaning. Cup heater grill can be removed for cleaning.  
L'unité de maintenance peut être retirée en un seul morceau montée/démontée pour un nettoyage plus facile. La grille chauffe-tasse peut être retirée pour le nettoyage.

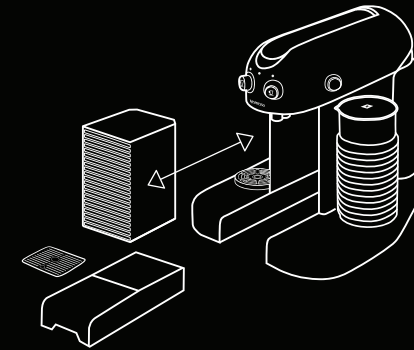

### AEROCCINO CLEANING/NETTOYAGE DE L'AEROCCINO

Do not use any strong cleaning agent or solvent cleaner. If cleaning by hand, avoid using sharp objects, brushes or abrasives. Make sure to clean the Aeroccino after each usage to avoid build up of milk and residue. Aeroccino jug is dishwasher safe: 60° C. Do not place directly over dishwasher pin as may cause damage to inner coating.

Ne nettoyez jamais votre appareil avec un produit d'entretien ou du solvant. Si vous le lavez à la main, évitez d'utiliser des objets pointus, tranchants ou abrasifs. Veillez à nettoyer l'Aeroccino après chaque utilisation pour éviter l'accumulation de lait et de résidus. L'Aeroccino peut être nettoyé au lave-vaisselle: 60° C. Ne pas le placer directement sur les broches du lave-vaisselle cela peut endommager le revêtement intérieur.

1. Remove Aeroccino from base and take out whisk (no tools required). Remove seal from lid to clean both parts.  
Retirez l'Aeroccino de la base et sortez le fouet (sans outil). Retirez le joint du couvercle et nettoyez les deux pièces.
2. With extreme care, rinse and clean the inner part of the jug with a damp and clean cloth.  
En faisant très attention, rincez et nettoyez la partie intérieure de l'Aeroccino avec un chiffon humide propre.
3. Once clean, clip back whisk to inner base of jug to avoid loss.  
Une fois propre, fixez de nouveau le fouet sur la base intérieure du pot pour éviter de le perdre.

# DESCALING MODE/MODE DÉTARTRAGE

---

**NOTE:** duration approximately 20 minutes. Steady orange middle light indicates descaling is needed.

**REMARQUE:** durée d'environ 20 minutes. Le voyant orange du milieu indique que le détartrage est nécessaire.

- 1. Turn machine off and set Espresso button to 4 and Lungo button to 1.**  
Mettez la machine hors tension et réglez le bouton Espresso sur 4 et le bouton Lungo sur 1.
- 2. Open and close the lever to eject the capsule.**  
Ouvrez et fermez le levier pour éjecter la capsule.
- 3. Empty drip tray and the used capsule container.**  
Videz le bac de récupération d'eau et le bac à capsules usagées puis replacez-les dans la machine.
- 4. To enter descaling mode press the Espresso button while turning the machine on. Middle light steady orange to confirm descaling mode.**  
Pour accéder au mode détartrage pressez et maintenez le bouton Espresso en même temps que vous allumez la machine. Le voyant orange du milieu reste allumé pour confirmer le mode détartrage.
- 5. Fill water tank with 2 Nespresso descaling liquid agents and the rest with water.**  
Remplir le réservoir d'eau avec 2 sachets de produit détartrant Nespresso et le reste avec de l'eau.
- 6. Place a cup on cup heater and hold down on 3 ribs until drip tray is close to full. Empty the drip tray, replace and continue process until middle and right light turn steady. Empty drip tray again and replace.**  
Placez une tasse sur le chauffe-tasse et maintenez enfoncé les 3 côtes jusqu'à ce que le bac soit presque plein. Videz le bac de récupération d'eau, replacez-le et poursuivez l'opération jusqu'à ce que le voyant du milieu à droite reste allumé. Videz de nouveau le bac de récupération d'eau puis replacez-le.
- 7. Place a container (min 1.5 L) below coffee outlet.**  
Placez un récipient (min 1.5 L) sous la sortie café.
- 8. Press Lungo button to start descaling coffee outlet. Right light blinks.**  
Appuyez sur le bouton Lungo pour démarrer le détartrage. Le voyant droit clignote.
- 9. A mix of start and stop operations will occur. Do not touch machine during this operation until water tank is empty.**  
Plusieurs opérations de démarrage et d'arrêt se produisent. Ne touchez pas la machine au cours de cette opération jusqu'à ce que le réservoir d'eau se soit vidé.

**10.** Once done, right light will stop blinking, and left will start to blink. Empty and rinse drip tray, capsule container and water tank, and replace.

Une fois l'opération effectuée, le voyant droit cesse de clignoter et celui de gauche se met à clignoter. Videz et rincez le bac de récupération d'eau, le bac à capsules usagées et le réservoir d'eau puis remplacez-les.

**13.** Repeat step 6 one time to rinse the cup heater system.

NOTE: Make sure to rinse cup after to get rid of any descaling residue.

Répétez l'étape 6 une fois pour rincer le système de chauffe tasse. REMARQUE: assurez-vous de rincer la tasse après pour se débarrasser de tout résidu de détartrage.

**⚠ CAUTION:** the descaling solution can be harmful. Avoid contact with eyes, skin and surfaces. Never use any product other than the *Nespresso* descaling kit available at the *Nespresso Club* to avoid damage to your machine. The following table will indicate the descaling frequency required for the optimum performance of your machine, based on water hardness. For any additional questions you may have regarding descaling, please contact your *Nespresso Club*.

**ATTENTION:** la solution de détartrage peut être nocive. Evitez tout contact avec les yeux, la peau et les surfaces.

Afin d'éviter d'endommager votre machine, n'utilisez jamais un autre produit que le kit de détartrage *Nespresso*, disponible au Club *Nespresso*. Sur la base de la dureté de l'eau, le tableau suivant indique la fréquence de détartrage nécessaire, pour la performance optimale de votre machine. Pour toutes questions supplémentaires concernant le détartrage, contactez votre Club *Nespresso*.

**11.** Fill up water tank with drinking water.  
Remplir le réservoir d'eau avec de l'eau potable.

**14.** Replace empty container as per step 7 and press Lungo button to rinse coffee outlet.  
Remplacez le récipient vide comme pour l'étape 7 et appuyez sur le bouton Lungo pour rincer la sortie café.

**12.** Turn Lungo dial to 2 for rinse mode.  
Réglez le bouton Lungo sur 2 pour activer le rinçage.

**15.** Once steady lights, empty container and drip tray, and replace.  
Une fois les voyants éclairés, videz le bac de récupération d'eau, le bac à capsules usagées et remplacez-les.

**16.** Machine is now ready for use.  
La machine est maintenant prête à l'emploi.

*Nespresso* descaling kit: Ref. 3035/CBU-2

Kit de détartrage *Nespresso*: Ref. 3035/CBU-2



Water hardness:		Descaling after:	
Dureté de l'eau :		Détartrez après :	
fH	CaCO <sub>3</sub>		
36	20	360 mg/l	60 min
18	10	180 mg/l	90 min
0	0	3200	120 min

fH French grade  
Degré français

dH German grade  
Degré allemand

CaCO<sub>3</sub> Calcium carbonate  
Carbonate de calcium

# TROUBLESHOOTING

---

## ALARMS (ERROR AND DESCALING)

---

No lights.	→ The machine has switched off automatically; press ON/OFF button. → Check the mains: plug, voltage, fuse.
No coffee, no water.	→ Check the water tank, if empty, fill with potable water. → Press coffee button several times until the coffee/water comes out (may occur on first use, after emptying, a long period of non use).
Coffee is not hot enough.	→ Preheat cup. Descale the machine if necessary.
Irregular blinking lights on Aeroccino dial when Aeroccino positioned on base.	→ Clean base and bottom of Aeroccino jug.
No lights on Aeroccino dial when Aeroccino positioned on base.	→ Clean base and bottom of Aeroccino jug.
The lever cannot be closed completely.	→ Empty the capsule container / Check that there is not a capsule blocked inside the machine.
Leakage or unusual coffee flow.	→ Check that the water tank is in position. Clean coffee outlet.
Steady middle orange light.	→ Descaling needed.
No coffee, water just comes out (despite inserted capsule).	→ In case of difficulties, call the <i>Nespresso</i> Club.
Machine switches itself off automatically.	→ To save energy the machine will turn itself off after 9 minutes of non use. → See paragraph on «Menu Modes» to change this setting. See «menu modes» page 21.

---

## ALARMES (ERREUR ET DETARTRAGE)

Pas de lumière.	→ La machine s'est éteinte automatiquement; appuyez sur le bouton ON/OFF. → Contrôlez le réseau électrique: prise de courant, tension et fusible.
Pas de café, ni d'eau.	→ Vérifiez l'état du réservoir d'eau, s'il est vide, remplissez-le avec de l'eau potable. → Appuyez sur le bouton du café à plusieurs reprises jusqu'à ce que le café / eau sorte (peut se produire à la première utilisation, après la vidange ou une longue période d'inutilisation).
Le café est insuffisamment chaud.	→ Préchauffez la tasse. Détartrez si nécessaire.
La lumière clignote irrégulièrement sur le bouton Aeroccino quand l'Aeroccino est positionné sur sa base.	→ Nettoyez la base et le dessous du pot de l'Aeroccino.
Aucune lumière sur l'Aeroccino ne clignote lorsqu'il est sur la base.	→ Nettoyez la base et le dessous du pot de l'Aeroccino.
Le levier ne peut pas être abaissé entièrement.	→ Videz le bac à capsules. Vérifiez qu'il n'y a pas de capsule bloquée à l'intérieur de l'appareil.
Fuite ou écoulement anormal de café.	→ Vérifiez que le réservoir d'eau est bien positionné. Nettoyez la sortie café.
Voyant du milieu en orange continu.	→ Le détartrage est nécessaire.
Pas de café, juste de l'eau qui coule (en dépit d'une capsule insérée).	→ En cas de difficulté, appelez le Club <i>Nespresso</i> .
La machine s'éteint automatiquement.	→ Pour économiser de l'énergie, la machine s'éteindra après 9 minutes d'inutilisation. → Pour changer ce réglage consultez le paragraphe «mode menu» page 21.

## CONTACT THE *NESPRESSO* CLUB/ CONTACTEZ LE CLUB *NESPRESSO*

---

Should you need any additional information, in case of problems or simply to seek advice, call the *Nespresso* Club or *Nespresso* authorized representative.

Contact details for your nearest *Nespresso* Club or *Nespresso* authorized representative can be found in the «Welcome to *Nespresso*» folder in your machine box or at [nespresso.com](http://nespresso.com)

Si vous avez besoin d'informations supplémentaires, en cas de problèmes ou simplement pour demander conseil, appelez le Club *Nespresso* ou votre revendeur *Nespresso* agréé.

Les coordonnées de votre Club *Nespresso* le plus proche ou de votre représentant *Nespresso* peuvent être trouvées dans le dossier «Bienvenue chez *Nespresso*» dans la boîte de votre machine ou sur [nespresso.com](http://nespresso.com)

## DISPOSAL AND ENVIRONMENTAL PROTECTION/ MISE AU REBUT ET PROTECTION DE L'ENVIRONNEMENT

---



This appliance complies with the EU Directive 2002/96/EC. Packaging materials and appliance contain recyclable materials.

Your appliance contains valuable materials that can be recovered or can be recyclable. Separation of the remaining waste materials into different types facilitates the recycling of valuable raw materials. Leave the appliance at a collection point. You can obtain information on disposal from your local authorities.

Cet appareil est conforme à la directive 2002/96/CE de l'UE. Les matériaux d'emballage et l'appareil contiennent des matériaux recyclables.

Votre appareil contient des matériaux précieux qui peuvent être récupérés ou être recyclables. La séparation des déchets restants, en différentes catégories, facilite le recyclage des matières premières précieuses. Laissez votre appareil à un point de collecte. Vous pouvez obtenir des renseignements sur l'évacuation des déchets auprès de vos autorités locales.



We have committed to buy coffee of the very highest quality grown in a way that is respectful of the environment and farming communities. Since 2003 we have been working together with the Rainforest Alliance developing our *Nespresso AAA Sustainable Quality™* Coffee Program.

Nous nous sommes engagés à acheter le café de la plus haute qualité, cultivé de façon respectueuse de l'environnement et des cultivateurs. Depuis 2003, nous travaillons en collaboration avec la Rainforest Alliance, à développer notre programme *Nespresso AAA* pour une Qualité Durable™.



We chose aluminium as the material for our capsules because it protects the coffee and aromas of the *Nespresso Grands Crus*. Aluminium is also indefinitely recyclable, without losing any of its qualities.

Nous avons choisi l'aluminium comme matière pour nos capsules, car il protège le café et les arômes des Grands Crus *Nespresso*. L'aluminium est également recyclable à l'infini, sans pour autant perdre de ses qualités.



*Nespresso* is committed to designing and making appliances that are innovative, high-performing and user-friendly. Now we are engineering environmental benefits into the design of our new and future machine ranges.

*Nespresso* s'engage à concevoir et fabriquer des appareils qui sont à la fois innovants, performants et conviviaux. Nous intégrons aussi des bénéfices environnementaux dans la conception de nos nouveaux et futurs appareils.



# LIMITED WARRANTY/GARANTIE LIMITEE

---

UK & ROI. Should your machine have a genuine manufacturing fault, you must return it to the retailer within 28 days of purchase. Outside of 28 days, please contact *Nespresso* on 0800 442 442. Your machine is guaranteed for 3 years for parts and labour from the date of purchase. To take advantage of this guarantee, you must present your proof of purchase.

This guarantee excludes damage resulting from: a fall or impact, incorrect handling not in compliance with the instructions for use, insufficient aftercare or cleaning, external events (fire, flood, etc.), commercial use (including small offices). Under no circumstances shall the application of this guarantee give rise to the complete replacement of the machine or entitle the consumer to damages. The guarantee period commences from the date of purchase and will not be extended due to any claims made during this period. This warranty is valid only in the country of purchase or in such other countries where Magimix sells or services the same model with identical technical specifications.

**FRANCE.** Votre appareil est garanti pour une période de 3 ans pièces et 2 ans main d'œuvre à partir de la date d'achat. Les 2 premières années, Magimix réparera ou remplacera, à sa discrétion, tout produit défectueux, sans frais supplémentaires pour son propriétaire. La 3ème année Magimix prend à sa charge les pièces, la main d'œuvre est à la charge du propriétaire. **BELGIQUE.** Votre appareil est garanti pour une période de 2 ans pièces et main d'œuvre à partir de la date d'achat. Pendant cette période, Magimix réparera ou remplacera, à sa discrétion, tout produit défectueux, sans frais supplémentaires pour son propriétaire.

**FRANCE et BELGIQUE.** Pour bénéficier de la garantie, vous devez présenter la preuve d'achat originale. Cette garantie exclut les dommages résultant: de chute ou choc, d'un usage ou d'un entretien incorrect non conforme au mode d'emploi (en particulier: de l'absence de détartrage ou d'un détartrage non conforme), de la modification ou la réparation non autorisée du produit, d'événements extérieurs (incendie, inondation, . . .), d'une usure normale, d'un usage professionnel. Les produits de remplacement ou les pièces réparées seront exclusivement garanties pour la part non expirée de la garantie initiale ou pendant six mois, la durée retenue étant la plus longue. Cette garantie est valable uniquement dans le pays d'achat ou dans d'autres pays où Magimix vend ou entretient le même modèle avec des spécifications techniques identiques. Sauf dans la mesure où cela est prévu par la législation en vigueur, les conditions de cette garantie limitée n'excluent, ni ne restreignent, ni ne modifient les droits légaux obligatoires relatifs à votre achat du produit, voire y sont complémentaires.





*Nespresso*, een exclusief systeem dat de perfecte Espresso maakt, keer op keer.

Alle *Nespresso* machines hebben een uniek extractiesysteem dat een werkdruk van maximaal 19 bar garandeert. Alle parameters zijn daarbij uiterst nauwkeurig afgestemd zodat alle aroma's van de verschillende Grands Crus volledig vrijkomen, met een intense body en ongeëvenaard stevige en romige crema als eindresultaat.

## INHOUD

---

33 – 35	<b>VEILIGHEIDSMATREGELEN</b>
36	<b>MACHINE KLAARMAKEN VOOR EERSTE GEBRUIK</b>
37	<b>KOFFIE BEREIDEN</b>
38	<b>VOORVERWARMER VOOR KOPJES</b>
39	<b>BARISTA: GEBRUIK VAN DE AEROCINO</b>
40 – 44	<b>RECEPTEN</b>
45	<b>MENU INSTELLINGEN</b>
46	<b>MACHINE LEDIGEN</b>
47	<b>ONDERHOUD EN REINIGING</b>
48 – 49	<b>ONTKALKFUNCTIE</b>
50	<b>STORINGEN OPSPOREN EN VERHELPEN</b>
51	<b>CONTACT OPNEMEN MET DE <i>NESPRESSO</i> CLUB</b>
51	<b>AFVALVERWIJDERING EN MILIEUBESCHERMING</b>
52	<b>ECOLABORATION: <a href="http://ecolaboration.com">ECOLABORATION.COM</a></b>
53	<b>BEPERKTE GARANTIE</b>



 **Gevaar** – De veiligheidsvoorschriften worden bij de machine geleverd. Lees deze voorschriften aandachtig door voordat u uw nieuwe machine voor het eerst gebruikt. Bewaar ze op een veilige plek, zodat u ze later als referentie kunt inzien.

 **Gevaar** – Dit pictogram duidt op gevaar. Lees de veiligheidsmaatregelen om persoonlijke letsels en schade te voorkomen.

 **Informatie** – Dit pictogram verwijst naar de instructies voor een correct en veilig gebruik van uw machine.

- Deze machine is bedoeld voor de bereiding van recepten volgens de aanwijzingen die in deze handleiding opgenomen zijn.
- Gebruik deze machine uitsluitend voor doeleinden waarvoor het ontworpen is.
- Deze machine is bedoeld voor gebruik binnenshuis en het mag daarom uitsluitend bij normale temperaturomstandigheden worden gebruikt.
- Bescherm de machine tegen directe zoninvloed, langdurige blootstelling aan opspattend water en vocht.
- Dit apparaat is bedoeld voor huishoudelijk gebruik en soortgelijke toepassingen, zoals: personeelkeukens in winkels, kantoor- en andere werkomgevingen; vakantiewoningen; voor gebruik door gasten in hotels,

- motels en andere verblijfsruimten; verblijven zoals bed and breakfasts;
- Deze machine kan worden gebruikt door kinderen vanaf acht jaar indien ze instructies hebben ontvangen over het veilige gebruik van de machine en de risico's begrijpen die ermee samenhangen. Het schoonmaken en onderhouden van de machine mag niet gebeuren door kinderen, tenzij ze 8 jaar oud zijn en er toezicht van een volwassene aanwezig is. Houd de machine en het snoer buiten het bereik van kinderen jonger dan 8 jaar.
- Deze machine mag gebruikt worden door personen met beperkte fysieke, zintuiglijke of verstandelijke vermogens, of met onvoldoende ervaring en kennis als er toezicht aanwezig is of als ze instructies hebben ontvangen over het veilige gebruik van de machine en de risico's begrijpen die er mee samenhangen. Kinderen dienen deze machine niet te gebruiken als speelgoed.

- De fabrikant aanvaardt geen enkele aansprakelijkheid en de garantie is niet van toepassing bij enige vorm van commercieel gebruik, oneigenlijke bediening of gebruik van de machine, schade die het gevolg is van gebruik voor andere onjuiste doeleinden.

## **Voorkom het risico op elektrocutie en brand.**

- Bij noodgevallen: de stekker direct uit het stopcontact verwijderen.
- Sluit de machine alleen aan op een geschikt en goed bereikbaar stopcontact met randaarde. De machine mag pas na de installatie aangesloten worden. Controleer of de netspanning overeenkomt met de spanning die op het typeplaatje van de machine aangeduid is.

## **Deze machine mag enkel aangesloten worden na de installatie.**

- Trek de kabel niet over scherpe randen en zorg dat hij niet bekneld raakt of naar beneden hangt.
- Voorkom blootstelling van de kabel aan hitte of vocht.
- Als de voedingskabel beschadigingen vertoont, dan dient deze door de fabrikant, een servicebedrijf of een ander bevoegd bedrijf vervangen te worden om elk risico te voorkomen.
- Gebruik de machine niet als de kabel beschadigd is. Breng de machine terug naar de *Nespresso Club*.
- Gebruik indien noodzakelijk uitsluitend een geaarde verlengkabel, waarvan de kerndiameter minimaal 1.5 mm<sup>2</sup> bedraagt, of die geschikt is voor het vermogen.
- Om schade te voorkomen mag de machine in geen geval geplaatst worden in de nabijheid van of op warme oppervlakken zoals verwarmingsradiatoren, fornuizen, ovens, gasbranders, open vuur of dergelijke.
- Plaats de machine altijd op een vlakke en stabiele ondergrond. Het oppervlak moet bestendig zijn tegen hitte en vloeistoffen als water, koffie, ontkalkingsmiddel en dergelijke.

- Neem de voedingskabel uit het stopcontact als u de machine lange tijd niet gebruikt.
- Verwijder de stekker uit het stopcontact door aan de stekker tetrekken - niet aan de voedingskabel; de kabel kan daarbij namelijk beschadigd raken.
- Vóór het schoonmaken of bij machineonderhoud de stekker uit het stopcontact verwijderen en de machine laten afkoelen.
- Raak de voedingskabel nooit met natte handen aan.
- Dompel de machine of onderdelen van dit apparaat in geen geval onder in water of andere vloeistoffen.
- Machine en machineonderdelen in geen geval in de vaatwasser plaatsen.
- Elektriciteit en water gaan niet samen en vormen een gevaar voor elektrocutie.
- Machine niet openmaken.  
Levensgevaarlijke elektrische spanning!
- Plaats geen voorwerpen in de openingen van de machine. Daarbij bestaat de kans op brand of elektrische schokken!

## **Voorkom kans op letsels tijdens gebruik.**

- Laat de machine nooit onbewaakt achter tijdens gebruik.
- De machine niet gebruiken als ze

- beschadigd is of niet naar behoren werkt. Verwijder de stekker in een dergelijk geval direct uit het stopcontact. Neem contact op met de *Nespresso Club* voor onderzoek, reparatie of afstelling.
- Een beschadigde machine kan elektrische schokken, brandwonden en brand veroorzaken.
- Klap de capsulehouder steeds helemaal dicht en open deze in geen geval tijdens gebruik! Gevaar voor verbranding!
- Plaats uw vingers nooit onder de uitloop - vermijd brandwonden.
- Plaats nooit uw vingers in de capsulruimte of in het inlegmechanisme. Gevaar voor persoonlijke letsels!
- Als de capsule niet geperforeerd is door de messen in de capsulehouder, kan er water langs de capsule geperst worden, waardoor de machine beschadigd kan raken.
- Gebruik nooit een beschadigde of vervormde capsule. Als er een capsule geblokkeerd zit in de capsulruimte, schakel dan de machine eerst uit en trek de stekker uit het stopcontact alvorens andere handelingen te verrichten. Neem contact op met de *Nespresso Club*.
- Vul het waterreservoir alleen met vers en drinkbaar water.
- Maak het waterreservoir leeg als u de

machine langere tijd niet gebruikt (tijdens vakanties etc.).

- Vervang het water alvorens de machine opnieuw in gebruik te nemen na een weekend of vergelijkbaar tijdsbestek.
- Gebruik deze machine nooit zonder geplaatste lekbak en rooster om te voorkomen dat er water terecht komt op de oppervlakken rondom de machine.
- Gebruik geen agressieve schoonmaakmiddelen of oplosmiddelen. Gebruik een vochtige doek en een mild schoonmaakmiddel om het oppervlak van de machine schoon te maken.
- Gebruik alleen propere hulpmiddelen om

de machine te reinigen.

- Verwijder na het uitpakken van de machine de plasticfolie van het lekbakrooster en gooi het weg.
- Deze machine werd ontworpen voor *Nespresso* koffiecapsules die exclusief verkrijgbaar zijn via de *Nespresso Club*.
- Alle *Nespresso* machines worden streng gecontroleerd. Steekproefsgewijs worden er machines getest in de praktijk. Om die reden kunnen bepaalde apparaten sporen van gebruik vertonen.
- *Nespresso* behoudt zich het recht voor deze instructies te wijzigen zonder voorafgaande kennisgeving.

## Ontkalken

- Bij correct gebruik zorgt het *Nespresso* ontkalkingsmiddel ervoor dat uw machine de hele levensduur lang goed werkt en dat uw koffiebeleving net zo perfect blijft als op de eerste dag. In de gebruikshandleiding die u bij de *Nespresso* ontkalkingsset aantreft, staat precies aangegeven hoeveel ontkalkingsmiddel u moet gebruiken, en welke procedure u dient te volgen.

## BEWAAR DEZE GEBRUIKSAANWIJZING OP EEN VEILIGE PLAATS

Als het apparaat wisselt van eigenaar, geef deze gebruiksaanwijzing er dan bij.

Deze gebruiksaanwijzing is ook als PDF te downloaden op de website [www.nespresso.com](http://www.nespresso.com)

# MACHINE KLAARMAKEN VOOR EERSTE GEBRUIK

---

 Lees eerst de veiligheidsvoorschriften om de kans op levensgevaarlijke elektrische schokken en brand te vermijden.

1. Zet het kopjesrooster recht, verwijder het waterreservoir en het onderhoudselement.
2. Bepaal de benodigde kabellengte en berg de resterende kabel op in de voorziening aan de onderzijde van de machine.\*
3. Sluit de capsuleklem vervolgens en sluit de machine op de netspanning aan.

4. Spoel het waterreservoir om en vul het daarna met drinkbaar water. Plaats het waterreservoir en het onderhoudselement in de machine.



Indicatieleds knipperen:  
opwarmen (25 sec)



Indicatieleds blijven branden: klaar  
voor gebruik

7. Draai de Lungo knop in de stand 5 en druk de knop in om de machine door te spoelen. Herhaal deze handeling 3 maal.
8. Volg de stappen zoals voorgeschreven in het onderdeel «voorverwarmer» om eerst te spoelen voor gebruik.

\*OPMERKING: enkel voor deze handeling kan u de machine op de zijkant leggen op een zachte ondergrond, om schade te voorkomen.

---

OPMERKING: machine automatisch uitschakelen. De machine schakelt na gebruik automatisch uit na 9 minuten. In de menufunctie auto uitschakelen is deze uitschakelvertraging te wijzigen.

# KOFFIE BEREIDEN

1. Spoel het waterreservoir om en vul het daarna met drinkbaar water.
2. Breng het waterreservoir aan op de machine.
3. Sluit de capsuleklem en schakel de machine in.



Indicatieleds knipperen: opwarmen  
(25 sec)



Indicaties blijven branden: klaar voor  
gebruik

4. Open de capsuleklem en leg de capsule in de houder.
5. Sluit de capsuleklem en plaats een kopje onder de koffie-uitloop.
6. Het kopjesrooster is omhoog te klappen, waardoor er ruimte is voor een Macchiatoglas.

7. Kies met de knop het gewenste koffievolume en druk op de knop om de bereiding te starten.

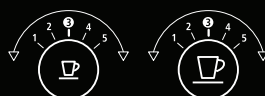

1: 25 ml  
2: 30 ml  
3: 40 ml  
4: 50 ml  
5: 60 ml

1: 70 ml  
2: 90 ml  
3: 110 ml  
4: 130 ml  
5: 150 ml

8. De bereiding van de koffie zal automatisch stoppen of druk op een koffieknop om de bereiding te stoppen wanneer u dat wenst.
9. Verwijder het kopje. Plaats de capsuleklem omhoog en weer omlaag om de capsule uit te werpen in het opvangbakje.

**OPMERKING:** Tijdens het opwarmen (knipperende indicatieleds) kunt u de koffietoets van uw keuze bedienen. De koffie loopt automatisch uit de uitloop zodra de machine klaar is voor gebruik.



# BARISTA: MELK OPSCHUIMEN



**LET OP:** druk in geen geval met de handen op de voorverwarmer voor kopjes. **OPMERKING:** de voorverwarmer voor kopjes is uitsluitend bedoeld voor Espresso kopjes en mag niet voor andere doelen worden gebruikt.

1. Zorg ervoor dat het onderhoudselement op de goede plaats zit en het rooster goed op de basis is bevestigd om lekkage te vermijden tijdens het opwarmen van het kopje.

2. De voorverwarming voor kopjes is altijd ingeschakeld (behalve tijdens opwarmen). Neem een kopje en plaats het met de bovenzijde naar beneden gericht op de voorverwarmer.

3. Er moeten 3 'voelers' tegelijk ingedrukt worden om de waterstroom te activeren.

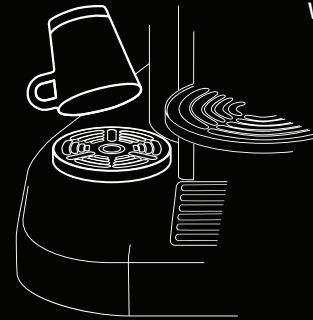

4. De straal heet water (ongeveer 20 ml) verwarmt een standaard *Nespresso* kopje in 5-10 seconden.

**LET OP:** houd het kopje tijdens het verhitten omlaag gedrukt op de 'voelers' om ongevallen te voorkomen. Wanneer het kopje van de 3 'voelers' wordt verwijderd, wordt de waterstraal onderbroken.

5. Zodra de waterstraal onderbroken is, kunt u het kopje wegnemen en het op het rooster plaatsen om uw koffierecept te bereiden.

**OPMERKING:** het water van de voorverwarmer wordt opgevangen in het lekbakje. Maak dit bakje leeg wanneer de rode indicator komt bovendrijven.

**OPMERKING:** maximaal 2 functies zijn gelijktijdig beschikbaar: Koffie & Aeroccino – Koffie & voorverwarmer – Voorverwarmer & Aeroccino (koffiebereiding in wachtstand tot voorverwarming kopje voltooid is).

# BARISTA: GEBRUIK VAN DE AEROCCINO

- ⚠ LET OP: kans op elektrocutie en brand. Controleer of de onderzijde van de melkopschuimer en de connector droog is. Verwijder de stekker uit het stopcontact voordat u de connector droog maakt!
- ⚠ LET OP: melkspatten kunnen brandwonden veroorzaken. Gebruik steeds het deksel op de melkopschuimer.

## ONDERDELEN

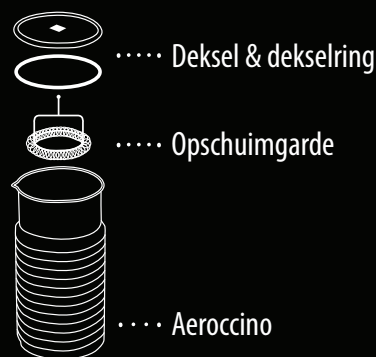

## AANDUIDING MAXIMUMNIVEAU

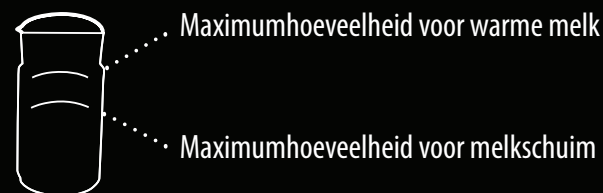

**OPMERKING:** denk eraan om de Aeroccino na elk gebruik te reinigen.

## BEREIDING

TIP: gebruik steeds koude en verse volle of halfvolle melk voor uw recepten op koelkasttemperatuur (rond 4° C).

Maximale inhoud reservoir is voldoende voor:

- Max. melk: 1 Nespresso receptenglas
- Max. schuim: 1 Nespresso receptenglas /of 2 Nespresso Cappuccino koppen

# RECEPTEN



1. Koud, fluweelzacht melkschuim



2. Warm, fluweelzacht melkschuim



3. Warm, stevig melkschuim



4. Warme melk

1. Plaats de opschuimgarde.



2. Vul het reservoir tot aan het gewenste niveau met melk, volgens het recept.

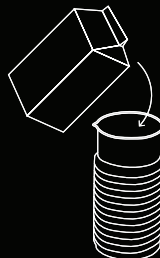

3. Plaats het deksel op de Aeroccino.



4. Plaats de Aeroccino op de basis.  
OPMERKING: de Aeroccino is altijd klaar voor gebruik.

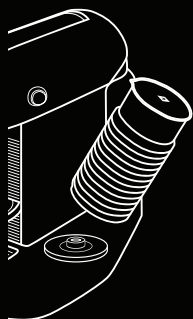

5. De led-indicatie op de Aeroccino is blauw of rood verlicht; afhankelijk van het gekozen recept.

6. Kies het gewenste recept met de draaiknop (zie het onderdeel 'Recepten' hierboven).

7. Druk de  toets op de Aeroccino in.

8. De Aeroccino stopt vanzelf zodra het melkschuim of de melk bereid is. De bereiding kan op elk moment gestop worden door op de knop te drukken, deze te draaien of de Aeroccino te verwijderen.

9.

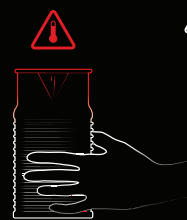

 **LET OP:** om brandwonden te vermijden, enkel vastnemen op het geribde deel. Serveer het koffierecept en ga door met de reiniging (zie het onderdeel 'Reiniging').



## CAPPUCCINO



Verhouding:

1 Espresso capsule

Aanvullen met heet melkschuim

Bereid een Espresso in een Cappuccinokop en voeg er warm melkschuim aan toe.

Intens: *Ristretto Grand Cru* / Mild: *Rosabaya de Colombia Grand Cru*



## CAFÉ LATTE



Verhouding:

1 Lungo capsule

Aanvullen met heet melkschuim

Bereid een Lungo in een hoog receptenglas (350 ml) en voeg er warm melkschuim aan toe.

Intens: *Fortissio Lungo Grand Cru* / Mild: *Vivalto Lungo Grand Cru*

# KLASSIEKE RECEPTEN

---



## LATTE MACCHIATO

---

Verhouding:

1 Espresso capsule  
aanvullen met heet melkschuim

Vul een hoog glas met warm melkschuim (300 ml). Vul het glas  
aan met een portie Espresso naar keuze.

Intens: *Indriya from India* Grand Cru / Mild: *Volluto* Grand Cru



## IJSCAPPUCCINO

---

Verhouding:

1 Espresso capsule  
gemalen ijsblokjes  
aanvullen met koud melkschuim

Bereid een Espresso in een hoog glas (350ml) en voeg vier of vijf ijsblokjes toe. Bereid het  
koude melkschuim en leg voorzichtig drie tot vier eetlepels schuim bovenop de koffie.

Intens: *Arpeggio* Grand Cru / Mild: *Livanto* Grand Cru





## IJSKOFFIE MET VANILLE EN KARMEL



Verhouding:

2 *Volluto* Espresso capsules

1 bolletje vanille-roomijs

2 theelepels karamelsiroop

1 theelepel chocoladestukjes

aanvullen met melkschuim

Bereid heet melkschuim, voeg de karamelsiroop toe en zet apart. Bereid twee Espresso's in een kopje en schenk ze in een gekoeld glas (350 ml). Voeg nu direct het bolletje ijs toe en vul het glas aan met heet melkschuim. Versier de melkschuimlaag met de chocoladestukjes.



## AFTER EIGHT® COFFEE



Verhouding:

1 *Livanto* Espresso capsule

After Eight® chocoladetabletjes met pepermuntvulling

chocoladenoga

aanvullen met heet melkschuim

Bereid een *Livanto* in een Espressokopje. Vul het kopje aan met heet melkschuim. Strooi de chocoladenoga stukjes erover en zet een After Eight® chocoladetabletje in het melkschuim als versiering. Meteen serveren.



# MENU-INSTELLINGEN

1. Om de menu-instellingen op te roepen, drukt u de Espresso-toets in en houdt u deze ingedrukt terwijl u de machine inschakelt (het lampje in het midden licht oranje op).
2. Stel de gewenste instellingen voor de toetsen in (zie onderstaande tabel).
3. Nadat de instellingen voltooid zijn, de Lungo knop indrukken ter bevestiging (het lampje in het midden brandt onafgebroken en licht oranje op naar gelang het gekozen nummer).

 Stel de Espresso-toets in op:	 Stel de Lungo-toets in op:
1: Automatische uitschakeling	1: 9 min, 2: 30 min, 3: 60 min, 4: 2 uur, 5: 8 uur
2: Waterhardheid	1: hard, 2: middel, 3: zacht
3: Ledigen	zie het onderdeel 'Ledigen'
4: Ontkalken	zie het onderdeel 'Ontkalken'
5: Fabrieksinstellingen herstellen	Druk de Lungo knop in om de fabrieksinstellingen te herstellen (energiestand: 9 min.; waterhardheid: hard).

**OPMERKING:** in de menu modus kunnen de instellingen aangepast worden zonder het menu te verlaten. Om de menu-instellingen te verlaten, de Espresso knop gedurende 5 seconden ingedrukt houden (de koffielampjes lichten op om dit te bevestigen).

## MACHINE LEDIGEN/

---

**OPMERKING:** als u uw machine gedurende langere tijd niet gebruikt of na lange tijd opnieuw in gebruik neemt, dient u de machine te ledigen.

1. Stel in het menukeuze-overzicht de Espresso knop in op positie 3 om de machine te ledigen.
2. Verwijder het waterreservoir en klap de capsuleklem omhoog.
3. Druk de Lungo knop in om de machine te legen. (dit proces is afgelopen als het koffielampje stopt met knipperen).

## VOORVERWARMER VOOR KOPJES/

---

4. Neem een kopje en plaats het met de bovenzijde naar beneden gericht op de voorverwarmer.
5. Druk de 3 «voelers» omlaag om de waterstroom te activeren en het voorverwarmsysteem voor kopjes te ledigen.
6. Druk het kopje naar beneden totdat de machine automatisch uitschakelt wanneer het ledigen is afgelopen.

 **LET OP:** gebruik een doek om de kans brandwonden te voorkomen.

---

**OPMERKING:** de machine wordt na het ledigen van het systeem 20 min. geblokkeerd.

## ONDERHOUD EN REINIGING/

1. Plaats het kopjesrooster in verticale positie om het onderhoudselement te verwijderen.
2. Het onderhoudselement en het rooster voor verwarming van kopjes kunnen als geheel van de machine verwijderd worden, waardoor de reiniging erg makkelijk is.

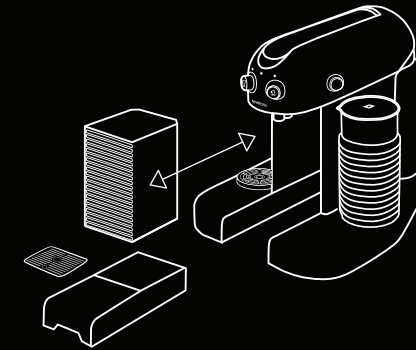

## AEROCCINO SCHOONMAKEN/

Gebruik geen agressieve schoonmaakmiddelen of oplosmiddelen voor de reiniging van het apparaat. Bij reiniging met de hand geen scherpe voorwerpen, borstels of schuurmiddelen gebruiken. Denk eraan de Aeroccino na elk gebruik schoon te maken om afzetting van melk en resten te voorkomen. De Aeroccino is vaatwasserbestendig tot 60° C. Let erop dat de uitsteeksels van de vaatwasser de binnenkant van de Aeroccino niet aantasten.

1. Verwijder de Aeroccino van zijn basis en neem de melkgarde eruit (geen gereedschap vereist). Verwijder de afdichtring van het deksel om beide onderdelen schoon te kunnen maken.
2. Spoel alle onderdelen uiterst voorzichtig en veeg de binnenkant van de kan schoon met een propere en vochtige doek.
3. Na het reinigen de melkgarde vastklikken op de bodem van het reservoir om verlies te vermijden.

# ONTKALKFUNCTIE

---

**OPMERKING:** deze handeling duurt ongeveer 20 min. Zodra het middelste oranje indicatielampje continu brandt, moet de machine worden ontkalkt.

1. Schakel de machine uit en draai de Espressoknop in stand 4 en de lungoknop in stand 1.
2. Zet de capsuleklem omhoog en weer omlaag om de capsule uit te werpen.
3. Maak het lekbakje en het capsulereservoir leeg en plaats deze terug.
4. U roept de ontkalkfunctie op door de Espressoets in te drukken en vast te houden terwijl u de machine inschakelt. Het middelste oranje indicatielampje brandt continu om aan te geven dat de ontkalkfunctie actief is.
5. Vul het waterreservoir met 2 zakjes *Nespresso* ontkalkingsmiddel en vul aan met water.
6. Plaats een kopje op het kopjesverwarmingssysteem en kies drie streepjes totdat het lekbakje bijna vol is. Maak het lekbakje leeg, plaats terug en ga door totdat het middelste en rechterindicatielampje continu branden. Maak het lekbakje nogmaals leeg en plaats terug.
7. Plaats een opvangbak (min. 1.5 l) onder de koffie-uitloop .
8. Druk op de lungoknop om de koffie-uitloop van de machine te ontkalken. Het rechterindicatielampje brandt.
9. Er volgen nu diverse handelingen met onderbrekingen. Raak de machine tijdens dit proces niet aan totdat het waterreservoir leeg is.

10. Als het waterreservoir leeg is, stopt het rechterindicatielampje met knipperen en begint het linkerlampje te knipperen. Maak het lekbakje, het reservoir voor gebruikte capsules en het waterreservoir leeg en spoel na.
11. Vul het waterreservoir met drinkwater.
12. Draai de Lungoknop in stand 2 om het systeem na te spoelen.
13. Herhaal de handelingen beschreven bij stap 6 eenmaal om het kopjesverwarmingssysteem door te spoelen. Opmerking: spoel het kopje na om eventueel achtergebleven ontkalkingsmiddel te verwijderen.
14. Plaats het lege waterreservoir (stap 7) terug en druk op de Lungoknop om de koffie-uitloop door te spoelen.
15. Als alle indicatielampjes continu branden, maakt u het reservoir voor gebruikte capsules en het lekbakje leeg en plaatst deze terug.
16. De machine is nu klaar voor gebruik.

**⚠ OPMERKING:** de ontkalkingsoplossing kan gevaarlijk zijn voor uw gezondheid. Vermijd contact met de ogen, de huid en materialen/opervlakken. Gebruik uitsluitend de *Nespresso* ontkalkingssets die verkrijgbaar zijn via de *Nespresso Club*, anders riskeert u beschadiging van uw machine. In de onderstaande tabel staat aangegeven hoe vaak u uw machine moet ontkalken voor optimale prestaties - intervallen zijn gebaseerd op de hardheid van het drinkwater. Voor eventuele overige vragen over het ontkalken van uw machine kunt u contact opnemen met de *Nespresso Club*.

*Nespresso* ontkalkingsset: Artikelnummer 3035/CBU-2

Hardheid van het water:      Ontkalken na:

fH	CaCO <sub>3</sub>		
36	20	360 mg/l	60 min
18	10	180 mg/l	90 min
0	0	3200	120 min

(40 ml)



fH Franse hardheidsgraad  
Γαλλική ποιότητα

dH Duitse hardheidsgraad  
Γερμανική ποιότητα

CaCO<sub>3</sub> Calciumcarbonaat  
Ανθρακικό ασβέστιο

# STORINGEN OPSPOREN EN VERHELPE

---

## WAARSCHUWINGEN (FOUTEN EN ONTKALKEN)

---

Indicatielampjes branden niet.

- De machine is automatisch uitgeschakeld; druk op de AAN/UIT toets om de machine in te schakelen.
- Controleer de netspanning: stekker, voltage, zekering.

Geen koffie, geen water.

- Controleer of het waterreservoir gevuld is. Zoniet, vul het dan met drinkbaar water.
- Druk verschillende malen op de koffietoetsen en wacht totdat er water/koffie uit de uitloop komt (kan voorkomen bij het eerste gebruik, na het legen of na een periode van niet-gebruik).

Koffie is niet warm genoeg.

- Verwarm de kopjes voor. Ontkalk de machine zonodig.

Knipperende indicatielampjes op de Aeroccino knop wanneer deze op de basis staat.

- Maak de basis en de bodem van de Aeroccino schoon.

Er branden geen lampjes wanneer de Aeroccino op de basis staat.

- Maak de basis en de bodem van de Aeroccino schoon.

De capsuleklem laat zich niet volledig sluiten.

- Maak het reservoir voor gebruikte capsules leeg / Controleer of er een capsule vastzit in de machine.

Lekkage of vreemde doorstroming van koffie.

- Controleer of het waterreservoir juist is aangebracht. Maak de koffieuitloop schoon.

Het middelste indicatielampje licht oranje op.

- Machine moet ontkalkt worden.

Er komt geen koffie, maar alleen water uit de machine (terwijl er wel een capsule geplaatst is).

- Neem bij problemen contact op met de *Nespresso Club*.

De machine schakelt vanzelf uit.

- Om energie te besparen, schakelt de machine 9 minuten na gebruik vanzelf uit.
  - Ga naar het hoofdstuk 'menu-instellingen' om deze instelling te wijzigen. Volg de instructies op de pagina 45.
-

## CONTACT OPNEMEN MET DE *NESPRESSO* CLUB

---

Neem voor aanvullende informatie, bij problemen of voor advies contact op met de *Nespresso* Club.

De contactgegevens van uw dichtstbijzijnde *Nespresso* Club zijn opgenomen in de map 'Welkom in de Wereld van *Nespresso*' die u aantreft in de machineverpakking of zijn te vinden op de website [www.nespresso.com](http://www.nespresso.com)

## AFVALVERWIJDERING EN MILIEUBESCHERMING

---



Dit apparaat voldoet aan de voorschriften van de EU Richtlijn 2002/96/EC. Bij de productie van verpakking en apparaat wordt gebruik gemaakt van recyclebare materialen. Uw machine is samengesteld uit waardevolle materialen, die aan het einde van de levensduur geschikt zijn voor hergebruik of recycling. Door selectieve scheiding van restafval draagt u bij aan een beter hergebruik van waardevolle grondstoffen. Lever uw oude machine in bij een inzamelpunt voor huishoudelijk apparaten of bij uw milieupark. Uw gemeente informeert u graag over de verschillende mogelijkheden van afvalverzameling.





Wij verplichten ons ertoe koffie in te kopen van de hoogste kwaliteit, die geproduceerd wordt met respect voor het milieu en de leefgemeenschap van de boer. Sinds 2003 werken we samen met de Rainforest Alliance aan de ontwikkeling van ons *Nespresso* AAA Sustainability Quality TM Program.



We kozen aluminium als grondstof voor het verpakkingsmateriaal van onze capsules, omdat het de koffie en de aroma's van de *Nespresso* Grands Crus beschermt en behoudt. Aluminium is daarnaast oneindig recyclebaar, zonder dat het zijn bijzondere eigenschappen verliest.



*Nespresso* zet zich in voor de ontwikkeling en de productie van innovatieve kwaliteitsmachines die gebruiksvriendelijk zijn. Momenteel werken we aan de integratie van milieuvriendelijke voorzieningen in het design van onze nieuwe machines en die van de toekomst.

## BEPERKTE GARANTIE

---

**NL.** Vanaf de aankoopdatum verleent Magimix 2 jaar volledige garantie op voorkomende materiaal- en constructiefouten van het apparaat. Om van de garantie gebruik te kunnen maken dient u de aankoopbon voor te leggen. Deze garantie geldt niet voor schade als gevolg van: vallen of stoten, verkeerde behandeling die niet overeenkomstig met de gebruiksaanwijzingen is, onvoldoende zorg of reiniging, externe gebeurtenissen (brand, overstroming, enz.). De importeur kan, uitsluitend naar haar eigen keuze, het defecte apparaat of onderdelen vervangen of repareren. Toepassing van deze garantie kan in geen geval aanspraak geven op schadevergoeding. De toepassing van de garantie brengt geen verlenging van de garantieperiode met zich mee. Deze garantie is enkel van toepassing in het land van aankoop of in landen waar Magimix hetzelfde model met identiek dezelfde specificaties verkoopt of in landen waar diensten worden aangeboden voor dit model. Het transport van het apparaat naar een Klantenservice of een winkel is voor rekening van de eigenaar. Voor alle service inzake Magimix *Nespresso* verzoeken wij u 24/7 contact op te nemen met de *Nespresso Club Service* via het gratis 0800- nummer 0800 022 23 20 of per gratis fax 0800 329 63 77.

**B.** Vanaf de aankoopdatum heeft u 2 jaar garantie op de onderdelen en op het arbeidsloon van het apparaat.

Van deze garantie is uitgesloten, schade tengevolge van: vallen of stoten, verkeerde behandeling, niet overeenkomstig de gebruiksaanwijzing, reparatie uitgevoerd door onbevoegde personen, onvoldoende onderhoud of reiniging, externe gebeurtenissen (brand, overstroming enz.), beroepsmatig gebruik. Om van de garantie gebruik te kunnen maken dient u de aankoopbon voor te leggen. De importeur kan, uitsluitend naar haar eigen keuze, het defecte apparaat of onderdelen vervangen of repareren. Toepassing van deze garantie kan in geen geval aanspraak geven op schadevergoeding. De toepassing van de garantie brengt geen verlenging van de garantieperiode met zich mee. Deze garantie is enkel van toepassing in het land van aankoop of in landen waar Magimix hetzelfde model met identiek dezelfde specificaties verkoopt of in landen waar diensten worden aangeboden voor dit model. Het transport van het apparaat naar een Klantenservice of een winkel is voor rekening van de eigenaar.



Gran MAESTRIA  
BY NESPRESSO