

Compliments pour avoir choisi une baignoire de la nouvelle ligne Teuco Hydrosonic : le premier hydromassage aux ultrasons. L'utilisation constante d'Hydrosonic vous permettra de prendre soin avec efficacité de votre corps et vous assurera vitalité et beauté.

Pour réaliser ce projet, Teuco a consacré, en collaboration avec une équipe de chercheurs, médecins et ingénieurs, des années d'études, de recherches et d'améliorations continues

Pour réaliser Hydrosonic, Teuco utilise des matériaux de très haute qualité et effectue une série de tests sur chaque installation afin d'en garantir le fonctionnement parfait et l'utilisation fiable en milieu domestique.

TABLE DES MATIÈRES

INFORMATIONS GÉNÉRALES	67
- COMITÉ MÉDICO- SCIENTIFIQUE	
- LA QUALITÉ TEUCO	
- QU'EST-CE QUE LE MASSAGE HYDROSONIQUE	
- LES QUATRE TYPES DE MASSAGE HYDROSONIQUE	
- QUAND ET COMMENT UTILISER TEUCO HYDROSONIC	
- TEUCO HYDROSONIC - TECHNOLOGIE ET SÉCURITÉ	
- AVERTISSEMENTS	
INSTRUCTIONS D'UTILISATION	
- LES DÉTAILS D'HYDROSONIC	70
- OPÉRATIONS PRÉLIMINAIRES	72
- CARACTÉRISTIQUES DU PANNEAU DE CONTRÔLE (QUICK START - ALARME)	
- CARACTÉRISTIQUES DE LA TÉLÉCOMMANDE	74
- FONCTION BLOWER	76
- FONCTION HYDROSONIC	79
HYDROSONIC + BLOWER	80
- FONCTION HYDROMASSAGE	82
HYDROMASSAGE + BLOWER	85
- RÉGLAGES DE L'AFFICHEUR - INFO (LANGUE - HORLOGE)	86
- RADIO	88
- FONCTIONS SUPPLÉMENTAIRES (LIGHT - HEATER)	92
- DÉSINFECTION	93
OPÉRATIONS PÉRIODIQUES DE MAINTENANCE	95
- REMPLACEMENT DES PILES DE LA TÉLÉCOMMANDE	
- NETTOYAGE DES BOUCHES DE L'HYDROSONIC ET DE L'HYDROMASSAGE	
- NETTOYAGE DE LA BOUCHE D'ASPIRATION	
- NETTOYAGE DES SURFACES (Voir manuel joint : INSTRUCTIONS POUR LE NETTOYAGE)	
RÉPARATIONS	97
- MESSAGES DE DIAGNOSTIC DES PANNES	

MANUEL D'UTILISATION ET DE MAINTENANCE

- Ce manuel représente un guide qui vous permettra d'utiliser le système Hydrosonic Teuco en toute sécurité. Lisez-le attentivement avant de mettre en route l'appareil.
- Ce manuel doit toujours accompagner l'appareil. Conservez-le pour toute consultation future.
- Teuco Guzzini Spa se réserve le droit de modifier ses produits sans préavis ni remplacement.

COMITÉ MÉDICO-SCIENTIFIQUE

- Dr Giuseppe Bonaldi, Médecin chef en neurologie de l'Hôpital "Circolo e Fondazione Macchi", Varese.
- Dr Enzo Berardesca, spécialiste en dermatologie de la Clinica Dermatologica (clinique dermatologique), Université de Pavie.
- Dr Raffaele Novario, spécialiste en physique sanitaire et collaborateur du service de physique sanitaire de l'Hôpital de Circolo, Varese.
- Dr Alfredo Goddi, spécialiste en radiologie auprès du S.M.E., Varese.

LA QUALITÉ TEUCO

Teuco apporte une attention particulière aux matériaux utilisés pour la fabrication de ses appareils à travers une amélioration technologique constante des matières plastiques et des différentes pièces. Toutes les baignoires sont réalisées en méthacrylate moulé : le châssis est en acier et est équipé de pieds anti-vibration; les conduits sont garantis haute résistance.

Les baignoires d'hydromassage Teuco portent le label  qui certifie qu'elles ont été conçues et réalisées conformément aux conditions dictées par les directives européennes n° 73/23 - 93/68 en matière de sécurité électrique et n° 89/336 - 92/31 - 93/68 en matière de compatibilité électromagnétique.

La sécurité des installations d'hydromassage est certifiée officiellement par  (Institut italien du marquage qualité) sur la base de la conformité aux normes européennes en vigueur.

QU'EST-CE QUE LE MASSAGE HYDROSONIQUE

Hydrosonic représente l'évolution de l'hydromassage. Il réunit l'action bienfaisante d'un faisceau d'ultrasons émis en éventail par chaque jet à l'hydromassage traditionnel air/eau.

L'action des ultrasons permet d'associer au massage de surface propre à l'hydromassage traditionnel un massage plus profond qui atteint les couches inférieures de l'épiderme et stimule chaque cellule. L'action des ultrasons sur notre corps provoque deux effets différents : l'effet thermique dû aux vibrations de la structure cellulaire et l'effet mécanique dû à une séquence rapide de compression / dilatation des cellules.

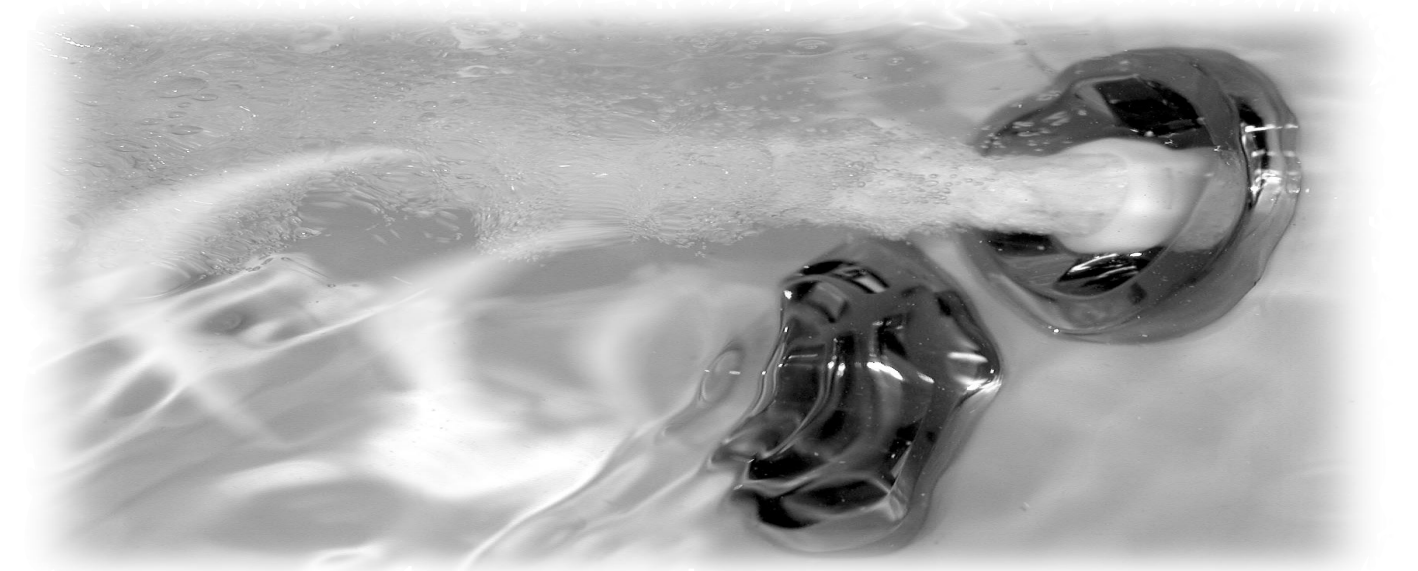

LES QUATRE TYPES DE MASSAGE HYDROSONIQUE

Hydrosonic offre quatre types de massages différents aux effets spécifiques que l'on obtient en modifiant les modalités d'émission des ultrasons. Chaque massage d'Hydrosonic est caractérisé par un mélange particulier d'air et d'eau qui renforce les effets du massage aux ultrasons.

Le Massage de Beauté avec une émission intermittente bien marquée privilégie l'action mécanique tout en maintenant l'action thermique. L'action est semblable à un massage cellulaire : les cellules stimulées se rapprochent et s'éloignent alternativement. Ces micromouvements favorisent l'élimination des résidus du métabolisme cellulaire, une des causes de la cellulite.

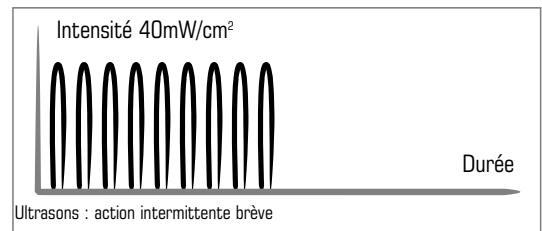

Le Massage Après Sport qui se base sur l'action thermique sert à détendre les muscles contractés.

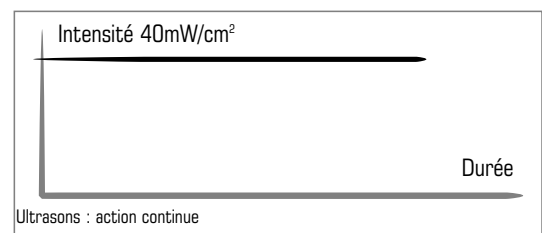

Le Massage Tonifiant se base sur une émission particulière d'une onde triangulaire qui redonne du tonus et de l'énergie en revitalisant le métabolisme cellulaire.

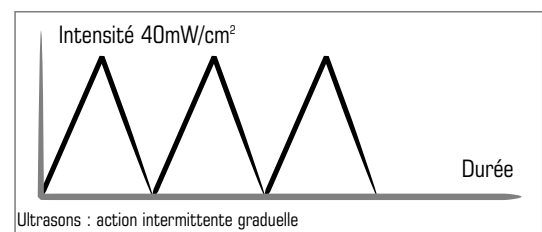

Le Massage Antistress est un accord subtil entre action mécanique et thermique qui effectue un micromassage cellulaire extrêmement relaxant.

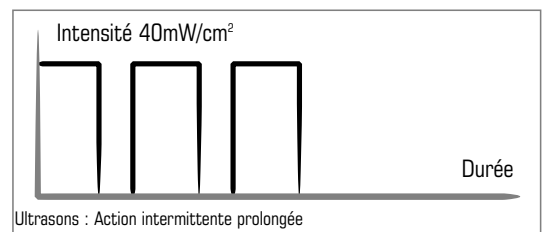

QUAND ET COMMENT UTILISER TEUCO HYDROSONIC

- Vu l'effet relaxant et régénérant de Teuco Hydrosonic, le meilleur moment pour s'y abandonner est sans aucun doute après une activité sportive ou à la fin d'une journée de travail, loin des repas et dans tous les cas après la fin de la digestion.
- Pour obtenir un bon effet massant, la température de l'eau doit être maintenue constante autour de 37°C.
- La durée des séances d'hydromassage doit se limiter à quelques minutes, surtout si on l'utilise pour la première fois. Pour les séances suivantes, la durée peut être progressivement allongée mais toujours en accord avec les conditions physiques générales.
- Les massages Hydrosonic sont programmés pour une durée de 15 minutes (temps optimal pour obtenir l'effet massant choisi).
Pour la fonction hydromassage traditionnel, il est conseillé de programmer une durée de 15/20 minutes environ.

TEUCO HYDROSONIC - TECHNOLOGIE ET SÉCURITÉ

Toutes les baignoires Teuco Hydrosonic se basent sur des caractéristiques qui garantissent un excellent niveau de qualité, de fonctionnement, de sécurité et d'hygiène.

HYDRO CLEAN SYSTEM

Grâce à la fermeture hermétique et automatique des jets et des bouches d'aspiration, ce dispositif isole toute l'installation contre l'introduction de savons et autres résidus, quand la baignoire est utilisée pour un bain normal.

SYSTÈME DE DRAINAGE

Ce système élimine le risque de stagnation d'eau dans les canalisations après l'utilisation d'Hydrosonic, évitant ainsi la formation de tartre pour une hygiène parfaite.

DÉSINFECTION AUTOMATIQUE

Cette fonction garantit l'hygiène parfaite de l'installation et de la baignoire; une substance assainissante est versée à la fin du massage hydrosonique pour agir sur la pompe, les jets et la surface de la baignoire.

LA SÉCURITÉ DE TEUCO HYDROSONIC

Pour garantir en toutes conditions la sécurité totale en mode d'utilisation domestique du massage hydrosonique, Teuco a prévu les fonctions suivantes :

- Arrêt immédiat de la tête d'émission des ultrasons au cas où la puissance émise dépasserait 40mW/cm².
- Arrêt immédiat de la tête d'émission des ultrasons si la grille de protection devait se détacher.
- Arrêt du système s'il n'y a pas d'eau dans la baignoire ou si le niveau d'eau est insuffisant.
- La baignoire est réalisée conformément aux normes européennes en vigueur.

AVERTISSEMENTS

- Pour installer correctement l'appareil, suivre attentivement toutes les indications du manuel d'installation. Une installation incorrecte peut causer des dommages aux personnes, aux choses ou aux animaux. Le constructeur ne répond pas des dommages éventuels causés par une installation erronée.
- Pour installer correctement l'appareil, suivre les indications reportées dans le présent manuel. Ce produit peut être destiné uniquement à l'utilisation pour laquelle il a été conçu. Le constructeur n'est pas responsable des dommages éventuels dérivant des utilisations impropres.
- L'utilisation de cet appareil est réservée aux personnes. Les enfants et les porteurs de handicaps peuvent utiliser Hydrosonic sous réserve d'une surveillance continue. Dans les cas particuliers (personnes âgées, hypertendus, malades du coeur, femmes enceintes), l'utilisation d'Hydrosonic est subordonnée à un avis médical.
- Pour faire un massage hydrosonique, ne verser dans l'eau aucune substance cosmétique (sels, huiles, bains moussants, etc...). Il est conseillé d'utiliser les hydro-essences spécifiques produites par Teuco lorsque l'on utilise la baignoire pour un hydromassage traditionnel; ces produits sont disponibles dans les points de vente et les Centres d'Assistance Agréés. Ne jamais utiliser de bains moussants ou d'autres produits similaires; il sera toutefois possible d'utiliser ce genre de produit pour prendre simplement un bain.
- Pendant l'utilisation d'Hydrosonic, ne pas obstruer la bouche d'aspiration avec des objets ou parties du corps. Éviter en particulier tout contact avec les cheveux.
- Ne pas obstruer les bouches d'air (espace entre le sol et l'habillage d'inspection de la baignoire encastrée).
- Quand Hydrosonic n'est pas utilisé, débrancher l'alimentation par l'interrupteur électrique en déclenchant le disjoncteur différentiel magnétothermique en amont de l'appareil.
- En cas de panne ou de dysfonctionnement de l'appareil, pour jouir de la garantie si celle-ci est encore valide, contacter exclusivement des techniciens autorisés.
Le constructeur ne répond pas des dommages éventuels causés par des produits modifiés ou réparés de façon impropre.

Instructions pour l'utilisation

LES DÉTAILS D'HYDROSONIC

Télécommande

Imperméable et flottante.



Panneau de contrôle

il renferme l'afficheur qui visualise les phases de fonctionnement de l'installation, la touche d'Alarme et la touche Quick Start (Hydromassage instantané).

Robinetterie

Bouchon de la réserve

contenant le liquide désinfectant.



Buse d'hydromassage

Les buses des Jets sont orientables selon les exigences de l'utilisateur. Il est possible de régler le débit d'eau de chaque Jet en tournant la buse.



Faire attention à ne pas orienter les buses d'hydromassage en direction de la bouche d'aspiration; ceci pourrait provoquer une dépression dans l'installation et entraîner une chute des performances.

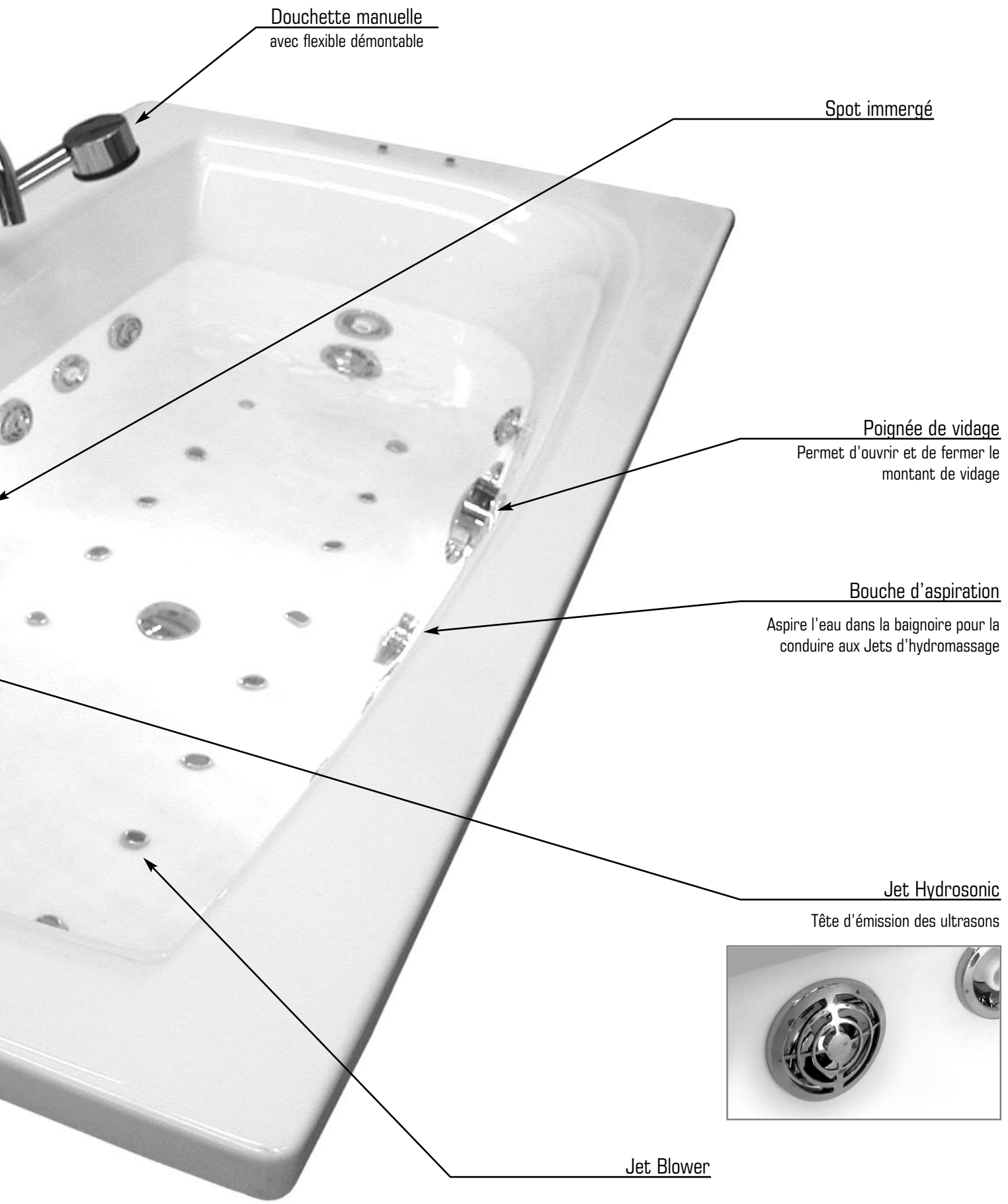

Douchette manuelle
avec flexible démontable

Spot immergé

Poignée de vidage
Permet d'ouvrir et de fermer le
montant de vidage

Bouche d'aspiration
Aspire l'eau dans la baignoire pour la
conduire aux Jets d'hydromassage

Jet Hydrosonic
Tête d'émission des ultrasons



Jet Blower

OPÉRATIONS PRÉLIMINAIRES

METTRE L'INSTALLATION SOUS TENSION

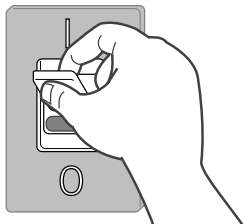

Mettre l'interrupteur général programmé en phase d'installation sur "ON".
L'afficheur se met en STAND-BY et visualise l'heure exacte.

20:30

Afficheur en STAND-BY

REEMPLIR LA BAIGNOIRE



Remplir la baignoire jusqu'à ce que le niveau d'eau dépasse les buses.

CARACTÉRISTIQUES DU PANNEAU DE CONTRÔLE AVEC AFFICHEUR

HYDROMASSAGE

Touche
marche/arrêt

Afficheur

Visualise les messages

ALARME

Touche
marche/arrêt

LED Lumineuse

Led CLIGNOTANTE : Réception d'impulsions provenant de la télécommande (voir Télécommande)

Récepteur Infrarouges

QUICK START - HYDROMASSAGE INSTANTANÉ

Après avoir mis l'installation sous tension, il est possible de lancer la fonction Hydromassage en appuyant sur un seul bouton du panneau de contrôle. La fonction a gardé les dernières valeurs mémorisées (voir HYDROMASSAGE).

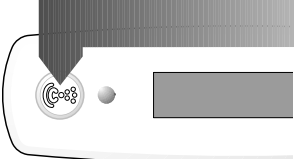

Pour **lancer** la fonction Hydromassage, appuyer sur la touche "HYDRO".

Le massage démarre et l'afficheur visualise :

- L'**heure** exacte.
- La **température** de l'eau dans la baignoire.
- La **durée** (TIMER) en minutes de l'hydromassage.
- L'**hydromassage** en cours.

Pour procéder aux réglages, utiliser la télécommande (voir TÉLÉCOMMANDE).

15 36°C 20:30
 HYDROMASSAGE

Afficheur indiquant que l'Hydromassage est en cours

15 36°C 20:30
 → HYDROMASSAGE

Afficheur indiquant que l'Hydromassage est en cours

Lorsque l'hydromassage est terminé, l'installation s'éteint et l'afficheur se remet en mode STAND-BY.

La DÉSINFECTION de l'installation n'a pas lieu (voir DÉSINFECTION).

20:30

Afficheur en STAND-BY

Pour **arrêter** la fonction **avant** son temps programmé, appuyer de nouveau sur la touche HYDROMASSAGE ou utiliser la télécommande (voir TÉLÉCOMMANDE :Opérations Préliminaires); l'installation s'arrête et l'afficheur se remet en mode STAND-BY.

ALARME

Il est possible de mettre l'ALARME en route à partir du panneau de contrôle.

L'Alarme bloque l'installation en arrêtant toute fonction en cours et peut également faire retentir une sonnerie, uniquement si cette dernière a été préalablement installée (voir instructions de montage de la baignoire).



Pour **mettre en route** l'Alarme, appuyer sur la touche "ALARM".

A L A R M E

Afficheur en mode "ALARME"



Pour **débloquer** l'installation, appuyer sur la touche HYDRO ou sur la touche I/O de la télécommande; l'afficheur se remet en mode STAND-BY et l'installation s'arrête.

20:30

Afficheur en mode STAND-BY

CARACTÉRISTIQUES DE LA TÉLÉCOMMANDE

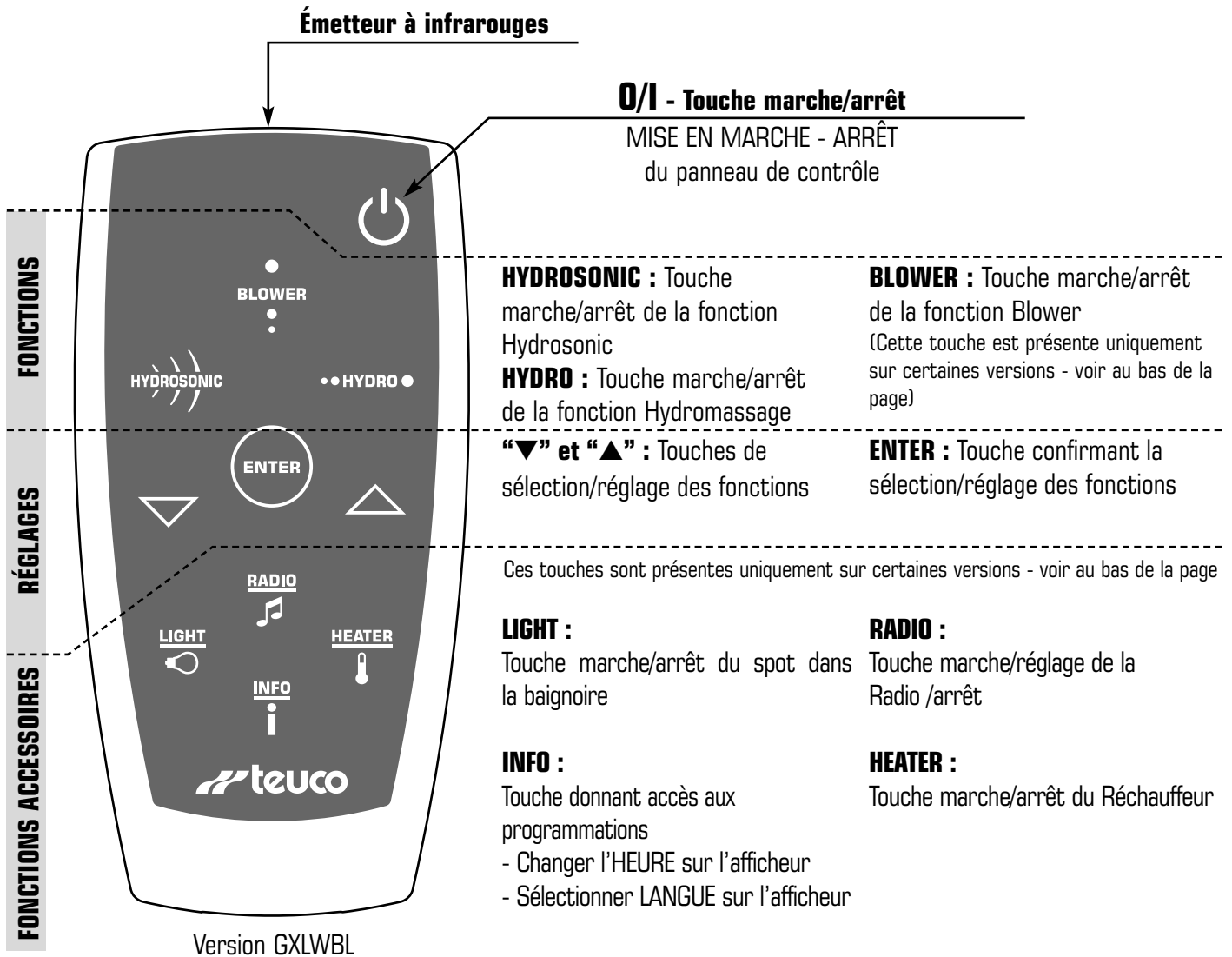

Versions **HYDROSONIC**

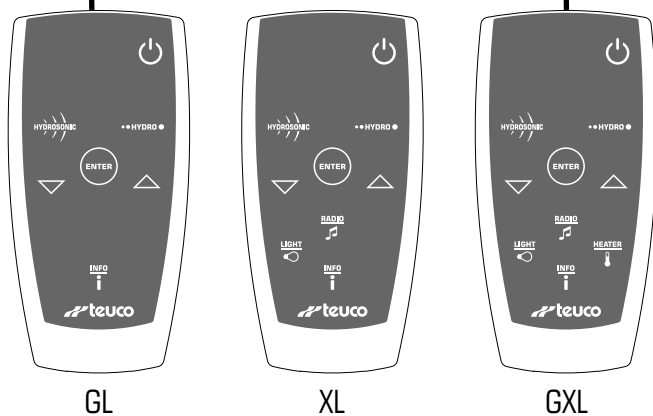

Versions **HYDROSONIC + BLOWER**

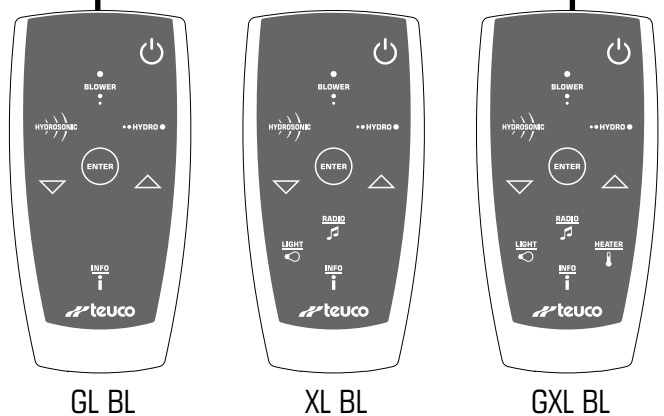

METTRE L'INSTALLATION EN ROUTE À PARTIR DE LA TÉLÉCOMMANDE

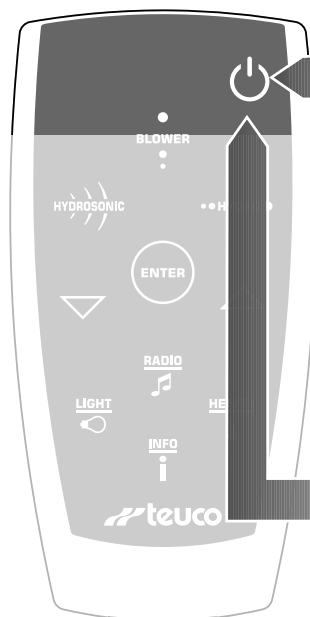

Pour **mettre en marche** l'installation, appuyer sur la touche "O/I";
L'afficheur du panneau de contrôle visualise le message de bienvenue pendant quelques secondes.

Après quoi
l'afficheur se met en attente READY;
l'installation est prête et peut être utilisée
(voir HYDROSONIC, HYDROMASSAGE ou BLOWER).

BIENVENUE DANS
HYDROSONIC

36°C 20:30
READY

Afficheur sur READY

Pour **éteindre** le panneau, appuyer de nouveau sur la touche "O/I" :

si **l'installation n'a pas accompli** au moins un cycle d'Hydrosonic,
Hydromassage ou Blower, elle s'éteint et l'afficheur se remet en
mode STAND-BY.

20:30

Afficheur en mode STAND-BY

si **l'installation a accompli** au moins un cycle d'Hydrosonic,
Hydromassage ou Blower, l'afficheur demande si l'on souhaite
passer à la DÉSINFECTION (voir DÉSINFECTION).

DÉMARRAGE
DÉSINFECTION?

**L'afficheur visualise la
demande de Désinfection**

ARRÊT AUTOMATIQUE :

Si l'on n'a appuyé sur aucune touche du panneau de contrôle ou de la télécommande dans les 30 minutes qui suivent l'allumage ou la dernière fonction (TIMER terminé), l'installation s'arrête et l'afficheur se remet en mode STAND-BY. Le cycle de DÉSINFECTION n'a pas lieu (voir DÉSINFECTION).

F

Fonction BLOWER



Lorsque le Blower est en marche,
il est possible d'utiliser les produits phytocosmétiques Teuco.
Ne pas utiliser de savons, huiles ou produits moussants.



COMMENT METTRE EN ROUTE LE BLOWER

Après avoir mis l'installation en marche à l'aide de la touche "O/I", l'afficheur se met en état d'attente : READY.

36°C 20:30
READY

Afficheur sur READY

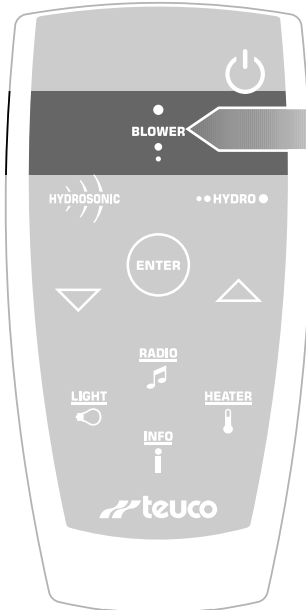

Lancer la fonction Blower à l'aide de la touche "BLOWER".
Le Blower se met en marche et l'afficheur visualise :

L'**heure** exacte.

La **température** de l'eau dans la baignoire.

La **durée** (TIMER) en minutes du Blower (modifiable).

Le **Blower** en cours.

15 36°C 20:30
BLOWER

Afficheur indiquant Blower
en cours

Lorsque la fonction Blower a terminé son cycle, l'installation s'éteint et l'afficheur se remet en mode READY.

36°C 20:30
READY

Afficheur sur READY

Pour **arrêter** la fonction BLOWER **avant** son temps programmé, appuyer de nouveau sur la touche BLOWER; l'installation s'arrête et l'afficheur se remet en mode READY.



DRAINAGE DE L'INSTALLATION DU BLOWER



Pour faciliter le drainage de l'installation du blower, lancer la fonction BLOWER pour sécher les tubes même s'il n'y a pas d'eau dans la baignoire.

De plus,

le panneau de contrôle se rallume lorsque le vidage s'ouvre au bout de 15 minutes; la fonction BLOWER démarre à la vitesse maximale puis s'arrête au bout de 10 secondes (le panneau de contrôle se remet en mode stand by).

RÉGLAGES DU BLOWER

Lorsque la fonction BLOWER est en cours, il est possible de :

- régler le flux de l'air
- modifier la durée du Blower

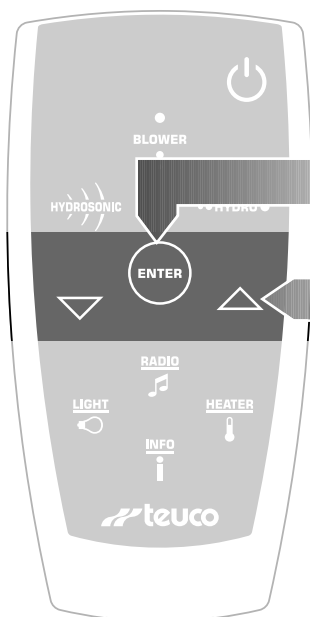

Appuyer sur la touche "ENTER"
l'afficheur visualise le menu du Blower.

Utiliser les touches "▲" et "▼"
pour choisir la valeur programmée à modifier.

15 36°C 20:30
BLOWER

**Afficheur indiquant Blower
en cours**

BLOWER
AIR ■■■■■■■■▼

BLOWER
TIMER 30m▲

Menu Blower

AUTOCONFIRMATION :

Si l'on n'effectue aucun choix au bout de 5 secondes dans le menu Blower, l'afficheur visualise de nouveau le massage en cours.

RÉGLER LE FLUX DE L'AIR

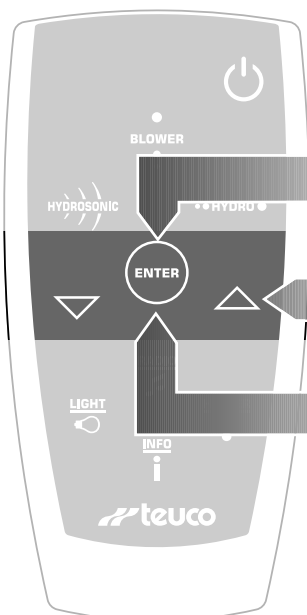

Après avoir choisi AIR dans le menu Hydromassage,

appuyer sur la touche "ENTER",
l'afficheur visualise le réglage de l'air.

Utiliser les touches "▲" et "▼" pour augmenter ou diminuer
le flux d'air.

Confirmer le réglage à l'aide de la touche "ENTER",
l'afficheur visualise à nouveau le menu Blower.

BLOWER
AIR ■■■■■■■■▼

Menu du Blower

15 36°C 20:30
AIR ■■■■■■■■

**Afficheur indiquant Réglage
de l'AIR**

BLOWER
AIR ■■■■■■■■▼

Menu du Blower

AUTOCONFIRMATION :

Si l'on n'effectue aucune autre opération à l'intérieur du menu de réglage de l'air dans les 5 secondes qui suivent, le réglage est AUTOCONFIRMÉ et l'afficheur visualise à nouveau le menu du Blower.

MODIFIER LA DURÉE DU BLOWER

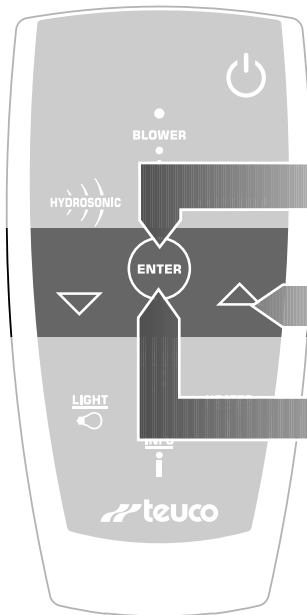

Après avoir choisi TIMER dans le menu du Blower,

appuyer sur la touche "ENTER",
l'afficheur visualise le Timer (minuterie).

Utiliser les touches "▲ et ▼" pour augmenter ou diminuer
la durée de fonctionnement de 1 à 30 minutes.

Confirmer le réglage en appuyant sur la touche "ENTER"
l'afficheur visualise à nouveau le menu du Blower.

BLOWER
TIMER 30m▲

Menu du Blower

BLOWER
TIMER 30m▲

Afficheur indiquant TIMER

BLOWER
TIMER 30m▲

Menu du Blower

AUTOCONFIRMATION :

Si l'on n'effectue aucune autre opération à l'intérieur du menu de réglage du Timer dans les 5 secondes qui suivent, le réglage est AUTOCONFIRMÉ et l'afficheur visualise à nouveau le menu du Blower.

! Lorsque la fonction Hydrosonic est en cours, utiliser exclusivement de l'eau. **!**

COMMENT FAIRE DÉMARRER LA FONCTION HYDROSONIC

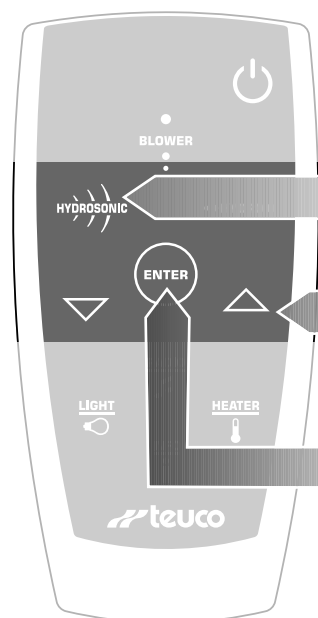

Après avoir mis l'installation en marche en appuyant sur la touche "O/I", l'afficheur se met en condition d'attente : READY.



Afficheur sur READY

Appuyer sur la touche "HYDROSONIC".
L'afficheur visualise le menu Hydrosonic.



Choisir un type de massage à l'aide des touches "▲" et "▼".



Menu HYDROSONIC

Faire démarrer le massage choisi en appuyant sur la touche "ENTER".
Le massage commence et l'afficheur visualise :

L'heure exacte.

La température de l'eau dans la baignoire.

La durée (TIMER) de 15 minutes qui ne peut pas être modifiée.

Le massage Hydrosonic en cours.



Afficheur indiquant le massage Hydrosonic en cours

AUTOCONFIRMATION : Si l'on n'effectue aucun choix dans le menu Hydrosonic dans les 5 secondes qui suivent, le système fait démarrer le massage visualisé sur l'afficheur.

Lorsque le massage Hydrosonic est terminé, l'installation s'éteint et l'afficheur se remet en condition d'attente READY.



Afficheur sur READY

Pour **arrêter** le massage Hydrosonic en cours **avant** son temps programmé, appuyer de nouveau sur la touche "HYDROSONIC"; l'installation s'arrête et l'afficheur se remet en condition d'attente READY.

LE MASSAGE NE COMMENCE PAS!!!



Si l'afficheur visualise "AJOUTER EAU", remplir la baignoire pour que le massage sélectionné puisse commencer.



Afficheur en mode DIAGNOSTIC

RÉGLER LE FLUX DE L'AIR (UNIQUEMENT POUR LE MASSAGE APRÈS SPORT)

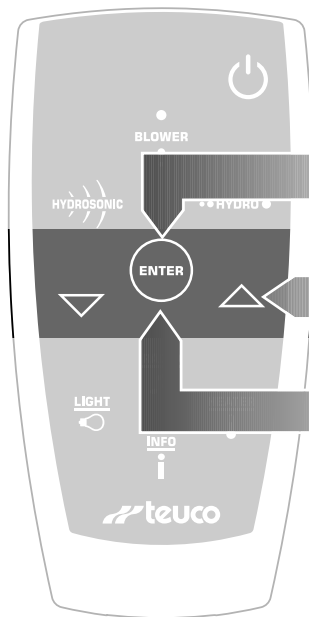

Lorsque la fonction APRÈS SPORT est en cours, il est possible de régler le flux de l'air.

Appuyer sur la touche "ENTER",
l'afficheur visualise le réglage de l'AIR.

Utiliser les touches "▲" et "▼" pour augmenter ou diminuer le flux de l'air.

Confirmer le réglage en appuyant sur la touche "ENTER",
l'afficheur visualise à nouveau le massage en cours.

15 36°C 20:30
APRES SPORT

Afficheur indiquant le massage Hydrosonic en cours

APRES SPORT
AIR

Afficheur indiquant Réglage de l'AIR

15 36°C 20:30
APRES SPORT

Afficheur indiquant le massage Hydrosonic en cours

AUTOCONFIRMATION :

Si l'on n'effectue aucune autre opération à l'intérieur du menu de réglage de l'air dans les 5 secondes qui suivent, le réglage est AUTOCONFIRMÉ et l'afficheur visualise à nouveau le massage en cours.

HYDROSONIC + BLOWER

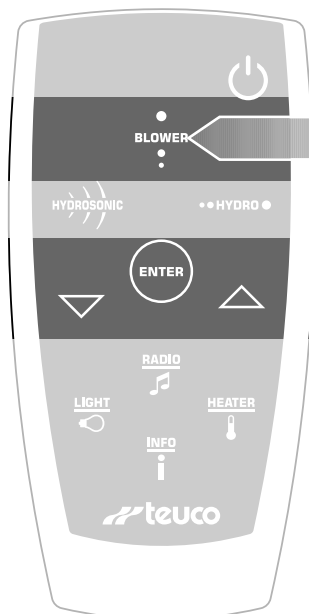

Lorsque la fonction Hydrosonic est en cours, il est possible de lancer la fonction Blower.

Lancer la fonction Blower en appuyant sur la touche "BLOWER".

L'afficheur visualise BL à côté du massage en cours.

Il est impossible de régler le TIMER (minuterie) du Blower qui s'aligne avec le TIMER du massage Hydrosonic fixe sur 15 min.

15 36°C 20:30
TONIFIANT

Afficheur indiquant le massage Hydrosonic en cours

15 36°C 20:30
TONIFIANT BL

Afficheur Hydrosonic + Blower en cours

RÉGLER LE FLUX DE L'AIR DU BLOWER (DURANT LE MASSAGE TONIFIANT, ANTISTRESS ET DE BEAUTÉ)

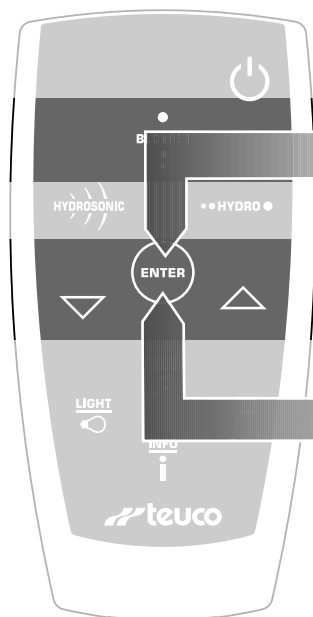

Appuyer sur la touche "ENTER",
l'afficheur visualise le réglage de l'AIR.

Régler le Flux de l'Air à l'aide des touches "▲" et "▼".

Confirmer le réglage avec la touche "ENTER".

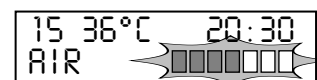

Afficheur indiquant le réglage de l'AIR

RÉGLER LE FLUX DE L'AIR DU BLOWER (DURANT LE MASSAGE APRÈS SPORT)

Durant le massage APRÈS SPORT + BLOWER,
il est possible de :

- Régler le flux de l'air du massage APRÈS SPORT
- **Régler le flux de l'air du BLOWER**

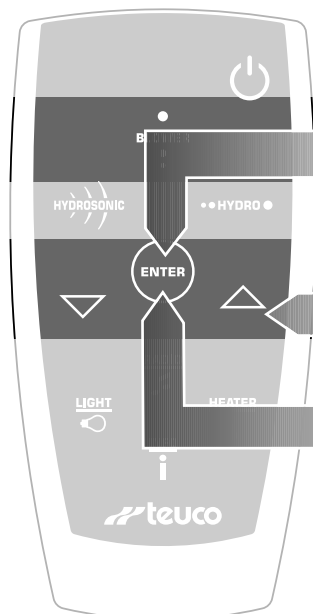

Appuyer sur la touche "ENTER",
l'afficheur visualise le menu de réglage de l'air du massage
Après Sport et du Blower.

Choisir à l'aide des touches "▲" et "▼"
la valeur programmée à modifier.

Appuyer sur la touche "ENTER",
l'afficheur visualise le réglage de l'air
(voir BLOWER : Régler le flux de l'air).

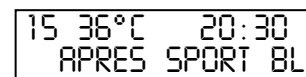

Afficheur indiquant Après Sport + Blower en cours

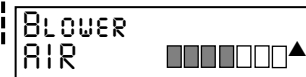

Menu de réglage de l'air Après Sport + Blower

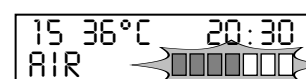

Afficheur indiquant le réglage de l'AIR

AUTOCONFIRMATION :

Si l'on n'effectue aucune autre opération à l'intérieur du réglage de l'air dans les 5 secondes qui suivent, le réglage est AUTOCONFIRMÉ et l'afficheur visualise à nouveau le massage en cours.

Fonction HYDROMASSAGE



Pendant le fonctionnement de l'hydromassage,
il est possible d'utiliser les produits phytocosmétiques Teuco.
Ne pas utiliser de savons, huiles ou produits moussants.



COMMENT FAIRE DÉMARRER L'HYDROMASSAGE

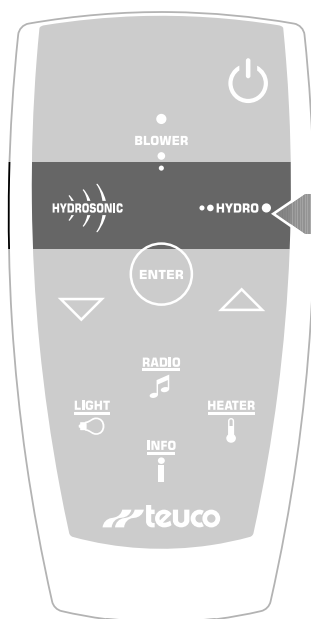

Après avoir mis l'installation en route en appuyant sur la touche "O/I",
l'afficheur se met en condition d'attente : READY.

36°C 20:30
READY

Afficheur sur READY

Lancer la fonction Hydromassage en appuyant sur la touche "HYDRO".
Le massage commence et l'afficheur visualise :

L'**heure** exacte.

La **température** de l'eau dans la baignoire.

La **durée** (TIMER) en minutes de l'hydromassage (modifiable).

L'**Hydromassage** en cours.

15 36°C 20:30
HYDROMASSAGE

Afficheur indiquant que
l'Hydromassage est en
cours

Lorsque l'hydromassage est terminé, l'installation s'éteint et
l'afficheur se remet en condition d'attente READY.

36°C 20:30
READY

Afficheur sur READY

Pour **arrêter** la fonction HYDROMASSAGE **avant** son temps programmé, appuyer de nouveau sur la touche HYDRO;
l'installation s'arrête et l'afficheur visualise à nouveau READY.

LE MASSAGE NE COMMENCE PAS!!!



Si l'afficheur visualise "AJOUTER EAU", remplir la baignoire
jusqu'au niveau nécessaire pour faire démarrer le massage
sélectionné.

AJOUTER
EAU

Afficheur en mode
DIAGNOSTIC

RÉGLAGES DE L'HYDROMASSAGE

Lorsque l'HYDROMASSAGE est en marche, il est possible de :

- régler le flux de l'air
- lancer l'effet PULSATOR
- modifier la durée de l'hydromassage

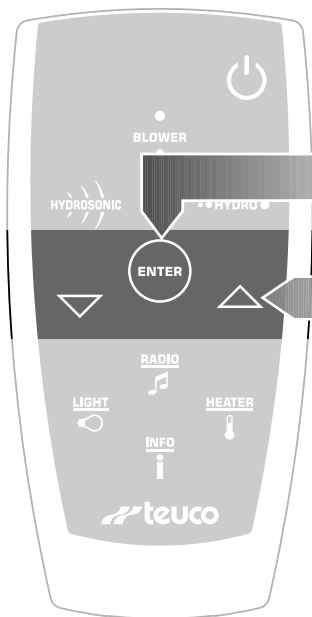

Appuyer sur la touche "ENTER".
L'afficheur visualise le menu Hydromassage.

Utiliser les touches "▲" et "▼"
pour choisir la valeur programmée à modifier.



Afficheur indiquant que l'Hydromassage est en cours

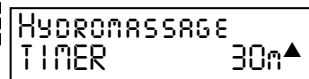
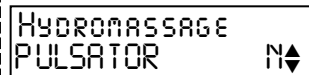

Menu Hydromassage

AUTOCONFIRMATION :
Si l'on ne choisit aucune fonction à l'intérieur du menu Hydromassage dans les 5 secondes qui suivent, l'afficheur visualise à nouveau le massage en cours.

RÉGLER LE FLUX DE L'AIR

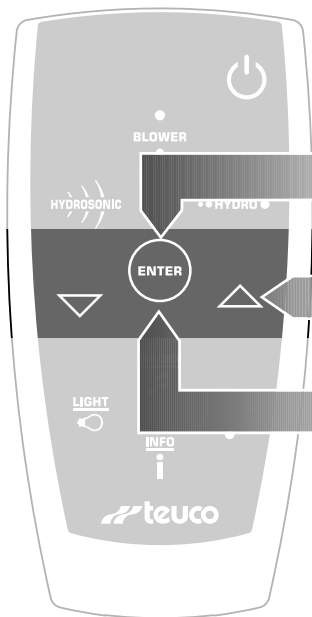

Après avoir choisi AIR dans le menu Hydromassage,

appuyer sur la touche "ENTER",
l'afficheur visualise le réglage de l'air.

Utiliser les touches "▲ et ▼" pour augmenter ou diminuer
le flux de l'air.

Confirmer le réglage en appuyant sur la touche "ENTER".
L'afficheur visualise à nouveau le menu Hydromassage.



Menu Hydromassage



Afficheur indiquant Réglage de l'AIR



Menu Hydromassage

AUTOCONFIRMATION :
Si l'on n'effectue aucune autre opération à l'intérieur du menu de réglage de l'air dans les 5 secondes qui suivent, le réglage est AUTOCONFIRMÉ et l'afficheur se remet sur le menu Hydromassage.

LANCER L'EFFET PULSATOR

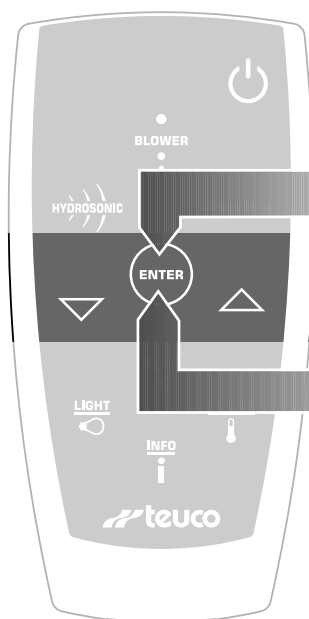

Après avoir sélectionné PULSATOR N dans le menu Hydromassage.

Lancer l'effet PULSATOR en appuyant sur la touche "ENTER", l'afficheur visualise PULSATOR S dans le menu Hydromassage.

Pour **désactiver** l'effet PULSATOR du menu Hydromassage, appuyer de nouveau sur la touche "ENTER".
L'afficheur visualise à nouveau PULSATOR N.

HYDROMASSAGE
PULSATOR N

**Menu Hydromassage
PULSATOR éteint**

HYDROMASSAGE
PULSATOR S

**Menu Hydromassage
PULSATOR allumé**

HYDROMASSAGE
PULSATOR N

**Menu Hydromassage
PULSATOR éteint**

AUTOCONFIRMATION :

Si l'on ne choisit aucune fonction à l'intérieur du menu Hydromassage dans les 5 secondes qui suivent, l'afficheur visualise à nouveau le massage en cours.

MODIFIER LA DURÉE DE L'HYDROMASSAGE

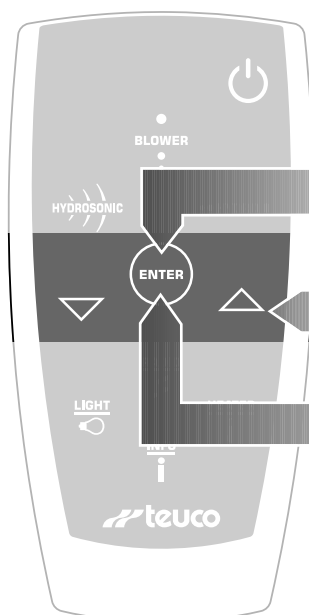

Après avoir choisi TIMER dans le menu Hydromassage,

appuyer sur la touche "ENTER", l'afficheur visualise le Timer (minuterie).

Utiliser les touches "▲ et ▼" pour augmenter ou diminuer la durée de fonctionnement de 1 à 30 minutes.

Confirmer le réglage en appuyant sur la touche "ENTER", l'afficheur visualise à nouveau le menu Hydromassage.

HYDROMASSAGE
TIMER 30m▲

Menu Hydromassage

HYDROMASSAGE
TIMER 30m

Afficheur indiquant TIMER

HYDROMASSAGE
TIMER 30m▲

Menu Hydromassage

AUTOCONFIRMATION :

Si l'on n'effectue aucune autre opération à l'intérieur du menu TIMER dans les 5 secondes qui suivent, le réglage est AUTOCONFIRMÉ et l'afficheur se remet sur le menu Hydromassage.

HYDROMASSAGE + BLOWER

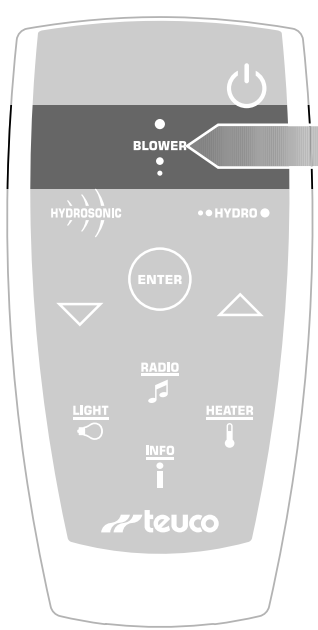

Lorsque l'hydromassage est en marche, il est possible de lancer la fonction Blower.

Lancer la fonction Blower en appuyant sur la touche "BLOWER".

L'afficheur visualise BL à côté du massage en cours. Il est impossible de régler le TIMER (minuterie) du Blower qui s'aligne avec le TIMER de l'hydromassage qui reste réglable (voir fonction HYDROMASSAGE - MODIFIER LA DURÉE DE L'HYDROMASSAGE).



Afficheur indiquant que l'hydromassage est en cours



Afficheur indiquant Hydromassage + Blower en cours

RÉGLER LE FLUX DE L'AIR DU BLOWER (DURANT L'HYDROMASSAGE)

Durant la fonction HYDROMASSAGE+BLOWER, il est possible de :

- Régler le flux de l'air de l'HYDROMASSAGE
- Lancer l'effet PULSATOR
- Modifier la durée de l'hydromassage
- **Régler le flux de l'air du BLOWER**

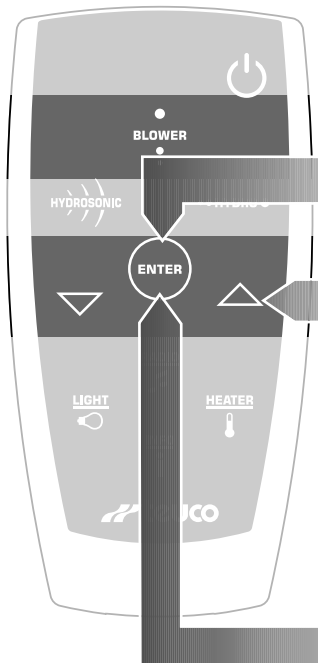

Appuyer sur la touche "ENTER", l'afficheur visualise le menu Hydromassage + Blower.

Utiliser les touches "▲" et "▼" pour choisir la valeur programmée à modifier.

Appuyer sur la touche "ENTER", l'afficheur visualise le réglage de l'air (voir BLOWER : Régler le Flux d'Air).



Afficheur indiquant Hydromassage + Blower en cours

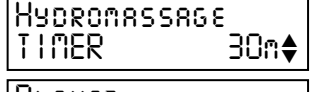

Menu Hydromassage + Blower

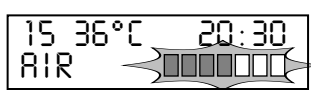

Afficheur indiquant réglage de l'air

AUTOCONFIRMATION :
 Si l'on n'effectue aucune autre opération à l'intérieur du réglage de l'air dans les 5 secondes qui suivent, le réglage est AUTOCONFIRMÉ et l'afficheur visualise à nouveau le massage en cours.

Réglages de l'afficheur - INFO

Lorsqu'une fonction est en cours ou lorsque l'installation est en condition d'attente (Afficheur indiquant READY), il est possible de :

- régler l'horloge CLOCK
- modifier la langue affichée

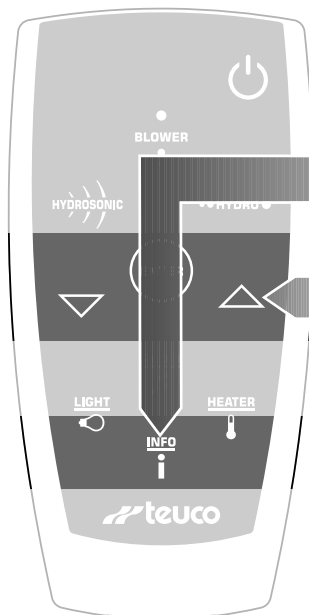

Appuyer sur la touche "INFO"
l'afficheur visualise le menu Info.

Utiliser les touches "▲" et "▼"
pour procéder à une modification.

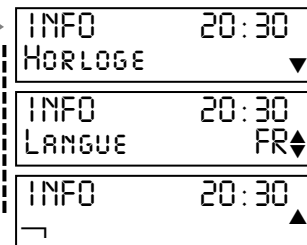

Menu Info

AUTOCONFIRMATION :

Si l'on ne fait aucun choix à l'intérieur du menu Info dans les 5 secondes qui suivent, l'afficheur visualise le menu précédent.

HORLOGE

Après avoir choisi HEURE dans le menu Info,

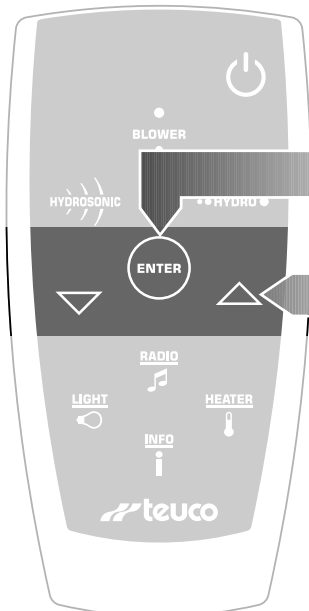

appuyer sur la touche "ENTER"
l'afficheur visualise le CHANGEMENT de l'HEURE.

Utiliser les touches "▲ et ▼" pour modifier l'heure qui est affichée.

Confirmer le réglage en appuyant sur la touche "ENTER"
l'afficheur visualise le CHANGEMENT des MINUTES.

Utiliser les touches "▲ et ▼" pour modifier les minutes qui sont affichées.

Confirmer le réglage en appuyant sur la touche "ENTER"
l'afficheur visualise le NOUVEAU MODE d'indiquer l'HEURE.

Utiliser les touches "▲ et ▼" pour modifier le MODE d'indiquer l'Heure.

Confirmer le réglage en appuyant sur la touche "ENTER"
l'afficheur visualise à nouveau le menu Info.

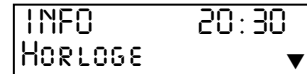

Menu Info



Afficheur Clock

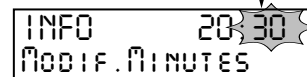

Afficheur Clock

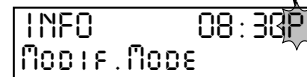

Afficheur Clock

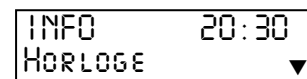

Menu Info

AUTOCONFIRMATION :

Si l'on n'effectue aucune autre opération à l'intérieur du changement de l'heure dans les 5 secondes qui suivent, le réglage est AUTOCONFIRMÉ et l'afficheur visualise à nouveau le menu Info.

LANGUE

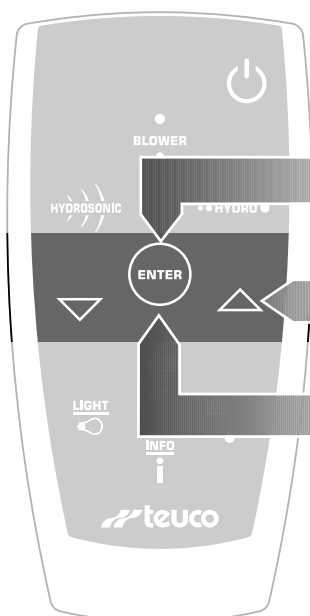

Après avoir choisi LANGUE dans le menu Info.

INFO	20:30
LANGUE	FR

Menu Info

Appuyer sur la touche "ENTER"
l'afficheur visualise la langue utilisée.

INFO	20:30
LANGUE	FR

Afficheur Langue

Utiliser les touches "▲ et ▼" pour passer à une autre langue.

Confirmer la modification en appuyant sur la touche "ENTER"
l'afficheur visualise à nouveau le menu Info.

INFO	20:30
LANGUE	FR

Menu Hydromassage

AUTOCONFIRMATION :

Si l'on n'effectue aucune autre opération à l'intérieur du changement de Langue dans les 5 secondes qui suivent, le réglage est AUTOCONFIRMÉ et l'afficheur visualise à nouveau le menu Info.

Durant la DÉSINFECTION et lorsque l'installation est en condition de "Stand-by", la Radio ne peut pas fonctionner.

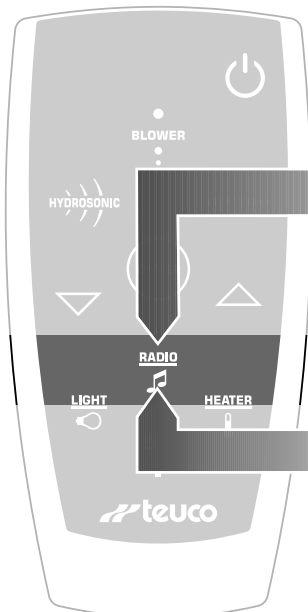

Lorsqu'une fonction est en cours ou l'installation est en condition d'attente (Afficheur sur READY), il est possible d'allumer la Radio de la baignoire.

Allumer la Radio en appuyant sur la touche "RADIO".

La radio s'allume en se syntonisant sur la dernière station sélectionnée.

L'afficheur signale pendant quelques secondes que la radio est allumée puis se remet sur le message précédent.

15 36°C 20:30
RADIO ON

Afficheur Radio ON

Pour **éteindre** la Radio, appuyer de nouveau sur la touche "RADIO":

- **une** fois si l'on est dans le menu Radio
- **deux** fois si l'on est sorti de la fonction Radio.

15 36°C 20:30
RADIO OFF

Afficheur Radio OFF

La Radio s'éteint et l'afficheur le signale pendant quelques secondes puis il repasse au message précédent.

RÉGLAGES DE LA RADIO

Lorsque la radio est allumée, il est possible de :

- Régler le volume
- Sélectionner une station déjà mémorisée
- Changer de station
- Mémoriser une station
- Changer de bande AM/FM

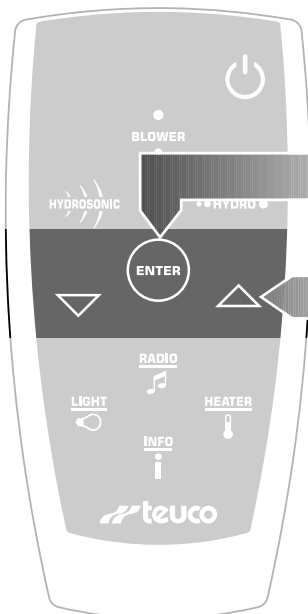

Appuyer sur la touche "RADIO"

l'afficheur visualise le menu Radio.

Utiliser les touches "▲" et "▼" pour procéder à un changement.

108.00MHz FM
VOLUME ████▢▢▢▢▼

108.00MHz FM
SELECTIONNEZ ST6 ▲▼

108.00MHz FM
SYNTONIE ▲▼

108.00MHz FM
MEMOR. ST 6 ▲▼

108.00MHz FM
BANDE FM ▲

Menu Radio

AUTOCONFIRMATION :

Si l'on n'effectue aucune autre opération à l'intérieur du menu Radio dans les 5 secondes qui suivent, l'afficheur visualise le message précédent.

RÉGLER LE VOLUME

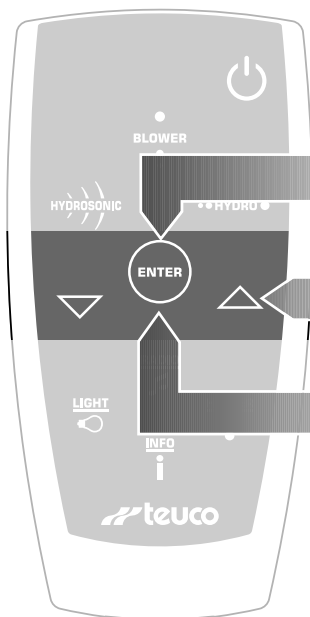

Après avoir sélectionné VOLUME dans le menu Radio,

appuyer sur la touche "ENTER"
l'afficheur visualise le réglage du Volume.

Utiliser les touches "▲ et ▼" pour augmenter ou diminuer le Volume.

Confirmer le réglage en appuyant sur la touche "ENTER"
l'afficheur visualise à nouveau le menu Radio.

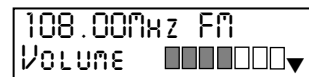

Menu Radio

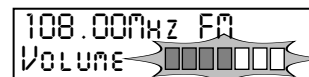

Afficheur sur Réglage du Volume

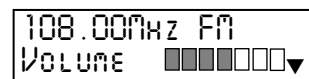

Menu Radio

AUTOCONFIRMATION :

Si l'on n'effectue aucune autre opération dans le menu de réglage du Volume dans les 5 secondes qui suivent, le réglage est AUTOCONFIRMÉ et l'afficheur visualise à nouveau le menu Radio.

SÉLECTIONNER UNE STATION DÉJÀ MÉMORISÉE

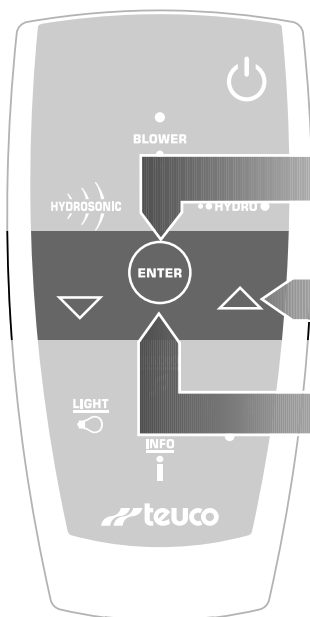

Après avoir choisi SÉLECTIONNER ST dans le menu Radio.

Appuyer sur la touche "ENTER"
l'afficheur visualise la sélection des stations.

Utiliser les touches "▲ et ▼" pour sélectionner une station.

Confirmer en appuyant sur la touche "ENTER"
l'afficheur visualise à nouveau le menu Radio.

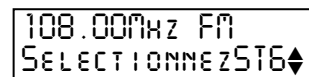

Menu Radio

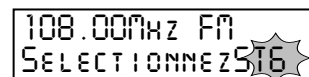

Afficheur sur Sélectionner ST

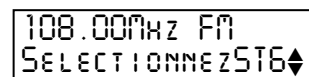

Menu Radio

AUTOCONFIRMATION :

Si l'on n'effectue aucune autre opération à l'intérieur du menu SÉLECTIONNER ST dans les 5 secondes qui suivent, le réglage est AUTOCONFIRMÉ et l'afficheur visualise à nouveau le menu Radio.

CHANGER DE STATION

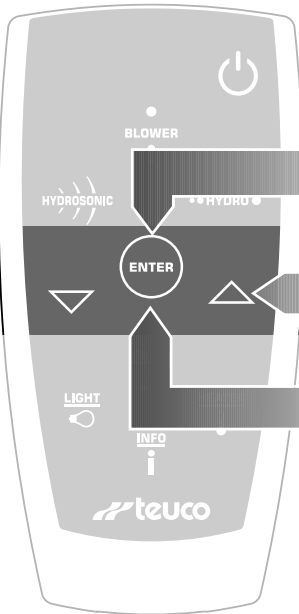

Après avoir sélectionné SYNTONISATION dans le menu Radio.

108.00MHz FM
SYNTONIE

Menu Radio

Appuyer sur la touche "ENTER"
l'afficheur visualise la Syntonisation.

108.00MHz FM
SYNTONIE

Afficheur sur Réglage de la
Syntonisation

Utiliser les touches "▲ et ▼" pour permettre la
Syntonisation automatique.

Confirmer le réglage en appuyant sur la touche "ENTER"
l'afficheur visualise à nouveau le menu Radio.

108.00MHz FM
SYNTONIE

Menu Radio

AUTOCONFIRMATION :

Si l'on n'effectue aucune autre opération à l'intérieur du menu de réglage de la Syntonisation dans les 5 secondes qui suivent, le réglage est AUTOCONFIRMÉ et l'afficheur visualise à nouveau le menu Radio.

MÉMORISER UNE STATION

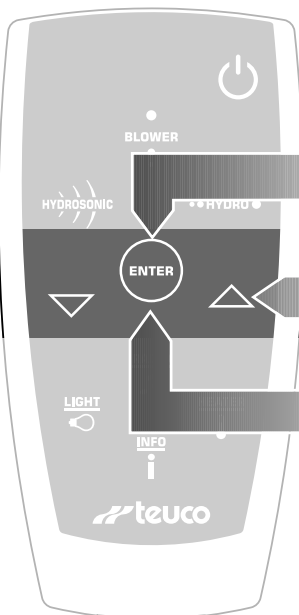

Après avoir sélectionné MEMO ST dans le menu Radio,

108.00MHz FM
MEMOR. ST

Menu Radio

appuyer sur la touche "ENTER"
l'afficheur visualise la mémorisation des stations.

108.00MHz FM
MEMOR. ST

Afficheur sur Memo ST

Utiliser les touches "▲ et ▼" pour sélectionner une station
sur laquelle mémoriser une syntonie au choix.

Confirmer en appuyant sur la touche "ENTER"
l'afficheur visualise à nouveau le menu Radio.

108.00MHz FM
MEMOR. ST

Menu Radio

AUTOCONFIRMATION :

Si l'on n'effectue aucune autre opération à l'intérieur du menu MEMO ST dans les 5 secondes qui suivent, le réglage est AUTOCONFIRMÉ et l'afficheur visualise à nouveau le menu Radio.

CHANGER DE BANDE AM/FM

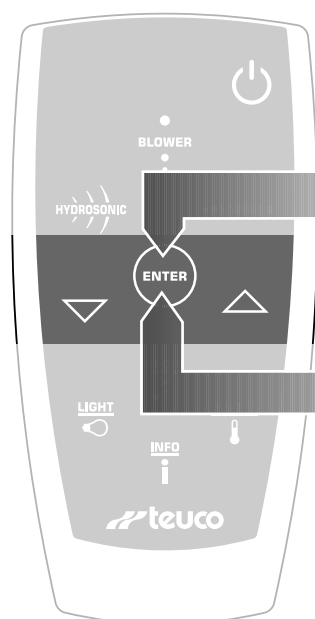

Après avoir sélectionné BANDE FM dans le menu Radio.

```
108.00MHz FM
BANDE      FM▲
```

**Menu Radio
avec RADIO FM**

Changer de BANDE à l'aide de la touche "ENTER"
l'afficheur visualise BANDE AM dans le menu Radio.

```
1620KHz AM
BANDE      AM▲
```

**Menu Radio
avec RADIO AM**

Pour **changer** de nouveau de BANDE avec la touche "ENTER",
appuyer à nouveau sur la touche "ENTER" dans le menu Radio.
l'afficheur visualise à nouveau RADIO FM.

```
108.00MHz FM
BANDE      FM▲
```

**Menu Radio
avec RADIO FM**

AUTOCONFIRMATION :

Si l'on n'effectue aucun choix à l'intérieur du menu Radio dans les 5 secondes qui suivent, l'afficheur visualise à nouveau le choix précédent.

Fonctions SUPPLÉMENTAIRES

Après avoir mis l'installation en marche en appuyant sur la touche "O/I", il est possible d'utiliser certaines fonctions supplémentaires disponibles uniquement sur certaines versions (voir quelles sont ces versions dans les CARACTÉRISTIQUES DE LA TÉLÉCOMMANDE).

SPOT IMMERGÉ - LIGHT

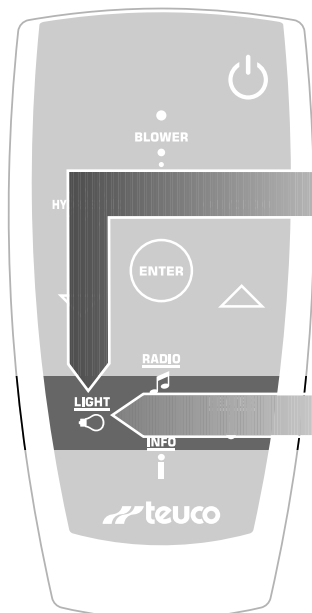

Lorsqu'une fonction est en cours ou l'installation en condition d'attente (Afficheur sur READY), il est possible d'allumer le spot de la baignoire.

Allumer le spot en appuyant sur la touche "LIGHT".

Le spot s'allume et l'afficheur signale pendant quelques secondes que l'opération a eu lieu puis visualise le message précédent.

15 36°C 20:30
ECLAIRAGE ON

Afficheur sur Light ON

Éteindre le spot en appuyant sur la touche "LIGHT".

Le spot s'éteint et l'afficheur signale pendant quelques secondes que l'opération a eu lieu puis visualise le message précédent.

15 36°C 20:30
ECLAIRAGE OFF

Afficheur sur Light OFF

LE SPOT NE S'ALLUME PAS!!!



Si l'afficheur visualise "AJOUTER EAU", remplir la baignoire jusqu'au niveau nécessaire pour que le spot s'allume.

AJOUTER
EAU

Afficheur sur DIAGNOSTIC

RÉCHAUFFEUR - HEATER

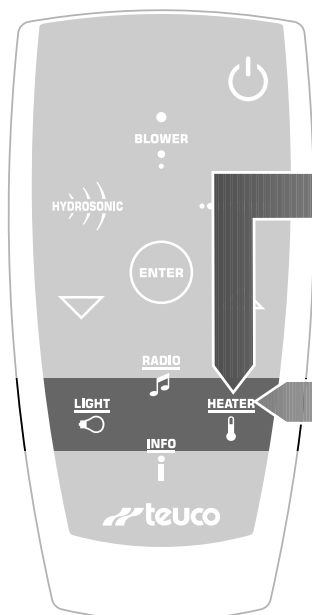

Lorsqu'une fonction HYDROMASSAGE ou HYDROSONIC est en cours, il est possible d'allumer le réchauffeur de l'eau dans la baignoire pour que la température de l'eau reste constante.

Allumer le réchauffeur en appuyant sur la touche "HEATER".

Le réchauffeur s'allume et l'afficheur signale pendant quelques secondes que l'opération a eu lieu (#) puis visualise à nouveau le message précédent.

15 36°C# 20:30
RECHAUFFEUR ON

Afficheur sur Heater ON

Éteindre le réchauffeur en appuyant sur la touche "HEATER".

Le réchauffeur s'éteint et l'afficheur signale pendant quelques secondes que l'opération a eu lieu puis visualise le message précédent.

15 36°C 20:30
RECHAUFFEUR OFF

Afficheur sur Heater OFF

ARRÊT AUTOMATIQUE :

Lorsque la fonction en cours s'arrête, le réchauffeur s'éteint automatiquement.

DÉSINFECTION

Lorsque l'on éteint l'installation en appuyant sur la touche "O/I" après avoir conclu au moins un cycle d'Hydrosonic, Hydromassage ou Blower, la baignoire est prête pour le cycle de DÉSINFECTION.



Durant la Désinfection, la télécommande et le panneau de contrôle sont désactivés, à l'exception des touches "O/I" et "ALARM" grâce auxquelles il est toujours possible d'interrompre la Désinfection.



POUR PROCÉDER À UN CYCLE DE DÉSINFECTION

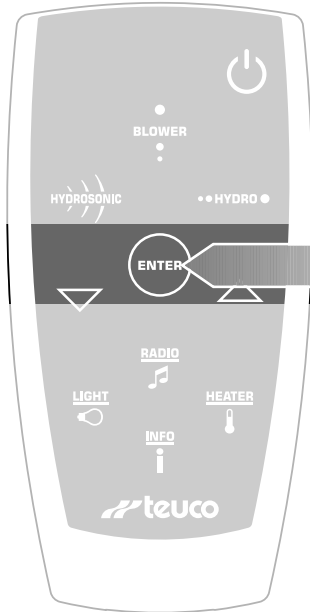

Avant de faire démarrer le cycle de Désinfection, SORTIR DE LA BAIGNOIRE.

Faire démarrer la Désinfection en appuyant sur la touche "ENTER".

L'afficheur visualise pendant quelques secondes un message d'avertissement.

Pour **NE PAS effectuer** la Désinfection, appuyer sur la touche "O/I" l'installation s'arrête et l'afficheur se met en condition de STAND-BY.

Puis il visualise la Désinfection;

Le cycle de Désinfection effectue automatiquement :

- fonctionnement de l'hydromassage pendant 1 minute environ et distribution du produit désinfectant issu de la réserve dans le circuit;
- pause de 10 minutes avec action du produit désinfectant dans le circuit;
- fermeture de la bouche d'aspiration.

Une fois le cycle de désinfection terminé, l'installation s'arrête et l'afficheur se remet en condition de STAND-BY.

Vider la baignoire en tournant la poignée de vidage.

DEMARRAGE
DESINFECTION?

L'afficheur visualise la
demande de Désinfection

SORTIR DE LA
BAIGNOIRE

EN
DESINFECTION

20:30

Afficheur en condition de
STAND-BY

LA DÉSINFECTION NE DÉMARRE PAS!!!



Si l'afficheur visualise "AJOUTER EAU", remplir la baignoire jusqu'au niveau nécessaire pour faire démarrer la Désinfection.

AJOUTER
EAU

Afficheur sur DIAGNOSTIC

LA DÉSINFECTION NE DÉMARRE PAS!!!



Si l'afficheur visualise "AJOUTER DÉSINFECTANT", remplir le récipient prévu à cet effet pour faire démarrer la Désinfection.

AJOUTER
ASSAINISSANT

Afficheur sur **DIAGNOSTIC**

Ôter le bouchon du produit désinfectant en le tournant dans le sens inverse des aiguilles d'une montre.



Remplir le récipient de désinfectant de sorte que la fonction puisse démarrer.

Refermer le bouchon.

Utiliser **EXCLUSIVEMENT** la solution désinfectante Teuco.

POUR NE PAS EFFECTUER LE CYCLE DE DÉSINFECTION

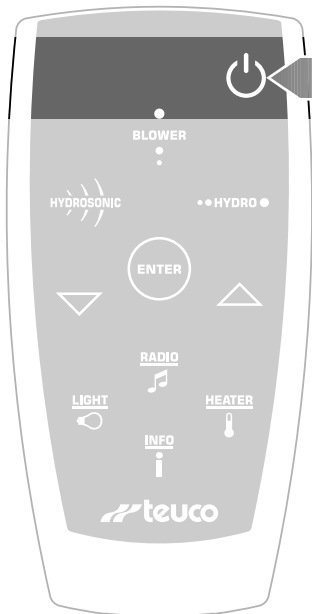

Pour **NE PAS effectuer** la Désinfection, appuyer sur la touche "0/1"

l'installation s'arrête et l'afficheur se met en condition de STAND-BY.

Vider la baignoire en tournant la poignée de vidage.

DEMARRAGE
DESINFECTION?

L'afficheur visualise la
demande de Désinfection

20:30

Afficheur en condition de
STAND-BY

ARRÊT AUTOMATIQUE :

Si l'on n'effectue aucun choix lorsque l'afficheur visualise DÉMARR. DÉSINFECTION? dans les 5 secondes qui suivent, l'installation s'arrête et l'afficheur se met en condition de STAND-BY. Le cycle de DÉSINFECTION n'a pas lieu.

REPLACEMENT DES PILES DE LA TÉLÉCOMMANDE

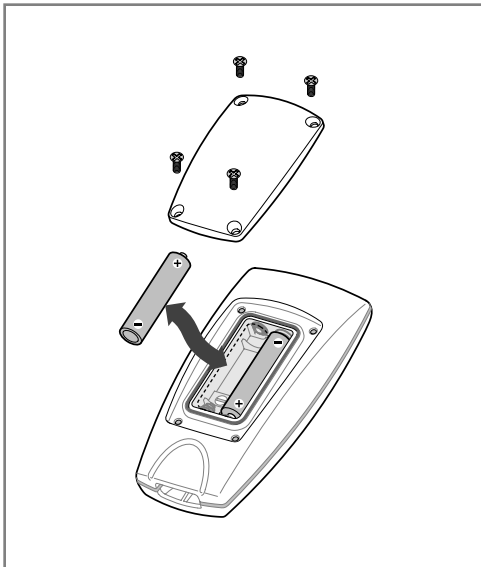

Pour remplacer les piles de la télécommande, retirer le couvercle de protection en desserrant les quatre vis.

Enlever les piles et les remplacer par deux neuves de type AAA-1,5V.

Attention! respecter la polarité en installant les piles dans la télécommande.

Reposer le couvercle de protection en faisant attention au joint d'étanchéité.

Ne pas abandonner les vieilles piles dans la nature
mais les déposer dans les poubelles prévues à cet effet.



NETTOYAGE DES JETS HYDROSONIC ET DE L'HYDROMASSAGE

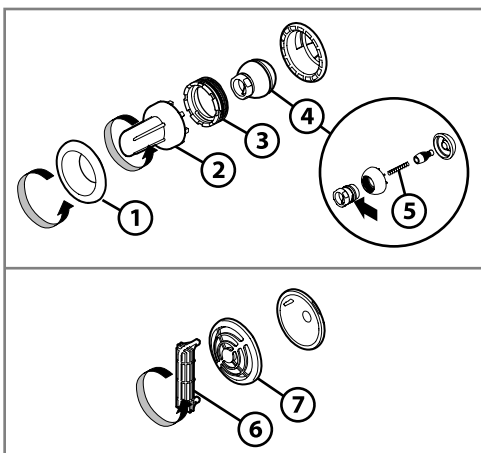

Utiliser des clés spéciales (2-Buse hydromassage) et (6-Jet Hydrosonic) pour démonter les grilles de protection.
N'utiliser que de l'eau pour le nettoyage.

La bille (4-buse hydromassage) peut être démontée en dévissant la buse et en appuyant sur la languette de blocage au point indiqué par la flèche.

Pour obtenir un fonctionnement parfait de la buse, remonter la douille (3) en la vissant sans forcer.

NETTOYAGE DE LA BOUCHE D'ASPIRATION

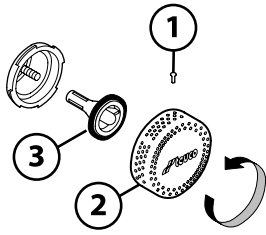

Retirer la vis (1).

Démonter la grille (2) en la tournant dans le sens inverse des aiguilles d'une montre.

Dévisser l'obturateur (3).

N'utiliser que de l'eau pour le nettoyage.

Lors du remontage, s'assurer que l'obturateur (3) est vissé à fond.
Remonter la vis de sécurité (1).

En cas de panne ou de dysfonctionnement (par ex.: anomalie, remplacement de l'ampoule du spot immergé, pompe, unité de contrôle, unité de puissance ...), s'adresser au Centre d'Assistance Technique Teuco du département (voir liste C.A.T. Teuco).

La société ne répond pas des dommages éventuels provoqués par des appareils manipulés de façon impropre.

NETTOYAGE DES SURFACES

Voir manuel joint : INSTRUCTIONS POUR LE NETTOYAGE.

En cas de problèmes, téléphoner directement au Centre d'Assistance Technique Agréé le plus proche (voir liste C.A.T. Teuco).

MESSAGES DE DIAGNOSTIC DES PANNES

L'appareil est équipé de plusieurs systèmes de sécurité qui contrôlent si l'installation fonctionne correctement.

En cas de panne, le système désactive la fonction en cours.

L'afficheur visualise le type d'erreur relevée sur la dernière ligne.

Certaines de ces anomalies sont réparables sans besoin de faire appel au technicien; le tableau ci-dessous explique comment rétablir la fonction qui s'est bloquée.

ANOMALIE	CAUSES	QUE FAIRE
AJOUTER EAU	L'eau dans la baignoire n'est pas au niveau minimum nécessaire pour le fonctionnement de l'hydromassage.	Ajouter de l'eau dans la baignoire de sorte que l'hydromassage puisse fonctionner.
AJOUTER ASSAINISSANT	Absence de liquide désinfectant dans la réserve d'où impossibilité de lancer la fonction de désinfection.	Ajouter du liquide désinfectant fourni par Teuco dans la réserve prévue à cet effet.
SOUS-PRESSION	Bouche d'aspiration colmatée.	Nettoyer la bouche d'aspiration (voir paragraphe maintenance).
ERR 20	Mauvaise position des grilles Hydrosonic	Contrôler si les grilles Hydrosonic sont bien installées.

Si l'afficheur visualise des erreurs différentes de celles qui figurent dans le tableau, remettre l'installation À ZÉRO en procédant de la façon suivante :

- couper l'alimentation électrique de l'appareil
- le remettre sous tension au bout de quelques secondes
- relancer la fonction qui s'était bloquée.

Si l'anomalie persiste, s'adresser au Centre Assistance Technique Teuco agréé (voir liste C.A.T. Teuco).