



Fitting Instructions

TOWBAR **BM22Q**
For BMW X5

MATERIAL

A	1	Cross Bar
D	2	Sidearms
E	2	Bumper Support
F	4	M12 x 1.75 x 40mm Bolts, Lock Washers and Flat Washers (30mm O.D.)
G	4	M10 x 1.5 x 25mm Bolts, Lock Washers and Flat Washers. (30mm O.D.)
H	6	M12 x 1.75 x 60mm Bolts, Nuts, Lock Washers and 12 Flat Washers. (30mm O.D.) 2 Bolt Caps (BC)
J	2	M14 x 2.0 x 70mm Bolts, Nuts, Lock Washers and Flat Washers. (28mm O.D.)
K	2	Spacer (32mm O.D.x 12mm long)
EP	1	Electrical Plate
T	1	Detachable Towball
K	2	Keys for Detachable Towball
RC	1	Removable Weather Cover
B	1	Bag
ZQM1	1	Operation Manual

FITTING

1. Remove Bumper (2 screws around each wheel arch, 4 screws along lower edge with clips and 2 Torx head bolts).
2. Lower exhausts by removing the bolts securing the rearmost exhaust hanger. Lower heat shields and locate plastic bungs at holes (F) remove bungs. Remove boot floor panel, side trays and side panels. Remove the bumper supports (3 M8 nuts each side), insert Sidearms (D) inside chassis and loosely attach using Bolts (F) with flat washers.
3. Loosely attach Crossbar (A) to Sidearms (D) and rear panel using uppermost Bolts (H) with flat washers. Loosely attach Bumper Supports (E) using Bolts (H and J) with flat washers fitted as shown. **Note: – Bumper Supports (E) must be fitted with longer face of tube facing down.** Check distance between tailgate and top of tube – see sketch.
4. Using Crossbar (A) as a guide drill for lower holes (H), secure using Bolts (H) with Spacer (K) fitted between crossbar and rear panel, locate the 2 existing captive nuts each side along chassis rails (inside boot compartment, covered in tape) and secure using Bolts (G) with Flat Washers.
5. Fully tighten all bolts, refit heat shields, secure exhaust hangers. Remove the right hand vertical M8 bolt securing the central towing eye fixing to vehicle cross member and attach Electrical Plate (EP) using original bolt. (Note- there is only sufficient space inside bumper for single electrical socket, therefore a 13 pin socket is recommended where a 12N socket is insufficient).
6. Refit bumper.

Please refer to the vehicle specification for the trailer weight and nose limits, which **must be observed.**

Recommended torque settings: M8 - 27Nm, M10 - 53 Nm, M12 - 95 Nm, M14 - 150 Nm, M16 - 214 Nm

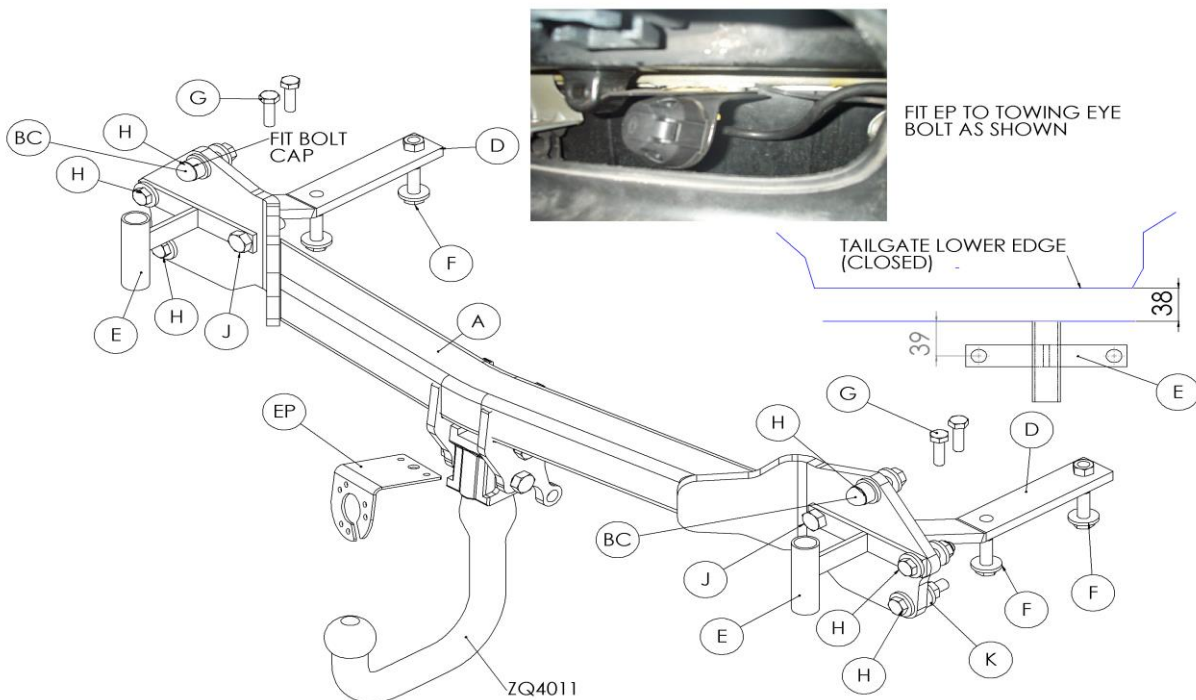



Notice de montage

ATTELAGE pour **BM22Q**
BMW X5

DESIGNATION

A	1	Traverse principale		
D	2	Bras latéraux		
E	2	Support de pare-chocs		
F	4	Vis, M12 x 1.75 x 40mm, rondelles frein, et rondelles plates (Ø 30mm)		
G	4	Vis, M10 x 1.5 x 25mm, rondelles frein, et rondelles plates (Ø 30mm)		
H	6	Vis, M12 x 1.75 x 60mm, écrous, rondelles frein, et 12 rondelles plates (Ø 30mm) 2 caches vis (BC)		
J	2	Vis, M14 x 2.0 x 70mm, écrous, rondelles frein, et rondelles plates (Ø 28mm)		
K	2	Entretoises (diamètre : 32mm ; longueur : 12mm)		
EP	1	Plaque électrique		
T	1	Rotule démontable		
K	2	Clefs pour rotule démontable		
RC	1	Cache		
B	1	Sac	ZQM1	1 Manuel d'utilisation

MONTAGE

- Démonter le pare-chocs (2 vis dans les garde-boues, 4 vis avec leurs clips sur la partie inférieure et 2 vis torx).
- Abaisser le pot d'échappement en retirant les vis qui maintiennent le crochet du pot qui se situe le plus à l'arrière. Abaisser le bouclier thermique pour accéder aux bouchons plastiques dans les trous (F) et les retirer. Déshabiller l'intérieur du coffre ainsi que les garnitures plastiques. Démonter les absorbeurs de chocs (3 écrous M8 de chaque côté), insérer les bras latéraux (D) dans les longerons et fixer sans serrer en utilisant la visserie fournie (F) et les rondelles plates.
- Assembler sans serrer la traverse principale (A) aux bras latéraux (D) au panneau arrière en utilisant la boulonnerie (H) et les rondelles plates. Monter sans serrer les supports de pare-chocs (E) en utilisant la visserie fournie (H et J) et les rondelles plates montées comme indiqué sur le schéma. **Remarque: – Les supports de pare-chocs (E) doivent être montés avec la partie tubulaire la plus longue vers le bas.** Contrôler la distance entre la porte et le haut du tube – voir le schéma.
- En utilisant la traverse principale (A) comme guide, percer au niveau des trous du bas (H), la fixer à l'aide de la boulonnerie (H) et des entretoises (K), montés entre la traverse principale et le panneau arrière, repérer les 2 écrous captifs existants se trouvant de chaque côté des longerons (compartiment coffre, ils sont recouverts d'adhésif de protection) et visser en utilisant la boulonnerie fournie (G) et les rondelles plates.
- Bloquer toute la boulonnerie, remonter le bouclier thermique, et les cylimblocs du pot d'échappement. Retirer l'écrou vertical de droite M8 qui maintient le support de rotule sur la traverse principale et monter la plaque électrique (EP) en utilisant l'écrou existant. (Remarque- il y a juste assez d'espace entre l'attelage et le pare-chocs pour une prise électrique simple, par conséquent une prise 13 pôles est recommandée au lieu d'une prise 7 pôles qui serait insuffisante).
- Remonter le pare-chocs.

Veillez vous référer aux données du constructeur pour le poids tractable maximum du véhicule et le poids maximum admis sur la boule.

Couples de serrage préconisés: M8 - 27Nm, M10 - 53 Nm, M12 - 95 Nm, M14 - 150 Nm, M16 - 214 Nm



W0001BM22Q-FIT\$040912100000

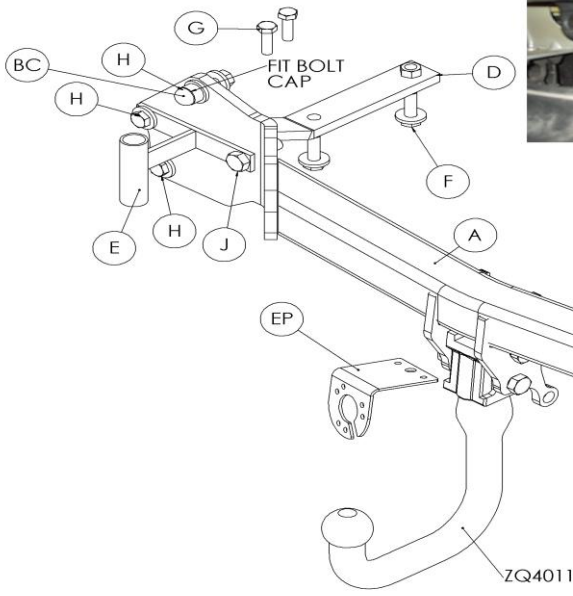

MONTER LA PLAQUE ELECTRIQUE (EP) AVEC LA VIS DU SUPPORT DE ROTULE. (VUE COTE DROIT EN REGARDANT PAR L'OUVERTURE DU PARE-CHOCS)

