

# **Manuel d'utilisation**

## **BZ 27**

## **BZ 34**

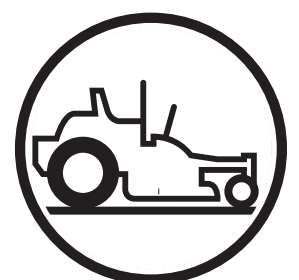

Lire attentivement et bien assimiler le manuel  
d'utilisation avant d'utiliser la machine.

**Française**



# MANUEL D'UTILISATION

## RIDER SÉRIE BZ

### Sommaire

<b>Sommaire</b> .....	1	Contrôle du système de sécurité.....	39
<b>Introduction</b> .....	3	Contrôle de la prise d'air de refroidissement du moteur.....	40
Félicitations.....	3	Entretien de l'embrayage.....	40
Généralités.....	3	Contrôle et réglage du câble de la commande des gaz.....	40
Conduite et transport sur la voie publique.....	3	Entretien du filtre à air.....	41
Remorquage.....	3	Remplacement du filtre à carburant.....	43
Fonctionnement.....	3	Contrôle de la pression des pneus.....	43
Service de qualité.....	4	Vérification et remplissage de liquide de refroidissement.....	43
Numéro de fabrication.....	4	Contrôle du frein de stationnement.....	45
<b>Symboles et autocollants</b> .....	5	Contrôle des courroies trapézoïdales.....	46
<b>Consignes de sécurité</b> .....	7	Contrôle des lames.....	47
Utilisation générale.....	7	Réglage de l'unité de coupe.....	49
Équipement de protection individuelle.....	9	Contrôle du système hydraulique.....	51
Conduite dans les pentes.....	10	Réglage de la transmission de la commande du mouvement.....	52
Enfants.....	11	Unité de puissance de levage de l'unité de coupe.....	53
Maintenance.....	12	Système de transmission à courroie.....	53
Transport.....	15	Roulettes.....	53
Devoirs du client.....	16	Nettoyage et lavage.....	54
<b>Commandes</b> .....	17	Fixations.....	54
Emplacements des commandes.....	17	<b>Lubrification</b> .....	55
Jauges.....	18	Calendrier de lubrification.....	55
Commande des gaz.....	18	Généralités.....	55
Allumage.....	18	Lubrification des câbles.....	56
Compteur horaire.....	18	Coussinets de l'arbre et bielle.....	56
Accouplement de l'unité de coupe.....	19	Lubrification conformément au Calendrier de lubrification.....	56
Frein de stationnement.....	19	<b>Guide de recherche de panne</b> .....	62
Réglage du siège.....	19	<b>Remisage</b> .....	65
Leviers de commande du mouvement.....	20	Remisage d'hiver.....	65
Interrupteur de levage hydraulique.....	21	Entretien.....	65
Remplissage de carburant.....	22	<b>Schéma de câblage</b> .....	66
Interrupteur automatique du carburant.....	22	<b>Caractéristiques techniques</b> .....	67
Fusibles.....	22	<b>Accessoires</b> .....	69
Levage hydraulique de l'unité de coupe.....	23	Couples de serrage.....	69
Levier de levage de l'unité de coupe (Manuel).....	23	<b>Certificats de conformité</b> .....	70
Relais.....	24	Déclaration de conformité avec les directives de l'UE.....	70
Alignement.....	24	<b>Journal d'entretien</b> .....	71
Accessoires.....	24	Service à la livraison.....	71
<b>Fonctionnement</b> .....	25	Entretien des 25 heures.....	73
Avant le démarrage.....	26	Entretien des 50 heures.....	74
Démarrage du moteur.....	26	Entretien des 100 heures.....	75
Pour démarrer un moteur avec une batterie faible.....	29	Entretien des 300 heures.....	76
Conduite.....	30	Au moins une fois par an.....	77
Utilisation dans des terrains en pentes.....	32		
Conseils pour la tonte.....	33		
Arrêt du moteur.....	34		
Déplacement manuel.....	35		
<b>Maintenance</b> .....	36		
Calendrier de maintenance.....	36		
Batterie.....	38		



**AVERTISSEMENT !**

**Le non-respect des consignes de sécurité peut résulter en des blessures graves à l'opérateur et aux autres personnes. Le propriétaire doit comprendre ces consignes et n'autoriser que les personnes ayant reçu la formation requise et compris ces instructions à utiliser la tondeuse. Toutes les personnes utilisant la tondeuse doivent être saines de corps et d'esprit et ne doivent pas se trouver sous l'influence de substances susceptibles d'altérer leurs facultés.**

---

# INTRODUCTION

---

## Introduction

### Félicitations

Nous vous remercions d'avoir acheté une tondeuse autoportée Husqvarna. Cette machine est construite pour une tonte rapide des grandes surfaces avec la plus grande efficacité. Le regroupement des commandes à un seul endroit et une transmission hydrostatique régulée par des commandes de direction contribuent aussi aux performances de la machine.

Ce manuel est un document important. Le respect des instructions (utilisation, entretien, maintenance, etc.) par toutes les personnes utilisant cette machine peut prolonger considérablement la durée de vie de votre machine et même augmenter sa valeur sur le marché de l'occasion. Il est aussi très important de suivre les instructions pour la sécurité de l'utilisateur et des tiers.

Si vous vendez votre machine, veillez à bien remettre le manuel d'utilisation au nouveau propriétaire.

Le dernier chapitre de ce manuel d'utilisation contient le Journal d'entretien. Veillez à ce que les travaux de réparation et d'entretien soient documentés. Un journal d'entretien bien tenu réduit les coûts d'entretien en ce qui concerne la maintenance saisonnière et a une influence positive sur le prix de revente de la machine. N'oubliez pas le manuel d'utilisation quand vous confiez votre machine à un atelier pour l'entretien.

### Généralités

Dans ce manuel d'utilisation, gauche, droite, arrière et avant se réfèrent à la direction de conduite normale de la machine.

Dans le but d'améliorer continuellement nos produits, nous nous réservons le droit de modifier, sans préavis, leurs caractéristiques et leurs designs.

### Conduite et transport sur la voie publique

Renseignez-vous sur la réglementation de la circulation en vigueur avant le transport sur la voie publique. Si la machine est transportée, utilisez toujours un équipement de fixation approuvé et veillez à ce que la machine soit bien attachée. **N'UTILISEZ PAS** cette machine sur la voie publique.

### Remorquage

Ne remorquez pas ce véhicule. Risque d'endommagement du système d'entraînement.

Ne remorquez pas de remorque, etc. avec cette tondeuse. Ils risquent de se mettre en travers ou de basculer, endommageant ainsi la tondeuse et provoquant peut-être des blessures graves à l'opérateur.

### Fonctionnement

Cette machine est uniquement prévue pour la tonte de l'herbe sur des pelouses ou d'autres terrains réguliers et découverts dépourvus d'obstacles comme des pierres, des souches, etc. La machine peut aussi être utilisée pour d'autres travaux quand elle est équipée des accessoires spéciaux fournis par le fabricant et pour lesquels des instructions d'utilisation sont fournis à la livraison. Tout autre utilisation est incorrecte. Les instructions du fabricant concernant l'utilisation, la maintenance et les réparations doivent être minutieusement respectées.

Les tondeuses et tous les équipements à moteurs peuvent être dangereux s'ils sont utilisés de manière incorrecte. La sécurité nécessite un bon jugement, une utilisation prudente conformément à ces instructions et du bon sens.

La machine doit être utilisée, maintenue et réparée par des personnes connaissant les caractéristiques spéciales de la machine et maîtrisant les instructions de sécurité. N'utilisez que des pièces de rechange agréées pour la maintenance de cette machine.

Les règles de prévention des accidents, les autres règles générales de sécurité, les règles de sécurité professionnelles et la réglementation de la circulation doivent impérativement être respectées.

En cas de blessures ou de dommages matériels résultant d'une modification de la machine, le fabricant peut décliner toute responsabilité si cette modification n'a pas été autorisée.

---

# INTRODUCTION

---

## Service de qualité

Les produits Husqvarna sont vendus dans le monde entier dans des magasins spécialisés vous offrant une gamme complète de services. Vous disposez ainsi, en tant que client, de la meilleure assistance et du meilleur service possible. Par exemple, avant la livraison du produit, la machine a été inspectée et réglée par votre revendeur, voir le certificat dans le Journal d'entretien de ce manuel d'utilisation.

Si vous avez besoin de pièces de rechange ou d'assistance en matière de service, garantie, etc., consultez les professionnels suivants :

Ce Manuel d'utilisation appartient à la machine ayant le numéro de fabrication :	Moteur	Transmission

## Numéro de fabrication

Le numéro de fabrication de la machine se trouve sur la plaque imprimée fixée à gauche du compartiment moteur. Sur la plaque, de haut en bas :

- La désignation de type de la machine (I.D.).
- Le numéro de type du fabricant (Model).
- Le numéro de série de la machine (Serial no.).

Indiquez toujours la désignation de type et le numéro de série lors de la commande de pièces de rechange.

Le numéro de fabrication du moteur est indiqué sur un autocollant à code-barre. Il se trouve à gauche du carter moteur, devant le démarreur. La plaque indique :

- Le numéro de série du moteur (E/NO).
- La désignation de type du moteur (Code).

Indiquez ces informations lors de la commande de pièces de rechange.

Le numéro de fabrication de la pompe hydraulique est indiqué sur un autocollant à code-barre sur le côté gauche du carter de la pompe. La plaque indique :

- La désignation du type de la pompe.
- Le numéro de série de la pompe.

Le numéro de fabrication du moteur hydraulique est indiqué sur une plaque en métal ronde. Elle se trouve sur le petit côté à l'intérieur du moteur. La plaque indique :

- La désignation du type de moteur hydraulique et sa version.
- Le numéro de série du moteur hydraulique.

# SYMBOLES ET AUTOCOLLANTS

## Symboles et autocollants

Ces symboles se trouvent sur la machine et dans le manuel d'utilisation. Étudiez-les attentivement pour comprendre leur signification.



Utilisé dans ce document pour informer le lecteur d'un risque de **blessures personnelles graves voire mortelles**, particulièrement si le lecteur néglige de suivre les instructions données dans ce manuel.



Utilisé dans ce document pour informer le lecteur d'un risque de **dommages matériels**, particulièrement si le lecteur néglige de suivre les instructions données dans ce manuel. Utilisé également en cas de risque d'erreur d'utilisation ou de montage.



Marche arrière



Neutre



Rapide



Lent



Starter



Carburant



Avertissement !



Frein de stationnement



Marquage de conformité CE. Uniquement pour le marché européen.



Avertissement ! Lames en rotation, éloignez-vous de l'éjecteur.



Ne touchez pas les pièces en rotation.



L'acide de la batterie est corrosif, explosif et inflammable.



Ne vous tenez pas debout ici.



Émissions sonores dans l'environnement conformes à la directive de l'Union européenne. Les émissions de la machine sont indiquées au chapitre CARACTÉRISTIQUES TECHNIQUES et sur les autocollants.

Uniquement pour les machines destinées au marché européen.



Utilisez des lunettes de protection.



Utilisez des gants de protection.

# SYMBOLES ET AUTOCOLLANTS

Lisez le manuel d'utilisation.

Arrêtez le moteur et retirez la clé avant d'effectuer tout travail d'entretien ou toute réparation.

Restez à une distance de sécurité de la machine.

Utilisez uniquement sur des pentes inférieures à 10°.

Aucun passager.

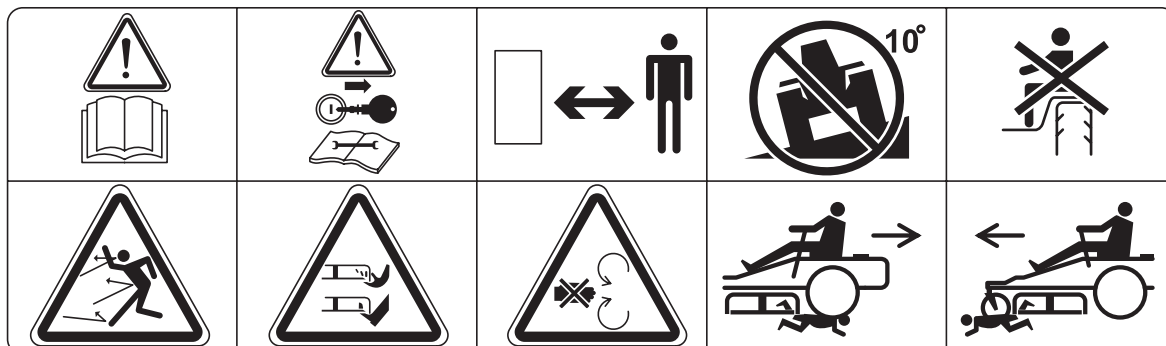

Risque de projection d'objets sur tout le corps.

Sectionnement des doigts et des orteils.

N'ouvrez pas et ne retirez pas les carters de protection quand le moteur tourne.

Reculez prudemment en faisant attention aux personnes.

Avancez prudemment en faisant attention aux personnes.



# CONSIGNES DE SÉCURITÉ

## Consignes de sécurité

Ces instructions concernent votre sécurité. Lisez-les attentivement.



### AVERTISSEMENT !

Ce symbole attire votre attention sur des consignes de sécurité importantes. Il concerne votre sécurité.

**IMPORTANT !** CETTE MACHINE DE TONTE PEUT AMPUTER LES MAINS ET LES PIEDS ET PROJETER DES OBJETS. LE NON-RESPECT DES CONSIGNES DE SÉCURITÉ SUIVANTES PEUT ENTRAÎNER DES BLESSURES GRAVES, VOIRE MORTELLES.

### Utilisation générale

- Lisez, assimilez et suivez toutes les instructions contenues dans ce manuel et apposées sur la machine avant de commencer à travailler.
- Ne placez ni les mains ni les pieds à proximité des éléments en rotation ou sous la machine. Tenez-vous toujours éloigné de l'ouverture de l'éjecteur.
- N'autorisez que des adultes responsables connaissant bien les instructions à utiliser la machine.
- Débarrassez la zone de travail de tout objet tel que pierres, jouets, fils, etc. risquant d'être happés et projetés par les lames.
- Vérifiez que personne ne se trouve dans la zone de travail avant de commencer à tondre. Arrêtez la machine dès que quelqu'un pénètre dans la zone de travail.
- Ne transportez jamais de passagers. La machine est prévue pour être utilisée par une seule personne.
- Ne tondez pas en marche arrière sauf en cas de nécessité absolue. Regardez toujours vers le bas et en arrière avant de faire marche arrière.
- Ne dirigez jamais les matériaux déchargés vers des personnes. Évitez de décharger les matériaux contre un mur ou un obstacle. Les matériaux risquent d'être projetés vers l'utilisateur. Arrêtez les lames lorsque vous traversez des surfaces en gravier.
- N'utilisez pas cette machine si le collecteur d'herbe complet, la protection de l'éjecteur et les autres dispositifs de protection ne sont pas en place et en bon état de fonctionnement.
- Ralentissez avant de tourner.
- N'abandonnez jamais une machine en marche sans surveillance. Arrêtez toujours les lames, serrez le frein de stationnement, arrêtez le moteur et retirez les clés avant de quitter la machine.

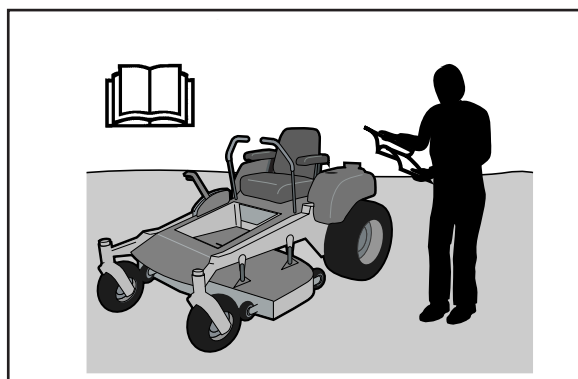

8011-512

Lisez le manuel d'utilisation avant de démarrer la machine

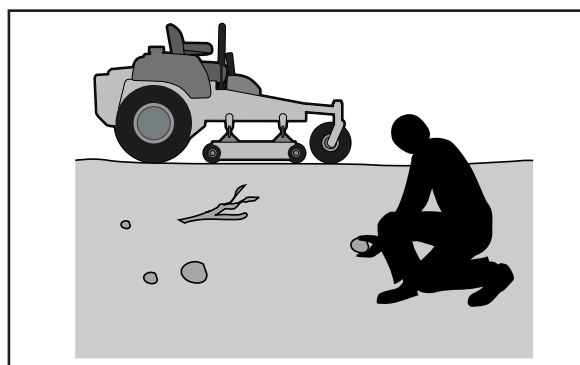

8011-513

Débarrassez la zone de tout objet avant de tondre

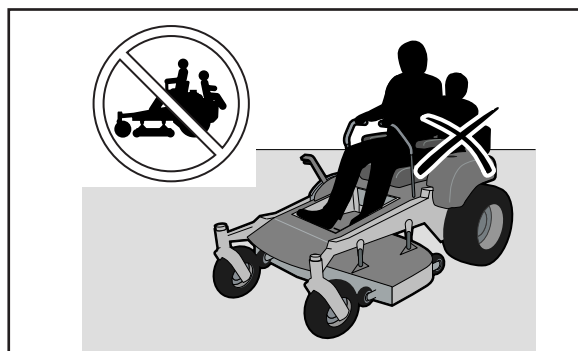

8011-520

Ne prenez jamais de passagers

# CONSIGNES DE SÉCURITÉ

- Désaccouplez les lames quand vous ne tondez pas. Coupez le moteur, attendez l'arrêt total des éléments en mouvement avant de nettoyer la machine et retirez la clé de contact pour retirer le collecteur d'herbe ou déboucher la protection de l'éjecteur.
- Tondez uniquement à la lumière du jour ou avec une bonne lumière artificielle.
- N'utilisez pas la machine sous l'influence d'alcool ou de médicaments.
- Surveillez la circulation lorsque vous travaillez près d'une route ou lorsque vous en traversez une.
- Soyez particulièrement prudent quand vous charger ou décharger la machine sur une remorque ou un chariot.
- Portez toujours des lunettes de protection lorsque vous utilisez la machine.
- Des rapports indiquent que les utilisateurs âgés de 60 ans et plus sont impliqués dans un pourcentage important d'accidents avec les tondeuses autoportées. Ces utilisateurs doivent déterminer leur capacité à utiliser la tondeuse autoportée en toute sécurité afin de se protéger et de protéger les autres contre tout risque de blessure grave.
- Suivez les recommandations du fabricant en ce qui concerne l'utilisation de masses de roues ou de contrepoids.
- Toute personne utilisant la machine doit d'abord lire et comprendre ce manuel d'utilisation. Il est possible que la législation locale réglemente l'âge de l'utilisateur.
- Conservez la machine propre de toute herbe, feuilles ou toute autre accumulation de débris pouvant être en contact avec la partie moteur/le système d'échappement brûlants et causer un incendie. Ne laissez pas l'unité de coupe ramasser des feuilles ou d'autres débris pouvant causer une accumulation. Nettoyez l'huile ou le carburant répandu avant d'utiliser ou de remiser la machine. Laissez la machine refroidir avant de la remiser.
- Après avoir heurté un objet ou si la machine vibre anormalement, déconnectez les accessoires de la transmission, arrêtez le moteur, enlevez la clé de contact et vérifiez immédiatement. Recherchez d'éventuels dégâts sur la machine et réparez avant de la redémarrer et de la réutiliser.
- N'oubliez pas que l'opérateur ou l'utilisateur sont responsables des accidents ou dangers qu'ils font encourir aux tiers et à leurs biens.



## AVERTISSEMENT !

**Les gaz d'échappement de la machine et certains composants du véhicule contiennent ou dégagent des produits chimiques pouvant causer un cancer, des malformations congénitales ou d'autres problèmes liés à la reproduction. Les gaz d'échappement du moteur contiennent de l'oxyde de carbone, un gaz toxique incolore et sans odeur. N'utilisez pas la machine dans des espaces clos.**

# CONSIGNES DE SÉCURITÉ

- Tous les conducteurs doivent suivre une formation professionnelle et pratique. Cette formation doit insister sur les aspects suivants :
  1. la nécessité d'être attentif et concentré lorsque l'on utilise la machine autoportée ;
  2. l'application du frein sur une machine autoportée qui glisse dans une pente ne permettra pas d'en reprendre le contrôle. La perte de contrôle est principalement due à :
    - a. une adhérence insuffisante des roues ;
    - b. une conduite trop rapide ;
    - c. un freinage inadéquat ;
    - d. le type de machine ne convient pas aux travaux à réaliser ;
    - e. la méconnaissance des effets des conditions du terrain, en particulier les pentes ;
    - f. un attelage et une répartition des charges incorrects.
- Surveillez la circulation lorsque vous travaillez près d'une route ou lorsque vous en traversez une.
- Coupez la rotation des lames avant de traverser une surface autre que de l'herbe.

## Équipement de protection individuelle



### AVERTISSEMENT !

**Un équipement de protection personnelle approuvé (tel que celui montré sur les illustrations) doit être utilisé avec la machine. L'équipement de protection personnelle n'élimine pas le risque de blessure mais réduit la gravité des blessures en cas d'accident. Demandez conseil à votre revendeur pour le choix de l'équipement approprié.**

- Veillez à disposer d'une trousse de premiers secours à portée de la main lorsque vous utilisez la machine.
- N'utilisez jamais la machine les pieds nus. Portez toujours des bottes ou chaussures de sécurité, de préférence avec coquille en acier.
- Portez toujours une visière intégrale ou des lunettes de protection approuvées lors du montage ou de la conduite.
- Portez toujours des gants de protection quand vous manipulez les lames.
- Ne portez jamais de vêtements lâches pouvant s'accrocher dans les pièces mobiles.
- Utilisez des protecteurs d'oreilles pour éliminer tout risque de lésions auditives.
- Quand vous tondez, portez toujours des chaussures très résistantes et un pantalon long. N'utilisez pas la machine nu pied ou en sandales.

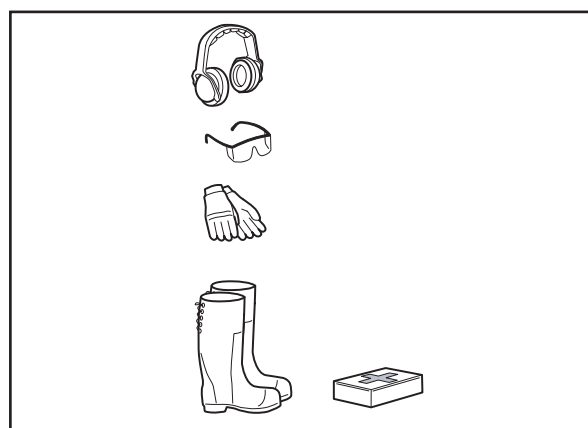

8011-670

Équipement de protection personnelle

# CONSIGNES DE SÉCURITÉ

## Conduite dans les pentes

La conduite dans les pentes est une des opérations comportant le plus grand risque de perte de contrôle ou de retournement de la machine et pouvant causer des blessures graves, voire la mort. La conduite dans les pentes exige la plus grande prudence. Si vous ne pouvez pas monter la pente en marche arrière ou si vous ne vous sentez pas sûr de vous, ne tondez pas la pente.

- Tondez dans le sens de la montée ou de la descente (10 degrés maximum), jamais en travers.
- Faites attention et évitez de passer sur des ornières, des pierres, bosses ou des objets cachés. La machine se renverse plus facilement sur un terrain irrégulier. L'herbe haute peut cacher des obstacles.
- Sélectionnez un faible rapport afin de ne pas avoir à vous arrêter pour changer de vitesse dans les pentes.
- Ne tondez pas d'herbe mouillée. Les pneus risquent de commencer à patiner.
- Évitez de démarrer, de vous arrêter ou de tourner dans une pente. Si les pneus commencent à patiner, désengagez les lames et descendez doucement la pente en ligne droite.
- Tous les mouvements effectués dans les pentes doivent être lents et progressifs. Évitez les changements soudains de vitesse ou de direction pouvant faire basculer la machine.
- Soyez encore plus prudent quand vous utilisez un collecteur d'herbe ou tout autre accessoire ; ils peuvent modifier la stabilité de la machine. N'utilisez pas la machine sur des pentes raides.
- N'essayez pas de stabiliser la machine en mettant un pied par terre.
- Ne tondez pas à proximité de bas-côtés, de fossés ou de talus. La machine pourrait basculer brusquement si une roue est sur un bord ou si le bord s'effondre.



8011-519

*Soyez encore plus prudent dans les pentes*

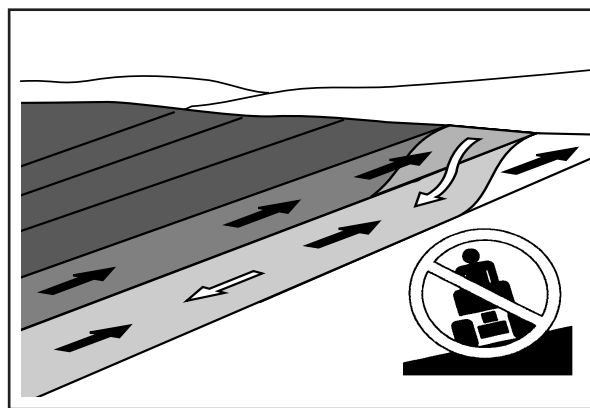
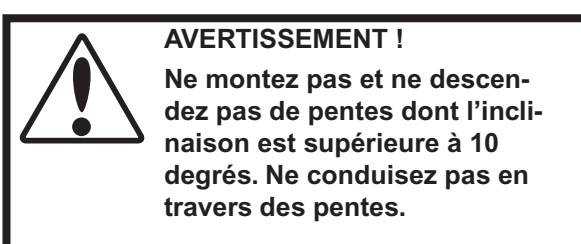

6003-004

*Tondez dans le sens de la montée ou de la descente,*

# CONSIGNES DE SÉCURITÉ

## Enfants

Des accidents tragiques peuvent se produire si l'opérateur ne prend pas garde à la présence des enfants. Les enfants sont souvent attirés par la machine et le travail de tonte. Ne croyez *jamais* que les enfants vont rester là où ils étaient la dernière fois que vous les avez vus.

- Éloignez les enfants de la zone de tonte et laissez-les sous la surveillance d'un adulte autre que le conducteur.
- Soyez attentif et arrêtez la machine si un enfant pénètre sur la zone de tonte.
- Avant et pendant une marche arrière, vérifiez l'absence de petits enfants en regardant en arrière et vers le bas.
- Ne transportez jamais d'enfants, même si les lames ont été arrêtées. Ils risquent de tomber et de se blesser gravement ou de gêner une utilisation sans risques de la machine. Les enfants qui ont été autorisés, dans le passé à monter sur la machine, risquent de rentrer sur la zone de tonte en espérant une promenade et d'être fauchés par la machine.

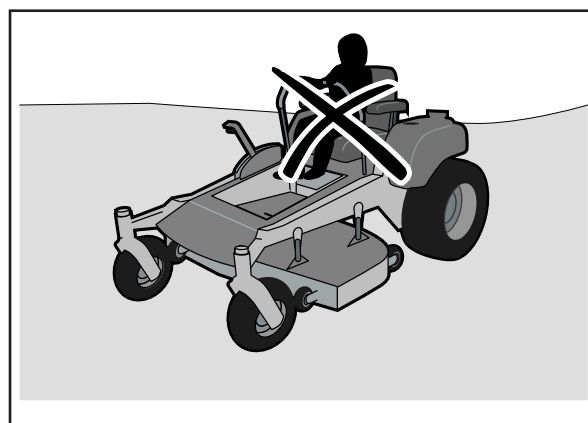

8011-517

*N'autorisez jamais les enfants à utiliser la machine*

- N'autorisez jamais les enfants à utiliser la machine.
- Observez la plus grande prudence près des coins, des buissons, des arbres et de tout autre obstacle bloquant la visibilité et vous empêchant de voir un enfant.

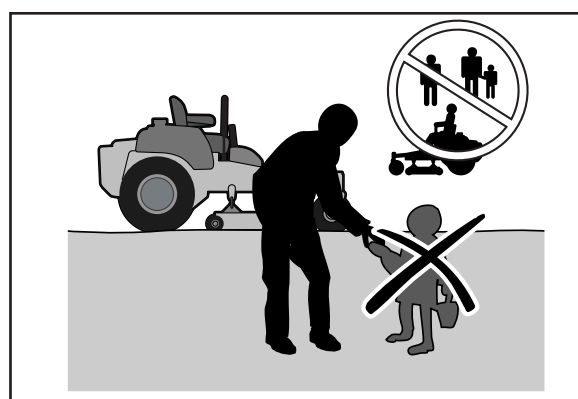

8011-518

*Maintenez les enfants loin de la zone de travail*

# CONSIGNES DE SÉCURITÉ

## Maintenance



### AVERTISSEMENT !

Le moteur ne doit jamais être démarré en l'absence de la plaque sous les pieds du conducteur ou de toute autre plaque de protection de la courroie d'entraînement de l'unité de coupe.

### Manipulation de toute sécurité de l'essence

Observez la plus grande prudence lorsque vous manipulez de l'essence afin d'éliminer tout risque de blessure ou de dommage. L'essence est extrêmement inflammable et les vapeurs sont explosives.

- Éteignez les cigarettes, cigares, pipes et autres sources d'ignition.
- N'utilisez que des bidons agréés pour contenir de l'essence.
- Ne retirez jamais le bouchon du réservoir et n'ajoutez jamais de carburant quand le moteur tourne. Laissez le moteur refroidir pendant au moins deux (2) minutes avant de faire le plein.
- Ne faites jamais le plein d'essence à l'intérieur.
- Ne remisez jamais la machine ou le bidon d'essence à proximité d'une flamme ouverte, d'étincelles ou d'une flamme pilote telle que celle d'une chaudière ou de tout autre appareil similaire.
- Avant de commencer à verser l'essence, limitez le risque de choc d'électricité statique en touchant une surface en métal.
- Ne remplissez jamais les bidons à l'intérieur d'un véhicule ou sur un chariot ou une remorque avec éléments en plastique. Placez toujours les bidons à remplir sur le sol loin de votre véhicule.
- Retirez les équipements à gaz du chariot ou de la remorque et faites le plein sur le sol. Si ce n'est pas possible, faites le plein de ces équipements à l'aide d'un bidon plutôt qu'avec la buse du tuyau de la pompe à essence.
- Gardez la buse en contact avec le bord du réservoir de carburant ou de l'ouverture du bidon jusqu'à ce que le remplissage soit terminé. N'utilisez pas de buse à dispositif fermé-ouvert.
- Changez immédiatement vos vêtements s'ils ont été contaminés par l'essence.
- Ne remplissez pas trop le réservoir. Remettez le bouchon en place et vissez-le solidement.
- Ne démarrez pas le moteur à proximité de carburant renversé sur le sol.

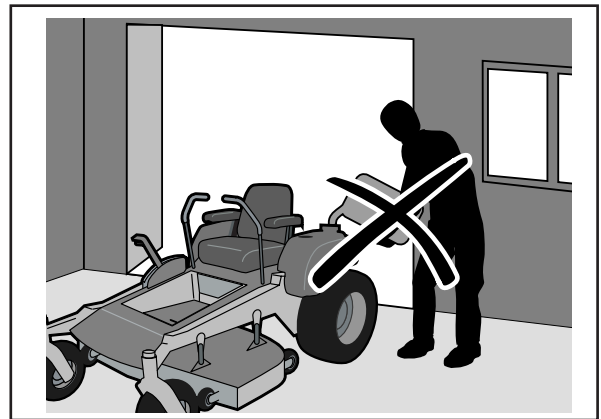

8011-516

*Ne remplissez jamais le réservoir de carburant à l'intérieur*



### AVERTISSEMENT !

Le moteur et le système d'échappement des gaz deviennent très chauds en cours de fonctionnement. Risque de brûlure en cas de contact.

Laissez le moteur et le système d'échappement des gaz refroidir pendant au moins deux (2) minutes avant de faire le plein.

# CONSIGNES DE SÉCURITÉ

- N'utilisez jamais l'essence comme agent de nettoyage.
- En cas de fuite dans le système de carburant, ne démarrez pas le moteur tant que le problème n'a pas été résolu.
- Vérifiez le niveau de carburant avant chaque utilisation et laissez de l'espace pour la dilatation du carburant car le carburant peut se dilater sous l'effet de la chaleur du moteur et du soleil et déborder.

## Maintenance générale

- Ne faites jamais tourner la machine dans un espace clos.
- Conservez les écrous et les boulons serrés pour être sûr que l'équipement est en bon état de marche et ne présente pas de risques.
- Ne modifiez jamais l'équipement de sécurité. Contrôlez-le régulièrement pour vérifier qu'il fonctionne correctement.
- Conservez la machine propre de toute herbe, feuilles ou toute autre accumulation de débris. Nettoyez l'huile ou le carburant répandu et retirez les débris imbibés d'essence. Laissez la machine refroidir avant de la remiser.
- Si vous heurtez un objet, arrêtez la machine et inspectez-la. Si nécessaire, réparez avant de redémarrer.
- N'effectuez jamais de réglages ou de réparations quand le moteur tourne. Retirez la clé de contact pour faire les réglages ou les réparations.
- Contrôlez fréquemment les composants du collecteur d'herbe et la protection de l'éjecteur et remplacez-les, si nécessaire, par des pièces recommandées par le fabricant.
- Les lames de la tondeuse sont aiguisées. Enveloppez la lame ou portez des gants et soyez extrêmement prudent lorsque vous procédez à l'entretien des lames.
- Vérifiez fréquemment le fonctionnement des freins. Réglez et entretenez en fonction des besoins.
- Conservez les étiquettes d'instructions et de sécurité en bon état; remplacez-les si nécessaire.
- Ne modifiez pas l'équipement de sécurité. Contrôlez-le régulièrement pour vérifier qu'il fonctionne correctement. La machine ne doit pas être conduite si des dispositifs de protection, des interrupteurs de sécurité, des capots de protection, des plaques de protection, etc., sont endommagés ou absents.

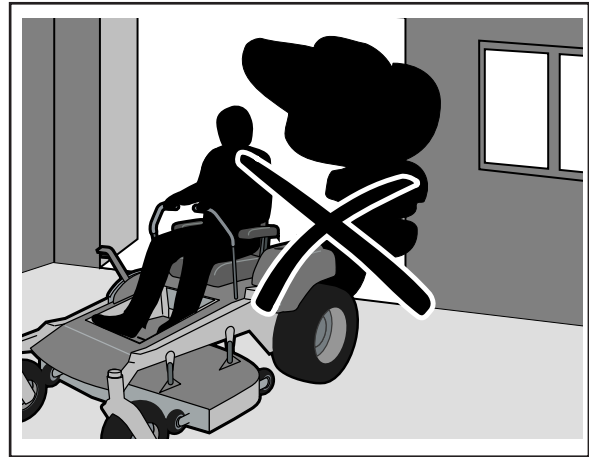

8011-515

*Ne conduisez jamais la machine dans un espace clos*



**Utilisez toujours des lunettes de protection quand vous manipulez la batterie.**

# CONSIGNES DE SÉCURITÉ

- Ne modifiez pas les réglages des régulateurs et évitez de faire tourner le moteur à des régimes trop élevés. Si vous faites tourner le moteur trop vite, vous risquez d'endommager les composants de la machine.
- Soyez très prudent quand vous manipulez l'acide la batterie. De l'acide sur la peau peut causer des brûlures corrosives graves. En cas de contact de l'acide avec votre peau, rincez immédiatement avec de l'eau.
- De l'acide dans les yeux peut causer la cécité, contactez immédiatement un docteur.
- Faites attention quand vous entretenez la batterie. Des gaz explosifs se forment dans la batterie. N'effectuez jamais la maintenance de la batterie en fumant ou à côté d'étincelles ou de flammes à l'air libre. La batterie peut exploser et causer des blessures/dommages graves.
- Assurez-vous que les écrous et les boulons, et surtout les boulons de fixation des lames, sont serrés au couple indiqué et que l'équipement est en bon état.
- Ne modifiez pas l'équipement de sécurité. Contrôlez-le régulièrement pour vérifier qu'il fonctionne correctement. La machine ne doit pas être conduite si des dispositifs de protection, des interrupteurs de sécurité, des capots de protection, des plaques de protection, etc., sont endommagés ou absents.
- Ne modifiez pas les réglages des régulateurs et évitez de faire tourner le moteur à des régimes trop élevés. Si vous faites tourner le moteur trop vite, vous risquez d'endommager les composants de la machine.
- Des étincelles peuvent se produire lors de travail avec la batterie et les câbles lourds du circuit de démarrage. Risque d'explosion de la batterie, d'incendie ou de blessures aux yeux. Des étincelles dans ce circuit ne peuvent pas se produire une fois que le câble du châssis (normalement négatif et noir) est retiré de la batterie.



## AVERTISSEMENT !

**Procédez comme suit pour éviter les étincelles électriques et ses conséquences :**

- Utilisez des lunettes de protection.
- Vérifiez que le bouchon de remplissage de carburant est bien serré et qu'aucune substance inflammable n'est stockée dans un conteneur ouvert.



## AVERTISSEMENT !

**La batterie contient du plomb et des composés de plomb, des produits chimiques pouvant causer un cancer, des déformations congénitales et d'autres problèmes liés à la reproduction. Lavez vos mains après avoir touché la batterie.**

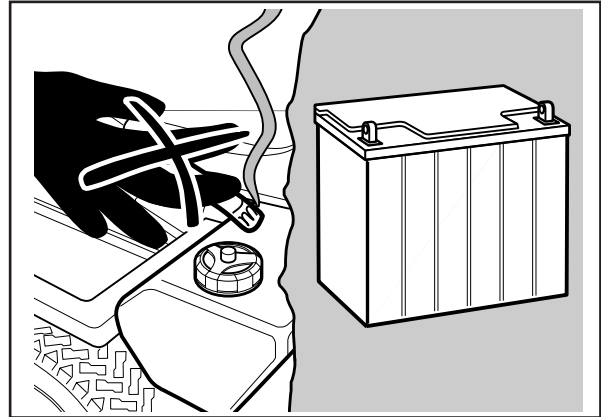

6003-009

*Ne fumez pas quand vous procédez à la maintenance de la batterie. La batterie peut exploser et causer des blessures/dommages graves*

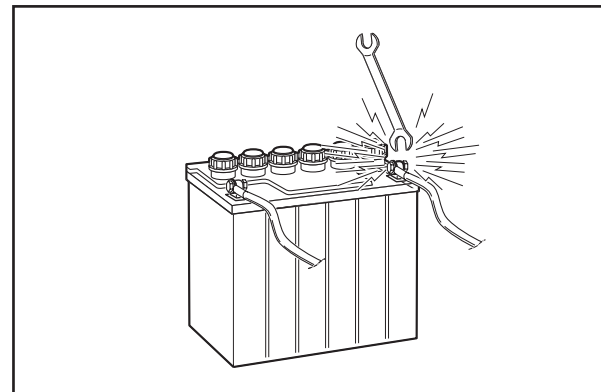

8009-728

*Risque d'étincelles*



# CONSIGNES DE SÉCURITÉ

- Ne travaillez jamais sur le circuit de démarrage à proximité de carburant répandu sur le sol.
- Débranchez en premier le câble de châssis de la batterie et rebranchez-le en dernier.
- Ne créez pas de court-circuit sur le relais de démarrage pour activer le démarreur.
- N'utilisez jamais la machine à l'intérieur ou dans des espaces sans ventilation appropriée. Les gaz d'échappement contiennent de l'oxyde de carbone, un gaz toxique, inodore et mortel.
- Arrêtez et inspectez l'équipement si la machine est passée sur/a heurté un corps étranger. Si nécessaire, réparez avant de démarrer.
- N'effectuez jamais de réglages avec le moteur en marche.
- La machine est testée et approuvée avec l'équipement fourni initialement ou recommandé par le fabricant uniquement. Utilisez uniquement des pièces de rechange agréées pour la machine.
- Les lames sont acérées et représentent un risque de coupures et d'entailles. Enveloppez les lames ou utilisez des gants de protection quand vous les manipulez.
- Contrôlez régulièrement le fonctionnement du frein de stationnement. Réglez-le et procédez à un entretien au besoin.
- Vous ne devez utiliser l'unité de broyage que lorsque vous souhaitez une tonte de meilleure qualité sur des pelouses que vous connaissez bien.
- Réduisez le risque d'incendie en retirant l'herbe, les feuilles et les autres débris pouvant s'être accumulés sur la machine. Laissez refroidir la machine avant de la remiser.
- Nettoyez régulièrement l'unité et le dessous de l'unité en évitant d'arroser d'eau le moteur et les composants électriques.
- Sur les machines multi-lames, faites attention car la rotation d'une lame peut entraîner la rotation des autres lames.

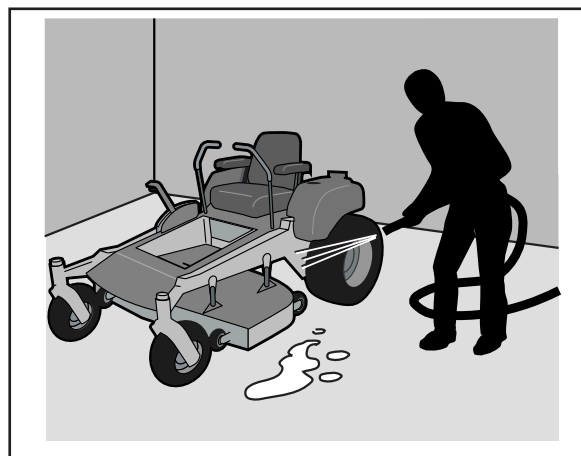

8011-644

*Nettoyez régulièrement la machine*

## Transport

- La machine est lourde et peut causer des blessures graves par écrasement. Soyez extrêmement prudent quand vous la chargez ou la déchargez d'un véhicule ou d'une remorque.
- Utilisez une remorque approuvée pour le transport de la machine. Pour le transport, serrez le frein de stationnement,

### INFORMATION IMPORTANTE

**Le frein de stationnement ne suffit pas à bloquer la machine sur place au cours du transport. Assurez-vous que la machine est bien attachée au véhicule de transport. Montez toujours la machine en marche arrière sur le véhicule de transport pour éviter de la faire basculer.**

---

# CONSIGNES DE SÉCURITÉ

---

fermez l'alimentation en carburant et attachez la machine avec des dispositifs de fixation approuvés comme des sangles, des chaînes ou des sangles.

- N'utilisez pas cette machine sur la voie publique.
- Renseignez-vous sur la réglementation de la circulation locale avant le transport sur route et respectez-la.
- Ne remorquez pas ce véhicule. Risque d'endommagement du système d'entraînement.
- Ne remorquez pas de remorque, etc. avec cette tondeuse. Ils risquent de se mettre en travers ou de basculer, endommageant ainsi la tondeuse et provoquant peut-être des blessures graves à l'opérateur.
- Quand la machine est garée, remisee ou laissée sans surveillance, abaissez les dispositifs de coupe, à moins d'utiliser un verrou mécanique positif.

## Devoirs du client

- Lisez et respectez les règles de sécurité.
- Suivez un calendrier régulier de maintenance, d'entretien et d'utilisation de votre tondeuse.
- Suivez les instructions des chapitres « Maintenance » et « Remisage » de ce manuel d'utilisation.
- Cette machine n'a pas de cerveau. Utilisez le vôtre !



### AVERTISSEMENT !

**Cette tondeuse est équipée d'un moteur à combustion interne et ne doit pas être utilisée sur ou près d'un terrain mal entretenu couvert de buissons, d'arbrisseaux ou d'herbe à moins que le système d'échappement du moteur ne soit équipé d'un pare-étincelle conforme à la législation locale ou nationale (si existante). Si un pare-étincelle est utilisé, il doit être maintenu en bon état de fonctionnement par l'opérateur.**

Un pare-étincelle pour le silencieux est disponible auprès de votre revendeur Husqvarna.

# COMMANDES

## Commandes

Ce manuel d'utilisation décrit la tondeuse Zero Turn Rider de Husqvarna. Cette tondeuse est équipée d'un moteur turbo diesel Daihatsu (34 CV/25 kW) ou d'un moteur diesel Daihatsu (27 CV/20 kW) à 3 cylindres à refroidissement par liquide.

La transmission de la puissance du moteur est assurée par deux boîtes hydrauliques entraînées par courroie qui elles-mêmes commandent un moteur hydraulique pour chaque roue de traction. Les commandes de direction de droite et de gauche permettent de régler le débit et donc, la direction et la vitesse.

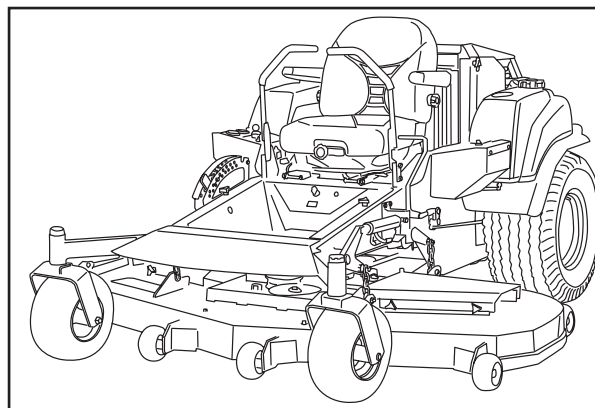

Zero Turn Rider

BAM-1

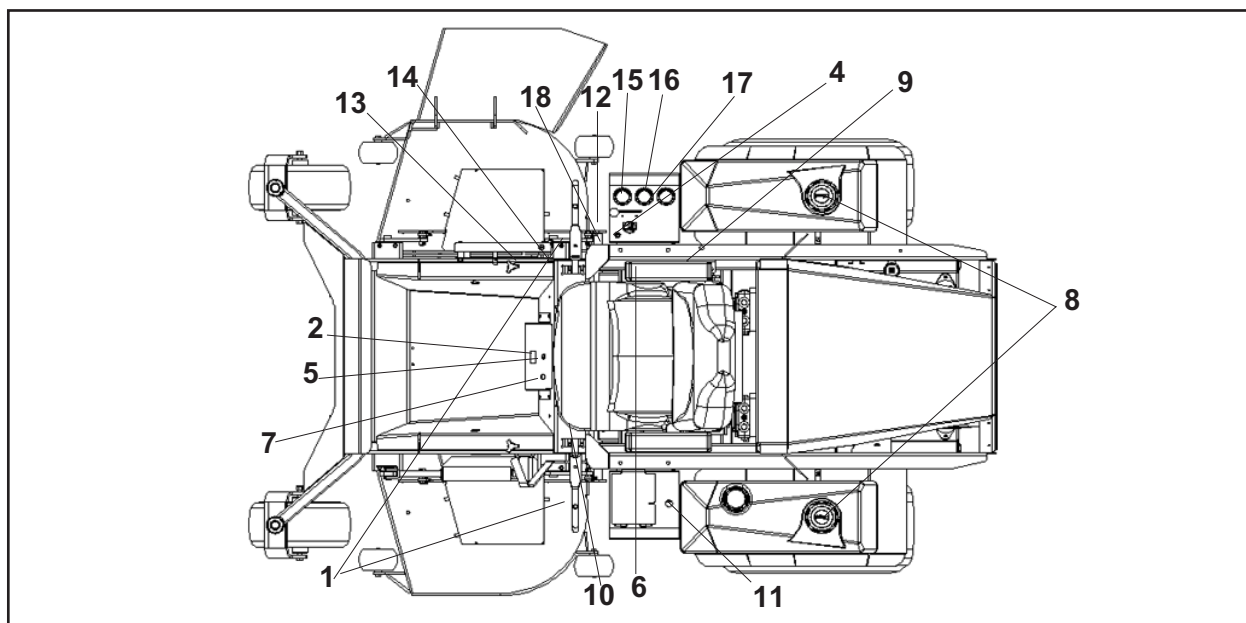

Emplacements des commandes

## Emplacements des commandes

	Page	Page	
1. Leviers de commande du mouvement	20	10. Levier de réglage du siège	19
2. Compteur horaire	18	11. 12 Adaptateur VDC	
3. Frein de stationnement	19	12. Accélérateur	18
4. Commande de l'unité de coupe	19	13. Dispositif de réglage de la hauteur de coupe	25
5. Allumage	18	14. Levage manuel de l'unité	23
6. Relais	24	15. Jauge de température de l'eau	18
7. Indicateur bougie de chauffage	26	16. Ampèremètre	18
8. Bouchons du réservoir de carburant	22	17. Jauge de pression de l'huile	18
9. Interrupteur automatique du carburant	22	18. Interrupteur de levage hydraulique de l'unité	21

# COMMANDES

## Jauges

La jauge de température de l'eau indique la température du liquide de refroidissement et avertit en cas de surchauffe.

L'ampèremètre indique l'intensité du courant au niveau de la batterie. Dans des conditions de fonctionnement normales, l'aiguille se trouve légèrement sur le côté plus (+) de la jauge, indiquant que du courant est fourni à la batterie. Au ralenti, l'indicateur peut être sur zéro ou sur le côté négatif (-). Si l'indicateur est en permanence du côté négatif pour une vitesse de fonctionnement normale, le système de charge est défectueux et doit être immédiatement contrôlé.

La jauge de pression de l'huile indique la pression dans le système hydraulique et avertit en cas de pression trop basse pour un fonctionnement correct.

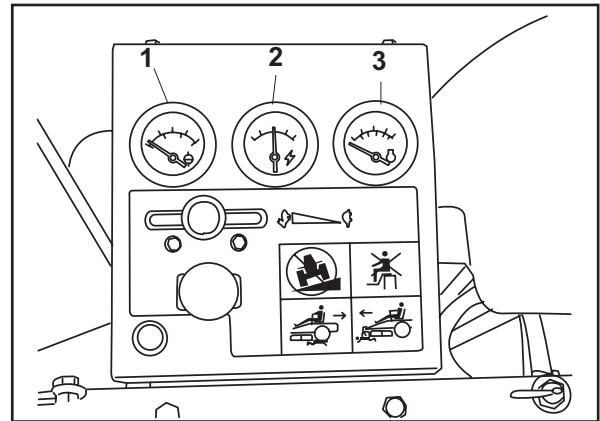

Jauges

BAM-2

1. Température de l'eau
2. Ampèremètre
3. Pression d'huile

## Commande des gaz

La commande des gaz régule la vitesse du moteur.

Afin d'augmenter ou de diminuer le régime du moteur, la commande est déplacée vers l'avant ou vers l'arrière respectivement.

Évitez de faire tourner le moteur au ralenti pendant longtemps.

Tondez à régime maximum.

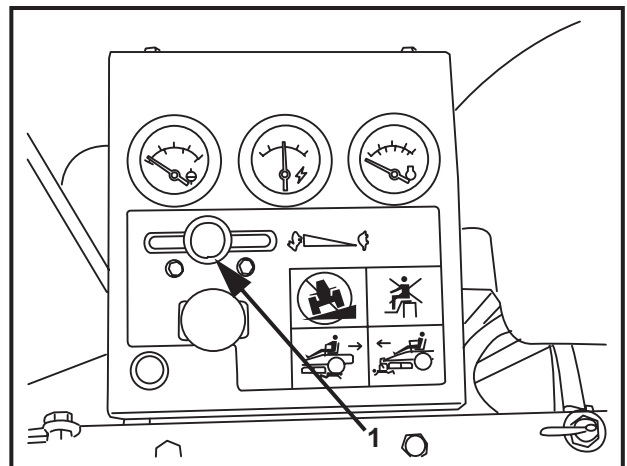

Commande des gaz

BAM-2

1. Commande des gaz

## Allumage

La clé de contact se trouve sur le tableau de commande avant et est utilisée pour démarrer la machine.

### INFORMATION IMPORTANTE

**Attendez que l'indicateur de la bougie de chauffage s'éteigne avant de faire tourner le moteur au ralenti. Pour prolonger la durée de vie du starter, limitez les cycles de démarrage, NE dépassez PAS 30 s/min.**

## Compteur horaire

Le compteur horaire affiche le temps de fonctionnement total et rappelle les intervalles d'entretien.

Il clignote CHG OIL (Remplacement de l'huile) toutes les 50 heures. Le clignotement commence une heure avant et continue une heure après le moment de changer l'huile. L'icône CHG OIL s'allume et s'éteint automatiquement. Le compteur horaire ne peut pas être remis à zéro manuellement.



Tableau de commande

BAM-3

1. Compteur horaire
2. Indicateur de bougie de chauffage
3. Allumage

# COMMANDES

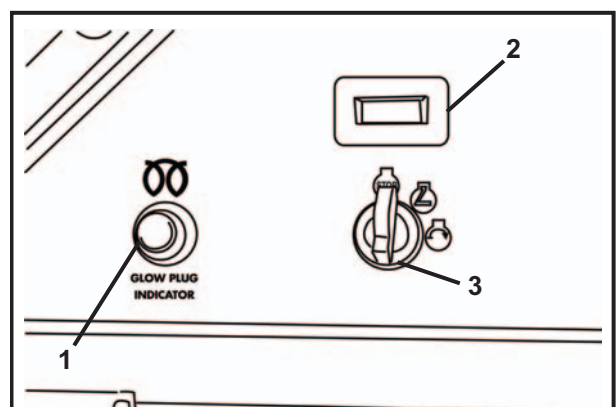
## Accouplement de l'unité de coupe

Pour accoupler l'unité de coupe, tirez le bouton; l'unité de coupe est désaccouplée quand le bouton est enfoncé.

L'unité doit être accouplée à mi-accélération et désaccouplée au ralenti afin de prolonger la durée de vie de l'embrayage.

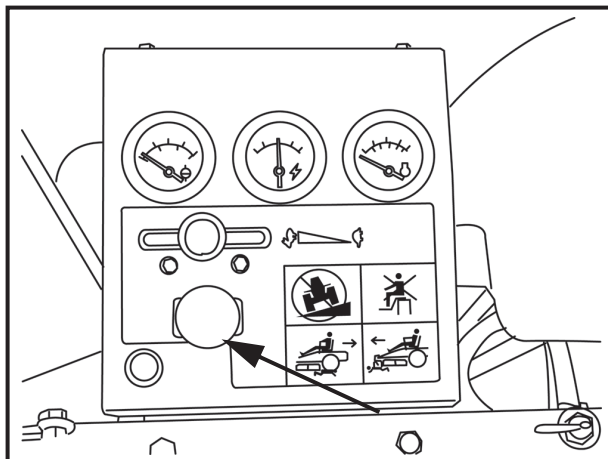

Accouplement de l'unité de coupe

BAM-2

## Frein de stationnement

Le frein de stationnement se trouve à gauche de la machine. Tirez le levier vers l'arrière pour serrer le frein et vers l'avant pour le desserrer.

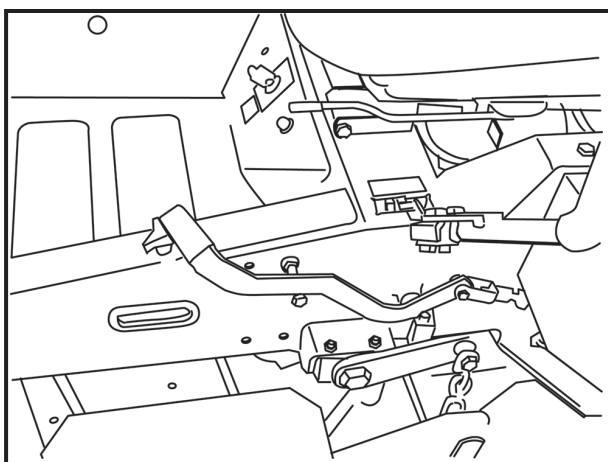

Frein de stationnement desserré

BAM-4

## Réglage du siège

Le levier de réglage du siège se trouve sur le côté gauche du siège. Tirez vers l'extérieur pour faire glisser le siège vers l'avant ou vers l'arrière.

La dureté de la suspension (poids) peut être réglée à l'avant du siège.

Le dossier et le soutien lombaire peuvent aussi être réglés à l'aide de manettes sur les côtés du siège.

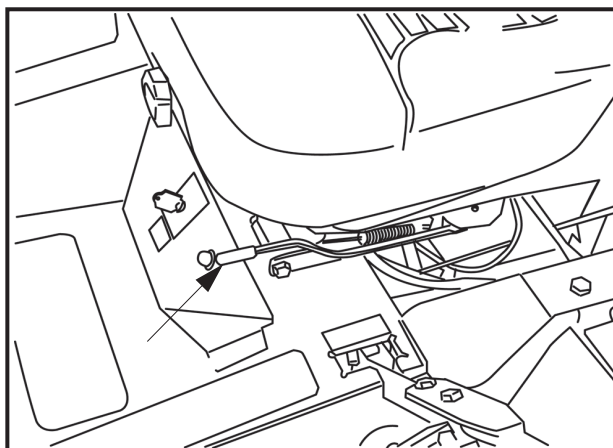

Levier de réglage du siège et réglage de la suspension

BAM-5

# COMMANDES

## Leviers de commande du mouvement

La vitesse et la direction de la machine sont contrôlées en permanence à l'aide des deux leviers de commande du mouvement. Les leviers de commande du mouvement peuvent être déplacés vers l'avant ou vers l'arrière par rapport à une position neutre. La position neutre peut être bloquée si les leviers de commande du mouvement sont poussés vers l'extérieur dans les créneaux neutres.

Quand les deux commandes sont en position neutre (N), la machine est immobile.

Les leviers de commande du mouvement de chaque côté de la tondeuse commandent la direction du mouvement. Le levier de gauche commande le débit d'huile de la pompe hydraulique gauche au moteur de la roue de gauche. Le levier de droite commande le débit d'huile de la pompe hydraulique droite au moteur de la roue de droite.

**REMARQUE :** Pour pouvoir commencer le déplacement et donc sortir les leviers de commande du mouvement des créneaux neutres, l'opérateur doit être assis dans le siège et le frein de stationnement doit être desserré ; si ce n'est pas le cas le moteur s'arrête.

Si les leviers sont déplacés d'une même distance en avant ou en arrière, la machine se déplace en ligne droite dans la même direction.

Le déplacement d'un des leviers en avant cause la rotation de la roue de droite ou de gauche en avant. Pour arrêter le mouvement, les deux leviers doivent être mis en position neutre.

Pour tourner à droite en marche avant, tirez le levier de droite en arrière vers la position neutre, ce qui ralentit la rotation de la roue de droite et fait tourner la machine dans cette direction.

Pour tourner à gauche en marche avant, tirez le levier de gauche en arrière vers la position neutre, ce qui ralentit la rotation de la roue de gauche et fait tourner la machine dans cette direction.

Pour un demi-tour, tirez un levier en arrière au-delà du neutre tout en maintenant l'autre levier légèrement en avant du neutre.

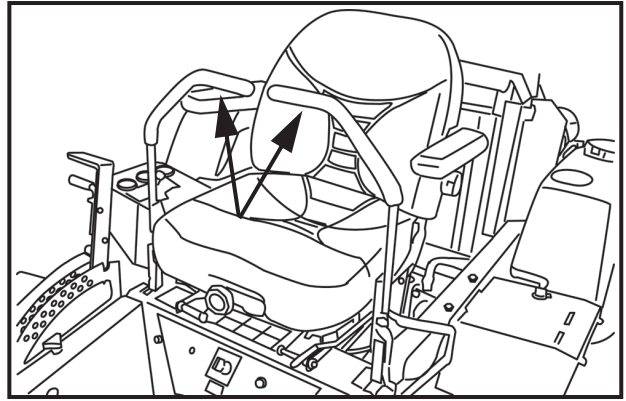

Leviers de commande du mouvement

BAM-6

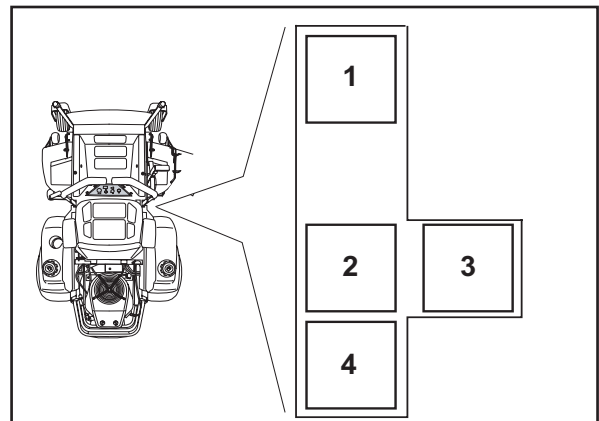

8011-791

- 1 Avant
- 2 Neutre
- 3 Créneau neutre, Blocage neutre
- 4 Arrière

Positions des leviers de commande du mouvement (côté droit)



### AVERTISSEMENT !

La machine peut tourner très rapidement si une des commandes de direction est poussée bien plus en avant que l'autre.

# COMMANDES

**REMARQUE :** La direction du demi-tour est déterminée par celui des leviers qui est tiré en arrière au-delà du neutre. Levier de gauche en arrière, demi-tour à gauche et vice versa pour un demi-tour à droite. **Soyez extrêmement prudent quand vous effectuez une telle manœuvre, la machine peut pivoter rapidement si un des leviers est trop en avant par rapport à l'autre.**

Si les commandes de direction sont dans des positions différentes à l'arrêt, elles peuvent être réglées à l'aide des vis de réglage des commandes, et non pas à l'aide de la tringlerie.

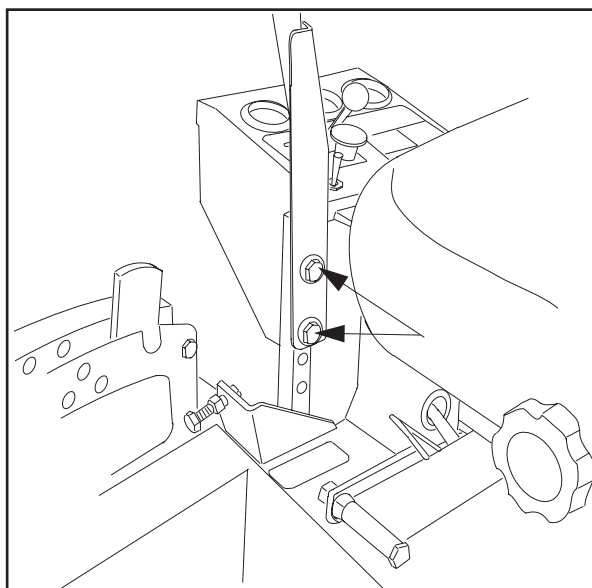

Vis de réglage

BAM-7

## Interrupteur de levage hydraulique

Utilisé pour soulever et abaisser hydrauliquement l'unité de coupe. Utilisé seulement sur les unités dotées d'un levage motorisé de l'unité de coupe. Poussez l'interrupteur en avant pour abaisser l'unité et en arrière pour la soulever.

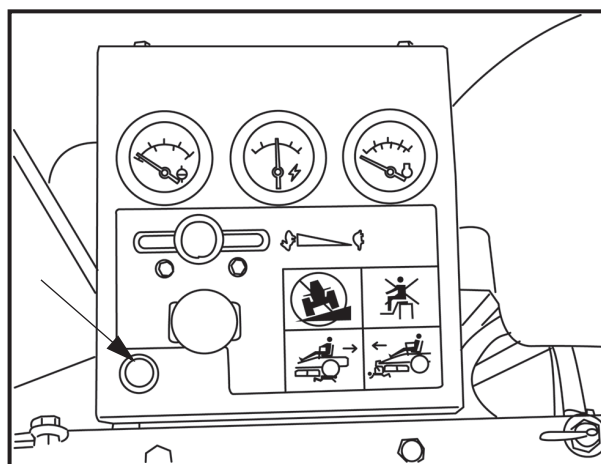

Interrupteur de levage hydraulique

BAM-2

# COMMANDES

## Remplissage de carburant

La machine dispose de deux réservoirs de carburant, un de chaque côté du siège. Les réservoirs contiennent 11,4 gallons et 5,7 gallons chacun.

Le moteur fonctionne avec du diesel frais et propre d'un indice minimum de cétane de 40.



### AVERTISSEMENT !

**Le diesel est extrêmement inflammable. Soyez prudent et remplissez le réservoir à l'extérieur (voir les consignes de sécurité).**

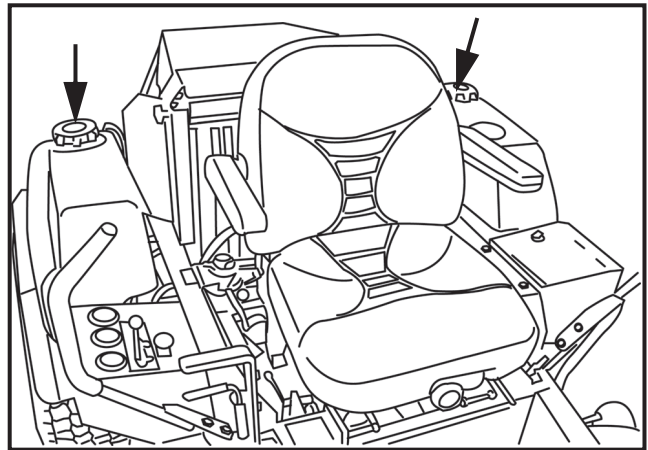

Réservoirs de carburant

BAM-8

## Interrupteur automatique du carburant

L'interrupteur automatique pour le carburant se trouve à droite du siège. Cet interrupteur peut être mis dans trois positions : réservoir de droite, réservoir de gauche et fermé.

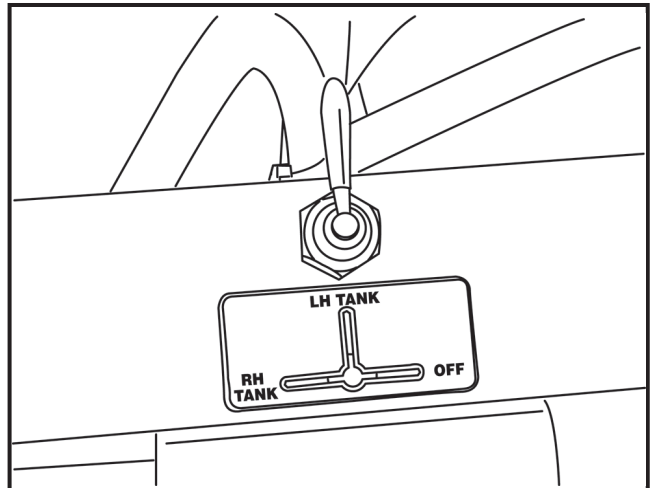

Interrupteur automatique du carburant

BAM-9

## Fusibles

Les fusibles se trouvent dans une boîte à fusible à droite de la batterie. Il s'agit de fusibles sabre de même type que ceux utilisés dans les automobiles.

Il y a cinq fusibles.

Caractéristiques et fonctions des fusibles en partant du haut :

- 20 A – jack accessoire
- 7,5 A – sous-système
- 10 A – prise de force/embrayage
- 30 A – levage hydraulique de l'unité de coupe
- 50 A – fusible principal du système (dans le circuit)

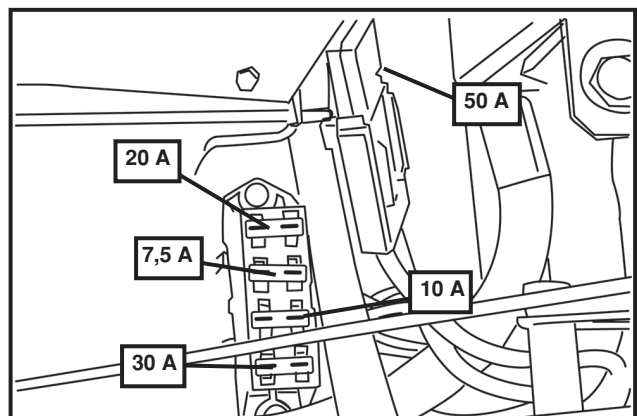

Fusibles

BAM-10



# COMMANDES

## Levier de levage manuel à l'aide du pied pour l'unité de coupe

Le levier de levage est utilisé pour mettre l'unité de coupe en position de transport ou dans une des 17 positions correspondant à des hauteurs de coupe différentes.

La hauteur de coupe est définie en mettant une cheville dans le trou correspondant à la hauteur de coupe souhaitée; la cheville est ensuite bloquée à l'intérieur (ne se voit pas sur la figure) avec la goupille fendue fournie.

1. Tirez le levier en arrière tout en appuyant sur la pédale, l'unité se soulève alors en position bloquée. L'unité est ensuite soulevée.
2. Enfoncez la poignée de blocage, retenez-la, et poussez le levier de levage en avant vers la cheville pour enclencher la hauteur de coupe choisie. L'unité est ensuite abaissée.
3. Le levier de levage peut aussi être utilisé pour régler momentanément la hauteur de coupe, lors du passage sur une petite bosse dans la pelouse par exemple.

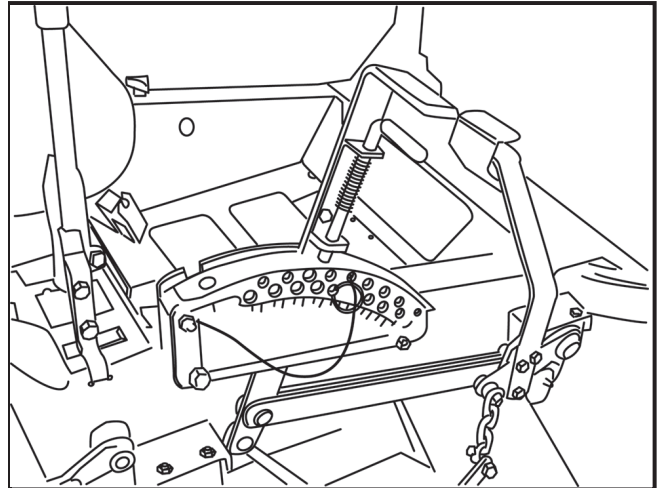

BAM-11

Le levier de levage de l'unité de coupe et la pédale

### INFORMATION IMPORTANTE

Pour que la hauteur de coupe soit régulière, il est important que la pression des quatre pneus soit la même (15 psi/ 103,4 kPa).

## Levage hydraulique de l'unité de coupe

1. Placez la cheville dans le trou correspondant à la hauteur de coupe souhaitée, bloquez avec une goupille fendue.
2. Poussez l'interrupteur en avant sur le tableau de commande pour abaisser l'unité sur la hauteur de coupe choisie.
3. Tirez l'interrupteur sur le tableau de commande en arrière pour soulever l'unité lors du transport.

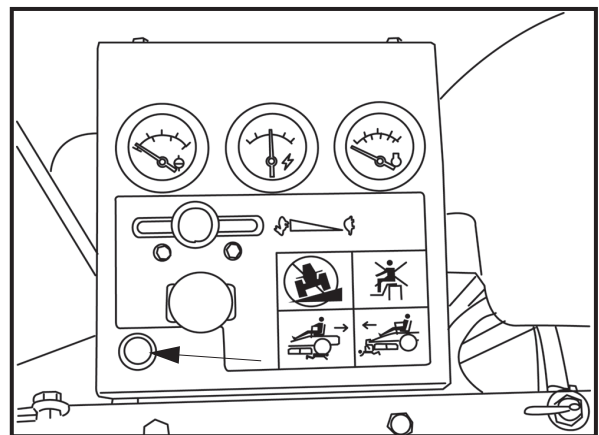

Interrupteur hydraulique

BAM-2

### INFORMATION IMPORTANTE

Une cheville doit être bloquée dans un trou lors du transport et de la tonte.

# COMMANDES

## Relais

Les relais et le temporisateur de la bougie de chauffage se trouvent dans un support sur le côté droit du siège.

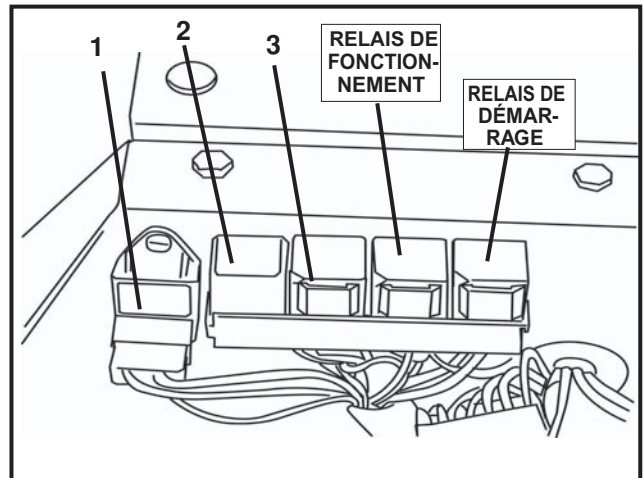

BAM-12A

Relais

1. Allumeur bougie de chauffage
2. Relais bougie de chauffage
3. Relais de fonctionnement
4. Relais de démarrage
5. Relais de siège

## Alignement

Le bouton d'alignement est situé devant le levier de commande gauche. Ce bouton permet d'effectuer des réglages d'appoint afin que la machine soit alignée avec les leviers de conduite dans la position de marche avant. Tournez le bouton dans le sens des aiguilles d'une montre (vu depuis la position de fonctionnement) pour augmenter la vitesse ou tournez ce bouton dans le sens contraire des aiguilles d'une montre pour réduire la vitesse sur le levier de commande gauche. Exemple : Si les leviers de commande sont complètement vers l'avant et si l'unité tourne vers la droite, tournez le bouton d'alignement dans le sens contraire des aiguilles d'une montre pour réduire la vitesse sur le levier de commande gauche.

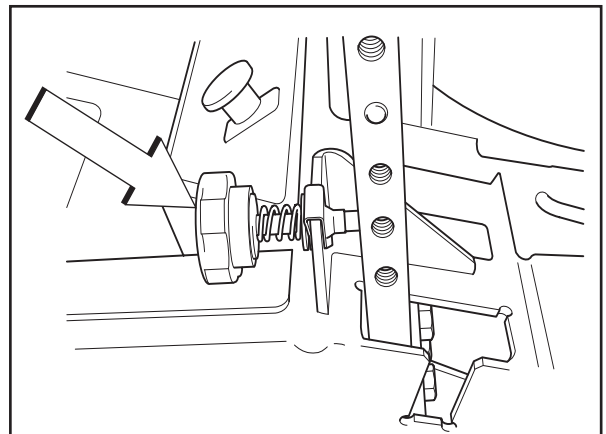

8011-442

Bouton d'alignement

## Accessoires

Pour le broyage, un kit de broyage est disponible. Il est monté sous l'unité de coupe et comprend des déflecteurs et des lames de broyage.

Un ROPS (Roll Over Protection System – Système de protection contre le retournement) est disponible pour l'unité.

Un kit déflecteur est disponible pour les unités de coupe des TRD61B – 61" et TRD72B – 72".

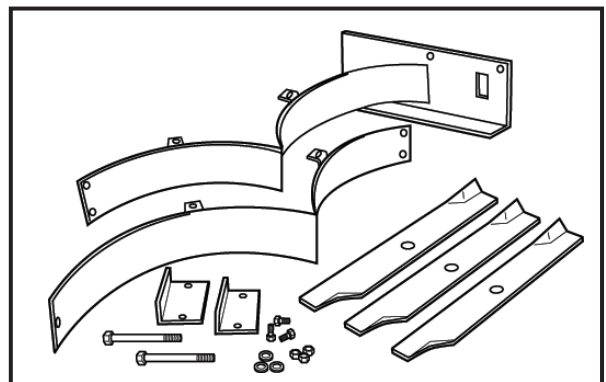

8011-566

Kit de broyage

---

# FONCTIONNEMENT

---

## Fonctionnement

Lisez le chapitre « Consignes de sécurité » et les pages suivantes si vous ne connaissez pas la machine.

### Formation

Les tondeuses Zero turn sont beaucoup plus manœuvrables que les tondeuses autoportées traditionnelles grâce à leur unique système de direction.

Nous vous recommandons de lire entièrement ce chapitre avant de commencer à tenter d'utiliser la tondeuse. De surcroît, lorsque vous utilisez la tondeuse pour la première fois, nous vous recommandons d'utiliser un régime bas et une faible vitesse de base et de NE PAS déplacer les leviers de commande sur leurs positions avant et arrière les plus extrêmes durant les premières heures de fonctionnement ou jusqu'à ce que vous vous sentiez confortable et familier avec les commandes. Nous suggérons également aux nouveaux utilisateurs des tondeuses ZeroTurn de se familiariser avec les mouvements de la tondeuse sur une surface dure telle que du ciment ou du bitume AVANT de commencer à travailler sur l'herbe. Tant que l'opérateur ne s'est pas familiarisé avec les commandes de la tondeuse et la rotation sur place, il risque d'endommager l'herbe par des manœuvres agressives.

#### Pour avancer et reculer

La direction et la vitesse des mouvements des tondeuses sont affectées par le mouvement des leviers de commande de chaque côté de la tondeuse. Le levier de gauche commande le moteur de la roue gauche. Le levier de droite commande le moteur de la roue droite.

#### INFORMATION IMPORTANTE

**Quand les leviers de commande sont sur la position arrière, ils retournent automatiquement à la position neutre quand ils sont relâchés. Ceci peut provoquer l'arrêt brusque de la tondeuse.**

Les nouveaux utilisateurs doivent pousser la tondeuse (voir « Déplacement manuel » au chapitre « Fonctionnement ») vers une zone plane et ouverte et vérifier qu'aucune personne et qu'aucun obstacle/véhicule ne se trouve à proximité. Pour déplacer l'unité en utilisant son moteur, l'opérateur doit être assis sur le siège, démarrer le moteur (voir « Avant le démarrage » au chapitre « Fonctionnement »), régler le régime du moteur sur le ralenti, desserrer le frein de stationnement, ne pas encore engager les lames et tourner les leviers de commande vers l'intérieur. Tant que les leviers de commande ne sont pas déplacés vers l'avant ou l'arrière, la tondeuse ne bouge pas. Poussez doucement les deux leviers de commande légèrement vers l'avant pour que la tondeuse commence à avancer tout droit. Tirez les leviers de commande vers la position neutre et la tondeuse s'arrête d'avancer. Tirez légèrement les leviers vers l'arrière pour que la tondeuse commence à reculer. Poussez les leviers de commande vers la position neutre et la tondeuse s'arrête de reculer.

#### Pour tourner vers la droite

Pour tourner à droite en marche avant, ramenez le levier droit vers la position neutre tout en conservant la position du levier gauche pour réduire la rotation de la roue droite et faire tourner la machine dans cette direction.

#### Pour tourner vers la gauche

Pour tourner à gauche en marche avant, ramenez le levier gauche vers la position neutre tout en conservant la position du levier droit pour réduire la rotation de la roue gauche et faire tourner la machine dans cette direction.

#### Pour tourner sur place

Pour tourner sur place en marche avant, tirez les deux leviers vers l'arrière jusqu'à ce que la tondeuse s'arrête ou ralentisse considérablement. Poussez ensuite un levier légèrement vers l'avant et l'autre légèrement vers l'arrière.

# FONCTIONNEMENT

## Avant le démarrage

- Lisez les chapitres « Consignes de sécurité » et « Commandes » avant de démarrer la machine.
- Effectuez la maintenance quotidienne avant la mise en marche (voir le « Calendrier de Maintenance » au chapitre « Maintenance »).
- Contrôlez qu'il y a assez de carburant dans les réservoirs.
- Réglez le siège à la position souhaitée.

Les conditions suivantes doivent être remplies avant de démarrer le moteur :

- le conducteur doit être assis sur le siège,
- l'interrupteur des lames qui engage les lames de la tondeuse doit être enfoncé,
- le frein de stationnement doit être serré,
- les deux commandes de direction doivent être en position neutre bloquée (position extérieure).

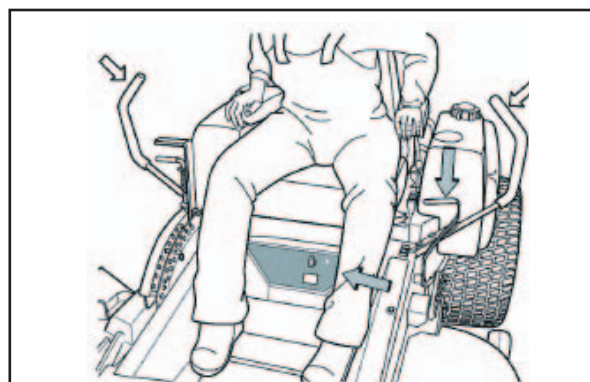

BAM-10

Conditions de démarrage

## Démarrage du moteur

1. Asseyez-vous sur le siège.
2. Soulevez l'unité de coupe en tirant le levier de levage vers l'arrière jusqu'à la position verrouillée (position de transport).
3. Serrez le frein de stationnement.

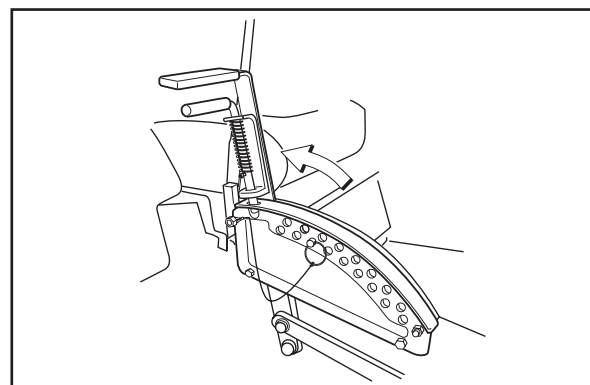

8011-552

Soulevez l'unité de coupe

# FONCTIONNEMENT

4. Désengagez les lames de la tondeuse en appuyant sur l'interrupteur des lames.

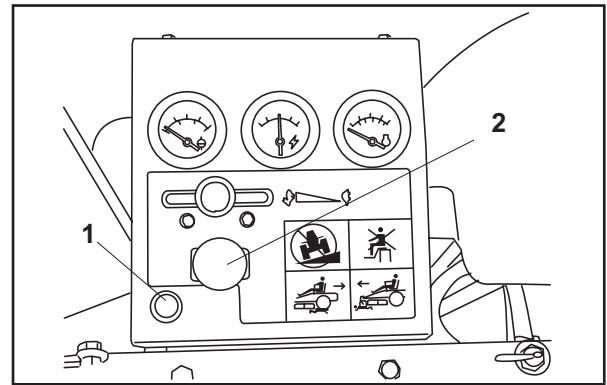

BAM-2

1. Interrupteur de levage de l'unité de coupe
2. Bouton de l'unité de coupe

5. Poussez les commandes de direction vers l'extérieur dans la position neutre bloquée (position extérieure).

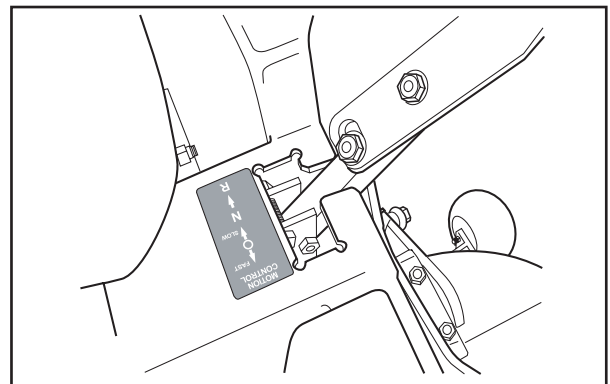

8011-526

*Les commandes de direction en position neutre bloquée, vers l'extérieur*

6. Mettez la commande des gaz en position du milieu.

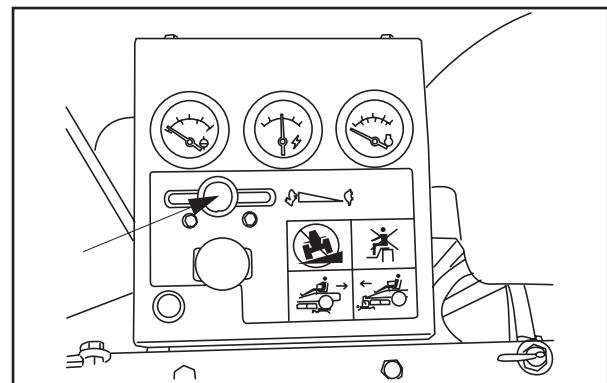

BAM-2

*Réglez la commande des gaz*

# FONCTIONNEMENT

7. Ouvrez le robinet de carburant du réservoir de carburant choisi.

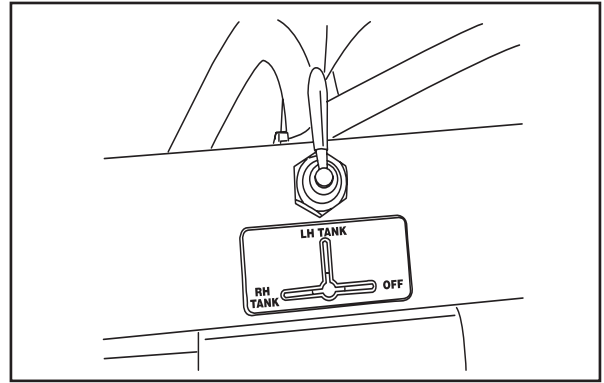

BAM-9

Ouvrez le robinet de carburant

8. Enfoncez et tournez la clé de contact en position de démarrage.

## INFORMATION IMPORTANTE

Attendez que l'indicateur de la bougie de chauffage s'éteigne sous risque d'endommager le moteur.

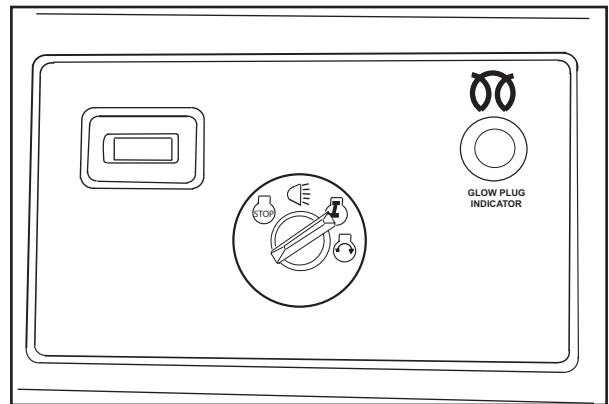

CONSOLE2

Position de démarrage

9. Quand le moteur démarre, relâchez immédiatement la clé de contact en position de marche.

## INFORMATION IMPORTANTE

Pour prolonger la durée de vie du starter, limitez les cycles de démarrage, ne dépassez pas 30 s/min. Des tentatives prolongées de démarrage peuvent endommager le démarreur.

# FONCTIONNEMENT

10. Le régime moteur est réglé avec la commande des gaz. Laissez le moteur tourner à un régime modéré, soit la « moitié des gaz », pendant 3-5 minutes avant de le solliciter davantage. **TONDEZ À RÉGIME MAXIMUM.**



## AVERTISSEMENT !

Les gaz d'échappement de la machine et certains composants du véhicule contiennent ou dégagent des produits chimiques pouvant causer un cancer, des malformations congénitales ou d'autres problèmes liés à la reproduction. Les gaz d'échappement du moteur contiennent de l'oxyde de carbone, un gaz toxique incolore et sans odeur. N'utilisez pas la machine dans des espaces fermés.

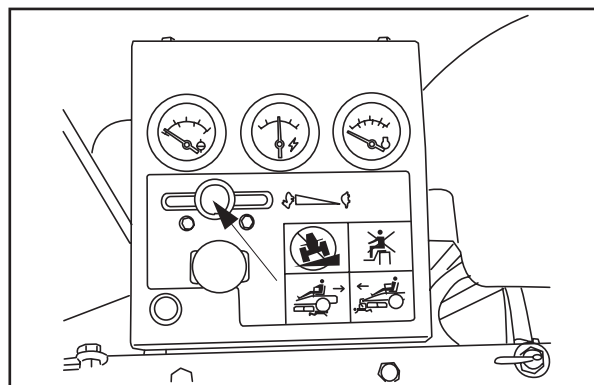

BAM-2

Réglez le régime du moteur

## Pour démarrer un moteur avec une batterie faible



## AVERTISSEMENT !

Les batteries plomb-acide génèrent des gaz explosifs. Maintenez les étincelles, les flammes et les matériaux fumants loin des batteries. Portez toujours des lunettes de protection à proximité d'une batterie.



Si la batterie est trop faible pour démarrer le moteur, elle doit être remplacée (Voir « Batterie » au chapitre « Maintenance »).

Si des câbles de démarrage sont utilisés pour démarrer en cas d'urgence, procédez comme suit :

## INFORMATION IMPORTANTE

Votre tondeuse est équipée d'un système de terre négatif de 12 volts. L'autre véhicule doit aussi comporter un système de terre négatif de 12 volts. N'utilisez pas la batterie de la tondeuse pour démarrer d'autres véhicules.

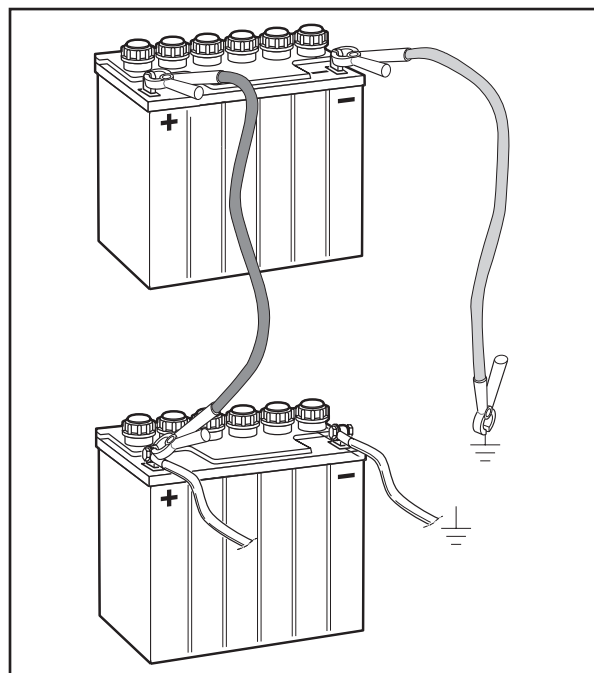

8011-642

Branchement des câbles de démarrage

# FONCTIONNEMENT

## Pour attacher les câbles de démarrage

- Branchez chaque extrémité du câble ROUGE à la borne POSITIVE (+) de chaque batterie en prenant garde à ne pas provoquer un court-circuit contre le châssis.
- Branchez une des extrémités du câble NOIR à la borne NÉGATIVE (-) de la batterie complètement chargée.
- Branchez l'autre extrémité du câble NOIR à un bon CHÂSSIS DE TERRE de la tondeuse dont la batterie est déchargée, loin du réservoir de carburant et de la batterie.

## Procédez dans l'ordre inverse pour retirer les câbles

- Commencez par débrancher le câble NOIR du châssis, puis de la batterie complètement chargée.
- Débranchez le câble ROUGE des deux batteries en dernier.

## Conduite

1. Desserrez le frein de stationnement en déplaçant le levier vers l'avant.  
Votre tondeuse est équipée d'un système de présence de l'opérateur. Quand le moteur tourne, toute tentative de l'opérateur pour quitter le siège sans avoir préalablement serré le frein de stationnement arrête le moteur.
2. Mettez les commandes de direction en position neutre (N).
3. Choisissez la hauteur de coupe en plaçant la cheville dans un des trous. Bloquez la cheville à l'intérieur à l'aide de la clavette.
4. Enfoncez la poignée de blocage, retenez-la, et poussez avec précaution le levier de levage en avant de la position de transport vers la cheville.

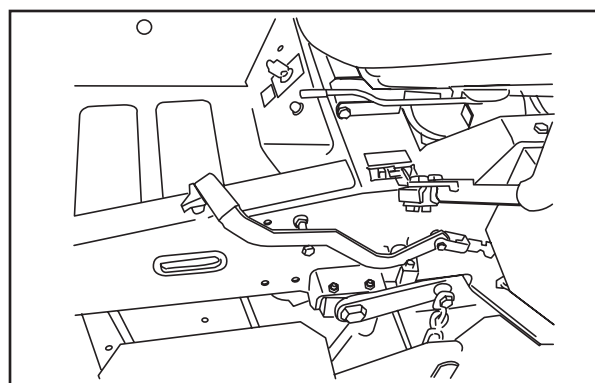

BAM-4

*Desserrez le frein de stationnement*

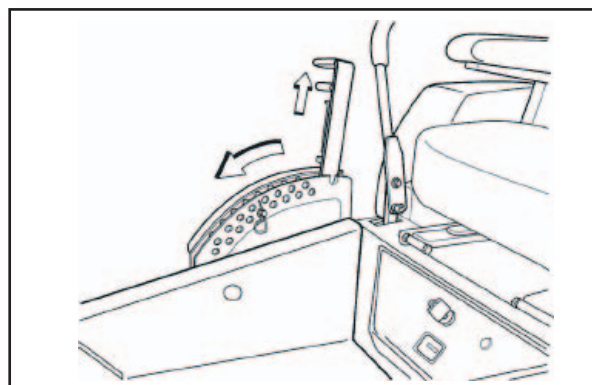

HAUTEUR DE COUPE

*Choix de la hauteur de coupe*

### INFORMATION IMPORTANTE

**Les rouleaux anti-arrachement de l'unité de coupe doivent être réglés de façon égale. Voir le chapitre « Maintenance ».**



# FONCTIONNEMENT

5. Sur les unités motorisées, poussez l'interrupteur de levage hydraulique vers l'avant pour abaisser l'unité de coupe sur la position de cheville choisie.



## AVERTISSEMENT !

Vérifiez que personne ne se trouve à proximité de la machine quand vous allumez l'interrupteur des lames.

6. Accouplez l'unité de coupe en tirant le levier hors de l'interrupteur des lames.
7. Poussez la commande des gaz sur le plein régime.
8. La vitesse et la direction de la machine sont contrôlées en permanence à l'aide des deux commandes de direction. Quand les deux commandes sont en position neutre, la machine est immobile.

En déplaçant les deux commandes de la même distance vers l'avant ou vers l'arrière, la machine se déplace en ligne droite vers l'avant ou vers l'arrière.

Pour tourner à droite en avançant, par exemple, déplacez la commande de droite vers la position neutre. La rotation de la roue de droite est réduite et la machine tourne à droite.

Pour tourner sur place, tirez une des commandes vers l'arrière (derrière la position neutre) et poussez avec précaution l'autre commande de direction vers l'avant depuis sa position neutre.

**REMARQUE** : La direction du demi-tour est déterminée par celui des leviers qui est tiré en arrière au-delà du neutre. Levier de gauche en arrière, demi-tour à gauche et vice versa pour un demi-tour à droite. **Observez la plus grande prudence quand vous effectuez cette manœuvre : la machine peut pivoter très rapidement si un des levier est positionné trop loin devant l'autre.**

**REMARQUE** : Pour pouvoir commencer le déplacement et donc sortir les leviers de commande du mouvement des positions de neutre bloquées, l'opérateur doit être assis dans le siège et le frein de stationnement doit être desserré ; si ce n'est pas le cas le moteur s'arrête.

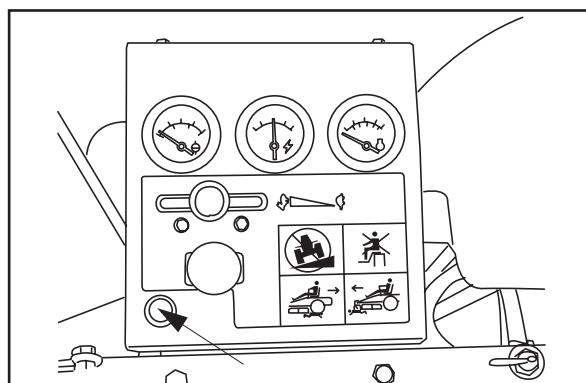

BAM-2

Interrupteur hydraulique

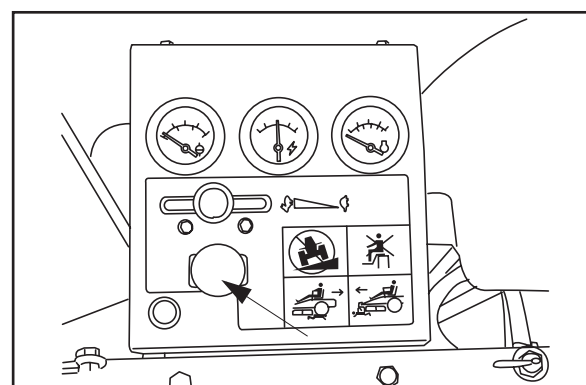

BAM-2

Accouplement de l'unité de coupe

# FONCTIONNEMENT

## Utilisation dans des terrains en pentes

Lisez les consignes de sécurité relatives à la « Conduite dans les pentes », au chapitre « Consignes de sécurité ».



### AVERTISSEMENT !

**Ne montez pas et ne descendez pas de pentes dont l'inclinaison est supérieure à 10 degrés. Ne conduisez pas en travers des pentes.**

- Passez sur la vitesse la plus faible possible avant d'aborder une montée ou une descente.
- Évitez de vous arrêter ou de changer de vitesse dans les pentes.
- Si vous devez absolument vous arrêter, ramenez les leviers de conduite sur la position neutre et poussez vers l'extérieur de l'unité pour engager le frein de stationnement.

### INFORMATION IMPORTANTE

**Une fois relâchés, les leviers de commande retournent en position neutre. Ceci peut provoquer l'arrêt brusque de la tondeuse.**

- Pour relancer le mouvement, libérez le frein de stationnement.
- Ramenez les leviers de commande vers le centre de la tondeuse et poussez-les vers l'avant pour avancer de nouveau.
- Prenez tous les virages lentement.

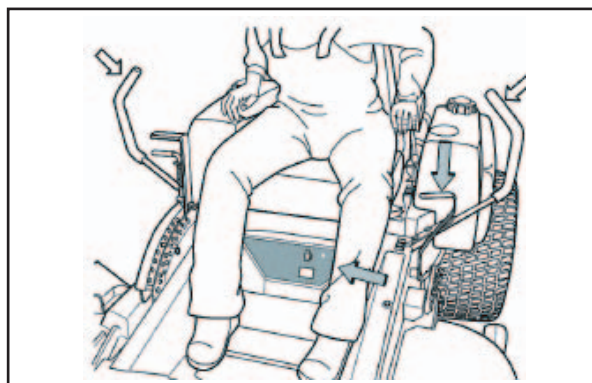

BAM-10

Conditions d'arrêt

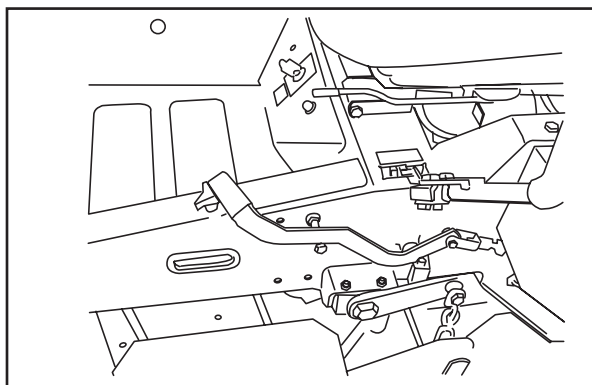

BAM-4

Desserrez le frein de stationnement

# FONCTIONNEMENT

## Conseils pour la tonte

- Repérez et marquez les pierres et autres objets pour éliminer tout risque de collision.

- Commencez avec une hauteur de coupe élevée et réduisez jusqu'à l'obtention du résultat souhaité.

Une pelouse ordinaire doit être tondue à 2 1/2" (64 mm) durant les saisons froides et à plus de 3" (76 mm) pour les mois les plus chauds de l'année. Pour que la pelouse soit plus saine et plus belle, tondez-la souvent après une croissance modérée.

Pour des performances de coupe optimales, tondez deux fois l'herbe d'une hauteur supérieure à 6" (15 cm). Tondez à une hauteur assez élevée la première fois, puis à la hauteur souhaitée lors du deuxième passage.

- Le meilleur résultat est obtenu avec un régime moteur élevé (les lames tournent vite) et une vitesse lente (le rider avance lentement). Si l'herbe n'est ni haute ni trop dense, la vitesse de conduite peut être augmentée sans nuire de façon notable au résultat de coupe.
- Les pelouses sont d'autant plus belles qu'elles sont souvent tondues. La pelouse devient plus uniforme et l'herbe coupée est répartie de manière plus régulière sur la surface. Des tontes fréquentes ne prennent pas plus de temps car elles peuvent être effectuées à plus grande vitesse sans nuire à leur qualité.
- Évitez de tondre des pelouses mouillées. Le résultat s'en ressent car les roues s'enfoncent dans la pelouse, des amas se forment et l'herbe coupée colle sous le capot.
- Nettoyez sous l'unité de coupe au jet d'eau après chaque utilisation. Lors du nettoyage, l'unité de coupe doit être soulevée en position de transport. Vérifiez que la tondeuse a refroidi et que le moteur est bien arrêté.
- Utilisez de l'air comprimé pour nettoyer le dessus de l'unité de coupe. Évitez d'arroser le dessus de l'unité.
- Quand le kit de broyage est utilisé, il est essentiel de tondre plus souvent.



### AVERTISSEMENT !

Débarrassez la zone de travail de tout objet tel que pierres, jouets, fils, etc. risquant d'être happés et projetés par les lames.

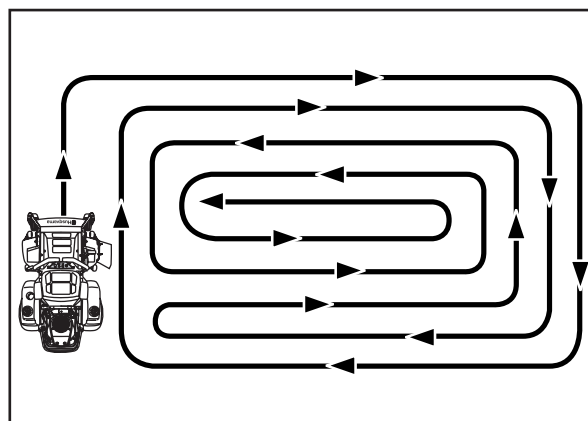

8011-603

Modèle de coupe



### AVERTISSEMENT !

Ne conduisez jamais le Rider sur un terrain incliné de plus de 10°. Tondez les pentes dans le sens de la montée ou de la descente, jamais en travers.

# FONCTIONNEMENT

## Arrêt du moteur

Avant d'arrêter un moteur qui a été beaucoup sollicité, laissez-le tourner au ralenti pendant une minute pour qu'il retrouve une température de fonctionnement normale. Évitez de faire tourner le moteur au ralenti pendant longtemps; un dépôt pourrait se former sur les bougies.

1. Désengagez les lames de la tondeuse en appuyant sur l'interrupteur des lames.

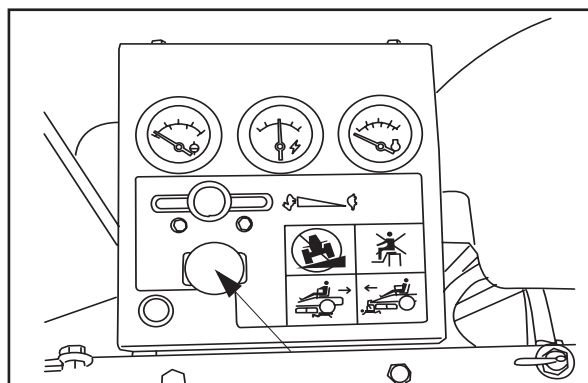

BAM-2

Désaccouplez l'unité de coupe

2. Sur les unités manuelles, soulevez l'unité de coupe en tirant le levier de levage en arrière jusqu'à la position de transport.
3. Sur les unités motorisées, soulevez l'unité en tirant l'interrupteur hydraulique vers l'arrière sur le tableau de commande.
4. Quand la machine est immobile, serrez le frein de stationnement en tirant le levier vers l'arrière.
5. Mettez la commande des gaz au minimum (symbole de la tortue). Tournez la clé de contact en position d'arrêt. N'utilisez jamais le starter pour arrêter le moteur.
6. Poussez les commandes de direction vers l'extérieur.
7. Retirez la clé. Retirez toujours la clé quand vous quittez la tondeuse pour éviter toute utilisation interdite.

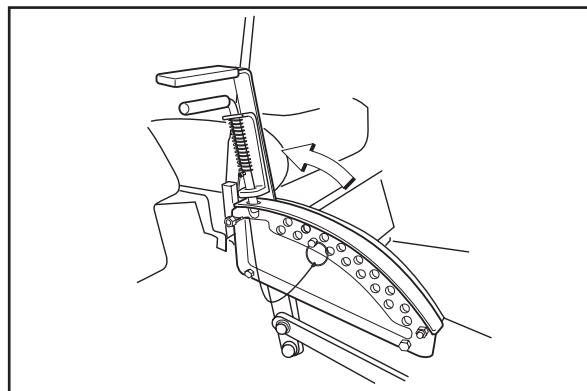

8011-552

Soulevez l'unité de coupe avec le levier de levage

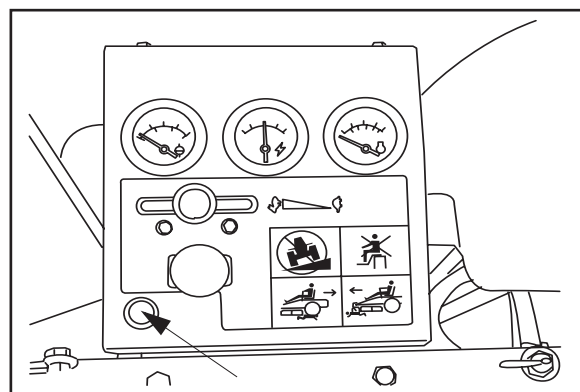

BAM-2

Interrupteur hydraulique

### INFORMATION IMPORTANTE

**Si l'interrupteur d'allumage est laissé sur une position autre que la position « OFF », la batterie se décharge et le compteur horaire accumule les heures.**

# FONCTIONNEMENT

## Déplacement manuel

Pour pouvoir déplacer la machine quand le moteur est à l'arrêt, les vis d'aération sur les deux pompes hydrauliques doivent être ouvertes de 1/4 - 1/2 tour.



### AVERTISSEMENT !

Avant tout réglage ou travail de maintenance, vérifiez que :

- le moteur est arrêté,
- la clé de contact a été retirée,
- le frein de stationnement est serré.

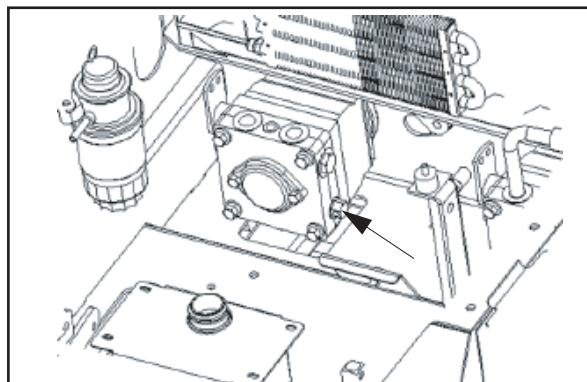

BAM-11

*Vis d'aération sur la pompe hydraulique*

# MAINTENANCE

## Maintenance

### Calendrier de maintenance

Voici une liste des travaux de maintenance à effectuer sur la machine. Pour les points n'étant pas décrits dans ce manuel, consultez un atelier d'entretien agréé. Afin d'assurer un fonctionnement optimal et une utilisation en toute sécurité, il est recommandé de confier chaque année votre machine à un atelier d'entretien agréé.

Lisez « Maintenance » au chapitre des « Consignes de sécurité ».

● = Décrit dans ce manuel

○ = Non décrit dans ce manuel

Maintenance	Page	Maintenance quotidienne		Maintenance hebdomadaire	Au moins une fois par an	Périodicité en heures			
		Avant	Après			25	50	100	300
Contrôlez le frein de stationnement	45	●							
Contrôlez le niveau d'huile du moteur (à chaque remplissage de carburant)	53	●							
Contrôlez le niveau d'huile du système hydraulique	52	●							
Contrôlez le système de sécurité	39	●							
Vérifiez l'absence de fuites d'huile et de carburant	-	○							
Vérifiez la présence de sable dans la vanne en caoutchouc	41		●						
Contrôlez/nettoyez la prise d'air de refroidissement du moteur	40		●						
Contrôlez l'unité de coupe	47		●						
Contrôlez le matériel de fixation (vis, écrous, etc.)	54		●						
Nettoyez sous l'unité de coupe	54		●						
Démarrez le moteur et les lames, vérifiez l'absence de bruits anormaux	-		○						
Contrôlez l'absence de dommages	-		○						
Nettoyez minutieusement autour du moteur	-		○						
Nettoyez minutieusement autour du système hydraulique	-		○						
Nettoyez autour des courroies, des poulies, etc.	-		○						
Contrôlez la pression des pneus	43					●			
Vérifiez la batterie	38					●			
Affûtage/remplacement des lames de la tondeuse	47					●			
Contrôlez le filtre à air de la pompe à carburant <sup>2)</sup>	42					●			
Nettoyez la prise d'air de refroidissement du moteur <sup>2)</sup>	40				●	●			
Nettoyez le bouchon du filtre à air cyclone	42				●	●			
Contrôlez/réglez le frein de stationnement	-				○			○	
Inspectez le silencieux/pare-étincelle	-				○			○	

# MAINTENANCE

Maintenance	Page	Maintenance quotidienne		Maintenance hebdomadaire	Au moins une fois par an	Périodicité en heures			
		Avant	Après			25	50	100	300
Vérifiez/réglez la commande des gaz	40							●	
Contrôlez l'état des courroies, poulies, etc.	46				●			●	
Changez l'huile du moteur <sup>1)</sup>	53				●			●	
Remplacez le filtre à huile du moteur (toutes les 200 heures)	58				●			●	
Nettoyez/remplacez les bougies	38				●			●	
Remplacez le filtre à carburant	43				●			●	
Remplacez le filtre à air (filtre en papier) <sup>2)</sup> (toutes les 200 heures)	42				●			●	
Contrôlez les roulettes (toutes les 200 heures)	53							●	
Nettoyez les ailettes de refroidissement <sup>2)</sup>	-				○			○	
Nettoyez les ailettes du refroidisseur d'huile (Kohler)					●			●	
Contrôlez/réglez l'unité de coupe	49				●				●
Changez l'huile hydraulique (toutes les 300 heures)	-				○				○
Changez le filtre à huile hydraulique (toutes les 300 heures)	-				○				○
Démontez et inspectez le démarreur <sup>4)</sup> (toutes les 500 heures)									○
Contrôlez le jeu des soupapes du moteur <sup>4)</sup>	-				○				○
Effectuez l'entretien des 300 heures <sup>4)</sup>	73				○				○
Lubrifiez conformément au schéma de lubrification	51		●	●	●	●	●	●	●

<sup>1)</sup> Premier changement au bout de 8 heures. En cas de sollicitation importante ou de températures ambiantes élevées, remplacez toutes les 50 heures.

<sup>2)</sup> Dans des conditions poussiéreuses, nettoyez et remplacez plus souvent. <sup>3)</sup> En cas d'utilisation quotidienne, la machine doit être lubrifiée deux fois par semaine. <sup>4)</sup> Effectué par un atelier d'entretien agréé.

● = Décrit dans ce manuel

○ = Non décrit dans ce manuel



## AVERTISSEMENT !

Avant tout réglage ou travail de maintenance, vérifiez que :

- Le moteur est arrêté.
- La clé de contact a été retirée.
- Le frein de stationnement est serré.

# MAINTENANCE

## Batterie

Votre tondeuse est équipée d'une batterie spéciale ne nécessitant aucun entretien. Cependant, une charge périodique de la batterie avec un chargeur de batterie pour automobile augmente la durée de vie de la batterie.

- Maintenez propres la batterie et les bornes.
- Maintenez les boulons de la batterie bien serrés.
- Rechargez à 6-10 ampères pour une (1) heure.

## Maintenez propres la batterie et les bornes

La corrosion et la poussière accumulée sur la batterie et les bornes peuvent provoquer des "fuites" de puissance.

1. Levez le siège et faites-le tourner vers l'avant.
2. Retirez la protection de la borne rouge.
3. Commencez par débrancher le câble NOIR de la batterie, puis le câble ROUGE et sortez la batterie de la machine.
4. Rincez la batterie avec de l'eau ordinaire et séchez-la.
5. Nettoyez les bornes et les extrémités des câbles de la batterie avec une brosse en métal jusqu'à ce qu'ils brillent.
6. Recouvrez les bornes de graisse ou de vaseline.
7. Remettez la batterie en place.

## Remplacement de la batterie

1. Levez le siège et faites-le tourner vers l'avant.
2. Retirez la protection de la borne rouge.
3. À l'aide de deux clés de 1/2", débranchez le câble de batterie NOIR, puis le câble ROUGE.
4. Dévissez les boutons et retirez les fixations de la batterie.
5. Sortez prudemment la batterie de la tondeuse.
6. Installez une nouvelle batterie en positionnant les bornes de la même manière que l'ancienne batterie.



**Utilisez toujours des lunettes de protection quand vous manipulez la batterie.**

## INFORMATION IMPORTANTE

**N'essayez pas de retirer ou d'ouvrir les bouchons et couvercles. Il n'est pas nécessaire de vérifier le niveau de l'électrolyte ou d'effectuer un remplissage.**

**Utilisez toujours deux clés pour les vis des bornes.**



## AVERTISSEMENT !

**Ne court-circuitez pas les bornes de la batterie en laissant une clé ou tout autre objet en contact avec les deux bornes en même temps. Avant de brancher la batterie, retirez bracelets en métal, montres avec bracelets en métal, bagues, etc.**

**La borne positive doit être connectée en premier pour empêcher toute étincelle par une mise à la terre accidentelle.**

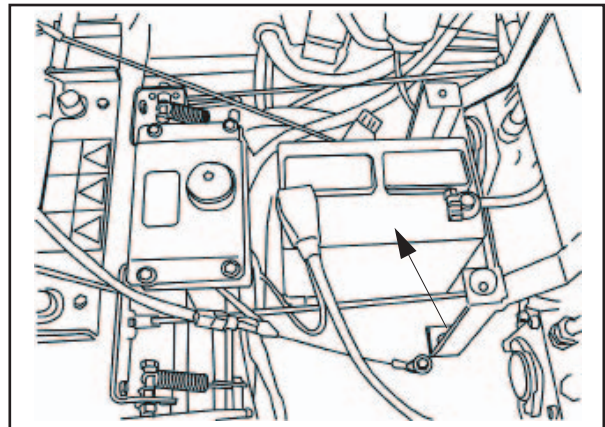

*Installation de la batterie*

BAM-21



# MAINTENANCE

7. Remontez les fixations de la batterie.
8. Commencez par brancher le câble de batterie ROUGE à la borne positive (+) de la batterie à l'aide d'un boulon hexagonal et d'un écrou hexagonal.
9. Branchez le câble NOIR de mise à la terre à la borne négative (-) de la batterie à l'aide des écrous et boulons hexagonaux restants.
10. Montez la protection des bornes.
11. Abaissez le siège.

## Contrôle du système de sécurité

La machine est équipée d'un système de sécurité qui empêche le démarrage ou la conduite dans les conditions suivantes.

Le moteur ne peut être démarré que si :

1. L'unité de coupe est désaccouplée.
2. Les commandes de direction sont en position neutre bloquée, vers l'extérieur.
3. Le conducteur est assis sur son siège.
4. Le frein de stationnement est serré.

Contrôlez tous les jours que le système de sécurité fonctionne en essayant de démarrer le moteur sans qu'une de ces conditions ne soit remplie. Passez à une autre condition et essayez de nouveau. Si la machine démarre alors qu'une de ces conditions n'est pas remplie, arrêtez la machine et réparez le système de sécurité avant de réutiliser la machine.

Vérifiez que le moteur s'arrête quand le frein de stationnement n'est pas serré et que l'opérateur quitte le siège.

Contrôlez que le moteur s'arrête si le conducteur se lève brièvement quand l'unité de coupe est accouplée.

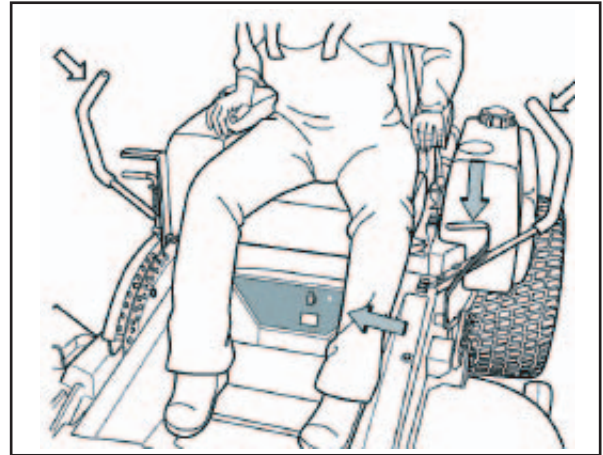

BAM-10

Conditions de démarrage

### INFORMATION IMPORTANTE

**Pour pouvoir conduire, le conducteur doit être assis sur le siège et desserrer le frein de stationnement avant de mettre les commandes de direction en position neutre, sinon, le moteur s'arrête.**

# MAINTENANCE

## Contrôle de la prise d'air de refroidissement du moteur

Contrôlez que la prise d'air de refroidissement du moteur est exempte de feuilles, herbe et saleté. Une prise d'air de refroidissement bouchée nuit au refroidissement du moteur et peut endommager le moteur.

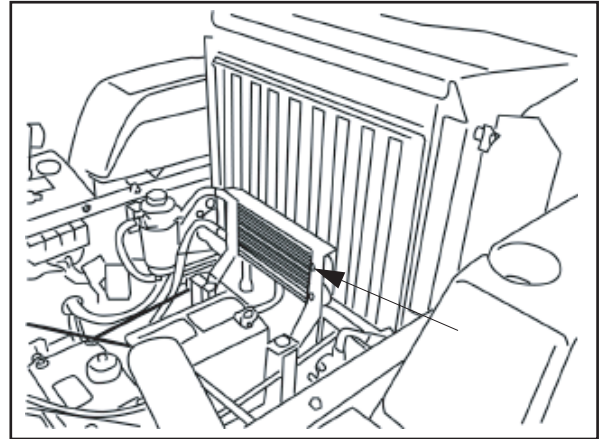

BAM-13

*Contrôlez et nettoyez la prise d'air de refroidissement*

## Contrôle et réglage du câble de la commande des gaz

Vérifiez que le moteur répond à une augmentation des gaz et qu'il atteint le régime souhaité pour la commande de gaz max. En cas de doute, contactez l'atelier d'entretien. Si des réglages sont nécessaires, effectuez-les comme suit sur le câble inférieur :

1. Desserrez la vis de serrage de la gaine extérieure du câble et mettez la commande des gaz au maximum.
2. Vérifiez que le câble de la commande des gaz est bien monté dans le bon trou dans le levier inférieur, voir la figure.
3. Poussez la gaine extérieure du câble de la commande des gaz le plus à gauche possible et serrez la vis de serrage.

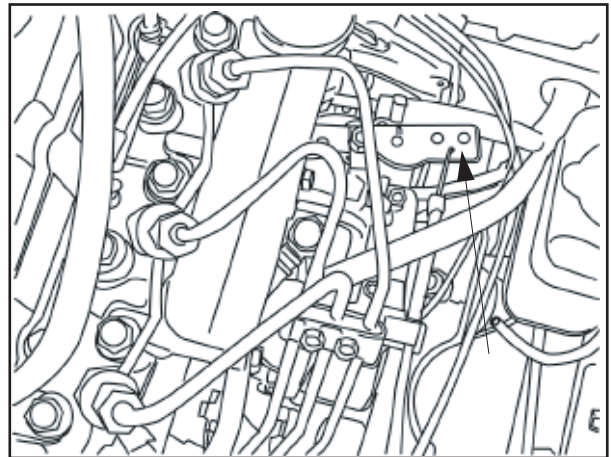

BAM-14

*Réglage du câble de la commande des gaz.*

## Maintenance et entretien de l'embrayage

L'écartement de l'embrayage est réglable mais ne devrait pas avoir besoin d'être réglé pendant toute la durée de vie de la machine. Consultez la fiche technique du fabricant livrée avec la tondeuse.

# MAINTENANCE

## Remplacement du filtre à air

Si le moteur semble faible ou tourne irrégulièrement et si l'indicateur de teneur en poussière est devenu rouge, le filtre à air peut être bouché. Un fonctionnement avec un filtre à air colmaté peut entraîner des dysfonctionnements. Il est pour cela important de remplacer régulièrement le filtre à air (voir le Calendrier de maintenance pour la périodicité appropriée).



### AVERTISSEMENT !

**Le moteur et le système d'échappement des gaz deviennent très chauds en cours de fonctionnement.**

**Risque de brûlure en cas de contact.**

**Laissez le moteur et le système d'échappement des gaz refroidir pendant au moins deux (2) minutes avant de faire le plein.**

Le nettoyage/remplacement du filtre à air s'effectue comme suit :

### INFORMATION IMPORTANTE

**N'utilisez pas d'air comprimé pour nettoyer le filtre à air. Ne lavez pas le filtre en papier. N'huilez pas le filtre en papier. Ne tapez pas sur le filtre pour le nettoyer sous risque d'abîmer le joint d'étanchéité.**

### Bouchon anti-poussière

Contrôlez le bouchon anti-poussière tous les jours en appuyant de deux doigts sur la vanne en caoutchouc pour faire sortir la poussière.

### INFORMATION IMPORTANTE

**Le couvercle de l'extrémité doit être monté avec la vanne en caoutchouc orientée vers le bas. Sinon, la vanne ne fonctionne pas.**

Nettoyez le bouchon anti-poussière en retirant le couvercle d'extrémité du filtre à air et en nettoyant l'intérieur.

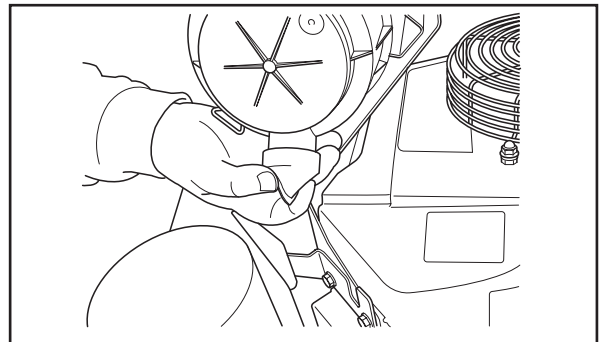

8011-447

*Appuyez sur la vanne en caoutchouc*

# MAINTENANCE

## Remplacement du filtre

1. Détachez les deux attaches en plastique sur les côtés du couvercle du filtre à air. Retirez le couvercle du filtre à air.
2. Retirez le filtre principal (filtre extérieur) en le sortant à la main. Brossez légèrement ou utilisez de l'air sous une pression moyenne pour nettoyer.
3. Ne retirez et remplacez l'élément de sécurité qu'une fois le filtre en papier remplacé 3 ou 4 fois.
4. Nettoyez l'intérieur du carter de filtre. Essuyez-le pour le sécher.
5. Montez le filtre intérieur en insérant la partie ouverte en premier. Assurez-vous qu'il pénètre dans son compartiment au fond du carter en le poussant à fond.
6. Montez le filtre principal en insérant la partie ouverte en premier. Assurez-vous qu'il pénètre dans son compartiment au fond du carter en le poussant à fond.

### INFORMATION IMPORTANTE

**Le couvercle de l'extrémité doit être monté avec la vanne en caoutchouc orientée vers le bas. Sinon, la vanne ne fonctionne pas.**

7. Remettez le couvercle sur le boîtier du filtre à air. Attachez les deux attaches en plastique en veillant à encliqueter le couvercle en position.
8. Tournez le couvercle de l'extrémité avec la vanne en caoutchouc orientée vers le bas et installez-la.
9. Poussez le sommet de l'indicateur de teneur en poussière pour le réinitialiser.

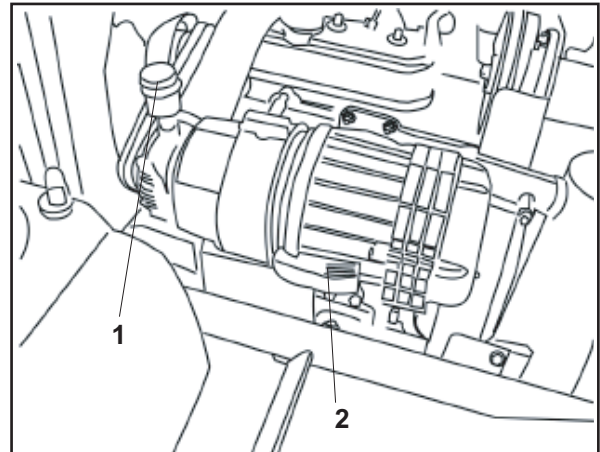

1. Indicateur de teneur en poussière
  2. Collier de serrage
- Retirez le couvercle du filtre à air*

BAM-15

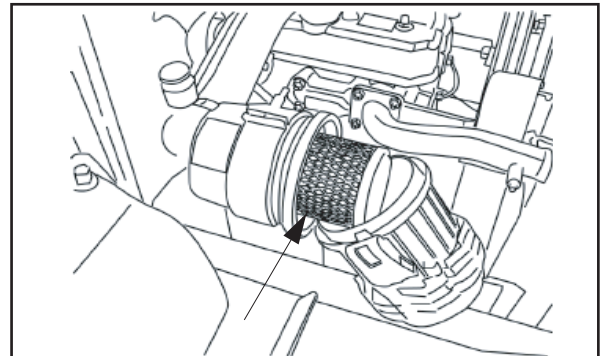

*Filtre en papier*

BAM-16

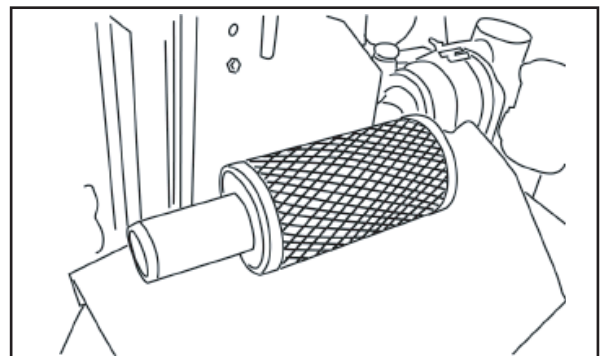

*Élément de sécurité*

BAM-17

# MAINTENANCE

## Remplacement du filtre à carburant

Le filtre à carburant se trouve avec la pompe d'amorçage.

Remplacez le filtre à carburant toutes les 800 heures (une fois par saison) ou plus souvent s'il est bouché.

Remplacez le filtre comme suit :

Dévissez le filtre à carburant de la pompe et remplacez-le.

Contrôlez l'absence d'eau dans le filtre à carburant toutes les 50 heures. Videz-le si nécessaire. Voir le manuel du moteur.

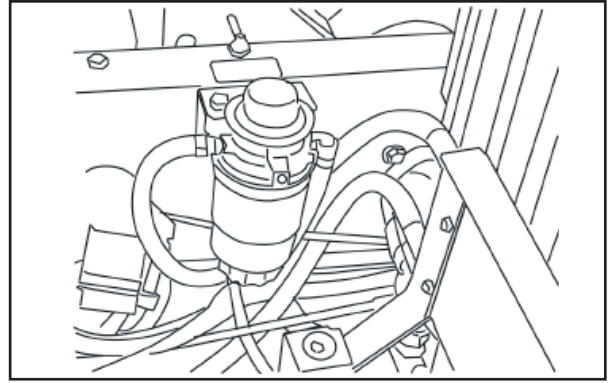

BAM-18

*Filtre à carburant et pompe à carburant*

## Contrôle de la pression des pneus

Les quatre pneus doivent avoir une pression de 15 psi / 103 kPa / 1 bar.

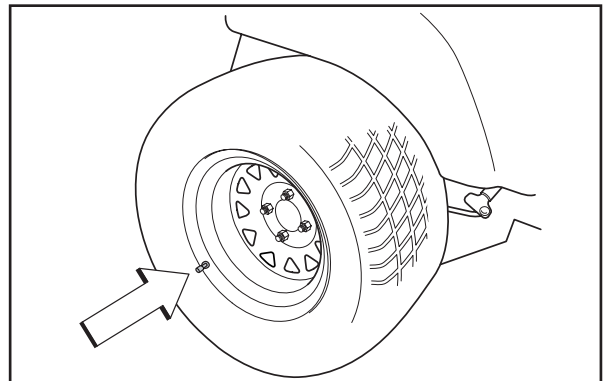

8011-564

*Pression des pneus*

## Contrôle et remplissage du système de liquide de refroidissement



### AVERTISSEMENT !

Veillez **TOUJOURS** à ce que le moteur soit arrêté et froid avant de retirer le bouchon de pression du radiateur. Pour éviter les brûlures, ne retirez **JAMAIS** le bouchon du radiateur quand le moteur est chaud.

**REMARQUE** : Le non-respect de la procédure recommandée pour le remplissage du système de refroidissement entraîne la surchauffe du moteur et des éventuelles pannes du moteur.

Contrôlez **TOUJOURS** le niveau de liquide de refroidissement dans le réservoir de trop plein. Un niveau correct de liquide de refroidissement dans le réservoir de trop plein **N'ASSURE PAS** que le radiateur est plein.

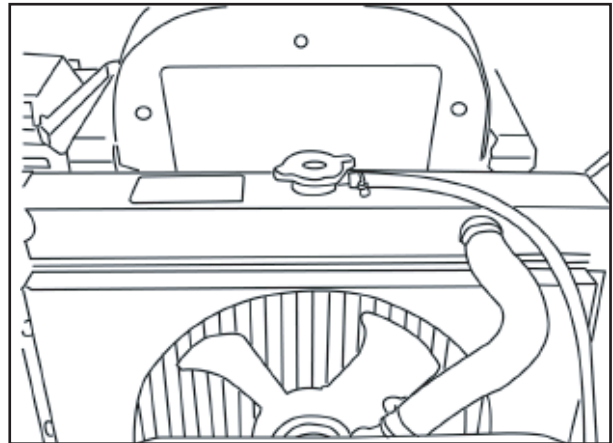

BAM-19

*Radiateur*

# MAINTENANCE

Il est extrêmement important d'utiliser de l'antigel mélangé à de l'eau dans un récipient séparé avant d'être versé. **N'AJOUTEZ JAMAIS** de l'antigel concentré dans le radiateur. Le mélange recommandé est de 50/50 d'antigel sans phosphate (propylène glycole) peu toxique (lowtox) et d'eau du robinet. **NE MÉLANGEZ PAS** avec de l'éthylène glycole. Voir le manuel d'utilisation du moteur.

Le radiateur du système de refroidissement est fourni avec deux vannes de vidange, une à chaque extrémité du réservoir inférieur. Lors de la vidange du système, ces deux vannes doivent être ouvertes pour vider complètement le radiateur.

Ajoutez de nouveau du liquide de refroidissement jusqu'au bas du bouchon de remplissage. Mettez le bouchon de pression du radiateur. Ajoutez du liquide de refroidissement jusqu'au niveau correct dans le réservoir de trop plein entre FULL et LOW.

Lorsque le système est de nouveau rempli, tout l'air emprisonné doit être purgé. Pour cela, respectez la procédure suivante :

1. Assurez-vous que le moteur est à l'horizontale. Remplissez le réservoir de trop plein de mélange de liquide de refroidissement jusqu'au repère MAX.
2. Remplissez lentement le radiateur jusqu'au bas du goulot de remplissage avec le mélange de liquide de refroidissement.
3. Sans remettre le bouchon du radiateur, démarrez le moteur et laissez-le chauffer (sans charge). Si nécessaire, ajoutez du mélange de liquide de refroidissement pour que le niveau atteigne le bas du goulot de remplissage.
4. Remettez le bouchon du radiateur et faites tourner le moteur un court instant avec le système fermé tout en observant l'indicateur de température. Si la température dépasse 230 °F (110 °C) et ne redescend pas à environ 190 °F (88 °C), ce qui indique que le thermostat s'est ouvert, laissez refroidir le moteur, vérifiez l'absence de fuite et répétez la procédure.

Il s'agit d'un système fermé. S'il est nécessaire d'ajouter ultérieurement du mélange de liquide de refroidissement, vérifiez l'absence de fuite et, si le réservoir de trop plein n'a pas été vidangé complètement, ajoutez du mélange de liquide de refroidissement dans ce réservoir seulement. Cela évite la formation de poches d'air dans le réservoir supérieur du radiateur et diminue le risque d'introduction de saletés dans le système.

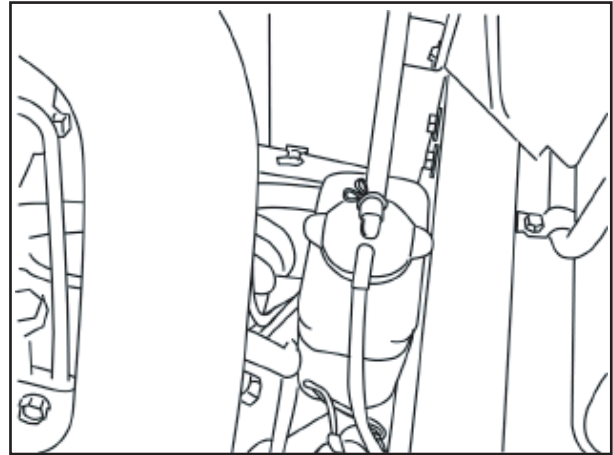

BAM-20

*Bouteille de trop plein*

# MAINTENANCE

## Contrôle du frein de stationnement

Contrôlez visuellement que le levier, les articulations et l'interrupteur du frein de stationnement ne sont pas endommagés. Effectuez un essai de conduite de la machine et contrôlez la puissance de freinage.

Pour régler le frein de stationnement :

1. Poussez le levier de frein (D) en butée vers l'avant.

**REMARQUE** : La barre transversale du frein **DOIT** être correctement lubrifiée et aussi bien la barre transversale que les ensembles centraux (F) **DOIVENT** tourner librement.

2. Desserrez l'écrou de blocage (A) à l'arrière de la chape (B) et retirez l'axe de chape (C) des deux côtés de la tondeuse.
3. Faites tourner l'ensemble central (F) dans la bonne direction (dans le sens des aiguilles d'une montre pour la gauche et dans le sens contraire des aiguilles d'une montre pour la droite) pour tirer le bras de serrage du frein (E) vers l'avant jusqu'à ce que le contact entre les sabots du frein et le tambour soit ferme. Maintenez dans cette position.
4. Faites tourner la chape jusqu'à ce que l'axe de chape puisse être inséré dans la chape et le levier de frein avec l'axe reposant contre l'arrière du trou dans le levier de frein.
5. Retirez l'axe de chape et faites tourner la chape de deux (2) tours complets vers l'arrière pour que le jeu entre les sabots de frein et le tambour soit correct.
6. Remettez temporairement l'axe de la chape (**ne mettez pas** la goupille fendue) pour empêcher la chape de tourner et serrez l'écrou de blocage.
7. Retirez l'axe et répétez la procédure ci-dessus de l'autre côté.
8. Remettez les axes de chape et bloquez avec de nouvelles goupilles fendues.
9. Mettez le levier de frein vers l'arrière dans la position complètement serré.
10. Tendez le ressort (G) en tournant l'écrou de blocage arrière jusqu'à ce que le ressort mesure 1 1/8" (2,86 cm).

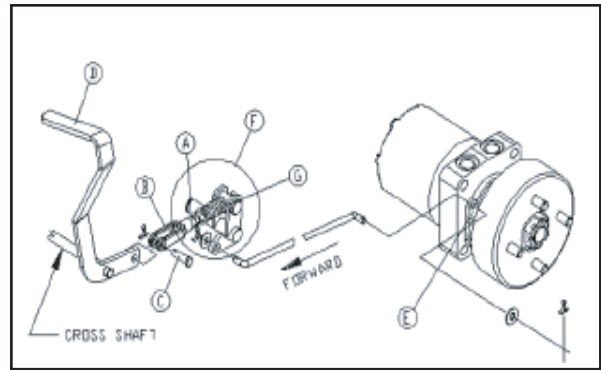

Transmission du frein de stationnement

*Transmission du frein de stationnement*



### AVERTISSEMENT !

**Un réglage incorrect peut provoquer un accident.**

# MAINTENANCE

## Contrôle des courroies trapézoïdales

### Courroie de l'unité de coupe

Contrôlez toutes les 100 heures de fonctionnement. Inspectez pour détecter les fissures et les coupures profondes.

REMARQUE : Des petites fissures de la courroie sont acceptables.

Pour remplacer la courroie, placez l'unité sur sa position la plus basse. Retirez le repose-pied et les carters de courroie.

Utilisez un cliquet à douille de 9/16" sur le boulon du ressort de tension pour relâcher la tension de la courroie. Faites glisser la courroie sur la poulie pour la retirer.

Le montage s'effectue dans l'ordre inverse. Voir les informations relatives au passage de la courroie sur l'autocollant sur l'unité de coupe.

Une fois l'installation terminée, contrôlez que la courroie n'est pas tordue.

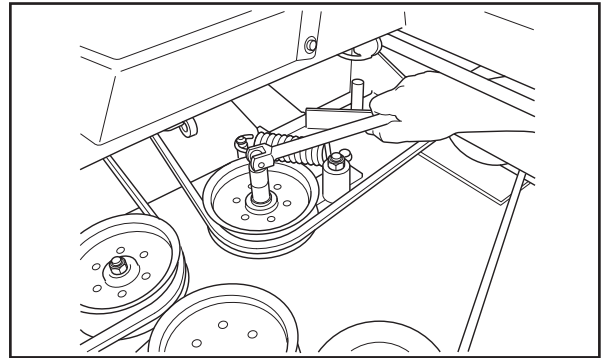

8011-622

Relâchement du tendeur de courroie

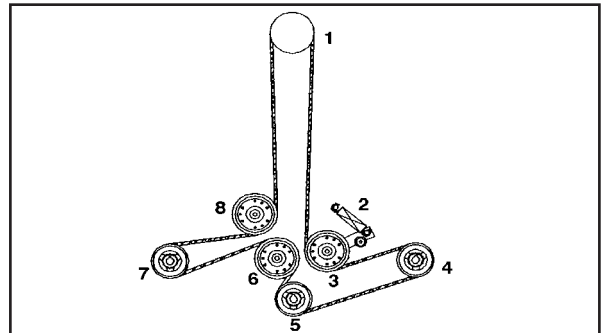

8011-580

Passage de la courroie, courroie de l'unité de coupe

### Courroie de la pompe

Contrôlez la courroie toutes les 100 heures pour détecter tout signe d'usure excessive.

Pour remplacer la courroie. Relâchez la tension de la courroie de l'unité et décrochez la courroie de l'embrayage. Voir « Courroie de l'unité de coupe » à la page 46. Desserrez la courroie sur la fixation de l'embrayage et éloignez-la.

Insérez un cliquet d'entraînement de 1/2" dans le trou carré du bras de renvoi de la pompe pour relâcher la tension de la courroie de la pompe. Retirez la courroie.

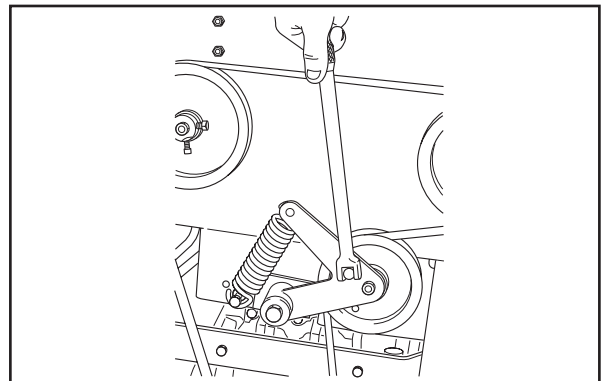

8011-623

Relâchement de la tension de la courroie



# MAINTENANCE

Pour remonter la courroie : Faites pivoter la poulie de la pompe vers le moteur pour passer la courroie autour de la poulie. Puis passez en premier la courroie autour de la poulie de la pompe gauche.

Remontez le ressort de tension et utilisez le cliquet pour tourner la poulie afin que la courroie se place tout autour de la dernière poulie.

## Contrôle des lames

Pour un résultat de coupe optimal, il est important que les lames soient intactes et bien aiguisées.



Des lames tordues ou fissurées ou des lames entaillées doivent être remplacées.

Contrôlez la fixation des lames.

### INFORMATION IMPORTANTE

L'aiguisage des lames doit être effectué par un centre d'entretien agréé.

Des lames endommagées suite à une collision avec un obstacle doivent être remplacées. Laissez l'atelier d'entretien décider de si la lame peut être réparée/affûtée ou de si elle doit être mise au rebut.

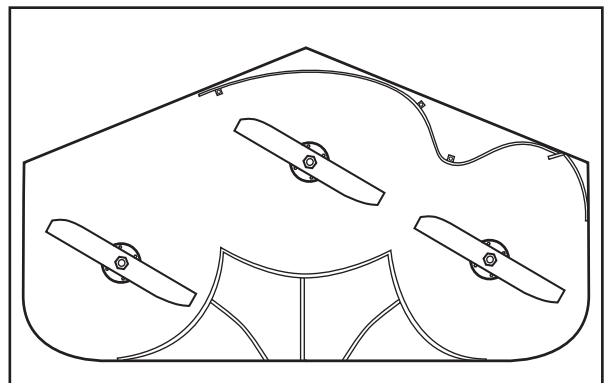

8011-604

Contrôlez les lames

# MAINTENANCE

## Remplacement des lames :



- Retirez le boulon de lame en le tournant dans le sens contraire des aiguilles d'une montre.
- Les lames de l'unité Tunnel Ram sont aiguisées des deux côtés et peuvent être installées dans les deux sens. Les lames de l'unité Combi ne sont pas aiguisées des deux côtés.
- Montez et serrez solidement le boulon de lame.

Unité Tunnel Ram – Serrez le boulon de lame au couple 90 ft/ lbs (122 Nm).

Unité Combi – Serrez le boulon de lame au couple 57-61 ft/lbs (77-82 Nm).

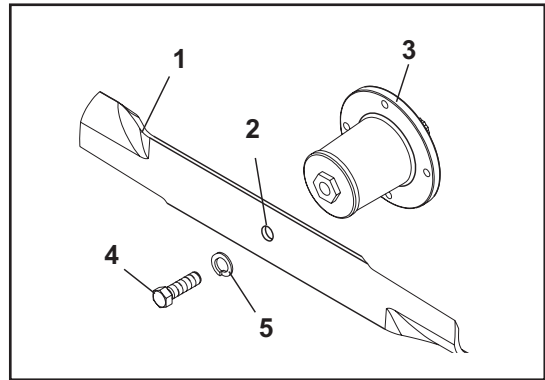

8011-671

1. Lame
2. Trou central
3. Carter de coupe
4. Boulon de lame (spécial)
5. Rondelle de blocag

*Fixation principale de lame*

# MAINTENANCE

## Réglage de l'unité de coupe



### AVERTISSEMENT !

Contrôlez les points suivants avant d'effectuer tout entretien ou réglage :

1. Engagez le frein de stationnement.
2. Placez l'interrupteur de lame sur la position désactivée.
3. Tournez la clé de contact sur la position « OFF » et retirez la clé.
4. Assurez-vous que les lames et les pièces mobiles sont complètement immobiles.
5. Débranchez le câble d'allumage de toutes les bougies et placez le câble de sorte qu'il ne risque pas d'être en contact avec la bougie.

### Mise à niveau

1. Placez la tondeuse sur une surface dure horizontale de préférence en ciment.
2. Contrôlez la pression des quatre pneus. Voir le chapitre « Caractéristiques techniques ».
3. Levez la tondeuse sur des planches de dimensions 2" x 4" placées de côté sous l'unité de coupe de l'avant vers l'arrière (voir le diagramme).
4. Abaissez l'unité sur les planches 2" x 4". L'arrière de l'unité de coupe est d'environ 1/4" plus bas que l'avant. L'inclinaison avant-arrière est ainsi assurée quand l'unité est baissée sur les planches 2" x 4".
5. Réglez la hauteur de coupe sur 4".
6. Réglez les quatre boulons de chaîne inférieure afin qu'ils soient centrés dans les rainures oblongues.
7. Actionnez le levier de levage et vérifiez que toutes les chaînes sont tendues de la même manière. Sinon, réglez le boulon de chaîne inférieure correspondant dans sa rainure.



### AVERTISSEMENT !

Les lames sont très coupantes. Protégez vos mains avec des gants et/ou enveloppez les lames avec des chiffons épais.

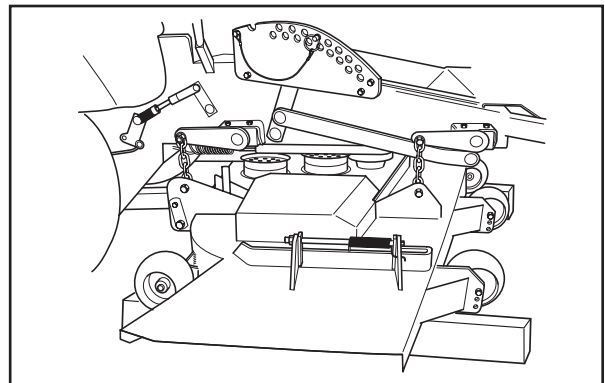

8011-601

Nivellement de l'unité de coupe, version chaîne de suspension

### Réglage de la hauteur de coupe

1. Levez et attachez le levier de hauteur de l'unité sur la position de transport (unité Tunnel Ram – 6" (150 mm), unité Combi – 5 3/4" (146 mm).
2. Positionnez l'extrémité de la lame afin qu'elle soit bien droite.
3. Mesurez depuis le bord coupant des lames jusqu'à une surface plane. La distance doit être de : unité Tunnel Ram – 6" (150 mm), unité Combi – 5 3/4" (146 mm).
4. Lâchez et attachez le levier (par exemple) à la hauteur de coupe de 2". Mesurez comme indiqué ci-dessus. La distance doit être égale à 2" (50 mm).

# MAINTENANCE

## Pour régler les rouleaux anti-arrachement

Les rouleaux anti-arrachement sont réglés correctement quand ils sont juste au-dessus du sol quand l'unité de coupe est en position de travail et réglée sur la hauteur de coupe souhaitée. Les rouleaux anti-arrachement maintiennent l'unité de coupe sur la position correcte, empêchant l'arrachement de l'herbe sur la plupart des terrains.

### INFORMATION IMPORTANTE

**Placez la tondeuse sur une surface plane pour régler les rouleaux anti-arrachement.**

#### Unité Tunnel Ram

Les rouleaux anti-arrachement peuvent être réglés sur trois positions :

- Position supérieure 1,5" à 3" (38 à 76 mm) herbe.
- Position intermédiaire 3" à 4,5" (76 à 114 mm) herbe.
- Position inférieure 4,5" à 6" (114 à 152 mm) herbe.

#### Unité Combi

- Position supérieure 1,5" à 3,0" (38 à 76 mm) herbe.
- Position inférieure 3,0" à 4,5" (76 à 114 mm) herbe.

Les rouleaux doivent être à environ 1/4" (6,5 mm) du sol. Ne réglez pas les rouleaux pour qu'ils supportent l'unité de coupe.

### INFORMATION IMPORTANTE

**Les rouleaux anti-arrachement ne doivent pas être utilisés pour les roues de jauge; risque d'endommagement du rouleau et de l'unité de coupe.**

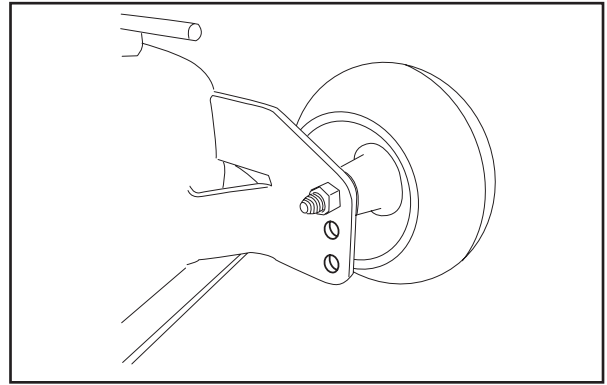

Rouleau anti-arrachement

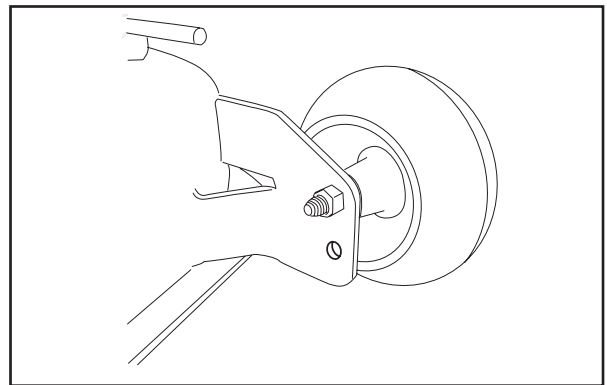

Rouleau anti-arrachement – unités Combi

# MAINTENANCE

## Contrôle du système hydraulique

Capacité totale du système .....1.125 gal.

Pour contrôler le niveau de fluide hydraulique, localisez le réservoir hydraulique sous le siège. Retirez le bouchon et contrôlez le niveau. Remplissez jusqu'à 0,63 cm (1/4") du sommet du réservoir.



### AVERTISSEMENT !

Si vous soupçonnez la présence d'une fuite, utilisez un morceau de carton ou de bois, et **NON PAS vos mains**, pour la localiser.

Une fuite d'huile hydraulique sous pression a une force suffisante pour pénétrer dans la peau et causer des blessures graves.

En cas de blessure par une fuite, consultez immédiatement un médecin. Des réactions ou des infections graves peuvent se développer si un traitement médical n'est pas ordonné immédiatement.

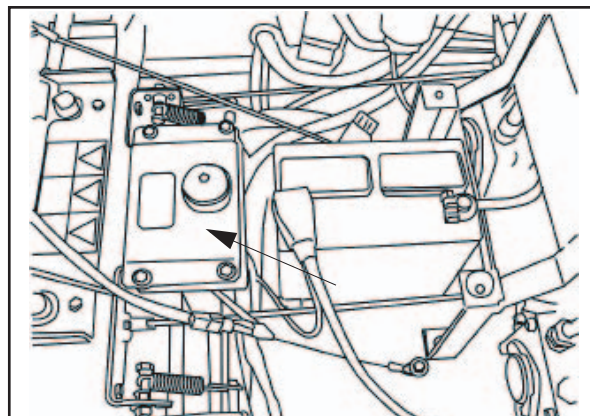

BAM-21

Réservoir hydraulique

# MAINTENANCE

## Réglage de la transmission de la commande du mouvement

Ce réglage est effectué avec les roues arrière en rotation. Soulevez l'arrière de la machine et bloquez-le pour que les roues soient libres de tourner.

Placez une planche de 2" x 4" entre le repose-pied et le centre du siège pour activer l'interrupteur de sécurité du siège.

Desserrez les écrous (A et B) directement derrière chaque rotule sur les tringles (C). Voir la figure.

Démarrez le moteur. Avant de démarrer le moteur, vérifiez que le frein de stationnement est bien serré et que les leviers de commande du mouvement sont dans les créneaux de la position neutre. Faites tourner le moteur à environ la moitié des gaz. Desserrez le frein de stationnement pour que les roues puissent tourner.

Commencez par un côté au choix et placez le levier de commande du mouvement sur la position neutre. Réglez la tringle de la commande du mouvement en faisant tourner les deux écrous (D) dans la bonne direction jusqu'à ce que les roues arrêtent de tourner. Voir la figure. Poussez le levier de commande du mouvement vers l'avant, puis dans la position neutre et mettez-le dans le créneau neutre. La roue doit être complètement arrêtée. Procédez de même en marche arrière et relâchez le levier. Le levier doit revenir en position neutre de lui-même.

Faites tourner le moteur plein gaz et vérifiez que les roues ne tournent pas. Réglez de nouveau en cas de rotation.

Répétez la procédure entière pour l'autre côté et serrez les écrous contre les rotules.

Arrêtez la machine.

## Carters de coupe

Graissez les carters une fois par semaine ou toutes les 40-50 heures d'utilisation. Utilisez une graisse synthétique de bonne qualité. Pompez la graisse jusqu'à ce qu'une petite quantité de graisse s'échappe du clapet sous l'unité. Contrôlez le couple de l'écrou de la poulie (il doit être de 45 ft/lbs).

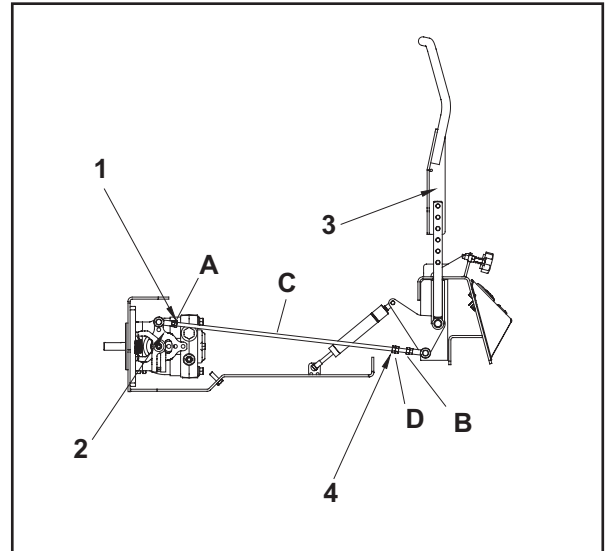

commandes du mouvement

1. Filetages vers la gauche
2. Bras de pompe
3. Levier de commande du mouvement
4. Tourner ici pour régler

Réglage de la tringle de commande du mouvement



### AVERTISSEMENT !

Éloignez vos mains, vos pieds et vos vêtements des pneus en rotation.

# MAINTENANCE

## Unité de puissance de levage de l'unité de coupe

Le système est pré-rempli à l'usine et étanche. Au cas où il serait nécessaire de changer l'huile du réservoir, les vérins devront être mis en position rétractée. Retirez avec précautions toute la saleté et les débris se trouvant autour du bouchon de remplissage et retirez le bouchon. Remplissez jusqu'au bord inférieur du trou avec de l'huile synthétique 15 W-50 et refermez bien le bouchon pour rendre son étanchéité au système.

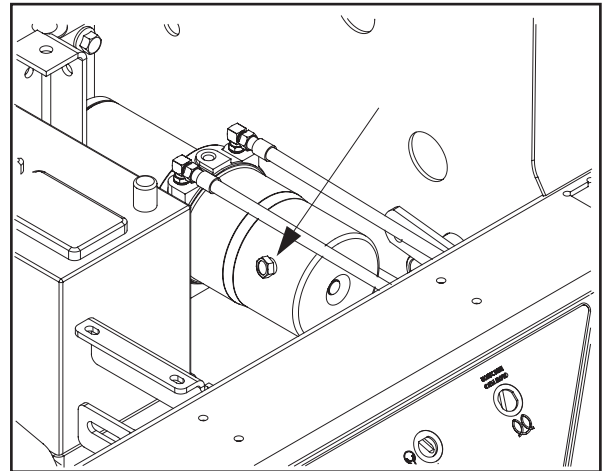

bouchon d'évent de l'unité de coupe

*Bouchon d'évent de l'unité de puissance de levage de l'unité de coupe*

## Réglage du système de transmission à courroie

Seulement pour l'unité de coupe de 72".

Au fur et à mesure que la courroie de transmission s'use et s'allonge, la tension du ressort doit être maintenue sur la gauche (réglage automatique) de la roue folle de la transmission.

Pour de meilleurs résultats, réglez de temps en temps la position de la roue folle droite (fixe) de la transmission dans la fente de sorte que l'axe central des poulies folles soit aligné.

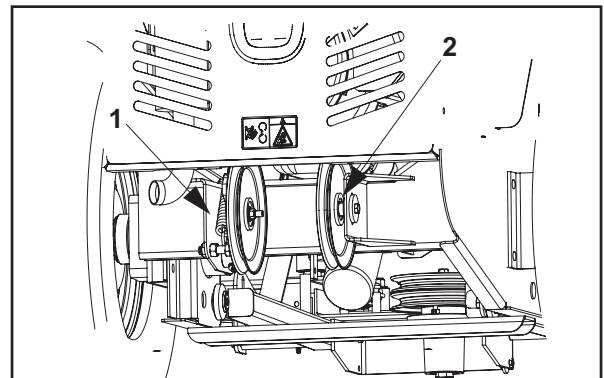

transmission à courroie

1. Réglage automatique
2. Fixe

*Réglage de la transmission à courroie*

## Roulettes

Vérifiez toutes les 200 heures. Levez l'avant de l'unité afin que les roulettes puissent tourner librement. Serrez les boulons des roulettes (34), puis desserrez-les de 1/2 tour. Vérifiez que les roulettes tournent librement. Sinon, desserrez les boulons de 1/4 de tour à la fois jusqu'à ce que les roulettes tournent librement.

### INFORMATION IMPORTANTE

**N'AJOUTEZ PAS d'insert ou de mousse de remplissage pour les pneus. Les charges excessives des pneus remplis de mousse causent des pannes prématurées.**

**Utilisez uniquement des pneus spécifiés O.E.M.**

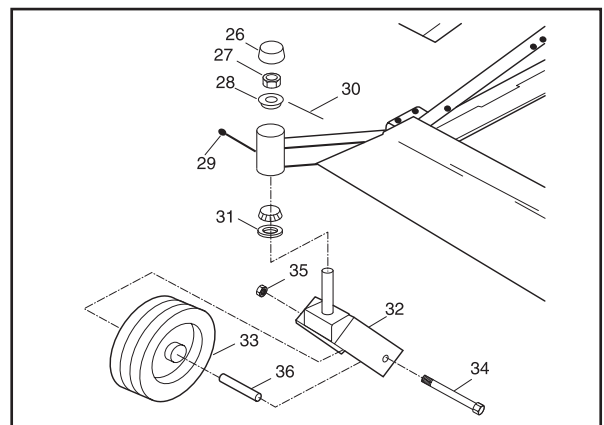

8011-619

*Roulettes*

L'utilisation de pneus remplis de mousse ou de bandages pleins annule la garantie.

# MAINTENANCE

## Nettoyage et lavage

Une machine nettoyée et lavée régulièrement, surtout sous l'unité de coupe, dure plus longtemps. Prenez l'habitude de nettoyer la machine directement après l'avoir utilisée (et après qu'elle a refroidi) avant que la saleté ne colle.

N'arrosez pas d'eau le dessus de l'unité de coupe. Utilisez de l'air comprimé pour nettoyer le dessus de l'unité de coupe. Nettoyez régulièrement l'unité et le dessous de l'unité en évitant d'arroser d'eau le moteur et les composants électriques.

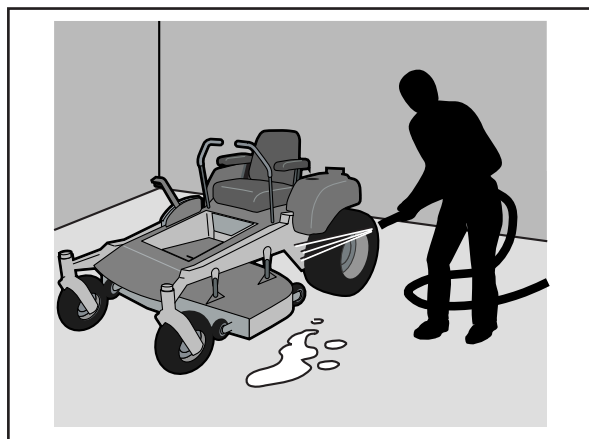

8011-644

*Nettoyage*

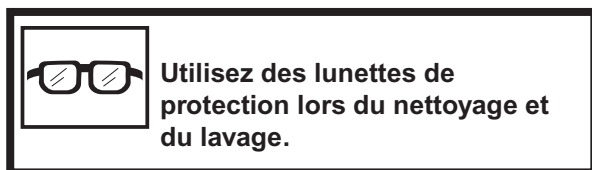

## Fixations

Vérifiez tous les jours. Inspectez toute la machine pour détecter les fixations desserrées ou absentes.





# LUBRIFICATION

## Lubrification des câbles

Si possible, graissez les deux extrémités des câbles et mettez les commandes dans leurs positions extrêmes lors de la lubrification. Remettez en place les protections en caoutchouc sur les câbles après la lubrification. Les câbles dotés de gaines se coincent s'ils ne sont pas lubrifiés régulièrement. Un câble qui se coince peut perturber le fonctionnement.

Si un câble se coince, retirez-le et suspendez-le à la verticale. Lubrifiez-le avec de l'huile pour moteur fluide jusqu'à ce que l'huile s'écoule par le bas.

Conseil : remplissez d'huile un petit sac en plastique, scotchez-le bien sur la gaine et laissez le câble pendre à la verticale dans le sac toute une nuit. Si vous n'arrivez pas à lubrifier le câble, remplacez-le.

## Coussinets de l'arbre et bielle

Lubrifiez les coussinets des arbres et les bielles du système de freinage et de commande avec un vaporisateur d'huile ou une burette.

## Lubrification conformément au Calendrier de lubrification

### 1. Système hydraulique, niveau d'huile

Le filtre et l'huile hydraulique doivent être remplacés toutes les 300 heures et au moins une fois par an. Contactez un atelier d'entretien agréé.

Contrôlez chaque jour le niveau d'huile dans le réservoir hydraulique. Le niveau doit se trouver 3/4"-1" (19-25 mm) en dessous du bord supérieur du réservoir.

Vérifiez l'absence de fuites et de dommages au niveau des raccords, des tuyaux et des tubes. Remplacez ou réparez en cas de doute.

### Remplacement de l'huile et des filtres

En raison du risque de pénétration des impuretés dans le système, les remplacements de l'huile et du filtre doivent être effectués par un atelier d'entretien agréé.

### 2. Siège du conducteur

Basculez le siège.

Lubrifiez les charnières avant avec une burette.

Lubrifiez le mécanisme de réglage en longueur avec une burette.

Lubrifiez les rails de réglage en longueur avec une burette.

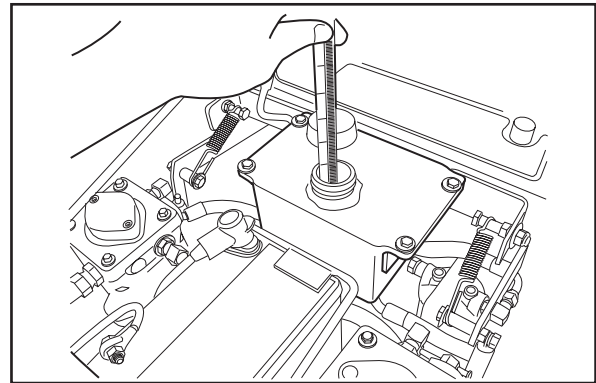

8011-565

Contrôle de l'huile hydraulique



### AVERTISSEMENT !

Si vous soupçonnez la présence d'une fuite, utilisez un morceau de carton ou de bois, et **NON PAS vos mains**, pour la localiser. Une fuite d'huile hydraulique sous pression a une force suffisante pour pénétrer dans la peau et causer des blessures graves. En cas de blessure par une fuite, consultez immédiatement un médecin. Des réactions ou des infections graves peuvent se développer si un traitement médical n'est pas ordonné immédiatement.

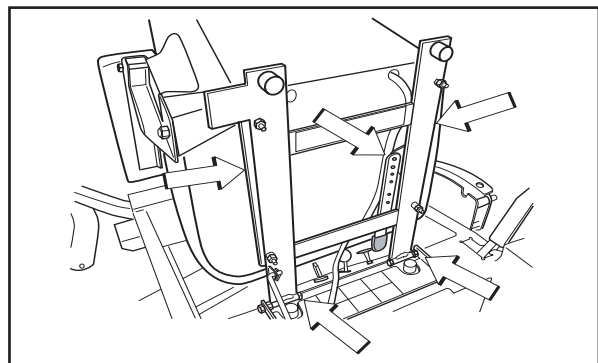

8011-571

Lubrification du dispositif de réglage en longueur sous le siège

# LUBRIFICATION

## 3. Huile du moteur

### Vidange de l'huile du moteur

L'huile du moteur doit être remplacée pour la première fois après 50 heures de fonctionnement. Elle doit ensuite être remplacée toutes les 150 heures.



#### AVERTISSEMENT !

Le moteur et le système d'échappement des gaz deviennent très chauds en cours de fonctionnement.

Risque de brûlure en cas de contact.

Laissez le moteur et le système d'échappement des gaz refroidir pendant au moins deux (2) minutes avant de faire le plein.

#### INFORMATION IMPORTANTE

L'huile de moteur usagée est nocive et ne doit pas être jetée sur le sol ou dans la nature; elle doit toujours être confiée à un atelier ou à un autre dépôt approprié.

Évitez le contact avec la peau; nettoyez avec de l'eau et du savon au cas échéant.

1. Placez la machine sur une surface plane.
2. Placez un récipient sous le bouchon de vidange du moteur.
3. Retirez la jauge et ouvrez le bouchon de vidange.
4. Laissez couler l'huile dans le récipient.
5. Installez et serrez le bouchon de vidange d'huile.
6. Remplacez le filtre à huile si nécessaire.
7. Remplissez d'huile de moteur neuve comme indiqué dans Contrôle du niveau d'huile.
8. Démarrez le moteur. Laissez-le tourner quelques secondes. Arrêtez et vérifiez de nouveau le niveau d'huile.

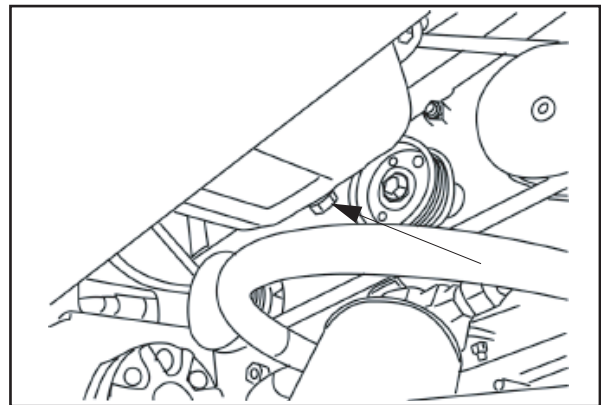

BAM-22

Bouchon de vidange de l'huile

### Contrôle du niveau d'huile

Contrôlez le niveau d'huile dans le moteur quand la machine est sur une surface horizontale et le moteur à l'arrêt.

Retirez la jauge, essuyez-la et remettez-la.

Sortez de nouveau la jauge et contrôlez de nouveau le niveau d'huile.

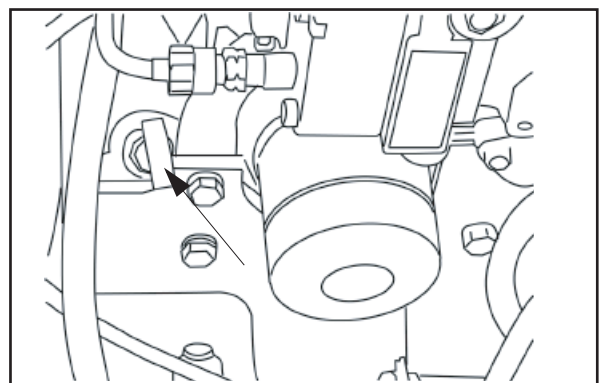

BAM-23

Retirez la jauge

# LUBRIFICATION

Le niveau d'huile doit se trouver entre les repères sur la jauge. Si le niveau est proche du repère « ADD », remplissez d'huile jusqu'à ce que le niveau atteigne le repère « FULL » sur la jauge.

Ne remplissez jamais au-dessus du repère « FULL ».

Remplissez d'huile au niveau du trou de la jauge.

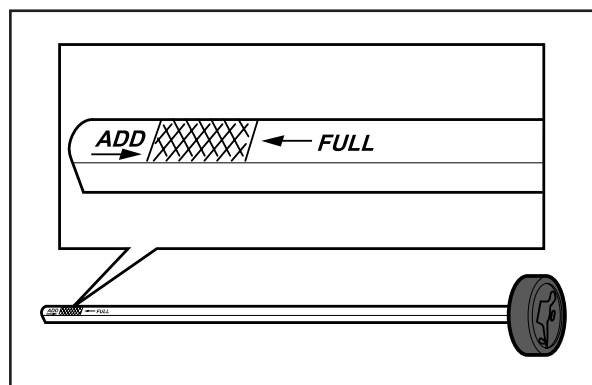

Les repères de la jauge

Utilisez de l'huile pour moteur SAE 30 ou SAE 10W-30, ou de l'huile 10W/40, classe CF-4, CI-4 (au-dessus de +32 °F/0 °C).

Au-dessus de +68 °F/+20 °C, de l'huile SAE 40 peut être utilisée.

Utilisez de l'huile pour moteur SAE 5W-20, classe CF-4, CI-4 (en dessous de +32 °F/0 °C).

Le moteur contient 3,3 quarts (3,3 litres) d'huile, filtre inclus.

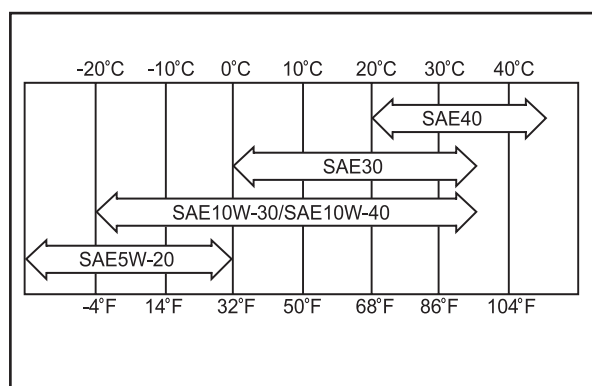

Huiles moteur

## 4. Câble de la commande des gaz, paliers des leviers

Lubrifiez les extrémités de câbles au niveau du levier avec une burette. Déplacez les commandes sur leurs positions d'extrémité et lubrifiez de nouveau.

Le câble de la commande des gaz est aussi lubrifié au niveau de la commande après avoir retiré le tableau de commande.

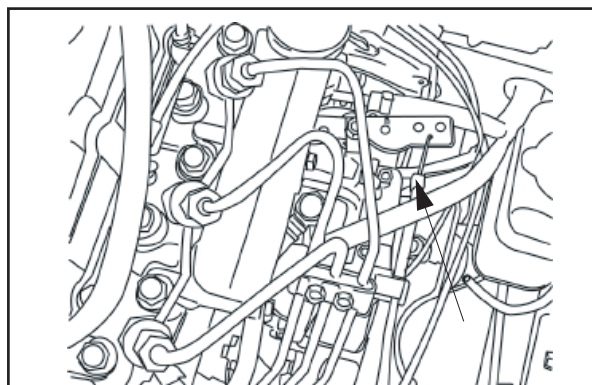

Câbles de la commande des gaz et du starter au niveau du carburateur

## 5. Fixation des roues avant

Lubrifiez à l'aide d'un pistolet à graisse, un Zerk pour chaque montage de roue, utilisez 10 pompes du pistolet à graisse aux intervalles d'entretien recommandés. Utilisez seulement de la graisse à base de lithium de bonne qualité.

Utilisez seulement de la graisse au disulfure de molybdène de bonne qualité.

# LUBRIFICATION

## 6. Paliers des roues avant

Lubrifiez avec un pistolet à graisse, 1 graisseur pour chaque jeu de paliers de roues, jusqu'à ce que la graisse soit expulsée.

Utilisez seulement de la graisse au disulfure de molybdène de bonne qualité.

Les graisses de marques connues (compagnies pétrolières, etc.) sont généralement de bonne qualité.

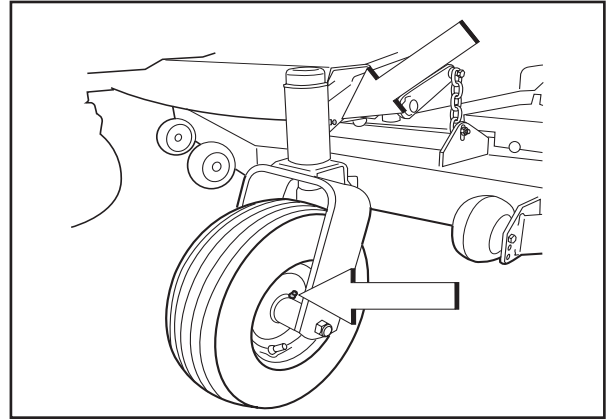

8011-573

Lubrification des roues avant

## 7. Tendeur de courroie, unité de coupe

Retirez le repose-pied (deux vis) et lubrifiez avec un pistolet à graisse, 1 graisseur, jusqu'à ce que la graisse soit expulsée.

Utilisez seulement de la graisse au disulfure de molybdène de bonne qualité.

Les graisses de marques connues (compagnies pétrolières, etc.) sont généralement de bonne qualité.

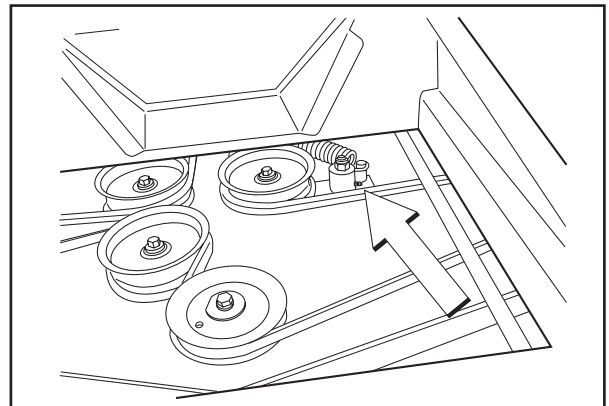

8011-461

Poulie de courroie de l'unité de coupe

### INFORMATION IMPORTANTE

**Faites attention et retirez tout excès de lubrifiant pour éviter tout contact avec les courroies et les surfaces d'entraînement des poulies.**

## 8. Dispositif de réglage de la hauteur de l'unité de coupe

Lubrifiez à l'aide d'un pistolet à graisse, un Zerk, jusqu'à ce que la graisse soit expulsée.

Utilisez seulement de la graisse au disulfure de molybdène de bonne qualité.

Les graisses de marques connues (compagnies pétrolières, etc.) sont généralement de bonne qualité.

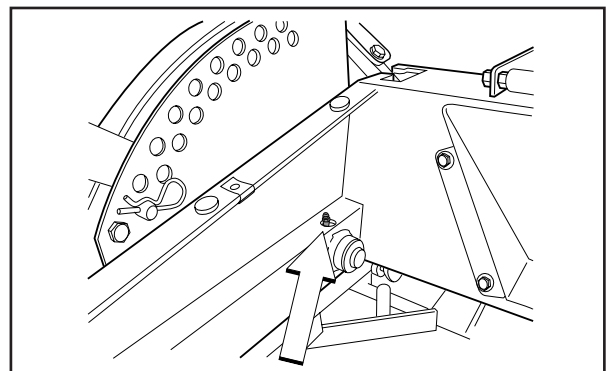

8011-574

Lubrification du dispositif de réglage de la hauteur de coupe

# LUBRIFICATION

## 9. Axes des commandes de direction

Basculez le siège du conducteur.

Lubrifiez avec un pistolet à graisse, 1 graisseur pour chaque axe de commande de direction, jusqu'à ce que la graisse soit expulsée.

Utilisez seulement de la graisse au disulfure de molybdène de bonne qualité.

Les graisses de marques connues (compagnies pétrolières, etc.) sont généralement de bonne qualité.

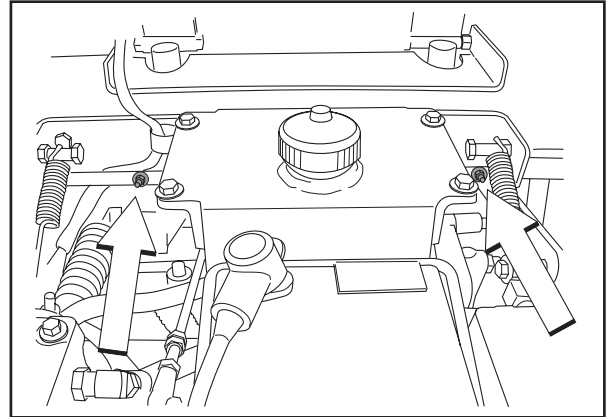

8011-578

*Lubrification des axes des commandes de direction*

## 10. Supports de l'unité de coupe

Lubrifiez avec un pistolet à graisse, 1 graisseur pour chaque support, jusqu'à ce que la graisse soit expulsée.

Utilisez seulement de la graisse au disulfure de molybdène de bonne qualité.

Les graisses de marques connues (compagnies pétrolières, etc.) sont généralement de bonne qualité.

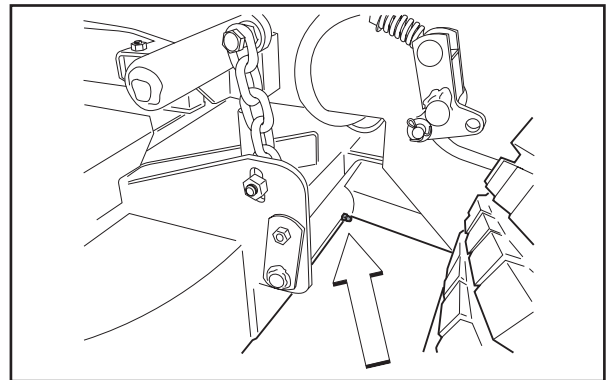

8011-577

*Lubrification des supports*

## 11. Tendeur de courroie, bras de la roue folle de la transmission à courroie

Lubrifiez à l'aide d'un pistolet à graisse, un Zerk, jusqu'à ce que la graisse soit expulsée.

Utilisez seulement de la graisse au disulfure de molybdène de bonne qualité.

Les graisses de marques connues (compagnies pétrolières, etc.) sont généralement de bonne qualité.

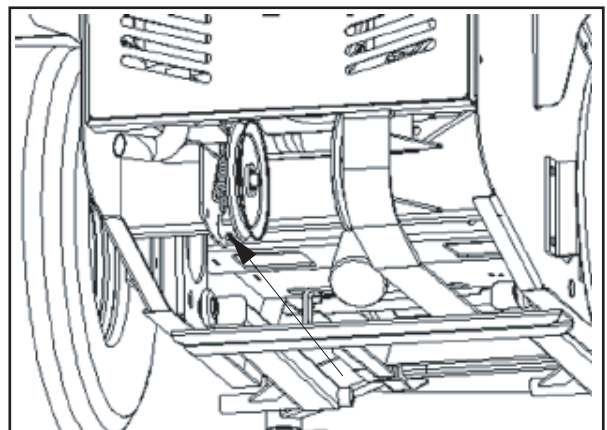

BAM-25

*Lubrification du bras de la roue folle de la transmission à courroie*

### INFORMATION IMPORTANTE

**Faites attention et retirez tout excès de lubrifiant pour éviter tout contact avec les courroies et les surfaces d'entraînement des poulies.**

# LUBRIFICATION

## 12. Tendeur de courroie, pompes hydrauliques

Lubrifiez à l'aide d'un pistolet à graisse, un graisseur, jusqu'à ce que la graisse soit expulsée.

Utilisez seulement de la graisse au disulfure de molybdène de bonne qualité.

Les graisses de marques connues (compagnies pétrolières, etc.) sont généralement de bonne qualité.

### INFORMATION IMPORTANTE

**N'en mettez pas trop et retirez tout excès de lubrifiant pour éviter tout contact avec les courroies et les surfaces d'entraînement des poulies.**

## 13. Remplacement du filtre à huile

1. Videz le moteur de son huile en suivant la procédure indiquée dans la section, Huile du moteur/Vidange de l'huile du moteur.
2. Démontez le filtre à huile. Si nécessaire, utilisez un extracteur de filtre.
3. Remplissez partiellement le nouveau filtre à huile.
4. Étalez de l'huile neuve et propre sur le joint du nouveau filtre à l'aide d'un chiffon.
5. Montez le filtre à la main et tournez-le de + 3/4 tour.
6. Faites chauffer le moteur et vérifiez l'absence de fuite autour du joint du filtre à huile.
7. Contrôlez le niveau d'huile dans le moteur, complétez si nécessaire.

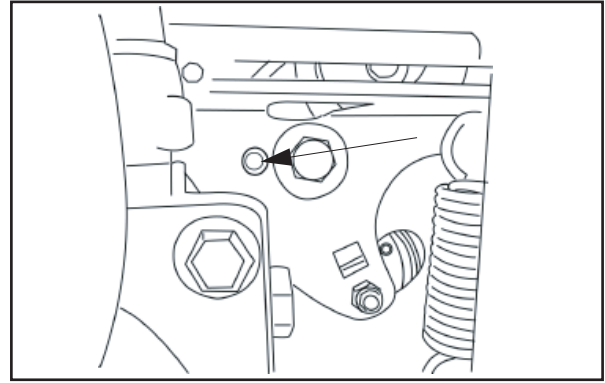

BAM-24

*Lubrification du tendeur de courroie*

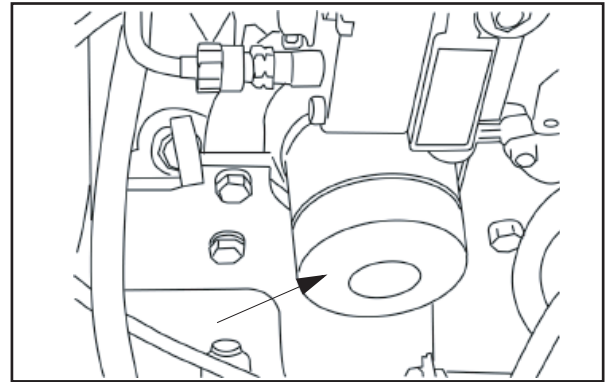

BAM-23

*Remplacement du filtre à huile*

---

# GUIDE DE RECHERCHE DE PANNE

---

## Guide de recherche de panne

Problème	Cause
Le moteur ne démarre pas.	<ul style="list-style-type: none"><li>• L'interrupteur de lame est enclenché.</li><li>• Les commandes de direction ne sont pas bloquées en position neutre.</li><li>• Le conducteur n'est pas assis sur son siège.</li><li>• Le frein de stationnement n'est pas serré.</li><li>• La batterie est déchargée.</li><li>• Saletés dans le carburateur ou dans la durite de carburant.</li><li>• L'alimentation en carburant est fermée ou le robinet des réservoirs de carburant n'est pas dans la bonne position.</li><li>• Durite de carburant ou filtre à carburant bouché.</li></ul>
Le démarreur ne fait pas démarrer le moteur.	<ul style="list-style-type: none"><li>• Batterie déchargée.</li><li>• Mauvais contacts au niveau des connexions de câbles sur les bornes de la batterie.</li><li>• Fusible grillé.</li><li>• Système d'allumage défectueux.</li><li>• Circuit de sécurité du démarreur défectueux. Voir « Contrôle du système de sécurité » au chapitre « Maintenance ».</li></ul>
Le moteur a des ratés.	<ul style="list-style-type: none"><li>• Soupapes défectueuses.</li><li>• Piston, cylindre, segment de piston ou joint de culasse défectueux.</li><li>• Les boulons de la culasse sont desserrés.</li><li>• Gicleur ou filtre à carburant bouché.</li><li>• Clapet de ventilation bouché sur le bouchon du carburant.</li><li>• Réservoir de carburant presque vide.</li><li>• Câble d'allumage défectueux.</li><li>• Mélange de carburants ou mélange carburant-air riche.</li><li>• Mauvais type de carburant.</li><li>• Eau dans le carburant.</li><li>• Filtre à air bouché.</li></ul>
Le moteur manque de puissance.	<ul style="list-style-type: none"><li>• Filtre à air bouché.</li></ul>



---

# GUIDE DE RECHERCHE DE PANNE

---

Le moteur surchauffe.

- Ailettes de refroidissement ou prise d'air bouchées.
- Moteur surchargé.
- Mauvaise ventilation autour du moteur.
- Régulateur de vitesse du moteur défectueux.
- Suie dans la chambre de combustion.
- Pas assez ou plus d'huile dans le moteur.
- Pré-allumage défectueux.
- La pompe à eau ne fonctionne pas.
- Le système de liquide de refroidissement est bouché.
- Niveau de liquide de refroidissement bas.

---

La batterie ne se charge pas.

- Mauvais contact au niveau des connecteurs de câbles sur les bornes de la batterie.

---

La machine se déplace lentement, irrégulièrement, ou pas du tout.

- Frein de stationnement serré.
- Soupape de dérivation sur la pompe ouverte.
- Courroie d'entraînement de la pompe lâche ou plus en place.
- Système hydraulique défectueux.
- Air dans le système hydraulique.

---

Impossible d'accoupler l'unité de coupe.

- La courroie d'entraînement de l'unité de coupe est défectueuse.
  - Le connecteur pour l'accouplement électromagnétique s'est détaché.
  - L'interrupteur de la lame est défectueux ou s'est détaché du connecteur de câble.
  - Le fusible est grillé.
-

---

# GUIDE DE RECHERCHE DE PANNE

---

Résultats de coupe irréguliers.

- Pressions différentes dans les pneus de gauche et de droite.
- Lames tordues.
- Les chaînes de suspension de l'unité de coupe sont inégales.
- La fixation de la chaîne s'est défaite.
- Les lames sont émoussées.
- La vitesse de conduite est trop élevée.
- L'herbe est trop haute.
- Accumulation d'herbe sous l'unité de coupe.

---

La machine vibre.

- Les lames sont desserrées.
  - Les lames ne sont pas équilibrées.
  - Le moteur est desserré.
  - Roue desserrée.
-

# REMISAGE

## Remisage

### Remisage d'hiver

À la fin de la saison ou dès qu'elle ne doit pas être utilisée pendant plus de 30 jours, la machine doit être préparée pour le remisage. Le carburant qui stagne pendant une longue période (30 jours ou plus) peut générer des dépôts collants qui peuvent boucher le carburateur et perturber le fonctionnement du moteur.

Des stabilisateurs de carburants peuvent être utilisés pour remédier aux dépôts collants pendant le remisage.

Ajoutez un stabilisateur au carburant dans le réservoir ou dans le récipient de stockage. Utilisez toujours les proportions de mélange indiquées par le fabricant du stabilisateur. Faites tourner le moteur pendant au moins 10 minutes après avoir ajouté le stabilisateur pour qu'il arrive jusqu'au carburateur. Ne videz ni le réservoir de carburant, ni le carburateur si vous avez ajouté un stabilisateur.



#### AVERTISSEMENT !

**Ne stockez jamais un moteur contenant du carburant dans son réservoir en intérieur ou dans des endroits peu ventilés, où des vapeurs de carburant pourraient entrer en contact avec une flamme nue, des étincelles ou un voyant de fonctionnement tel que dans une chaudière, un réservoir d'eau chaud, un sèche-linge, etc. Manipulez le carburant avec précaution. Il est très inflammable et une mauvaise manipulation peut causer des blessures et des dommages graves. Videz le carburant dans un récipient approuvé à l'extérieur et loin de toute flamme à l'air libre. N'utilisez jamais d'essence pour le nettoyage. Utilisez plutôt de l'eau chaude et un produit dégraissant.**

Pour préparer la machine au remisage, procédez comme suit :

1. Nettoyez minutieusement la machine, surtout sous l'unité de coupe. Réparez les dégâts de peinture et vaporisez une fine couche d'huile sous l'unité de coupe pour éviter la corrosion.
2. Inspectez la machine à la recherche de pièces usées ou endommagées et serrez les vis et les écrous desserrés.
3. Changez l'huile du moteur; confiez l'ancienne à un établissement approprié.
4. Videz les réservoirs de carburant ou ajoutez un stabilisateur de carburant. Démarrez le moteur et laissez-le tourner jusqu'à ce que le carburateur soit vide de carburant ou que le stabilisateur ait atteint le carburateur.
5. Retirez les bougies de chauffage et versez environ une cuillère à soupe d'huile de moteur dans chaque cylindre. Faites tourner le moteur pour répartir l'huile uniformément et remettez les bougies de chauffage.
6. Lubrifiez tous les graisseurs, articulations et axes.
7. Retirez la batterie. Nettoyez, chargez et remisez la batterie dans un endroit frais, mais protégez-la d'un froid direct.
8. Remisez la machine dans un endroit sec et propre et couvrez-la pour mieux la protéger.

### Entretien

Lors de la commande de pièces de rechange, veuillez indiquer l'année d'achat, le modèle, le type et le numéro de série.

Utilisez toujours des pièces de rechange d'origine Husqvarna.

Une révision annuelle par un atelier d'entretien agréé assure le fonctionnement optimal de votre machine lors de la saison prochaine.

# SCHÉMAS DE CÂBLAGE

## Schéma de câblage

6. Siège non occupé

11. Interrupteur de lame sur pos. OFF

8. Interrupteur de lame sur la position OFF

14-15. Leviers de commande de la conduite OUT

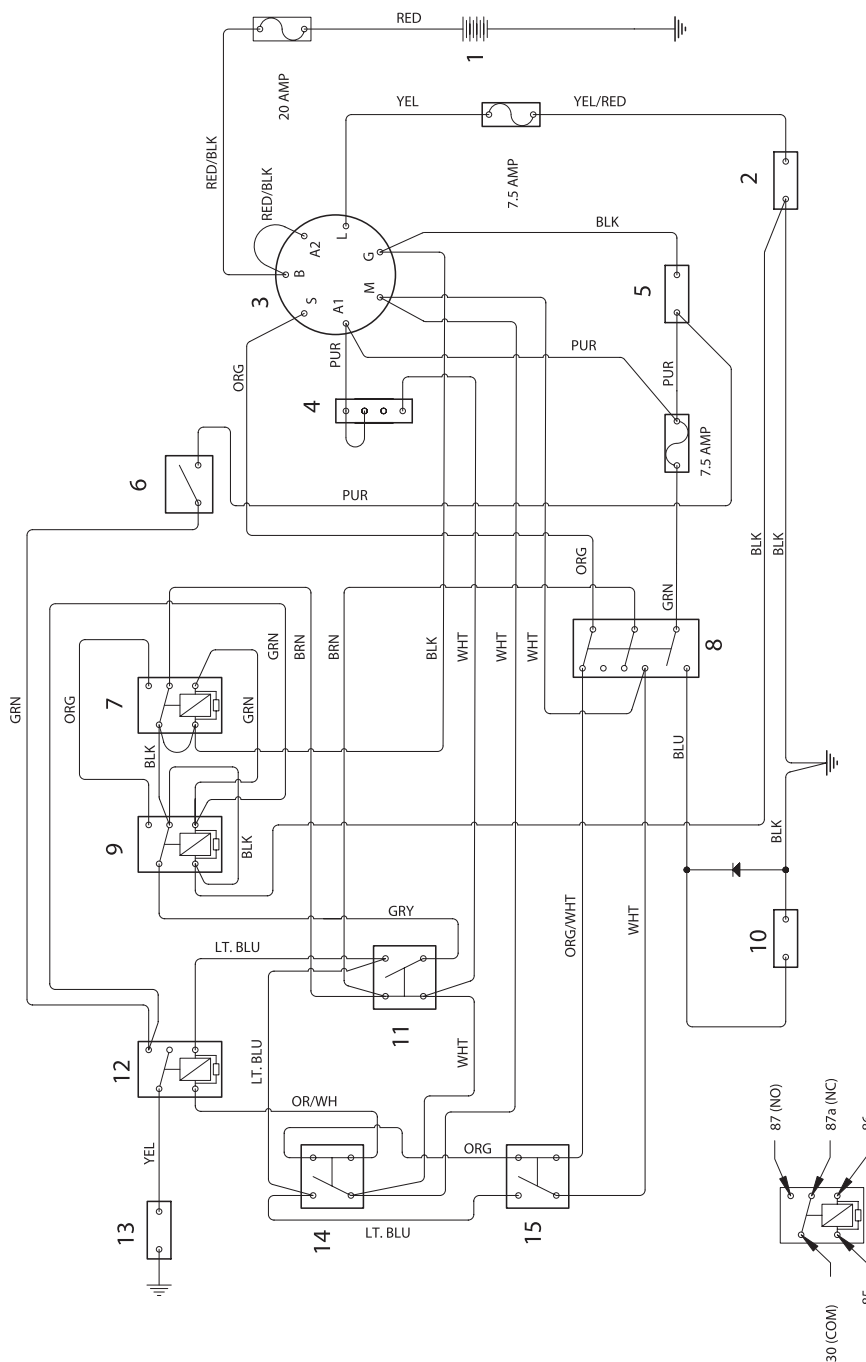
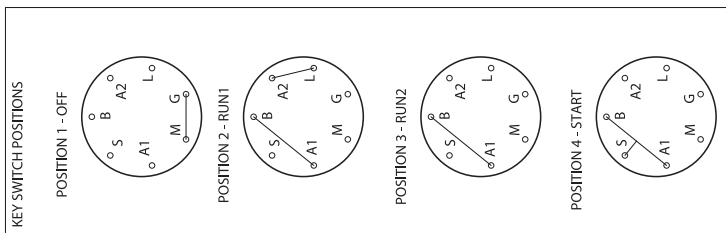

1. Batterie
2. Prise pour accessoire
3. Interrupteur à clé
4. Vers la queue de mise à la terre du moteur
5. Compteur horaire
6. Interrupteur du siège
7. Relais de fonctionnement
8. Interrupteur des lames
9. Relais de freinage
10. Embrayage électrique
11. Interrupteur de frein
12. Relais de démarrage
13. Solénoïde du démarreur
14. Levier de commande, conduite vers la gauche
15. Levier de commande, conduite vers la droite

BLK = Noir

BLU = Bleu

BRN = Marron

GRN = Vert

GRY = Gris

LT.BLU = Bleu ciel

ORG = Orange

PUR = Pourpre

RED = Rouge

WHT = Blanc

YEL = Jaune

NO = Normalement ouvert

NC = Normalement fermé

COM = Commun

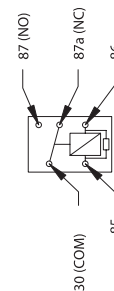

8011-650

# CARACTÉRISTIQUES TECHNIQUES

## Caractéristiques techniques

	BZ27	BZ34
<b>Moteur</b>		
Fabricant	Diahsatsu	Diahsatsu
Type	DM 950D	DM 954TD
Électrique	27 CV	34 CV
Lubrification	Pression avec filtre à huile	Pression avec filtre à huile
Capacité d'huile filtre exclus		
Capacité d'huile filtre inclus	3,98 l	3,98 l
Huile moteur (voir schéma de viscosités)	SAE 10W30, SAE 30, 10W40 classe SC-SH	SAE 10W30, SAE 30, 10W40 classe SC-SH
Carburant	Diesel avec un minimum de 40 d'octane	Diesel avec un minimum de 40 d'octane
Capacité du réservoir de carburant	11,4 gallons (43 litres)	11,4 gallons (43 litres)
Refroidissement	Refroidi par liquide	Refroidi par liquide
Filtre à air	Cartouche haute résistance	Cartouche haute résistance
Alternateur	12 V 15 A	12 V 15 A
Démarrreur	Électrique	Électrique
<b>Transmission</b>		
Transmission	Hydro Gear Ross / Pompes doubles, moteur de roues de traction	Hydro Gear Ross / Pompes doubles, moteurs de roues de traction
Commandes de vitesse et de direction	Leviers doubles, grippage mousse	Leviers doubles, grippage mousse
Marche avant	0-11,5 mph	0-11,5 mph
Marche arrière	0-5 mph	0-5 mph
Freins	Hydrostatiques/ garnitures de frein	Hydrostatiques/ garnitures de frein
Pneus des roulettes avant, bande de roulement lisse	13x6.50-6 à chambre incorporée	13x6.50-6 à chambre incorporée
Pneus arrières, pneus gazon	26x12.00-12 à chambre incorporée	26x12.00-12 à chambre incorporée
Pression des pneus, avants et arrières	15 psi / 103 kPa / 1 bar	15 psi / 103 kPa / 1 bar
Réservoir hydraulique + système	1 1/8 gallon	1 1/8 gallon
Huile hydraulique	Entièrement synthétique 15 W-50	Entièrement synthétique 15 W-50

# CARACTÉRISTIQUES TECHNIQUES

	BZ27	BZ34
<b>Équipement</b>		
Largeur de coupe	61" (154,94 cm)	61" (154,94 cm) et 72" (182,88 cm)
Hauteur de coupe (unité de coupe Tunnel Ram)	1,5"- 6" / 3,8 – 15,5 cm	1,5"- 6" / 3,8 – 15,5 cm
Hauteur de coupe (unité Combi)	1,25"-5,75" / 3,2 -14,6 cm	
Cercle non coupé	0	0
Nombre de lames	3	3
Longueur de lame (unité de coupe Tunnel Ram)	21"/533 mm – 61"	25"/635 mm – 72"
Longueur de lame (unité Combi)	22,17"/536 mm – 61"	
Vitesse extrémité de lame	S/O	S/O
Rouleaux anti-arrachement – Unité Tunnel Ram	6 réglables	8, 6 réglables
Rouleaux anti-arrachement – Unité Combi	4 réglables	
Construction du châssis	Monobloc acier	Monobloc acier
Roues à roulement à billes	Oui	Oui
Siège standard à ressort	Dossier haut standard	
Accoudoirs à charnières	Oui	
Compteur horaire	Numérique avec fréquences d'entretien	
Engagement de la lame	Embrayage électromagnétique 300 ft/lb Warner Mag-stop	
Construction de l'unité – Unité Tunnel Ram	tunnel et côtés jauge 7, dessus et renfort de fusée jauge 10	
Construction de l'unité – Unité Combi	Cadre embouti de 4,5 mm	
<b>Rendement</b>		
Rendement	S/O	
<b>Dimensions hors tout</b>		
Poids	1540 lbs.	1620 lbs.
Longueur machine de base	95"	95"
Largeur machine de base		
Hauteur machine de base	46.5"	46.5"
Largeur hors tout, Chute haut Unité Tunnel Ram	62"	73"
Largeur hors tout, conduit d'éjection relevé Unité Combi	63"	74"
Largeur hors tout, conduit d'éjection en bas- Unité Tunnel Ram	74"	85"
Largeur hors tout, conduit d'éjection en bas- Unité Combi	S/O	S/O

---

# CARACTÉRISTIQUES TECHNIQUES

---

## Accessoires

Kit déflecteur avant

Kits de broyage

ROPS – Système de protection anti-renversement

## Couples de serrage

· Boulon de vilebrequin moteur	50 ft/lb (67 Nm)
· Boulons de poulie de l'unité – Unité Tunnel Ram	45 ft/lb (61 Nm)
· Boulons de poulie de l'unité – Unité Combi	57-61 ft/lb (77-82 Nm)
· Écrous de tuyaux hydrauliques	30 ft/lb (41 Nm)
· Écrou de moyeu, moteur de roue	90 ft/lb (122 Nm)
· Écrous à ailettes	75 ft/lb (100 Nm)
· Boulon de lame – Unité Tunnel Ram	90 ft/lb (122 Nm)
· Boulon de lame – Unité Combi	57-61 ft/lb (77-82 Nm)
· Fixations 1/4" standard	9 ft/lb (12 Nm)
· Fixations 5/16" standard	18 ft/lb (25 Nm)
· Fixations 3/8" standard	33 ft/lb (44 Nm)
· Fixations 7/16" standard	52 ft/lb (70 Nm)
· Fixations 1/2" standard	80 ft/lb (110 Nm)

Quand ce produit est usé et ne peut plus être utilisé, il doit être rapporté au revendeur ou à un autre établissement pour être recyclé.

**À des fins d'amélioration, les caractéristiques et la conception peuvent être modifiées sans préavis.**

**Les informations contenues dans ce manuel ne peuvent pas faire l'objet d'une action en justice.**

**Utilisez uniquement des pièces d'origine pour les réparations. L'utilisation d'autres pièces annule la garantie.**

**Ne modifiez pas ou n'installez pas d'équipement non standard sur l'unité sans l'autorisation du fabricant. Des modifications de l'unité peuvent nuire à la sécurité de fonctionnement ou endommager la machine.**

---

# CERTIFICATS DE CONFORMITÉ

---

## Certificats de conformité des modèles énumérés ci-dessous :

**Modèle 968999315/BZ27 (numéros de série : 054600001 - 065299999)**

**Modèle 968999316/BZ34 (numéros de série : 054600001 - 065299999)**

**Avec modèle Unité de coupe 968999345 TRD61B**

**modèle Unité de coupe 968999346 TRD72B**

**modèle Unité de coupe 968999350 CD61B**

## Déclaration de conformité EU

### Ne s'applique qu'aux versions européennes

Nous, Husqvarna AB, Beatrice NE USA, déclarons sous notre seule responsabilité que les machines indiquées à la page 1 de ce manuel, à partir des numéros de série 2005 (l'année est clairement indiquée sur la plaque signalétique et est suivie du numéro de série) sont conformes aux exigences des DIRECTIVES DU CONSEIL :

- du 22 juin 1988 « concernant les machines » 98/37/EC, annexe IIA.
- du 3 mai 1989 « concernant la compatibilité électromagnétique » 89/336/EEC et les amendements en vigueur.
- du 8 mai 2000 « concernant les émissions sonores dans l'environnement » 2000/14/EC. Évaluation de la conformité conformément à l'Annexe V.

Les normes harmonisées suivantes ont été appliquées : EN292-2, EN836.

Émissions sonores et largeur de coupe :

### Niveau de bruit mesuré :

Bio 90 : 99 dB(A)

Combi 103 : 99 dB(A)

Combi 103 : 100 dB(A)

### Niveau de bruit garanti :

100 dB(A)

### Largeur de coupe :

900 - 1120 mm/35,5-44"

Beatrice, le 3 janvier 2005

Husqvarna 401 North Commerce Street, Beatrice, NE 68310 USA



Richard Bednar, Directeur de conception



# JOURNAL D'ENTRETIEN

## Journal d'entretien

Mesure	Date, heures au compteur, tampon, signature
<b>Service à la livraison</b>	
1. Chargez la batterie.	<input type="checkbox"/>
2. Montez les roues avant.	<input type="checkbox"/>
3. Réglez la pression des pneus de toutes les roues sur 15 PSI (1 bar).	<input type="checkbox"/>
4. Montez les commandes de direction en position normale.	<input type="checkbox"/>
5. Connectez la butée du siège.	<input type="checkbox"/>
6. Branchez le câble sur l'interrupteur de sécurité sous le siège.	<input type="checkbox"/>
7. Montez les accoudoirs sur le dossier du siège.	<input type="checkbox"/>
8. Contrôlez la quantité d'huile dans le moteur.	<input type="checkbox"/>
9. Contrôlez la quantité d'huile dans le réservoir hydraulique.	<input type="checkbox"/>
10. Réglez la position des commandes de direction.	<input type="checkbox"/>
11. Remplissez de carburant et ouvrez le robinet de carburant.	<input type="checkbox"/>
12. Vérifiez que la machine n'a pas été endommagée durant le transport.	<input type="checkbox"/>
13. Démarrez le moteur.	<input type="checkbox"/>
14. Vérifiez que les deux roues sont entraînées.	<input type="checkbox"/>
15. Ventilez le système hydraulique si nécessaire.	<input type="checkbox"/>
16. Contrôlez le réglage de l'unité de coupe.	<input type="checkbox"/>
17. Contrôlez :	
L'interrupteur de sécurité du frein de stationnement.	<input type="checkbox"/>
L'interrupteur de sécurité de l'unité de coupe.	<input type="checkbox"/>
L'interrupteur de sécurité dans le siège.	<input type="checkbox"/>
L'interrupteur de sécurité dans les commandes de direction.	<input type="checkbox"/>
Le fonctionnement du frein de stationnement.	<input type="checkbox"/>
Conduite en avant.	<input type="checkbox"/>
Conduite en arrière.	<input type="checkbox"/>
Accouplement des lames.	<input type="checkbox"/>
18. Vérifiez le ralenti.	<input type="checkbox"/>
19. Contrôlez le régime de ralenti haut du moteur.	<input type="checkbox"/>

# JOURNAL D'ENTRETIEN

<b>Mesure</b>	<b>Date, heures au compteur, tampon, signature</b>
<p>20. Informez le client des points suivants :</p> <p>L'importance du suivi du calendrier d'entretien et les avantages associés.</p> <p>Les besoins et les avantages de faire réviser la machine toutes les 300 heures.</p> <p>L'impact de l'entretien et du journal d'entretien sur la valeur de la machine sur le marché de l'occasion.</p> <p>Les domaines d'application de BioClip.</p>	<p>Service à la livraison effectué.</p> <p>Aucun point restant.</p> <p>Certifié :</p>
<p><b>Après les 50 premières heures</b></p> <p>1. Changez le filtre et l'huile du moteur.</p>	<p><input type="checkbox"/></p>

---

# JOURNAL D'ENTRETIEN

---

Mesure	Date, heures au compteur, tampon, signature
<p><b>Entretien des 25 heures</b></p> <ol style="list-style-type: none"><li>1. Contrôlez le niveau d'huile du système hydraulique.</li><li>2. Contrôlez la pression des pneus.</li><li>3. Lubrifiez le tendeur de courroie, unité de coupe.</li><li>4. Lubrifiez le tendeur de courroie, pompes hydrauliques.</li><li>5. Contrôlez/nettoyez la prise d'air de refroidissement du moteur.</li><li>6. Nettoyez le bouchon du filtre à air cyclone.</li><li>7. Lubrifiez le tendeur de courroie, transmission à courroie – 72" seulement.</li></ol>	

# JOURNAL D'ENTRETIEN

Mesure	Date, heures au compteur, tampon, signature
<p><b>Entretien des 50 heures</b></p> <ol style="list-style-type: none"><li>1. Effectuez l'entretien des 25 heures.</li><li>2. Lubrifiez les paliers des roues avant.</li><li>3. Lubrifiez les axes des commandes de direction.</li><li>4. Lubrifiez les supports de l'unité de coupe.</li><li>5. Lubrifiez le dispositif de réglage de la hauteur de coupe.</li><li>6. Changez l'huile et le filtre à huile pour la première fois. Voir le manuel du moteur.</li><li>7. Contrôlez l'indicateur de teneur en poussière sur le filtre à air. Ne changez le filtre que si l'indicateur est rouge. Voir le manuel du moteur.</li><li>8. Contrôlez/réglez le frein de stationnement.</li></ol>	

# JOURNAL D'ENTRETIEN

Mesure	Date, heures au compteur, tampon, signature
<p><b>Entretien des 100 heures</b></p> <ol style="list-style-type: none"><li>1. Effectuez l'entretien des 25 heures.</li><li>2. Effectuez l'entretien des 50 heures.</li><li>3. Changez l'huile du moteur à 150 heures. Voir le manuel du moteur.</li><li>4. Contrôlez le filtre de la pompe à carburant. Voir le manuel du moteur.</li><li>5. Contrôlez le jeu de la courroie du ventilateur. Voir le manuel du moteur.</li><li>6. Nettoyez les ailettes de refroidissement sur le moteur et la transmission.</li></ol>	

# JOURNAL D'ENTRETIEN

Mesure	Date, heures au compteur, tampon, signature
<p><b>Entretien des 300 heures</b></p> <ol style="list-style-type: none"><li>1. Inspectez la machine. Mettez-vous d'accord avec le client sur le travail à effectuer.</li><li>2. Effectuez l'entretien des 25 heures.</li><li>3. Effectuez l'entretien des 50 heures.</li><li>4. Effectuez l'entretien des 100 heures.</li><li>5. Changez l'huile et le filtre du système hydraulique.</li><li>6. Nettoyez la chambre de combustion et meulez les sièges des soupapes.</li><li>7. Contrôlez le jeu des soupapes du moteur.</li><li>8. Démontez, nettoyez et inspectez le démarreur (500 h).</li><li>9. Contrôlez/remplacez l'élément de sécurité du filtre à air.</li></ol>	

# JOURNAL D'ENTRETIEN

Mesure	Date, heures au compteur, tampon, signature
<p><b>Au moins une fois par an</b></p> <ol style="list-style-type: none"><li>1. Nettoyez la prise d'air de refroidissement du moteur (25 heures).</li><li>2. Remplacez la cartouche en papier du filtre à air.</li><li>3. Remplacez la cartouche en papier du filtre à air (200 heures).</li><li>4. Changez l'huile du moteur (150 heures).</li><li>5. Remplacez le filtre à huile du moteur (300 heures).</li><li>6. Changez l'huile et le filtre du système hydraulique (300 heures).</li><li>7. Contrôlez/réglez la hauteur de coupe.</li><li>8. Contrôlez/réglez le frein de stationnement (50 heures).</li><li>9. Changez le filtre à carburant (100 heures).</li><li>10. Nettoyez les ailettes de refroidissement (100 heures).</li><li>11. Contrôlez le jeu des soupapes du moteur (300 heures).</li><li>12. Confiez la machine à un atelier d'entretien agréé pour l'entretien des 300 heures.</li></ol>	











115 02 43-31



2006W18