

Consignes de sécurité et manuel d'utilisation pour le

# SNAPPER®

## TONDEUSES EUROPÉENNES AUTOTRACTÉES ACCOMPAGNÉES 21" (53 CM) 'EASY LINE'



<b>MODÈLES</b>
ESPV21
ESPV21S

### EXPLICATION DE LA RÉFÉRENCE DE MODÈLE

**E S P V 21 S**

MODÈLE EUROPÉEN  
DÉSIGNATION DU MODÈLE  
AUTO-PROPULSION

DÉSIGNATION D'OPTION  
LARGEUR DE COUPE  
VITESSE VARIABLE

E – Modèle européen	P – Modèle autottracté	V – Vitesse variable	21 – Largeur de coupe 21" (53 cm)
S – 'Easy Line'			S – Roues avant pivotantes

*Nous vous remercions d'avoir acheté un produit SNAPPER. Avant d'utiliser votre tondeuse, lisez attentivement ce manuel et portez une attention particulière au chapitre intitulé " CONSIGNES DE SECURITE " se trouvant en page 2 et 4. Rappelez-vous que toute machine peut être dangereuse si elle n'est pas utilisée correctement. De plus, n'oubliez pas que SECURITE rime avec bon usage de la tondeuse, comme indiqué dans les consignes d'utilisation, mais aussi avec bon sens !*

REMARQUE : Les spécifications étaient correctes à la date de l'impression, mais sont susceptibles d'évoluer sans préavis.

\* La puissance en chevaux de l'équipement en régime continu sera probablement inférieur du fait de limitations opérationnelles et de facteurs environnementaux.

**SNAPPER**® McDonough, GA., 30253 U.S.A.

COPYRIGHT © 2006  
SNAPPER –DIVISION DE SIMPLICITY MFG., INC.  
TOUS DROITS DE REPRODUCTION RÉSERVÉS

MANUEL No. 7100513 (Rev. 1, 4/4/2006)  
TP 121-5129-01-WB-N



# CONSIGNES DE SECURITE



**Avertissement :** Cette puissante tondeuse est capable de vous amputer d'un pied ou d'une main et peut projeter des objets pouvant causer des accidents et des dommages. La non-observation des consignes de sécurité qui suivent pourrait entraîner des lésions graves voire la mort de l'utilisateur ou d'autres personnes. Le propriétaire de la tondeuse doit comprendre toutes ces consignes de sécurité et ne doit en autoriser l'usage qu'aux personnes les ayant elles-mêmes comprises. Les utilisateurs doivent être sains de corps et d'esprit et ne doivent être sous l'influence d'aucune substance qui pourrait affecter leur vue, leurs réflexes ou leur jugement. Si vous avez des questions concernant votre machine auxquelles votre revendeur ne pourrait pas répondre, contactez par téléphone ou par écrit le service client à SNAPPER, McDonough, Georgia 30253, USA. Téléphone : 1-800-935-2967.

## CONSIGNES POUR LES ENFANTS

Des accidents dramatiques peuvent survenir si l'utilisateur n'est pas conscient de la présence d'enfants. Les enfants sont souvent attirés par les machines et par la tonte en général. Ne supposez jamais que des enfants resteront à l'endroit où vous les avez vus pour la dernière fois.

1. **ELOIGNEZ** les enfants de la zone à tondre et laissez-les sous la surveillance d'un adulte responsable autre que l'opérateur de la machine.
2. **NE PERMETTEZ PAS** à des enfants de se trouver dans la zone à tondre lorsque la tondeuse est en marche et coupez le moteur si quelqu'un s'introduit dans la zone à tondre.
3. **NE LAISSEZ PAS** de jeunes adolescents utiliser la machine.
4. **N'AUTORISEZ** l'utilisation de la tondeuse qu'à des adultes ou à des adolescents responsables sous la surveillance d'adultes.
5. **NE TONDEZ PAS** en marche arrière à moins que cela soit absolument nécessaire. **REGARDEZ** bien en arrière et en bas avant et pendant la marche arrière pour détecter l'éventuelle présence d'enfants, d'animaux ou de dangers.
6. **SOYEZ EXTREMEMENT VIGILANT** à l'approche de virages sans visibilité, d'arbustes, d'arbres ou d'autres objets pouvant réduire votre champ de vision.

## UTILISATION DANS LES PENTES

1. Les pentes sont à l'origine d'une majorité des accidents résultant de glissades ou de chutes. Ces accidents peuvent entraîner des blessures graves. Si vous avez la moindre appréhension avant de tondre une zone en pente, **NE LA TONDEZ PAS !**
2. Les pelouses en pente se tondent transversalement, jamais en montant et en descendant. Faites très **ATTENTION** si vous êtes en pente et que vous changez de direction. **NE TONDEZ PAS** des pentes abruptes ou d'autres endroits où la stabilité ou l'adhérence serait douteuse.
3. Faites particulièrement attention avec les sacs de ramassage d'herbe et autres accessoires, ils affectent la conduite et la stabilité de la machine.

## PREPARATION

Lisez et suivez les avertissements et les consignes concernant le moteur, la machine et les accessoires. Avant le démarrage, familiarisez-vous avec les commandes et la tondeuse.

L'utilisation de la tondeuse doit être uniquement réservée à des personnes sûres, responsables et connaissant les consignes d'utilisation de la tondeuse.

## PREPARATION

(suite de la colonne précédente)

3. Les statistiques démontrent que les utilisateurs de 60 ans et plus sont les personnes plus souvent impliquées dans les accidents liés aux tondeuses. Il est conseillé à cette catégorie d'utilisateurs, d'évaluer leurs capacités à manœuvrer la tondeuse sans risquer de blesser autrui ou eux-mêmes.
4. Soyez particulièrement prudent lors de la manipulation de carburants. Ils sont inflammables et leurs vapeurs peuvent être la cause d'explosions. Ne conservez du carburant **QUE** dans des bidons prévus à cet effet. **N'ENLEVEZ JAMAIS** le bouchon du réservoir d'essence ou n'ajoutez jamais d'essence quand le moteur est en marche. Ne rajoutez de l'essence que si vous vous trouvez à l'extérieur et que le moteur de la tondeuse est arrêté et froid. Attention à bien nettoyer si vous avez fait déborder de l'essence. **NE FUMEZ PAS** en manipulant du carburant.
5. Inspectez la zone à tondre et enlevez tous les objets (jouets, fils de fer, pierres, branches...) qui pourraient blesser quelqu'un s'ils étaient projetés par la machine ou qui pourraient vous gêner pendant la tonte. Par ailleurs, notez bien l'emplacement des trous, des souches d'arbres et des autres dangers.
6. Conservez une distance de sécurité entre la tondeuse et d'autres personnes ou animaux. Si quelqu'un s'introduit dans la zone à tondre, **DEBRAYEZ** immédiatement la lame, coupez le moteur et arrêtez la tondeuse.
7. Vérifiez fréquemment le bon fonctionnement des protections, des déflecteurs, des commutateurs, des contrôles de lames et de tous les dispositifs de sécurité.
8. Assurez-vous de la bonne lisibilité de tous les autocollants de sécurité. Remplacez-les s'ils sont détériorés.
9. Pendant que vous tondez, protégez-vous et portez des lunettes de protection, des pantalons longs et des chaussures résistantes. **NE TONDEZ PAS** pieds-nus ou en sandales.
10. Apprenez à **DEBRAYER** la lame rapidement et à arrêter le moteur en cas d'urgence.
11. Faites très attention lors du chargement ou du déchargement de la tondeuse sur un camion ou une remorque.
12. Vérifiez fréquemment l'état d'usure du bac de ramassage et remplacez-le si nécessaire, afin d'éviter qu'un objet ne soit projeté et ne blesse quelqu'un en particulier s'il est trouvé ou usé.

## MANUTENTION SÉCURISÉE DE L'ESSENCE

Pour éviter des dommages corporels ou matériels, faites très attention en manipulant de l'essence. C'est un liquide très inflammable, et ses vapeurs sont explosives.

1. Éteignez complètement cigarettes, cigares, pipes et autres sources d'inflammation.
2. N'utilisez qu'un récipient prévu pour transporter de l'essence.



# CONSIGNES DE SECURITE



## MANUTENTION SÉCURISÉE DE L'ESSENCE

(suite de la page précédente)

3. **N'ENLEVEZ PAS** le bouchon de réservoir et ne faites pas l'appoint en essence avec le moteur qui tourne. Laissez le moteur refroidir avant de refaire le plein.
4. **NE FAITES PAS** le plein dans un local.
5. **NE STOCKEZ PAS** la machine ou le bidon d'essence à l'intérieur s'il y a une flamme nue, des étincelles, ou une veilleuse comme sur un chauffe-eau ou d'autres appareils.
6. **NE REMPLISSEZ PAS** les récipients d'essence dans un véhicule ou sur un camion ou un plateau de remorque qui auraient un revêtement plastique. Placez toujours les récipients sur le sol et loin du véhicule pour le remplissage.
7. Enlevez les équipements fonctionnant à l'essence du véhicule ou de la remorque et refaites-en le plein au sol. Si ce n'est pas possible, faites-le en utilisant un bidon portable plutôt que l'embout de la pompe de distribution.
8. **NE DÉMARREZ PAS** des équipements fonctionnant à l'essence dans des véhicules ou remorques fermés.
9. Gardez l'embout de distribution en contact avec le bord du réservoir ou du récipient à remplir en permanence jusqu'au plein. **N'UTILISEZ PAS** un embout de distribution qu'on puisse bloquer en position ouverte.
10. Si du carburant est renversé sur les vêtements, changez-en immédiatement.
11. **NE remplissez JAMAIS** à ras le réservoir d'essence. Remettez le bouchon du réservoir d'essence et serrez-le bien.

## UTILISATION

1. **NE METTEZ PAS** vos mains ou vos pieds à proximité ou en dessous des éléments en rotation. Restez à l'écart de la zone d'éjection lorsque le moteur tourne.
2. **COUPEZ** le moteur si vous devez traverser des allées de graviers, des passages ou des routes ou bien lorsque des objets projetés pourraient être source de dangers.
3. Tondez uniquement à la lumière du jour ou avec un bon éclairage artificiel.
4. **N'UTILISEZ PAS** la tondeuse si vous êtes sous l'influence d'alcools ou de drogues.
5. Si vous heurtez un objet ou si la tondeuse vibre de manière anormale, **ARRETEZ** immédiatement le moteur et retirez le fil de la bougie et assurez-vous qu'ils n'entreront pas en contact. Inspectez la machine pour vérifier si elle est endommagée et procédez aux réparations avant de la redémarrer.
6. **NE TONDEZ PAS** des zones à proximité de ravins, de fossés ou de berges.
7. **FAITES ATTENTION** aux trous et aux autres dangers cachés. Une pelouse haute peut dissimuler des obstacles. Restez à l'écart des fossés, des conduites, des clôtures ou tous autres objets pouvant dépasser.
8. **NE TONDEZ PAS** un gazon humide. Ayez toujours un pas sûr. Maintenez fermement la poignée et suivez la tondeuse en marchant, vous ne devez jamais courir. Une glissade pourrait entraîner des blessures.
9. **TOUJOURS** rester derrière la poignée quand la machine (moteur) tourne.
10. **NE QUITTEZ PAS** la tondeuse si le moteur tourne. **ARRETEZ LE MOTEUR** et **DEBRAYEZ LA LAME** avant de laisser de la tondeuse, pour quelque raison que ce soit.
11. Avant de nettoyer, réparer ou inspecter la tondeuse, assurez-vous que le moteur, la lame et tous les autres éléments en rotation sont bien **ARRETES**. Retirez le fil de la bougie et assurez-vous qu'ils n'entreront pas en contact pour éviter un démarrage intempestif.

## UTILISATION

(suite de la colonne précédente)

12. **COUPEZ** le moteur et attendez que la lame soit complètement **ARRETEE** avant de retirer le sac de ramassage et/ou de déboucher le conduit d'éjection.
13. **N'UTILISEZ PAS** la tondeuse sans que les déflecteurs, la protection de déversement, la protection arrière et les autres dispositifs de sécurité ne soient en place et opérationnels, ou le dispositif de ramassage soient correctement installés. **N'ORIENTEZ JAMAIS** l'éjection en direction des personnes, des voitures, des portes ou des fenêtres.
14. **NE PAS** décharger des matières contre un mur ou un obstacle. Elles pourraient ricocher et repartir vers l'opérateur.
15. Ralentissez avant de prendre un virage.
16. Faites attention à la circulation lorsque vous vous trouvez près d'une route ou lorsque vous devez en traverser une.
17. **NE PAS OPERER** la tondeuse dans un endroit sans aération. Les gaz d'échappement contiennent du monoxyde de carbone et peuvent être dangereux.
18. N'utiliser que des accessoires approuvés par le constructeur. Se reporter aux instructions du constructeur pour une installation et une utilisation correctes des accessoires.

## ENTRETIEN ET REMISAGE

1. **NE STATIONNEZ JAMAIS** une machine ou ne rangez jamais un bidon de carburant dans un local où les vapeurs de carburant pourraient entrer en contact avec une flamme, une étincelle ou une veilleuse comme on peut en trouver dans un chauffe-eau ou dans une chaudière, un sèche-linge ou d'autres appareils thermiques. Laissez refroidir le moteur avant de ranger la tondeuse dans un local. Rangez le bidon de carburant dans un endroit bien ventilé, inoccupé et hors de portée des enfants.
2. Pour réduire les risques d'incendie ou de surchauffe du moteur, veillez à ce qu'il n'ait pas d'herbe, de feuilles ou de surplus de graisse sur le moteur.
3. Si vous devez vidanger le réservoir de carburant, récupérez le carburant dans un bidon prévu à cet effet et effectuez cette opération à l'extérieur et éloigné de toute flamme.
4. Assurez-vous du bon serrage des écrous, des boulons et des vis de la tondeuse. Vérifiez que toutes les goupilles sont bien en place.
5. Si vous devez faire fonctionner la tondeuse à l'intérieur, faites-le dans un pièce bien ventilée. Les gaz d'échappement contiennent du monoxyde de carbone, un gaz inodore et mortel.
6. Ne procédez à l'entretien du moteur et aux réglages que si le moteur est coupé. Retirez le fil de la bougie et assurez-vous qu'ils n'entreront pas en contact pour éviter un démarrage intempestif.
7. **NE MODIFIEZ PAS** les réglages du régulateur de vitesse du moteur.
8. Inspectez fréquemment le dispositif de ramassage et vérifiez son état d'usure et ses détériorations, ceci pour éviter la projection d'éléments tondu. Remplacez le sac s'il est très détendu ou déchiré. Remplacez la glissière ou l'adaptateur du sac s'ils sont cassés ou fendus.
9. Les lames de la tondeuse sont affûtées et coupantes. Enveloppez-les ou portez des gants de cuir épais et soyez particulièrement **PRUDENT** si vous devez les manipuler.

## **ENTRETIEN ET REMISAGE**

(suite de la colonne précédente)

10. **NE FAITES JAMAIS** le test de l'étincelle en mettant votre bougie à la masse sur le cylindre du moteur. L'étincelle pourrait mettre feu au carburant qui se trouve dans le cylindre.
11. Faites vérifier votre machine par votre revendeur **SNAPPER** au moins une fois par an. Faites installer tout nouveau système visant à améliorer la sécurité de votre machine.
12. Utilisez uniquement des pièces détachées d'origine **SNAPPER** pour optimiser les performances de votre machine.

# TABLE DES MATIÈRES

IMPORTANTES INSTRUCTIONS DE SÉCURITÉ .....	2 - 4
TABLE DES MATIÈRES.....	5
SECTION 1 - FAMILIARISATION .....	6
SECTION 2 - INSTRUCTIONS D'UTILISATION.....	7-10
Liste de contrôles initiaux .....	7
Démarrage et fonctionnement de moteur et lame .....	7
Propulsion de la tondeuse .....	8
Réglage de hauteur de poignée.....	8
Réglage de hauteur de coupe .....	9
Fonctionnement en recyclage.....	9
Installation du déflecteur d'évacuation latérale.....	10
Installation de l'adaptateur de sac à herbe.....	10
Installation du sac à herbe .....	10
SECTION 3 - INSTRUCTIONS D'ENTRETIEN .....	11-12
Changement de l'huile moteur.....	11
Vérification de lame de tondeuse .....	11
Vérification de courroie d'entraînement du moteur .....	11
Entretien périodique .....	11
Moteur .....	11
Filtre à air .....	11
Huile moteur .....	11
Composants d'entraînement des roues .....	12
Procédure d'entreposage.....	12
SECTION 4 – RÉGLAGES ET RÉPARATION.....	13-16
Remplacement de lame de tondeuse .....	13
Aiguisage de lame.....	13
Réglage de contrôle d'entraînement des roues.....	14
Réglage du contrôle de vitesse de déplacement.....	15
Entretien de la courroie .....	16
Remplacement de la courroie d'entraînement du moteur .....	16
Dépose et installation du couvercle arrière.....	17
DÉPANNAGE.....	18
PÉRIODICITÉ DE L'ENTRETIEN.....	19
Pièces pour entretien/remplacement .....	19
IDENTIFICATION DES DÉCALCOMANIES .....	20-21
SPÉCIFICATIONS DE CONFORMITÉ CE.....	21
GARANTIE.....	22

# Section 1 - FAMILIARISATION

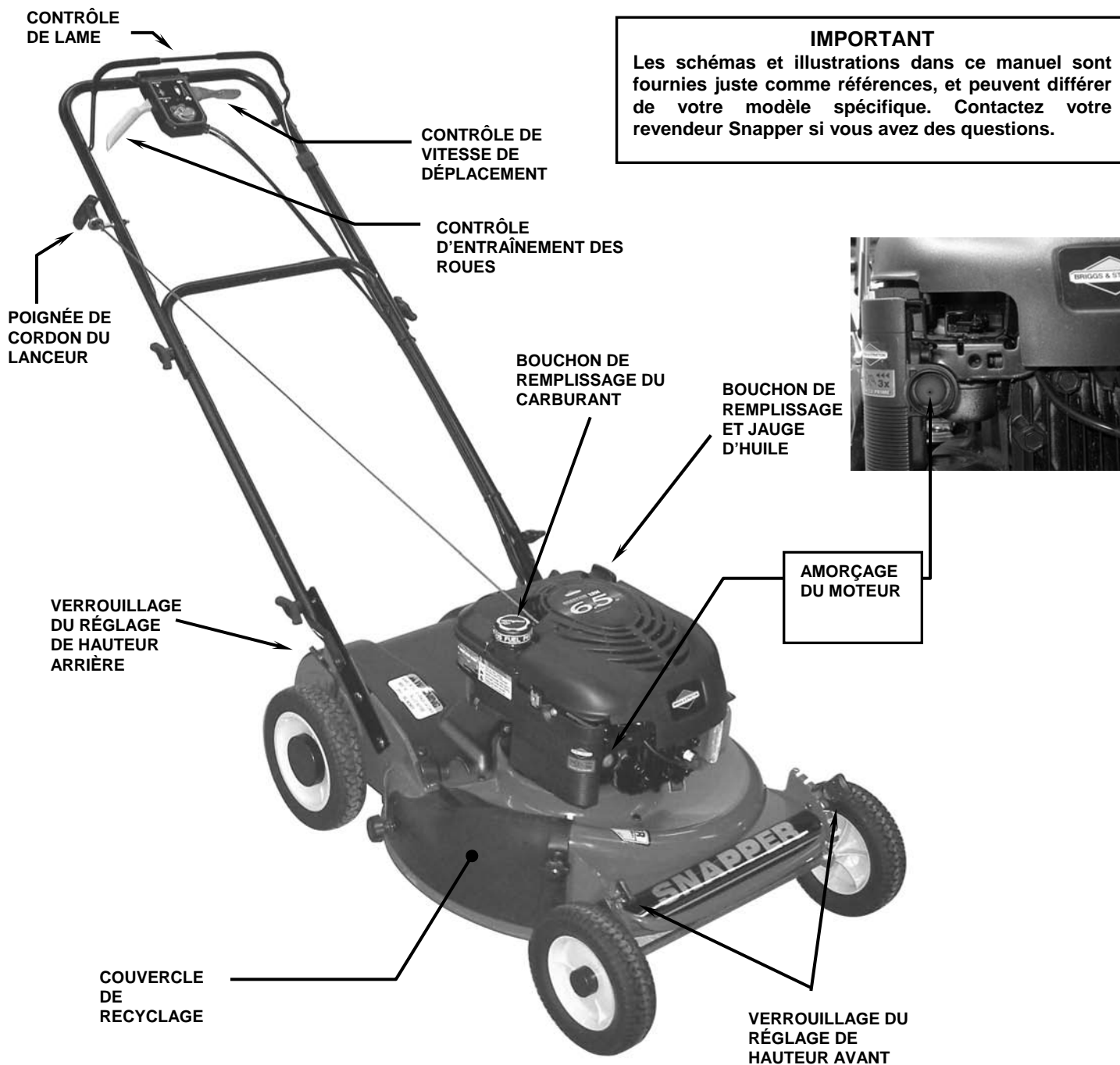

**ILLUSTRATION 1.1  
(MODÈLE ESPV21 MONTRÉ)**

## 1.1 INTRODUCTION

Ce manuel a été préparé pour les opérateurs des TONDEUSES SNAPPER AUTOTRACTÉES 'EASY LINE'. Sa finalité, en plus de la recommandation des besoins concernant l'utilisation et l'entretien de routine, est de promouvoir votre sécurité au travers de l'usage de pratiques opérationnelles acceptées. **Lisez, assimilez et respectez** les IMPORTANTES INSTRUCTIONS DE SÉCURITÉ des pages 2-4 de ce manuel, et tous les messages de mise en garde sur la tondeuse et ses accessoires avant de faire fonctionner la machine.

## 1.2 NOMENCLATURE

L'illustration 1.1 de nomenclature ci-dessus montre les parties essentielles des TONDEUSES SNAPPER AUTOTRACTÉES 'EASY LINE'. Il est recommandé que tous les opérateurs de la tondeuse se familiarisent avec les contrôles, les pièces et le fonctionnement de la tondeuse avant de la faire fonctionner. Des détails spécifiques concernant le moteur se trouvent dans le manuel d'utilisateur séparé de cette pièce. Étudiez ces manuels avant de démarrer, et gardez-les sous la main comme référence ultérieure.

## Section 2 - INSTRUCTIONS D'UTILISATION

### 2.1 LISTE DE CONTRÔLES INITIAUX

Effectuez les vérifications qui suivent et le service nécessaire avant chaque démarrage.

**2.1.1.** Vérifiez protections, déflecteurs, sac à herbe, adaptateur et couvercles pour vous assurer que tout est en place et bien attaché.

**2.1.2.** Vérifiez contrôle de lame, contrôle d'entraînement des roues, et contrôle de vitesse de déplacement pour vous assurer que les commandes jouent librement (voir l'illustration 2.1).

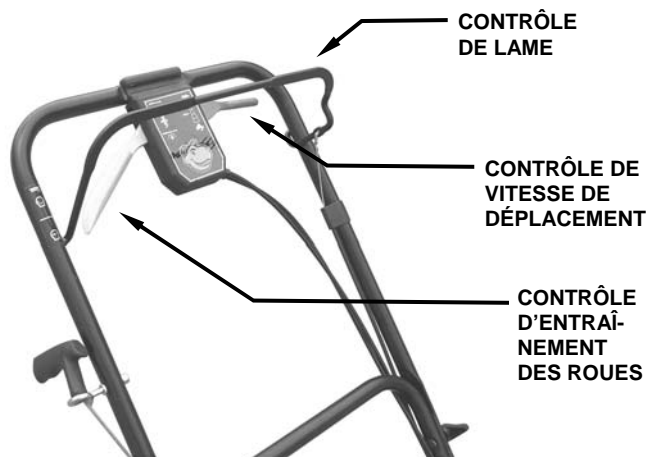

ILLUSTRATION 2.1

**2.1.3.** Vérifiez la hauteur de coupe. Réglez si nécessaire à la hauteur voulue (reportez-vous à la section sur le réglage de hauteur de coupe).

**2.1.4.** Vérifiez le niveau d'huile moteur et faites l'appoint si nécessaire pour amener le niveau au marquage « full ». Reportez-vous au manuel d'utilisation du moteur pour les spécifications de l'huile à employer (voir l'illustration 2.2).

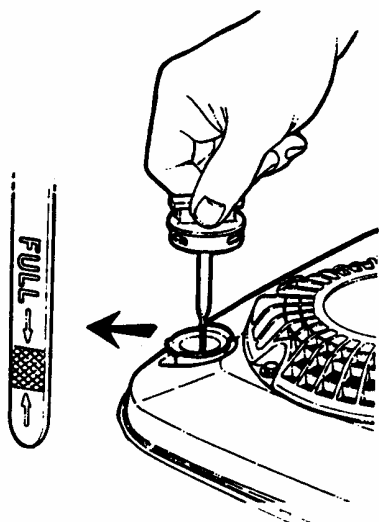

ILLUSTRATION 2.2

**2.1.5.** Faites le plein d'essence dans le réservoir après avoir sorti la tondeuse à l'extérieur où les vapeurs pourront se dissiper sans danger. Assurez-vous de la bonne fermeture du bouchon après le plein. Reportez-vous au manuel d'utilisation du moteur pour les spécifications de carburant.

**2.1.6.** Nettoyez les surfaces extérieures de la plate-forme de coupe et du moteur pour éliminer toutes accumulations d'éclaboussures de carburant, huile, graisse, saletés, etc. Gardez propres la grille d'admission d'air et les ailettes de refroidissement en permanence.



ILLUSTRATION 2.3

### 2.2 DÉMARRAGE ET FONCTIONNEMENT

#### 2.2.1. MOTEUR ET LAME

1. Appuyez trois fois sur le bouton rouge de starter avant de démarrer un moteur froid (voir l'illustration 2.3).

**REMARQUE :** Il n'y a pas besoin du starter pour redémarrer un moteur déjà chaud.

2. Pressez la barre de contrôle de lame contre la poignée (voir l'illustration 2.4).

3. Démarrez la tondeuse :

Tirez sur la poignée du cordon de lanceur pour démarrer le moteur (voir l'illustration 2.4).

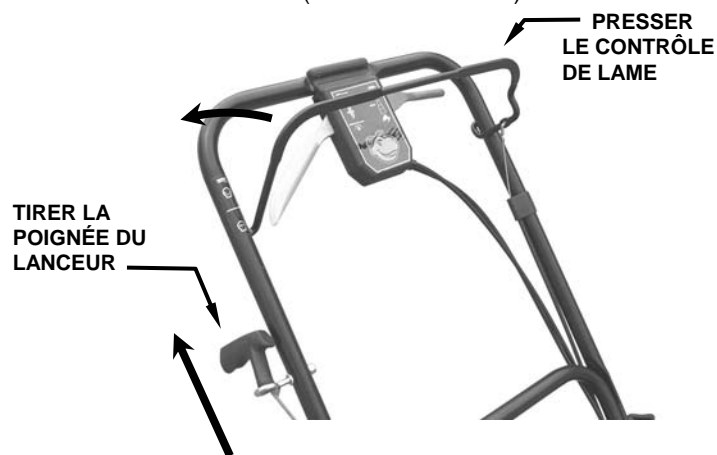

ILLUSTRATION 2.4

4. Une fois le moteur démarré, prévoyez un temps bref de chauffe jusqu'à ce que le moteur tourne rond avant de commencer à utiliser la tondeuse.

**REMARQUE:** Pour arrêter le moteur (et la lame) il suffit de relâcher la barre de contrôle de lame.

## Section 2 - INSTRUCTIONS D'UTILISATION

### 2.2 DÉMARRAGE ET FONCTIONNEMENT

#### 2.2.2. PROPULSION DE LA TONDEUSE

1. Démarrez le moteur (se référer à la section Démarrage et fonctionnement – Moteur et lame).
2. Passer le contrôle de vitesse de déplacement sur la position voulue (voir l'illustration 2.5).
3. Pressez le contrôle d'entraînement des roues contre la poignée pour embrayer l'entraînement des roues et faire avancer la tondeuse. La vitesse de marche avant peut être changée pendant le déplacement de la tondeuse en changeant la position du contrôle de vitesse de déplacement (voir l'illustration 2.5).

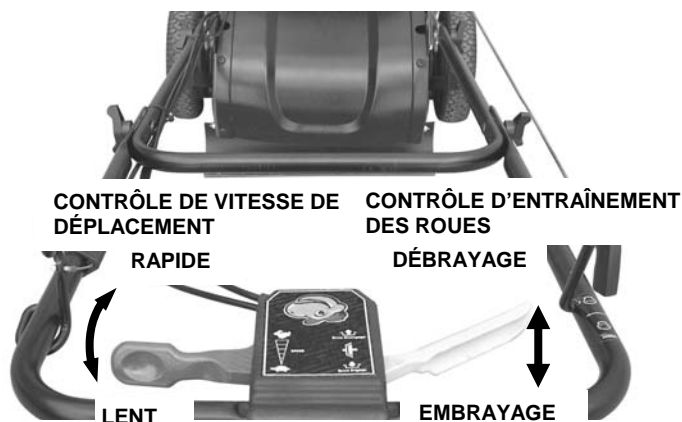

ILLUSTRATION 2.5

### 2.3 ARRÊT

Vous arrêtez le déplacement en avant de la tondeuse en relâchant le contrôle d'entraînement des roues. Vous arrêtez le moteur et la lame en relâchant le contrôle de lame.

### 2.3 VERROUILLAGE DE ROULETTE PIVOTANTE (ESPV21S SEULEMENT)

La roulette avant gauche pivotante de la ESPV21S peut être bloquée pour que la tondeuse aille en ligne droite :

1. Déplacez la tondeuse tout droit vers l'avant pour aligner l'axe du montant de roulette dans le fermoir de blocage basculant, situé au dessus du montant de roulette (voir l'illustration 2.6).

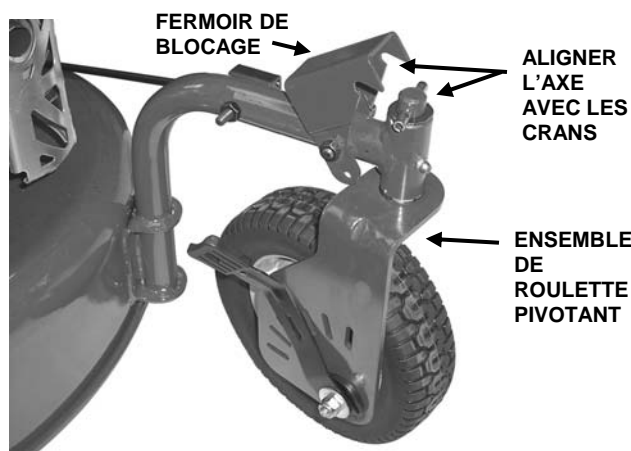

ILLUSTRATION 2.6

2. Actionnez le levier de blocage de roulette pivotante du côté gauche de l'ensemble de poignée, sur sa position « LOCK » pour verrouiller le fermoir sur le support de roulette (voir l'illustration 2.7).
3. Pour libérer la roulette, ramenez simplement ce levier à l'opposé de la position de blocage (voir l'illustration 2.7).

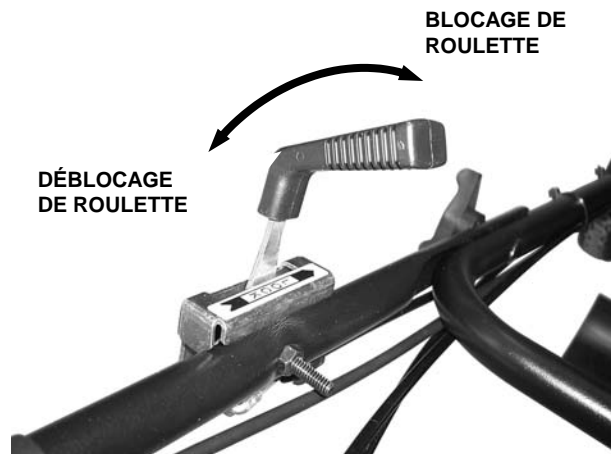

ILLUSTRATION 2.7

### 2.4 RÉGLAGE DE HAUTEUR DE POIGNÉE

La hauteur de poignée de tondeuse peut se régler comme suit :

1. Ôtez les boutons en T et les boulons de carrosserie fixant la poignée du bas sur les supports de montage.
2. Alignez les trous dans l'ensemble de poignées avec l'un des trous de réglage de hauteur de poignée dans le support de montage (voir l'illustration 2.8).
3. Remettez la visserie ôtée en place, et serrez-la bien.



ILLUSTRATION 2.8

**⚠ AVERTISSEMENT ⚠**

**NE PAS tenter d'entretien, réglage ou dépannage quand le moteur et la lame tournent. ARRÊTER d'abord moteur et lame. Débrancher le fil de bougie et l'attacher à l'écart de la bougie. Le moteur et les composants sont CHAUDS. Pour éviter des brûlures graves, laisser du temps pour que tous les composants se refroidissent.**



## Section 2 - INSTRUCTIONS D'UTILISATION

**AVERTISSEMENT**

NE PAS tenter d'entretien, réglage ou dépannage quand le moteur et la lame tournent. ARRÊTER d'abord moteur et lame. Débrancher le fil de bougie et l'attacher à l'écart de la bougie. Le moteur et les composants sont CHAUDS. Pour éviter des brûlures graves, laissez du temps pour que tous les composants se refroidissent.

### 2.5 RÉGLAGE DE HAUTEUR DE COUPE

1. Tirez le taquet de réglage de hauteur vers l'extérieur et déplacez-le dans le cran de la hauteur voulue (voir l'illustration 2.9).

**AVERTISSEMENT**

Arrêter le moteur et la lame de tondeuse en relâchant le contrôle de lame avant de régler la hauteur de coupe.

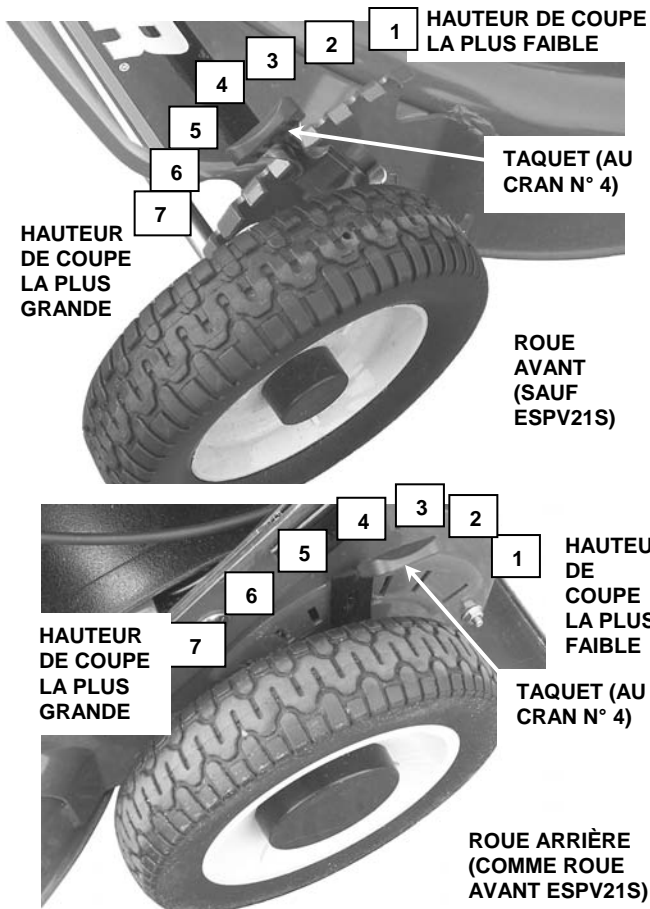
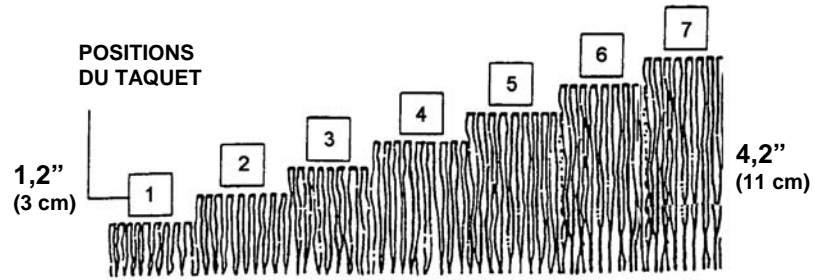

ILLUSTRATION 2.9

2. Réglez toutes les roues pour la même hauteur de coupe. La position la plus haute correspond au cran 7, la plus basse au cran 1 (voir l'illustration 2.10).

### CHAQUE CRAN FAIT MONTER DE 0,5" (1,2 CM)



RÉGLAGES DE HAUTEUR DE COUPE

ILLUSTRATION 2.10

### 2.6 FONCTIONNEMENT EN RECYCLAGE

**REMARQUE :** Pour les meilleurs résultats en recyclage, coupez au maximum à la hauteur correspondant au tiers de la longueur de lame, et recyclez SEULEMENT quand l'herbe est sèche.

1. Réglez toutes les roues sur la position de coupe la plus haute (cran 7). Reportez-vous à la section de réglage de hauteur de coupe.
2. Passez le contrôle de vitesse du moteur en position rapide (FAST, dessin du lièvre).
3. Réglez le contrôle de vitesse de déplacement à la position la plus lente.
4. Commencez à tondre lentement. Si l'herbe est très dense, abaissez chacun des taquets d'un cran plus bas que ceux des roues avant pour améliorer la performance du recyclage.

**REMARQUE :** Le couvercle de recyclage doit rester sur la machine en permanence, sauf si des opérations d'évacuation différentes sont désirées, comme l'évacuation latérale ou la mise en sac.

### POUR DÉPOSER LE COUVERCLE DE RECYCLAGE :

Enlevez les écrous moletés et les rondelles à dentures intérieures/extérieures qui fixent le couvercle de recyclage sur la plate-forme (voir l'illustration 2.11).

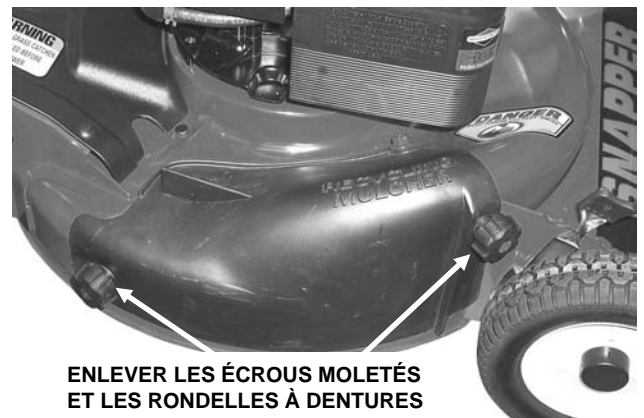

ILLUSTRATION 2.11

## Section 2 - INSTRUCTIONS D'UTILISATION

**AVERTISSEMENT**

NE PAS tenter d'entretien, réglage ou dépannage quand le moteur et la lame tournent. ARRÊTER d'abord moteur et lame. Débrancher le fil de bougie et l'attacher à l'écart de la bougie. Le moteur et les composants sont CHAUDS. Pour éviter des brûlures graves, laisser du temps pour que tous les composants se refroidissent.

### 2.6 INSTALLATION DU DÉFLECTEUR D'ÉVACUATION LATÉRALE

**ÉTAPE 1 :** Enlevez le couvercle de recyclage (référez-vous à la section précédente de fonctionnement en recyclage).

**ÉTAPE 2 :** Installez le déflecteur sur le châssis à la place du couvercle de recyclage, en vous assurant que : 1) le trou sur l'extérieur de l'avant de déflecteur glisse sur le goujon là où l'avant du couvercle de recyclage était fixé à l'origine, 2) la fente sur le dessus du déflecteur glisse sous l'écrou de contention sur le dessus du châssis (sous l'angle avant droit du moteur), et 3) la fente sur l'intérieur de l'arrière du déflecteur glisse sur le goujon là où l'arrière du couvercle de recyclage était fixé à l'origine (voir l'illustration 3). Installez des rondelles de blocage à dentures internes/externes et des écrous moletés sur les goujons et serrez bien (voir l'illustration 2.12).

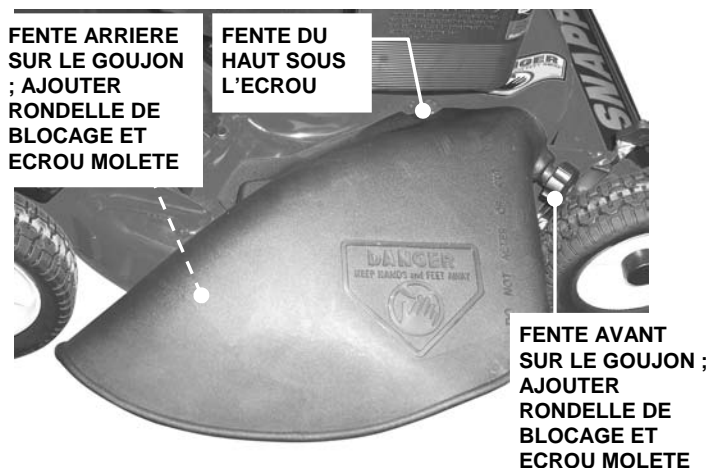

ILLUSTRATION 2.12

### 2.7 INSTALLATION DE L'ADAPTATEUR DE SAC (Accessoire en option sur certains modèles)

**ÉTAPE 1 :** Enlevez le couvercle de recyclage (référez-vous à la section précédente de fonctionnement en recyclage).

**ÉTAPE 2 :** Installez l'adaptateur de sac à herbe sur la plate-forme à la place du couvercle de recyclage, en vous assurant que : 1) le trou sur l'extérieur de l'avant de l'adaptateur glisse sur le goujon là où l'avant du couvercle de recyclage était fixé à l'origine, 2) la fente sur le dessus de l'adaptateur glisse sous l'écrou de contention sur le dessus du châssis (sous l'angle avant droit du moteur), et 3) la fente sur l'intérieur de l'arrière de l'adaptateur glisse sur le goujon là où l'arrière du couvercle de recyclage était fixé à l'origine (voir l'illustration 3). Installez des rondelles de blocage à dentures internes/externes et des écrous moletés sur les goujons et serrez bien (voir l'illustration 2.13).

**ÉTAPE 3 :** Faites passer le cordon de lanceur autour de l'extérieur de la poulie de guidage de cordon comme sur l'illustration 2.13. (REMARQUE : Le cordon de lanceur peut avoir à être détendu, reportez-vous à la section sur l'assemblage de poignées.)

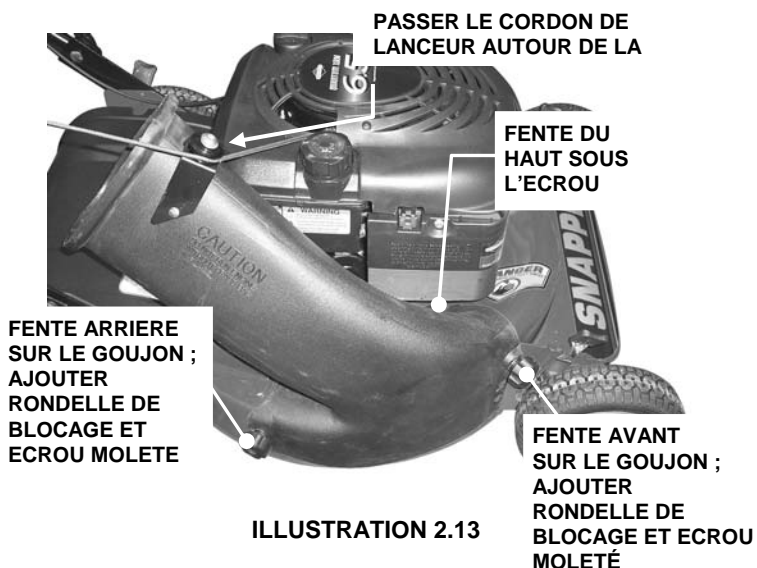

ILLUSTRATION 2.13

### 2.8 INSTALLATION DU SAC À HERBE (Sac avec porte)

**ÉTAPE 1 :** Installez l'adaptateur de sac à herbe sur la plateforme à la place du couvercle de recyclage. Reportez-vous aux instructions d'installation de l'adaptateur de sac.

**ÉTAPE 2 :** Installez le sac à herbe en ouvrant le couvercle d'adaptateur (non montré) et en glissant le connecteur par-dessus le rebord de l'adaptateur (voir l'illustration 2.14).

**ÉTAPE 3 :** Fixez les crochets de sac sur la traverse latérale médiane de poignée (voir l'illustration 2.14).

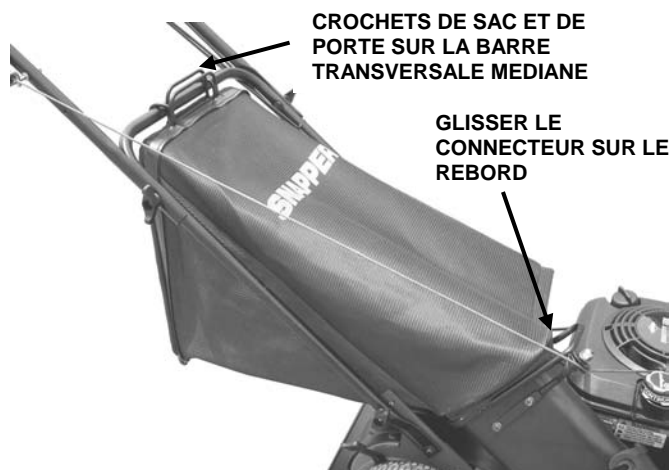

ILLUSTRATION 2.14

**AVERTISSEMENT**

NE PAS travailler sans tout le sac à herbe ou la protection en place. Les composantes du sac sont sujettes à détérioration en fonctionnement normal. Inspecter l'état du sac avant chaque usage. Remplacer immédiatement les sacs usés ou abîmés avec seulement des sacs recommandés par SNAPPER. Le sac à herbe n'est qu'en option sur certains modèles.

# Section 3 – INSTRUCTIONS D'ENTRETIEN

## 3.1 INTRODUCTION

Pour préserver la qualité de la tondeuse, n'utilisez que des pièces de rechange SNAPPER d'origine. Contactez votre revendeur SNAPPER local pour des pièces ou de l'assistance pour le service. Afin de trouver la pièce ou l'information correcte, mentionnez toujours le modèle et le numéro de série de votre tondeuse.

**⚠ AVERTISSEMENT ⚠**

**NE PAS tenter d'entretien, réglage ou dépannage quand le moteur et la lame tournent. ARRÊTER d'abord moteur et lame. Débrancher le fil de bougie et l'attacher à l'écart de la bougie. Le moteur et les composants sont CHAUDS. Pour éviter des brûlures graves, laisser du temps pour que tous les composants se refroidissent. Porter des gants en cuir épais pour manipuler les lames de coupe ou intervenir autour. Elles sont extrêmement tranchantes et peuvent occasionner des blessures graves.**

## 3.2 ENTRETIEN – APRÈS LES 5 PREMIÈRES HEURES

### 3.2.1. CHANGEMENT DE L'HUILE MOTEUR

**IMPORTANT: Vidangez le réservoir d'essence avant de basculer la machine. NE basculez PAS la machine quand son carburateur ou sa bougie sont enlevés. L'huile de carter saturerait le filtre à air et rendrait difficile ou impossible le démarrage du moteur. Si cette contamination se produisait il faudrait remplacer le filtre à air.**

1. Référez-vous au manuel du moteur pour le bon type d'huile, les procédures et la périodicité des interventions.

Pour procéder aux changements d'huile de façon simple et propre, basculez simplement la tondeuse sur le côté pour la vidanger, comme sur l'illustration 3.1. Vidangez toute l'huile par la jauge dans un récipient. Laissez assez de temps pour que toute l'huile puisse couler.

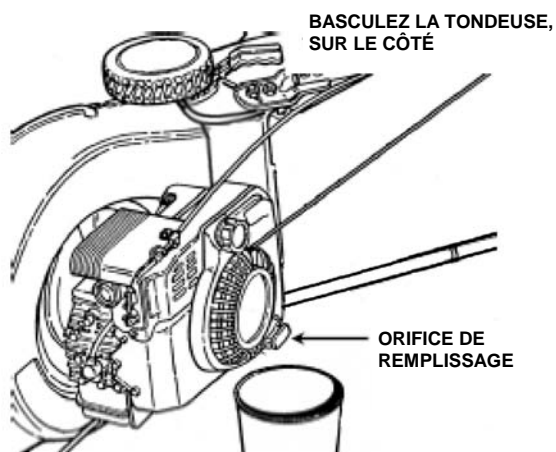

ILLUSTRATION 3.1

2. Mettez au rebut l'huile vidangée de façon réglementaire.
3. Remplissez le carter d'huile comme spécifiée dans le manuel du moteur. Ne dépassez pas la limite.

### 3.2.2. VÉRIFICATION DE LA LAME DE TONDEUSE

1. Débranchez le fil de bougie et attachez-le à l'écart de la bougie.
2. Dressez la tondeuse sur ses roues arrière pour accéder à la vis de blocage de lame. Ne basculez pas la machine quand son carburateur ou sa bougie sont enlevés voir l'illustration 3.2).
3. Vérifiez le couple de serrage de la vis de blocage de lame, le couple recommandé est de 40 ft. Lbs (voir l'illustration 3.2).
4. Vérifiez la lame pour affûtage, usure ou dommages. Reportez-vous à la section sur les limites d'usure de lame.

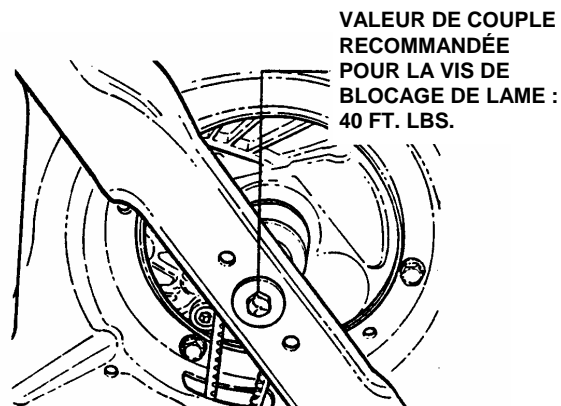

ILLUSTRATION 3.2

**IMPORTANT: Vidangez le réservoir d'essence avant de basculer la machine. NE basculez PAS la machine quand son carburateur ou sa bougie sont enlevés. L'huile de carter saturerait le filtre à air et rendrait difficile ou impossible le démarrage du moteur. Si cette contamination se produisait il faudrait remplacer le filtre à air.**

### 3.2.3. VÉRIFICATION DE LA COURROIE D'ENTRAÎNEMENT DU MOTEUR

1. Vérifiez visuellement la courroie d'entraînement du moteur pour déceler craquelures, effilochage, brins de courroie exposés ou endommagés. Si la courroie est abîmée ou usée il faut la changer avant d'utiliser la tondeuse.

## 3.3 ENTRETIEN - PÉRIODIQUE

Effectuez tout l'entretien comme décrit dans la section de périodicité d'entretien de ce manuel.

### 3.3.1. Moteur

Entretenez le moteur comme indiqué dans son manuel.

### 3.3.2. Filtre à air

Référez-vous au manuel d'utilisation du moteur pour les instructions d'entretien.

### 3.3.3. Huile moteur

Référez-vous au manuel d'utilisation du moteur pour les instructions d'entretien.

## Section 3 – INSTRUCTIONS D'ENTRETIEN

 <b>AVERTISSEMENT</b> 
<p><b>NE PAS tenter d'entretien, réglage ou dépannage quand le moteur et la lame tournent. ARRÊTER d'abord moteur et lame. Débrancher le fil de bougie et l'attacher à l'écart de la bougie. Le moteur et les composants sont CHAUDS. Pour éviter des brûlures graves, laisser du temps pour que tous les composants se refroidissent.</b></p> <p><b>Porter des gants en cuir épais pour manipuler les lames de coupe ou intervenir autour. Elles sont extrêmement tranchantes et peuvent occasionner des blessures graves.</b></p>

### 3.3.4. COMPOSANTS D'ENTRAÎNEMENT DES ROUES

1. Enlevez le couvercle arrière. Reportez-vous à la section sur dépose et installation du couvercle arrière.
2. Nettoyez les débris accumulés sur et autour de transmission, axes, tendeur, poulies, courroie, etc., ainsi que sur la face interne du couvercle. Vérifiez si les composants sont usés ou endommagés. Remplacez-les immédiatement si c'était le cas.
3. Remettez en place le couvercle arrière.

**IMPORTANT** : NE faites PAS fonctionner la tondeuse sans son couvercle arrière bien fixé en place.

### 3.4 PROCÉDURE D'ENTREPOSAGE

Référez-vous au manuel d'utilisation du moteur pour les directives sur les préparations à l'entreposage du moteur. Préparez ainsi le moteur pour son entreposage en morte saison :

1. Vidangez l'essence du réservoir et faites tourner le moteur jusqu'à ce qu'il n'y en ait plus dans le carburateur.
2. Débranchez et mettez à l'écart le fil de bougie avant de procéder à toute autre intervention !
3. Bouchez toutes les ouvertures avec de la bande autocollante pour éviter que l'eau d'aspersion n'entre durant le lavage dans les admissions ou échappements.
4. Dressez la tondeuse sur ses roues arrière et nettoyez soigneusement le dessous de la plate-forme. NE basculez PAS la machine quand son carburateur ou sa bougie sont enlevés. Grattez toute accumulation d'herbe avec une raclette ou une brosse métallique.

5. Lubrifiez toutes les parties métalliques exposées avec une couche légère d'huile afin de les protéger de la corrosion.
6. Pour les modèles autopropulsés, ramenez le contrôle de vitesse de déplacement en position lente (tortue) afin d'éviter un étirement de la courroie et/ou du ressort de tension.
7. Repliez soigneusement les poignées, en fléchissant les câbles de contrôles pour éviter de les endommager.
8. Entrez la tondeuse dans une remise ou un autre lieu sec à l'abri des intempéries.

## Section 4 – RÉGLAGES ET RÉPARATION

**⚠ AVERTISSEMENT ⚠**

NE PAS tenter d'entretien, réglage ou dépannage quand le moteur et la lame tournent. ARRÊTER d'abord moteur et lame. Débrancher le fil de bougie et l'attacher à l'écart de la bougie. Le moteur et les composants sont CHAUDS. Pour éviter des brûlures graves, laisser du temps pour que tous les composants se refroidissent.

Porter des gants en cuir épais pour manipuler les lames de coupe ou intervenir autour. Elles sont extrêmement tranchantes et peuvent occasionner des blessures graves.

### 4.1 REMPLACEMENT DE LA LAME DE TONDEUSE

#### 4.1.1. LIMITE D'USURE DE LAME STANDARD

1. Inspectez souvent la lame pour y déceler des signes d'usure ou dommages excessifs (voir l'illustration 4.1).

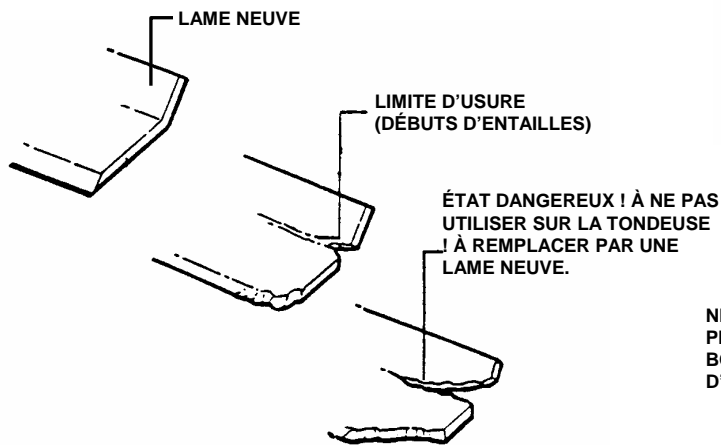

ILLUSTRATION 4.1

**⚠ AVERTISSEMENT ⚠**

NE PAS utiliser une lame de coupe montrant des signes excessifs d'usure ou de dommages. Référez-vous à la section REMPLACEMENT DE LAME DE TONDEUSE pour les procédures adéquates d'inspection de lame et d'intervention.

#### 4.1.2. AIGUISAGE DE LAME

1. Débranchez et mettez à l'écart le fil de bougie avant de procéder.

**IMPORTANT: Vidangez le réservoir d'essence avant de basculer la machine. NE basculez PAS la machine quand son carburateur ou sa bougie sont enlevés. L'huile de carter saturerait le filtre à air et rendrait difficile ou impossible le démarrage du moteur. Si cette contamination se produisait il faudrait remplacer le filtre à air.**

2. Dressez la tondeuse sur ses roues arrière. NE basculez PAS la machine quand son carburateur ou sa bougie sont enlevés.
3. Enlevez la lame (voir l'illustration 4.2).

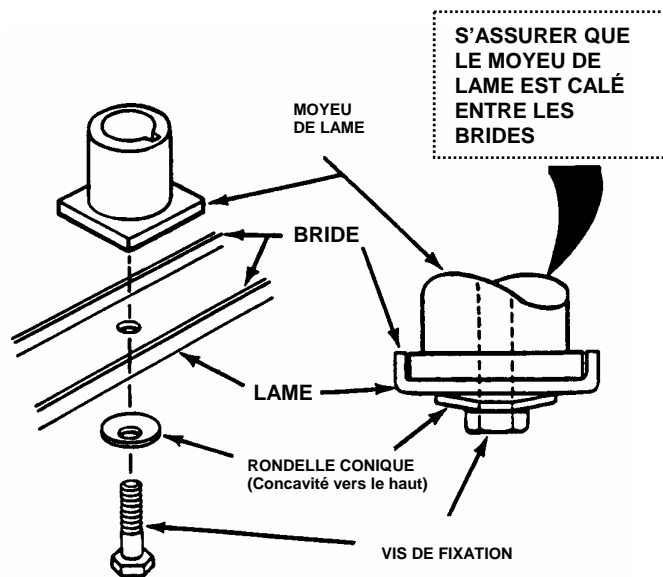

ILLUSTRATION 4.2

4. Aigüez la lame sur une roue de meulage suivant un angle d'attaque de 22 à 28°. N'aigüez PAS la lame au-delà de son bord de coupe d'origine (voir l'illustration 4.3).

NE PAS AIGUISER PLUS LOIN QUE LE BORD DE COUPE D'ORIGINE

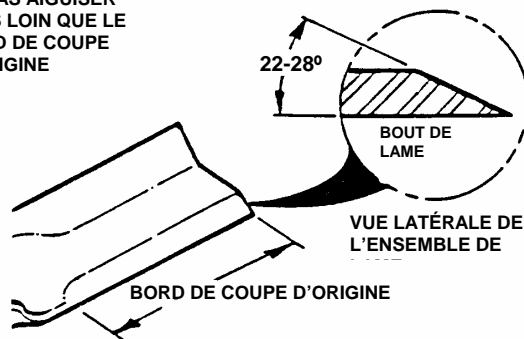

ILLUSTRATION 4.3

5. Vérifiez l'équilibre de la lame. Si nécessaire corrigez-le en meulant son extrémité lourde.
6. Réinstallez la lame (voir l'illustration 4.2). Vérifiez le couple de serrage de la vis de blocage de lame, le couple recommandé est de 40 ft. Lbs.

# Section 4 – RÉGLAGES ET RÉPARATION

**⚠ AVERTISSEMENT ⚠**  
NE PAS essayer une intervention d'entretien, réglage ou dépannage pendant que le moteur ou la lame tournent. ARRÊTER moteur et lame. Débrancher le fil de bougie et le fixer éloigné de la bougie. Le moteur et ses composants sont CHAUDS. Pour éviter de sérieuses brûlures laisser assez de temps pour que tous les composants refroidissent.

## 4.2 RÉGLAGE DU CONTRÔLE D'ENTRAÎNEMENT DE ROUES

Le levier de contrôle d'entraînement de roues doit embrayer la transmission quand il est pressé contre la barre horizontale de poignée, et la débrayer quand il est relâché (voir l'illustration 4.4).

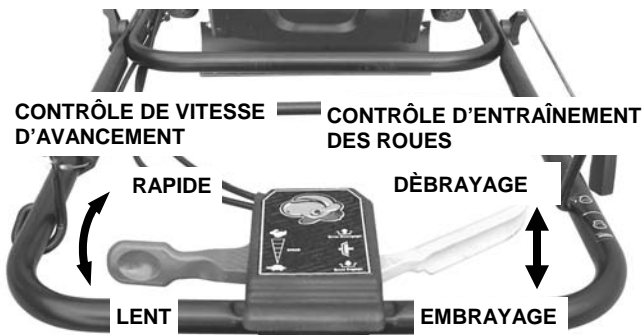

ILLUSTRATION 4.4

Si la transmission n'est pas complètement embrayée ou débrayée, il faut opérer les réglages suivants :

1. Enlevez le couvercle arrière de la tondeuse. Reportez-vous à la section de dépose et d'installation du couvercle arrière.
2. Avec le levier de contrôle d'entraînement en position de débrayage (voir l'illustration 4.4), le ressort à l'extrémité du câble de commande d'entraînement ne doit pas être tendu. Mesurez la longueur totale du ressort au repos (voir l'illustration 4.5).

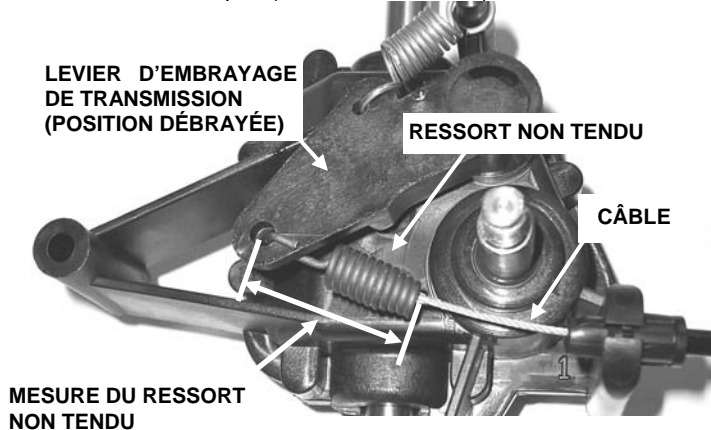

ILLUSTRATION 4.5  
(Vue de dessus de la transmission, avec poulie ôtée pour la clarté)

3. Embrayez avec le levier, et déplacez plusieurs fois la tondeuse d'avant en arrière plusieurs fois pour vous assurer que les crabots d'accouplement sont complètement engagés. Avec le levier en position embrayée, mesurez maintenant la longueur du ressort détendu. Cette seconde longueur doit avoir augmenté de 2,3 à 2,8 mm (0,090 – 0,110"). Voir l'illustration 4.5a.

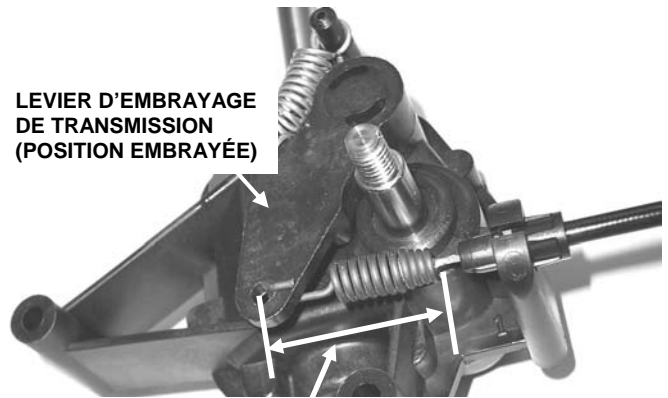

ILLUSTRATION 4.5a

4. Pour régler l'extension du ressort :
  - a. Débrayez au levier.
  - b. Pour augmenter la longueur de ressort en extension, desserrez l'écrou de blocage, et faites tourner la bague sous le tendeur de réglage, situé à l'extrémité inférieure du câble de commande d'entraînement de roues, d'un 1/2 tour en l'éloignant du tendeur. Resserrez l'écrou de blocage (voir l'illustration 4.5b).
  - c. Pour la diminuer, desserrez l'écrou de blocage, et faites tourner la bague d'un 1/2 tour en la rapprochant du tendeur, et resserrez l'écrou de blocage (voir l'illustration 4.5b).

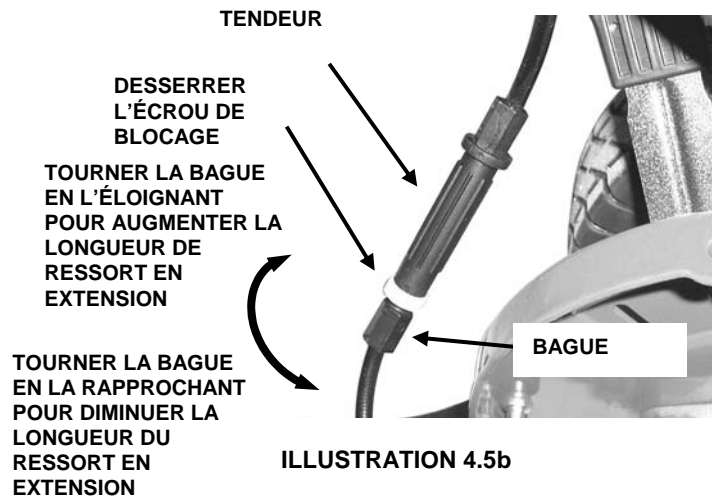

ILLUSTRATION 4.5b

5. Passez le levier en position d'embrayage et vérifiez à nouveau la longueur d'extension du ressort. Recommencez si nécessaire l'étape 4.  
**IMPORTANT : UN RÉGLAGE INCORRECT PEUT ENDOMMAGER LA TRANSMISSION.**

# Section 4 - RÉGLAGES ET RÉPARATION

**⚠ AVERTISSEMENT ⚠**

**NE PAS tenter d'entretien, réglage ou dépannage quand le moteur et la lame tournent. ARRÊTER d'abord moteur et lame. Débrancher le fil de bougie et l'attacher à l'écart de la bougie. Le moteur et les composants sont CHAUDS. Pour éviter des brûlures graves, laisser du temps pour que tous les composants se refroidissent.**

## 4.3 RÉGLAGE DE COMMANDE DE VITESSE AU SOL

### 4.3.1. RÉGLAGE DU RESSORT DE TENSION

La tension correcte du ressort assure que la tondeuse atteindra sa vitesse maximale possible quand le levier de commande de vitesse au sol sera en position rapide (FAST).

- ôtez le couvercle arrière de la machine. Reportez-vous à la section « Installation et dépose du couvercle arrière ».
- La tension du ressort est bien réglée quand :
  - Avec le levier en position lente (SLOW), comme montré à l'illustration 4.4, la courroie est détendue et le ressort de tension à l'extrémité du câble de commande de vitesse au sol est également non tendu (voir l'illustration 4.6).

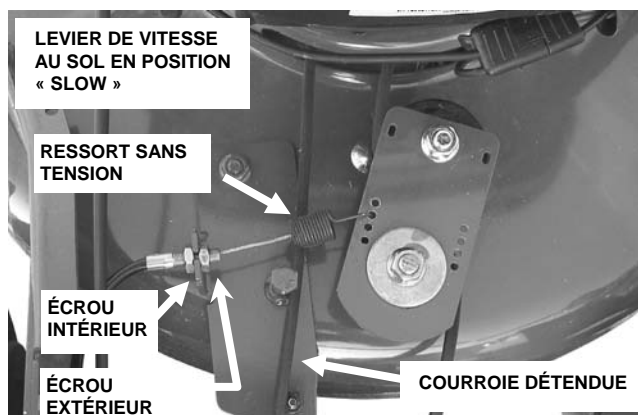

- Avec le levier en position (FAST) rapide (voir l'illustration 4.4), la courroie est tendue, et le ressort de tension à l'extrémité du câble de commande de vitesse au sol est étiré d'environ 2,5 cm (voir l'illustration 4.7).

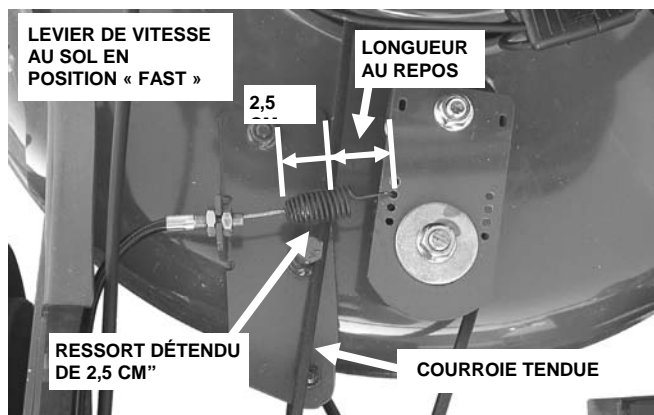

### Pour régler la tension du ressort de rappel :

Desserrez l'écrou extérieur sur l'extrémité du câble de vitesse au sol, et tournez l'écrou intérieur pour raccourcir le câble (sens horaire) ou l'allonger (sens anti-horaire) par incréments de 1/2 tour jusqu'à ce que les réglages voulus soient atteints (voir l'illustration 4.6). Resserrez bien l'écrou extérieur.

3. Remplacez le couvercle arrière.

### 4.3.2. RÉGLAGE DE VITESSE AU SOL MINIMALE

Si la tondeuse se déplace trop vite ou trop lentement quand le levier de commande de vitesse est placé sur "SLOW", sa vitesse minimale peut se régler.

**REMARQUE:** Avant de régler cette vitesse minimale, assurez-vous que la tension du ressort de rappel est bien réglée, car cela peut affecter cette vitesse minimale de déplacement au sol. Reportez-vous à la section « Réglage de la tension de ressort de rappel ».

- Ôtez le couvercle arrière de la tondeuse. Reportez-vous à la section « Installation et dépose du couvercle arrière ».
- Placez le levier de commande de vitesse sur la position lente (SLOW), indiquée à l'illustration 4.4.
- Régalez la vitesse de déplacement minimale :

#### Diminution de la vitesse au sol minimale :

Enlevez le ressort de tension de son trou de réglage actuel et accrochez-le dans un trou plus près du boulon de pivot du bras de tension (voir l'illustration 4.7a).

#### Augmentation de la vitesse au sol minimale :

Enlevez le ressort de tension de son trou de réglage actuel et accrochez-le dans un trou plus loin du boulon de pivot du bras de tension (voir l'illustration 4.7a).

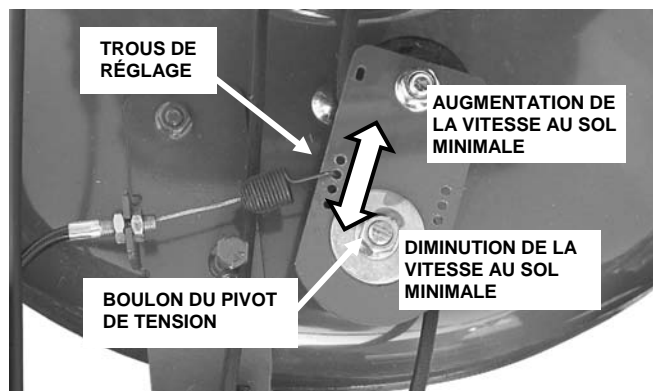

**REMARQUE :** Après le réglage de vitesse minimale de déplacement au sol, il peut être nécessaire de régler à nouveau la tension du ressort de rappel.

4. Remplacez le couvercle arrière.
5. Vérifiez la vitesse au sol minimale, recommencez l'opération de réglage si nécessaire.

**LA COURROIE D'ENTRAÎNEMENT DE CETTE MACHINE EST SUJETTE À L'USURE, ET DOIT ÊTRE VÉRIFIÉE RÉGULIÈREMENT. REMPLACEZ IMMÉDIATEMENT UNE COURROIE USÉE, EFFILOCHÉE OU ENDOMMAGÉE.**

## Section 4 - RÉGLAGES ET RÉPARATION

**AVERTISSEMENT**

NE PAS tenter d'entretien, réglage ou dépannage quand le moteur et la lame tournent. ARRÊTER d'abord moteur et lame. Débrancher le fil de bougie et l'attacher à l'écart de la bougie. Le moteur et les composants sont CHAUDS. Pour éviter des brûlures graves, laisser du temps pour que tous les composants se refroidissent.

### 4.4 ENTRETIEN DE LA COURROIE

Sur les tondeuses autopropulsées, la courroie de moteur transmet la puissance depuis le moteur à la transmission, qui actionne les roues motrices à l'arrière. Si la courroie devient usée, elle peut commencer à patiner, ce qui affecte la performance de la tondeuse. Le bon état de la courroie du moteur doit être vérifié après toutes les 25 heures de fonctionnement de la tondeuse.

#### 4.4.1. Remplacement de la courroie d'entraînement du moteur

1. Vidangez le réservoir d'essence.
2. Ôtez la lame (référez-vous à la section d'aiguisage de lame).
3. Ôtez le couvercle arrière de la tondeuse (référez-vous à la section de dépose et installation du couvercle arrière).

4. Remplacez la courroie :

- a. Desserrez (sans les enlever) les boulons de montage du moteur qui tiennent aussi les guides de courroie, écarter ces guides de la poulie motrice. Desserrez aussi l'écrou fixant le guide de courroie côté transmission, et écarter le guide de la poulie de transmission (voir l'illustration 4.8).
- b. Desserrez (sans les enlever) les boulons fixant la poulie folle pour la vitesse de déplacement sur la plaque de tension pour faciliter l'extraction de la courroie (voir l'illustration 4.8).
- c. Remplacez la courroie, avec le cheminement montré à l'illustration 4.8.
- d. Remettez en place les guides de courroie, en laissant environ 1/16" (1,6 mm) entre guides et courroie. Resserrez les boulons de montage au couple de 40 ft-lbs. Resserrez les boulons de poulie folle, en vous assurant que le guide de tension de courroie est aligné comme sur l'illustration 4.8.
- e. Remettez la lame et le couvercle arrière en place.

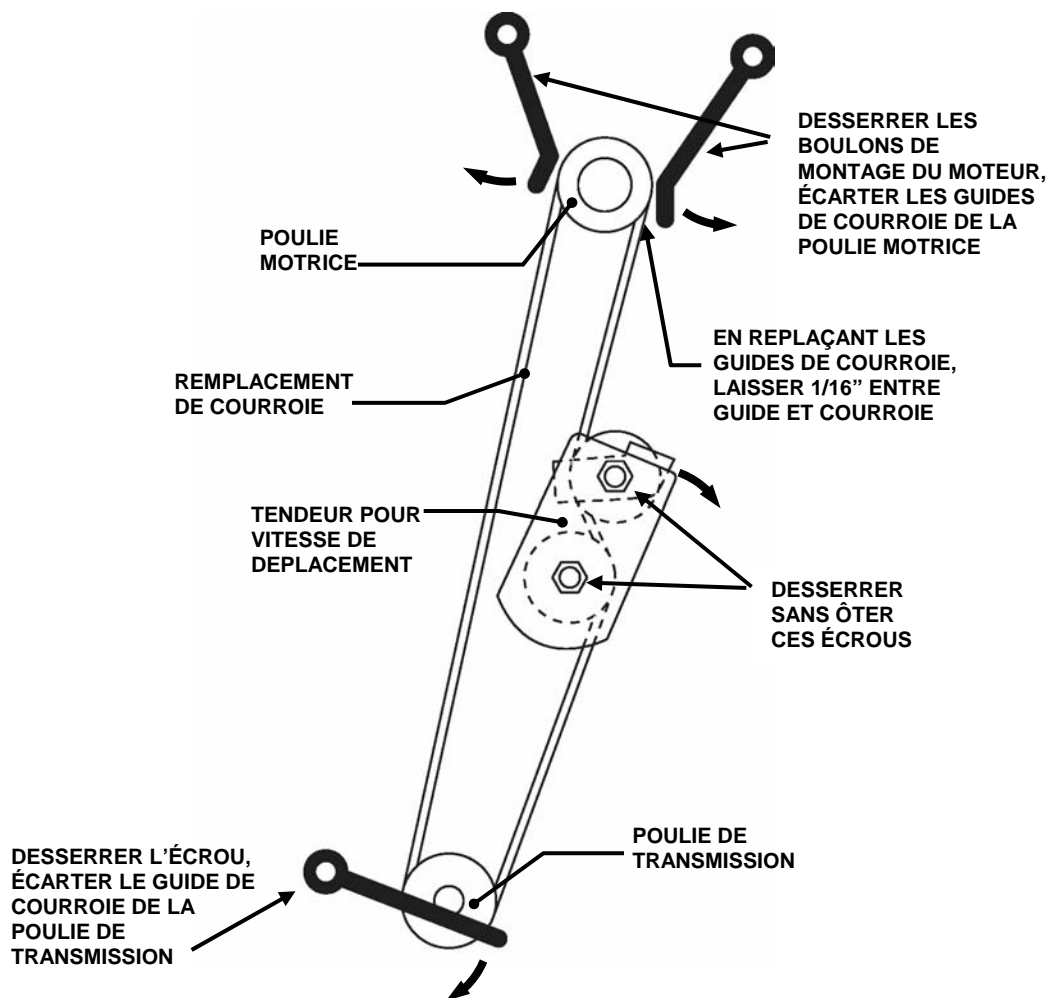

ILLUSTRATION 4.8



## Section 4 - RÉGLAGES ET RÉPARATION

	<b>AVERTISSEMENT</b>	
<p>NE PAS tenter d'entretien, réglage ou dépannage quand le moteur et la lame tournent. ARRÊTER d'abord moteur et lame. Débrancher le fil de bougie et l'attacher à l'écart de la bougie. Le moteur et les composants sont CHAUDS. Pour éviter des brûlures graves, laisser du temps pour que tous les composants se refroidissent.</p>		

### 4.5. DÉPOSE ET INSTALLATION DU COUVERCLE ARRIÈRE

**Dépose :** Ôtez les 6 attaches retenant le couvercle arrière sur la machine, et levez-le le couvercle pour l'enlever (voir l'illustration 4.9). Mettez les composants de côté.

**Installation :** Remplacez le couvercle arrière et fixez-le avec les attaches ôtées précédemment (voir l'illustration 4).

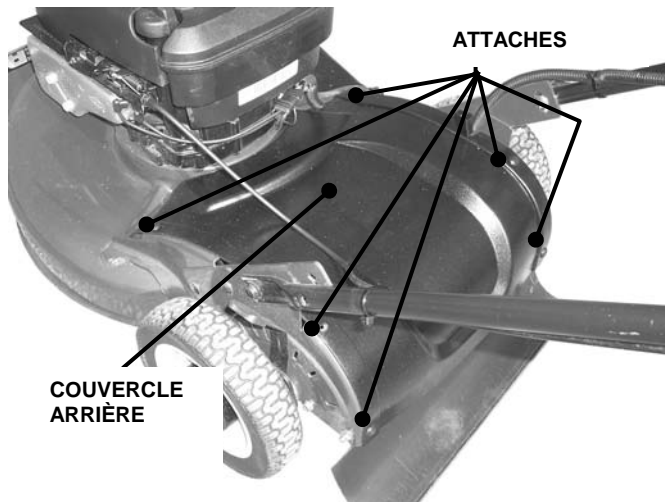

ILLUSTRATION 4.9

# DÉPANNAGE

PROBLÈME	CAUSE PROBABLE	ACTION CORRECTRICE
<b>Le moteur ne démarre pas en actionnant le cordon de lanceur</b>	1. Réservoir d'essence vide	1. Faire le plein d'essence fraîche.
	2. Le moteur froid a besoin d'amorçage.	2. Activer d'amorçage (voir le manuel du moteur).
	3. La bougie est débranchée.	3. Rebrancher le fil d'allumage sur la bougie.
<b>Le moteur cale ou s'arrête après avoir tourné</b>	1. Le contrôle de lame est relâché ou n'est pas assez serré contre la poignée.	1. Le contrôle de lame doit être tenu serré contre la poignée en permanence pendant le fonctionnement de la tondeuse.
	2. Réservoir d'essence vide.	2. Faire l'appoint d'essence jusqu'au bon niveau.
	3. Encrassement du préfiltrage ou du filtre à air.	3. Nettoyer pour éliminer tous les débris.
	4. Bougie défectueuse ou mauvais écartement.	4. Changer la bougie ou régler son écartement.
	5. Eau, débris ou essence éventée dans le système de carburant.	5. Vidanger et regarnir le système de carburant.
<b>Perte de puissance du moteur</b>	1. Encrassement du préfiltrage ou du filtre à air.	1. Nettoyer ou remplacer les filtres.
	2. Bougie défectueuse.	2. Changer la bougie ou régler son écartement.
	3. Eau, débris ou essence éventée dans le système de carburant.	3. Vidanger et regarnir le système de carburant.
<b>Vibration excessive</b>	1. Lame de tondeuse déséquilibrée ou déformée.	1. Remettre la lame en bon état.
	2. Fixation de lame desserrée.	2. Intervenir pour resserrer.
	3. Coussin d'air lâche ou manquant (s'il y a lieu).	3. Remplacer l'équipement, serrer au bon couple.
	4. Courroie en mauvais état ou effilochée.	4. Remplacer la courroie.
<b>La tondeuse ne se déplace pas, perte de traction (Modèles auto-tractés)</b>	1. Accumulation de débris sur ou autour des composants d'entraînement des roues. composants.	1. Éliminer ces débris.
	2. Besoin de réglage du câble d'embrayage de transmission.	2. Régler le câble d'embrayage de transmission.
	3. Besoin de remplacement de la courroie d'entraînement.	3. Remplacer la courroie d'entraînement.
	4. Transmission endommagée.	4. Contacter votre revendeur <b>SNAPPER</b> agréé.
<b>Bruit de transmission (Modèles auto-tractés)</b>	1. Besoin de réglage du câble d'embrayage de transmission.	1. Régler le câble d'embrayage de transmission.
	2. Transmission endommagée.	2. Contacter votre revendeur <b>SNAPPER</b> agréé.
<b>Vitesse au sol trop rapide/trop lente, impossibilité de régler la vitesse au sol (Modèles auto-tractés à vitesse variable)</b>	1. Accumulation de débris sur ou autour des composants de commande de vitesse au sol.	1. Éliminer ces débris.
	2. Besoin de réglage de vitesse de déplacement au sol.	2. Régler la vitesse de déplacement au sol.
	3. Besoin de remplacement de la courroie d'entraînement.	3. Remplacer la courroie d'entraînement.
	4. Transmission endommagée.	4. Contacter votre revendeur <b>SNAPPER</b> agréé.
<b>Mauvaise coupe de l'herbe</b>	1. Hauteur de coupe trop haute ou trop basse.	1. Régler la hauteur de coupe.
	2. Vitesse de déplacement vers l'avant trop rapide.	2. Passer à une vitesse de déplacement inférieure.
	3. Coupe en dégradé latéral (non horizontale).	3. Régler à la bonne la hauteur de coupe avec les leviers de réglage.
	4. Mauvaise assiette avant/arrière de la plate-forme.	4. Régler à la bonne la hauteur de coupe avec les leviers de réglage.
	5. Lame de coupe émoussée ou endommagée.	5. Aiguiser les bords de coupe ou changer de lame.
<b>Mauvaise évacuation de l'herbe</b>	1. Vitesse de déplacement vers l'avant trop rapide.	1. Passer à une vitesse de déplacement inférieure.
	2. Herbe mouillée.	2. Attendre que l'herbe soit sèche pour tondre.
	3. Lame de coupe émoussée ou endommagée.	3. Aiguiser les bords de coupe ou changer de lame.
	4. Accumulation de brins d'herbe et de débris sous la plate-forme.	4. Nettoyer la plate-forme.
	5. Lame installée d'un type incorrect.	5. Installer une lame <b>SNAPPER</b> d'origine.
	6. Lame mal installée sous la plate-forme.	6. Installer correctement la lame.
<b>Fuite d'huile</b>	1. Fuite au niveau du carter d'huile.	1. Vérifier et resserrer le bouchon de vidange. 2. S'assurer que la jauge de niveau ou le bouchon de remplissage sont bien remis en place. 3. Contacter un revendeur <b>SNAPPER</b> agréé.

# PÉRIODICITÉ DE L'ENTRETIEN

PARTIE	ENTRETIEN À RÉALISER	RÉF.	CHAQUE USAGE	5 H	25 H	50 H	100 H	CHAQUE SAISON
Huile moteur	Vérifier le niveau	Page 7	X					
	Changement initial	Page 11		X				
	Changement périodique				X*			
Préfiltrage de l'air	Nettoyer l'élément éponge	Manuel du moteur			X**			
Filtre à air	Nettoyer ou remplacer				X**			
Bougie	Remplacer						X	
Refroidissement du moteur	Nettoyer gaine et ailettes						X**	
Courroie d'entraînement	Déceler de l'usure et vérifier la tension	Pages 11, 15			X	X		X
Lame de tondeuse	Déceler de l'usure ou des dommages, remplacer	Page 13	X					
Plate-forme de tondeuse	Nettoyer l'accumulation de débris	Page 7	X					
Composants d'entraînement des roues	Nettoyer l'accumulation de débris ; Déceler de l'usure ou des dommages	Page 12			X			
Réglage du ressort de câble d'embrayage de transmission	Vérifier et régler	Page 14		X	X			X
Bagues de roulette avant (modèles à roue orientable uniquement)	Lubrifier	Page 8			X			

\*Changer l'huile toutes les 25 heures en cas d'usage intensif ou avec des températures élevées.

\*\*Nettoyez plus souvent en environnement poussiéreux ou s'il y a des débris dans l'air.

## PIÈCES POUR ENTRETIEN/RÉPARATION

PIÈCES DÉTACHÉES	
Câble de contrôle de lame	7100074
Câble de contrôle d'entraînement des roues	7100263
Câble de contrôle de vitesse de déplacement	7100264
Lame de coupe (Double ondulation)	7100242
Courroie d'entraînement	7100058
Manuel des pièces de tondeuse autotractée accompagnée 21" Easy Line	7006205
Manuel des pièces de tondeuse autotractée accompagnée 21" Easy Line (roulette pivotante)	7006206

# IDENTIFICATION DES DÉCALCOMANIES

SYMBOLE D'ALERTE POUR LA SÉCURITÉ. OBSERVER TOUTES LES INSTRUCTIONS QUI SUIVENT.

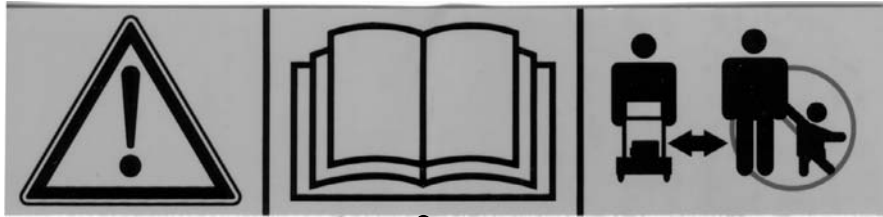

MAINTENIR ENFANTS ET SPECTATEURS À L'ÉCART DE LA ZONE DE TONTE.

(1) MISES EN GARDE.

LIRE, ASSIMILER ET RESPECTER LES INSTRUCTIONS ET MISES EN GARDE DES MANULES D'UTILISATION ET APPOSÉES SUR TONDEUSE, MOTEUR ET ACCESSOIRES, AVANT L'UTILISATION.

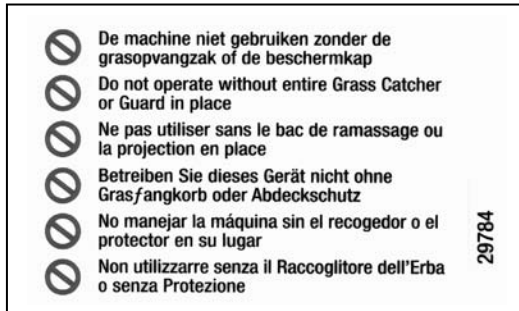

(2) AVERTISSEMENT : Ne pas fonctionner sans tout le sac à herbe ou la protection en place.



(3) AMORÇAGE (sur le moteur) : À utiliser au premier démarrage du moteur. Lire et respecter les instructions d'utilisation et d'entretien du moteur. Pousser sur le renflement pour actionner le starter de démarrage moteur.



(4) BOUGIE : Prévient du risque de commotion électrique sur la tête de bougie quand le moteur tourne.



(5) SÉLECTEUR DE VITESSE : Montre la direction du déplacement et donne le choix de la vitesse de déplacement en déplaçant le levier vers l'avant ou l'arrière.  
 (6) EMBRAYAGE : Le déplacement du levier vers la poignée active l'embrayage de traction et le mouvement vers l'avant commence. Quand le levier est relâché il y a débrayage et arrêt du déplacement en avant.

## IDENTIFICATION DES DÉCALCOMANIES



(7) **CONTRÔLE DE PRÉSENCE D'OPÉRATEUR (OPC)** : La flèche point vers le bras d'OPC. Quand bras est tourné vers l'arrière, le moteur peut être démarré et fonctionner en tournant dans le sens indiqué par la flèche. Quand le moteur tourne, la lame tourne comme c'est indiqué sur le symbole de coupe d'herbe. Quand le bras est relâché et revient vers l'avant, le moteur s'arrête.



(9) **MISE EN GARDE CONTRE UN DANGER DE BLESSURE** : Indique la possibilité de blessures graves venant des lames de coupe en mouvement.

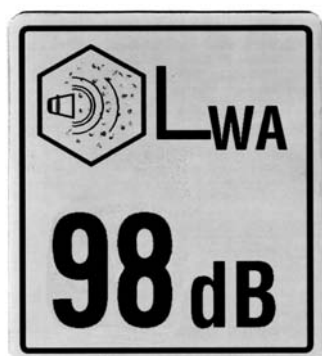

(8) **LWA-98** : Indique la certification européenne pour le niveau de bruit.



(10) **DÉCALCOMANIE CE** : Indique la certification européenne.

### Spécifications de conformité CE

Modèle	Régime en tr/min (nominal)	Puissance (kW) (au régime nominal)	Masse unitaire (kg)	Puissance acoustique (LWA) (dBA)	Pression acoustique (LPA) (dBA)	Vibration au guidon (m/s <sup>2</sup> )
ESPV21	3000	4.8	43	98	84	19.1
ESPV21S	3000	4.8	44	98	84	19.1

# SNAPPER®

## GARANTIE LIMITEE A 2 ANS

Pour une période de deux (2) ans à compter de la date d'acquisition initiale pour usage non-commercial, **SNAPPER**, par l'intermédiaire d'un revendeur agréé, remplacera gratuitement (hors frais annexes), tous les éléments ou pièces qui seront jugés défectueux du fait des matériaux, de la main-d'œuvre ou des deux par notre usine de McDonough en Géorgie.

Pour une période de quatre-vingt dix (90) jours à compter de la date d'achat commercial, de location ou d'autres utilisations non résidentielles, **SNAPPER**, par l'intermédiaire d'un revendeur agréé, remplacera gratuitement (hors frais annexes), tous les éléments ou pièces qui seront jugés défectueux du fait des matériaux, de la main d'œuvre ou des deux par notre usine de McDonough en Géorgie.

Tous les frais de transport engagés par l'utilisateur pour l'acheminement de pièces au titre de la garantie à un concessionnaire **SNAPPER** seront à la charge de l'utilisateur.

Cette garantie ne s'applique pas à certaines boîtes de vitesses, ni aux moteurs et à leurs composantes, ni aux batteries, du fait que ces parties sont garanties séparément. Cette garantie ne couvre pas les pièces endommagées à la suite d'accident, de modification, d'abus d'utilisation, de mauvaise lubrification, d'usure normale ou à la suite d'autres raisons, excluant la responsabilité de **SNAPPER**. La garantie ne couvre pas non plus les pièces et les machines qui auraient subi des modifications au niveau de la sécurité, des performances ou de la solidité.

Les batteries sont garanties pour une période de un (1) an avec un remplacement gratuit si nécessaire à compter de la date d'achat d'origine. **SNAPPER** ne prend pas en charge les frais liés à de nouvelles installations. La garantie de la batterie ne s'étend qu'à la batterie d'origine et ne couvre pas les dommages que pourrait subir la tondeuse ou la batterie suite à des négligences, des abus, à la destruction par le feu, à l'explosion, au gel, à des surcharges, à un entretien incorrect ou à l'utilisation d'une mauvaise électrolyte.

Il n'y a aucune autre garantie exprimée.

### EXCLUSIONS DE GARANTIE

Les garanties implicites, y compris la commercialisation ou l'adaptation pour une utilisation particulière sont limitées à une période de deux (2) ans à partir de la date d'acquisition initiale pour usage résidentiel ou non commercial ou de quatre-vingt dix jours (90) à partir de la date d'achat pour un usage commercial, locatif ou pour d'autres utilisations non résidentielles, et dans les limites autorisées par la loi, toute garantie implicite est exclue.

Certaines juridictions n'admettent aucune limitation sur la durée de la garantie implicite ou n'admettent pas l'exclusion ou la limitation des dommages accidentels ou consécutifs à l'utilisation, de sorte que la clause limitative ci-dessus ne peut pas s'appliquer à votre cas.

Cette garantie vous confère certains droits légaux et il est possible que vous disposiez d'autres droits qui varient d'une juridiction à une autre.

**AVERTISSEMENT : L'UTILISATION DE PIECES DETACHEES AUTRES QUE CELLES D'ORIGINE SNAPPER PEUT ENDOMMAGER VOTRE MACHINE ET PEUT ANNULER LA RESPONSABILITE DE SNAPPER AINSI QUE LA GARANTIE.**

**IMPORTANT :** Veuillez remplir de suite la carte de validation ci-incluse et la retourner à **SNAPPER**  
**Snapper's Product Registration Center, P.O. Box 1379, McDonough, Georgia 30253 Etats Unis**

**Consignes de sécurité et manuel d'utilisation pour le**

# **SNAPPER®**

## **TONDEUSES EUROPÉENNES AUTOTRACTÉES ACCOMPAGNÉES 21" (53 CM) 'EASY LINE'**

### **IMPORTANT**

Les produits Snapper sont construits avec des moteurs répondant au dépassant les normes de pollution en vigueur au moment de leur fabrication. Les étiquettes sur ces moteurs contiennent des informations importantes et des notices de sécurité. Il faut lire, comprendre et suivre tous les avertissements et consignes contenus dans ce manuel, le manuel du moteur, sur la machine et les accessoires. Pour toute question regardant un produit Snapper, veuillez contacter votre vendeur Snapper ou le Snapper service clientèle à Snapper, McDonough, GA. 30253. Tél: (1-800-935-2967).



### **AVERTISSEMENT**

LES COSSES DE BATTERIE, LES BORNES ET LES ACCESSOIRES QUI Y SONT ASSOCIÉS CONTIENNENT DU PLOMB ET DIVERS COMPOSÉS DE PLOMB, SUBSTANCES QUE L'ÉTAT DE CALIFORNIE CONSIDÈRE COMME CANCÉRIGÈNES, SOURCES DE MALFORMATIONS CONGÉNITALES ET AUTRES DOMMAGES AUX ORGANES REPRODUCTEURS. LAVEZ-VOUS LES MAINS APRÈS CHAQUE MANIPULATION.



### **AVERTISSEMENT**

LES VAPEURS D'ÉCHAPPEMENT DU MOTEUR, CERTAINS DE LEURS COMPOSANTS ET QUELQUES PIÈCES DU VÉHICULE CONTIENNENT OU ÉMETTENT DES PRODUITS CHIMIQUES QUE L'ÉTAT DE CALIFORNIE CONSIDÈRE CANCÉRIGÈNES ET DOMMAGEABLES AUX ORGANES REPRODUCTEURS.

**SNAPPER®** McDonough, GA., 30253 U.S.A.