

LT56

Laser de nivellement universel

Guide de l'utilisateur



www.trimble.com



Introduction

Nous vous remercions d'avoir choisi le LT56 Spectra Precision de la gamme des outils laser Trimble. Cet outil laser facile d'utilisation avec 3 plans laser à 360 degrés vous permet d'aligner vos projets horizontalement ou verticalement avec précision. Avant d'utiliser le LT56, veuillez lire ce manuel d'utilisation avec attention. Il contient des informations importantes sur le fonctionnement, la sécurité et l'entretien de l'appareil. Assurez-vous que les instructions d'utilisation sont toujours fournies aux utilisateurs de ce laser.

Vos commentaires ou suggestions sont les bienvenus. N'hésitez pas à nous contacter à l'adresse suivante :

Trimble / Spectra Precision Division
5475 Kellenburger Road
Dayton, Ohio 45424 USA
Téléphone : +1 (937) 203-4419
+1 (800) 527-3771
Internet : www.spectra-productivity.com

Accessoires

Inclus avec le LT56 : l'appareil, des accessoires multifonction, des lunettes de protection, une cible, un chargeur, un guide de l'utilisateur et une valise.



- 2 -

Fonctionnement général

Touche marche/arrêt

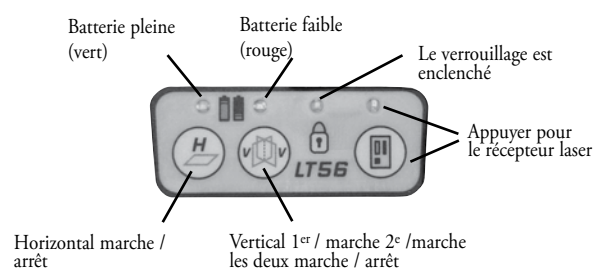

Batterie

Le LT56 est alimenté par des batteries lithium-ion. Celles-ci se rechargent avec le chargeur fourni. La batterie lithium-ion a une durée de vie de 2 à 3 ans et est remplaçable. Le LT56 peut également fonctionner sur le secteur si les batteries ne sont pas chargées.

Visibilité

La visibilité des faisceaux laser sur le sol sera largement améliorée si le LT56 est surélevé de 150 à 500 mm par rapport au sol.

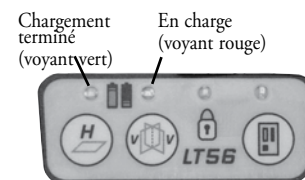

- 3 -

Verrouillage du compensateur



Remarque - Le LT56 doit être verrouillé pour pouvoir être mis en mode récepteur par impulsion

Récepteur laser - Si votre produit comprend un récepteur laser HR220, les instructions d'utilisation sont incluses séparément.

Remarque - Le LT56 doit être verrouillé pour le transport
Fonctions incluses avec le support de fixation.

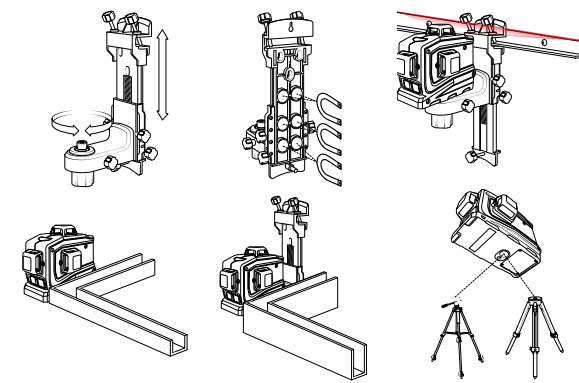

- 4 -

Applications

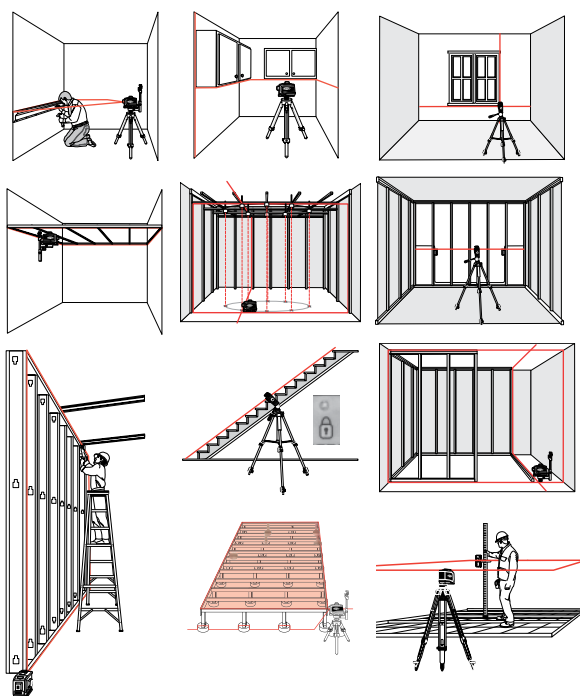

- 5 -

Spécifications

Précision	±2 mm à 10 m
Distance visuelle - avec HR220	25 m 75 m
Laser - puissance - classe / longueur d'onde	Moins d'1 MW Classe 2 / 635 nm
Alimentation électrique - Batteries - Autonomie	Lithium-ion, 7200 mAh, 3,7 V 1 faisceau - 45 heures 2 faisceaux - 35 heures 3 faisceaux - 25 heures
Temps de charge	12 heures (une charge rapide en 30 minutes permettra 2 heures de fonctionnement avec 2 faisceaux)
Chargeur	Tension d'entrée : 100-240 V _{ca} , 190 mA Tension de sortie : 5 V _{cc} , 800 mA
Indication de hors niveau	Faisceau clignotant - flash triple toutes les 10 secondes
Détection laser (impulsion)	Oui, HR220
Plage de calage automatique	4° ±1° dans toutes les directions
Environnement d'utilisation - IP - Temp. de fonctionnement - Temp. de stockage	IP54 -10 °C à +45 °C -20 °C à +60 °C
Spécification de chute	1 m
Dimensions (L x l x P)	152 x 116 x 84 mm
Poids	670 g

- 6 -

Vérification de l'étalonnage

Il est recommandé de vérifier régulièrement l'étalonnage du LT56.

Vérification de l'étalonnage horizontal

- Cherchez une pièce d'une largeur minimum de 5 m.
- Activez les deux lignes horizontale et verticale
- Placez le LT56 près de l'un des murs (Fig.1.)
- Marquez la ligne horizontale sur le mur A voisin.
- Tournez le LT56 et marquez horizontalement le mur B.
- Déplacez le trépied pour l'installer près de l'autre mur (Fig 2)
- Alignez le LT56 de façon à aligner directement la ligne horizontale avec le point B
- Tournez le LT56 et marquez la ligne horizontale au-dessus/en-dessous du point A. Appelez ce point C.
- La différence entre A et C représente la précision pour 2x la distance entre les murs
- Exemple : la distance entre les murs est de 5 m et la distance entre A et C est de 3 mm, la précision est alors de 3 mm à 10 m.

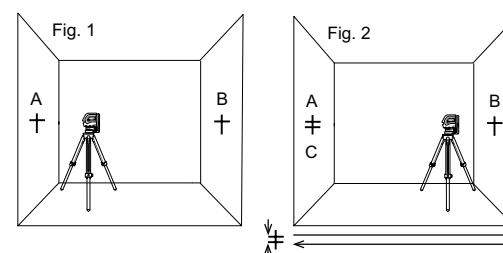

- 7 -

Vérification de l'étalonnage vertical

- Cherchez un montant de porte d'environ 2 m de haut.
- Marquez le point A à 2,45 m du montant de porte
- Activez la ligne verticale du LT56 et placez l'appareil sur le point A en direction du montant de porte.
- Utilisez la ligne verticale pour marquer le point B sous le montant de porte, marquez le point C au sommet du montant de porte et le point D à 2,45 m au-delà du montant de porte.
- Déplacez le LT56 au point D et alignez la ligne verticale sur les points A, B et D.
- Marquez le point à l'endroit où la ligne verticale est au sommet du montant de porte, près du point C.
- Si la ligne est à moins d'1 mm, la ligne verticale est dans l'intervalle de tolérance.

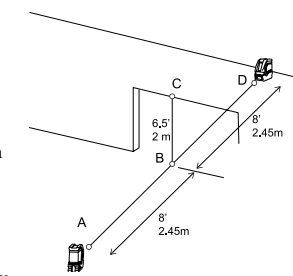

- 8 -

Entretien général, stockage et sécurité

Règles de sécurité générales

- Toujours vérifier l'état de l'appareil avant de l'utiliser.
- En cas de chute ou autre stress mécanique, contrôler la précision de l'appareil avant toute utilisation.
- Bien que cet appareil soit conçu pour résister aux conditions difficiles de chantier, il doit, comme tout autre appareil de mesure, être manipulé avec soin.

Nettoyage et séchage

- Dépoussiérez les écrans.
 - Utilisez un chiffon propre et doux pour nettoyer l'appareil. Si nécessaire, humidifiez légèrement le chiffon avec un peu d'alcool pur ou d'eau.
- NE JAMAIS utiliser tout autre liquide qui pourrait endommager les composants plastiques.

Élimination de piles

Dans certains pays elle est soumise à une réglementation spécifique. Veillez à éliminer vos piles conformément à la réglementation.

Stockage

Les limites de température indiquées pour le stockage de votre appareil doivent être respectées, notamment en hiver/été.

Si l'outil a été mouillé, retirez-le de son étui. L'outil, sa valise de transport et ses accessoires doivent être nettoyés et séchés (température maximum de 40 °C). Attendre que le matériel soit complètement sec avant de le ranger. Suite à un stockage prolongé ou un transport sur une longue distance, contrôlez la précision du matériel avant toute utilisation.

Transport

Remarque - Le LT56 doit être verrouillé durant le transport.

Utilisez l'emballage d'origine ou un emballage de qualité équivalente pour transporter ou expédier votre matériel.

ATTENTION

Retirez toujours les piles avant d'expédier l'outil.

Sécurité du laser

L'utilisation de ce produit par des personnes autres que celles qui y sont formées peut les exposer à une lumière laser dangereuse.

- Ne pas retirer les étiquettes d'avertissement situées sur l'appareil.
- Le LT56 est un outil laser de Classe 2M (635 nm).
- Ne jamais regarder directement le faisceau laser, ni le diriger vers les yeux d'autres personnes.
- Faire toujours fonctionner l'appareil de façon à empêcher que le faisceau n'atteigne les yeux des gens.



- 10 -

Garantie

L'appareil LT20 de chez Trimble possède une garantie pièces et main-d'oeuvre contre tout défaut pour une période de 3 ans dont 2 ans gratuits et 1 an avec une franchise payante. Pendant les 2 premières années, Trimble, son centre de service ou son revendeur agréé réparera ou remplacera, à son gré, toute pièce défectueuse ou la totalité du produit signalé en panne au cours de la période de garantie. Garantie de la Li-Ion batterie est de 2 ans. La 3e année, des frais d'échange ou franchise seront appliqués. Cette période de garantie prend effet à la date à laquelle l'instrument est livré à l'acheteur par Trimble ou son revendeur agréé, ou mis en service par un revendeur en tant que produit de démonstration ou en location. Toute preuve de négligence, d'utilisation inappropriée ou toute tentative de réparation du matériel par un personnel autre que celui agréé par l'usine ou à l'aide de pièces non agréées ou recommandées par Trimble, annule automatiquement la garantie. Ce qui précède établit la totale responsabilité de Trimble concernant l'achat et l'utilisation de ses appareils. Trimble ne sera tenu responsable d'aucune perte ni dommage indirect, quelle qu'en soit la nature. Cette garantie remplace toutes les autres garanties, sauf ce qui est précisé ci-dessus, y compris une garantie implicite. Les garanties de qualité marchande ou d'adéquation à un usage particulier sont ainsi déclinées. Pour les réparations sous garantie, les clients doivent envoyer les produits à l'usine, au revendeur ou au centre de service agréé le plus proche, port payé. Dans les pays disposant de centres de service auxiliaires Trimble, les produits réparés seront retournés au client, port payé.

- 11 -

Assistance

Pour localiser votre revendeur local ou un centre de service Trimble agréé hors des États-Unis pour des services, accessoires ou pièces détachées, visitez nos sites Internet : www.trimble.com/spectra et www.spectra-productivity.com.

Déclarations

Nous déclarons, en notre seule responsabilité, que ce produit est conforme aux directives et normes suivantes :

EN 50081-1, EN 61000-6-2, 2004/108/EC.

Type : LT56

Notification aux clients européens

Pour les informations concernant le recyclage du produit, Veuillez visiter : www.trimble.com/environment/summary.html

Recyclage en Europe

Pour le recyclage de DEEE Trimble appelez : +31 497 53 2430, et demandez le
Ôle responsable DEEE. Ô ou
expédiez une demande pour les instructions de recyclage :
Trimble Europe BV
c/o Menlo Worldwide Logistics
Meerheide 45
5521 DZ Eersel, NL



- 9 -