

uSolo

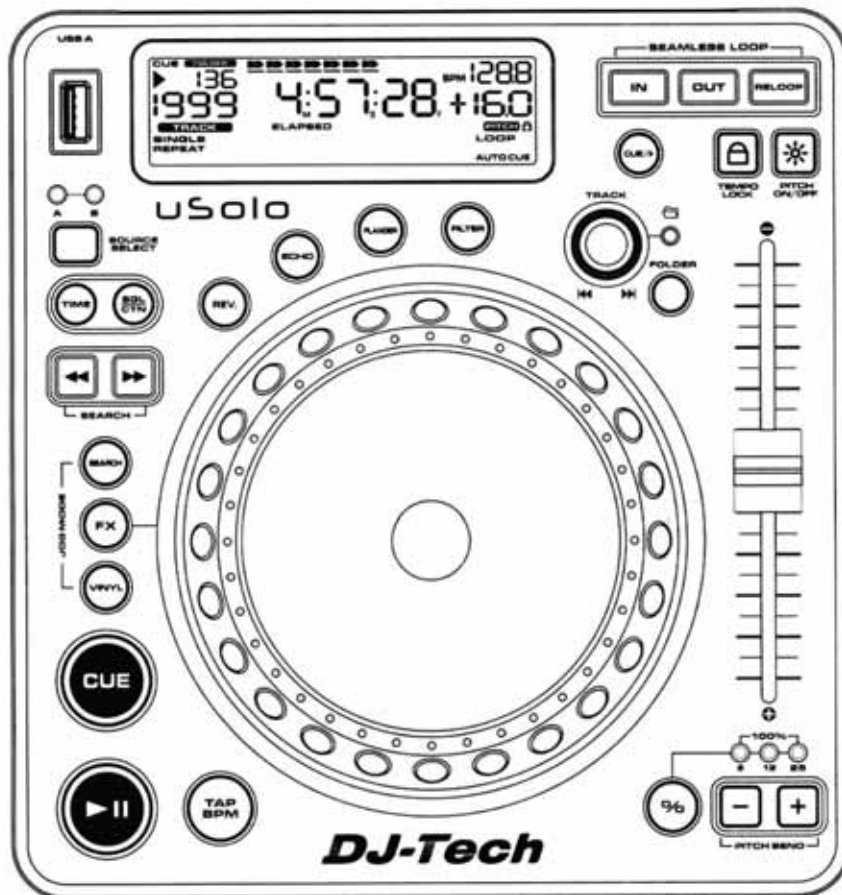

Professional USB Mp3 PLAYER

MANUEL D'UTILISATION

INFORMATIONS DE SECURITE

1. Lire les instructions suivantes.
2. Conserver ce manuel.
3. Faire attention aux avertissements.
4. Suivre toutes les instructions.
5. N'utiliser pas l'appareil près de l'eau.
6. Nettoyer uniquement avec un chiffon doux.
7. Ne pas obstruer les ouvertures de ventilation.
8. Ne pas installer près des sources de chaleur tels que radiateur, cuisinière ou tout autre appareil qui produit de la chaleur.
9. Ne pas abîmer le cordon d'alimentation. Consulter un électricien si le cordon est abîmé.
10. Ne pas marcher sur les cordons d'alimentation.
11. Utiliser uniquement des accessoires recommandés par le fabricant.
12. Ne pas placer ce produit sur un chariot, un stand, un trépied ou une table instable, cela pourrait causer des dommages sérieux à un enfant ou à un adulte.
13. Débrancher l'appareil durant les orages ou lorsque vous n'utilisez pas pendant une longue période.
14. Sur l'accomplissement de tout le service ou réparations à ce produit, demander à un technicien qualifié d'exécuter des contrôles de sécurité pour déterminer que le produit est en condition de fonctionnement approprié.
15. Le cordon d'alimentation est utilisé comme un dispositif de déconnexion, il doit être en parfait état de fonctionnement.



AVERTISSEMENT

Pour réduire le risque d'incendie ou d'électrocution, ne pas exposer cet appareil à la pluie ou à l'humidité. L'appareil ne doit pas être exposé à des projections de liquide et aucun objet rempli de liquide, tels que vase, ne doit être posé sur l'appareil.



CAUTION
DO NOT OPEN
RISK OF ELECTRIC SHOCK



ATTENTION : Pour réduire les risques de chocs électriques, ne pas ouvrir l'appareil. Référez vous à un personnel qualifié.



Ce logo vous indique la présence de "tension dangereuse", il y a risque de choc électrique.



Ce logo vous indique des opérations de maintenance importantes.

ATTENTION

Pour prévenir des chocs électriques, ne pas utiliser de rallonge électrique.

CARACTERISTIQUES

- Auto cue
- Affichage Pitch
- CUE temps réel
- 3 effets numériques
- Recherche rapide de piste
- Recherche par frame 1/75^{ème} de seconde
- Grand afficheur LCD avec éclairage
- Lecture simple ou continue
- Boucle parfaite
- Compatible avec périphérique USB 2.0/1.1/1.0
- Pitch Réglable : +/-6%, +/-12%, +/-25% or +/-100%
- Port USB
- Lecture MP3
- Démarrage instantané en moins de 10ms.
- Auto BPM
- Recherche par Dossiers
- Fonction Scratch
- 100% Anti-choc
- Music Master tempo
- Affichage des titres et des Tags ID3
- Pitch Bend +/-100% par Roue Jog
- Périphérique Plug and Play

CONTROLES ET FONCTIONS

PANNEAU AVANT

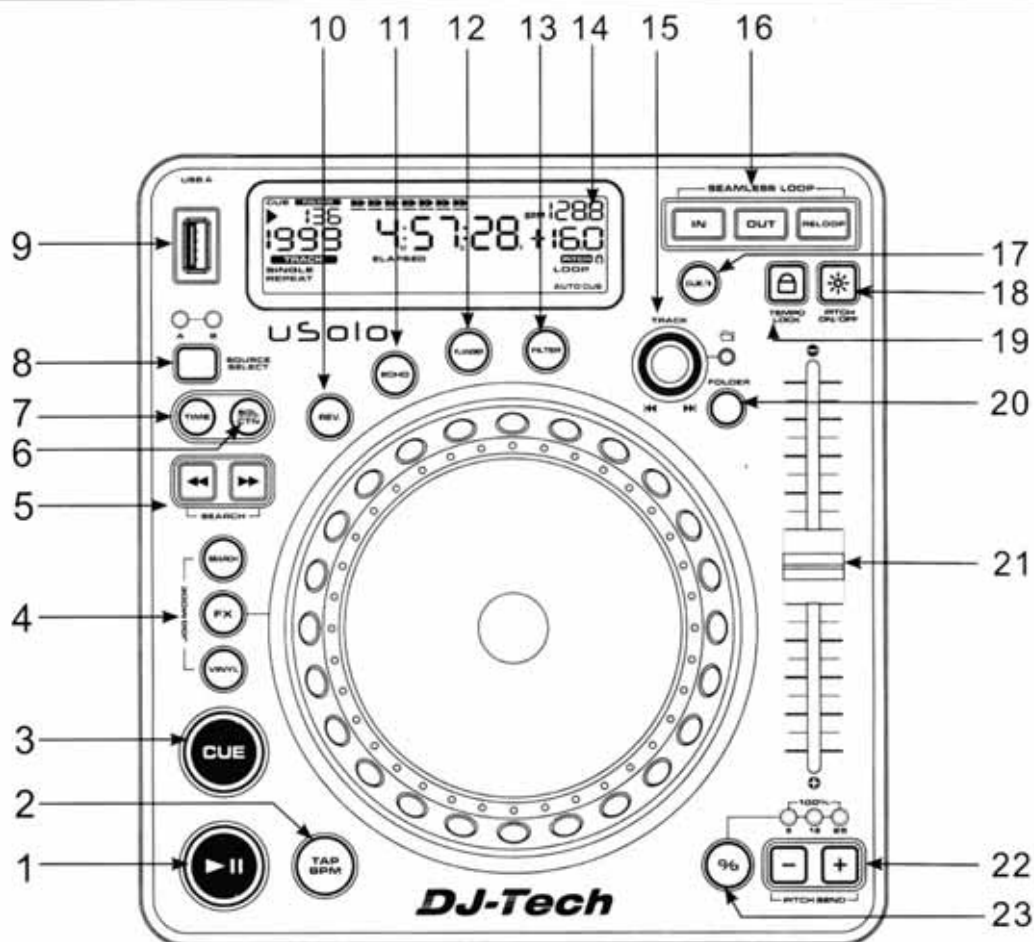

1. **BOUTON PLAY/PAUSE** – à chaque fois que vous appuyez sur le bouton PLAY/PAUSE, le lecteur passe de lecture en pause ou de pause en lecture. Le bouton clignote tant que le lecteur est en pause.
2. **BOUTON TAP BPM** – Ce bouton permet de remplacer et de définir manuellement le BPM. De temps en temps, le compteur BPM intégré ne fonctionne pas comme souhaité.
3. **BOUTON CUE** – Appuyer sur le bouton CUE pendant la lecture provoque un retour immédiat à la position où la lecture a débuté. L'indicateur CUE de l'afficheur LCD clignotera lorsque l'appareil est en mode CUE et l'indicateur flashera à chaque fois qu'un nouveau point CUE est placé.
4. **ROUE JOG** – cette roue a 4 fonctions :
 - ✎ En mode normal
 - La roue fonctionne comme un pitch bend durant la lecture. Tourner la roue dans le sens d'une aiguille d'une montre augmente le pourcentage de vitesse jusqu'à 100%, et tourner la roue dans le sens contraire d'une aiguille d'une montre diminue le pourcentage de vitesse jusqu'à -100%. Le pourcentage du pitch bend est déterminé par la durée pendant la quelle la roue jog est tournée.
 - La roue jog agit comme un contrôle de recherche (1/75 sec) lorsque la musique ne joue pas mais soit en pause soit à un point cue. Pour placer un nouveau point CUE, tourner la roue puis appuyer sur PLAY ou IN lorsque vous avez déterminé la position. Appuyer sur CUE pour retourner au point CUE.
 - ✎ En mode SEARCH : Appuyer sur ce bouton pour permuter entre recherche rapide et recherche lente.
 - **Mode SEARCH on**– Lorsque la fonction SEARCH est active vous pouvez utiliser la roue jog pour avancer ou reculer à travers la piste que ce soit en mode lecture ou non.
 - **Mode SEARCH off** – Lorsque la fonction SEARCH n'est pas activée, vous pouvez utiliser la roue jog pour une recherche frame par frame ou une recherche lente en mode pause et vous pouvez utiliser la ROUE JOG comme un PITCH BEND en mode lecture.
 - ✎ En mode FX

Pour activer le FX:





 - (1) Appuyer sur les boutons ECHO/FLANGER/FILTER pour activer la fonction FX et le bouton s'allumera. Dans ce mode, vous pouvez réinitialiser les paramètres des effets. Maintenez le bouton FX, le bouton clignotera et vous pouvez changer les paramètres des effets en tournant la roue JOG.
 - (2) Appuyer sur l'un des bouton effet (ECHO/FLANGER/FILTER) pendant plus d'une seconde pour tourner la roue sur l'effet choisi, la LED (Echo, Flanger, Filter) clignote, vous pouvez maintenant ajuster les paramètres avec la roue jog, et ensuite presser encore une fois sur le bouton FX (Echo, Flanger, Filter) pour confirmer et activer l'effet.

REMARQUE :

 - (1) La fonction FX peut être activée en pressant ou en maintenant les boutons ECHO/FLANGER/FILTER, autrement, elle ne fonctionnera pas.
 - (2) Si aucun effet n'est choisi (Echo, Flanger, Filter) le mode FX jog ne sera pas activé lorsqu'on appuie sur la roue jog.
 - (3) Le mode jog FX est automatiquement désactivé lorsque la fonction FX (Echo, Flanger, Filter) est désactivée.
 - ✎ En mode VINYL

Appuyer sur le bouton pour activer la fonction VINYL. Vous pouvez scratcher en mode lecture avec la roue jog comme un disque vinyl, en le maintenant et en bougeant d'avant en arrière. Appuyer sur le bouton Scratch une seconde fois pour désactiver l'effet scratch.
5. **BOUTON SEARCH** – Ces boutons permettent de reculer ou d'avancer rapidement à travers la piste en mode lecture ou non.
 - ◀◀ Ce bouton de recherche vous permet de reculer rapidement à travers la piste.
 - ▶▶ Ce bouton de recherche vous permet d'avancer rapidement à travers la piste.

6. **BOUTON SGL/CTN** – Vous pouvez choisir entre "single track mode" (lecture simple) et "continuous play" (lecture continue).
 - **Continuous play:** Toutes les pistes du périphérique USB seront lues dans l'ordre sans interruption.
 - **Single track:** Le lecteur s'arrête à la fin de chaque piste et au début de la piste suivante. Appuyez sur le bouton SGL/CTN pendant plus d'1 seconde pour commuter entre les modes normal et "auto cue". En mode « auto cue » le lecteur s'arrête à la première note de chaque piste.
7. **BOUTON TIME (temps)** – Appuyer sur le bouton TIME pour ajuster le paramètre de valeur de temps.
8. **BOUTON SOURCE SELECT** – Ce bouton vous permet de commuter entre le Port USB A et B. La fonction peut être uniquement sélectionnée en mode pause.
9. **PORT USB A** – dans ce port USB, vous pouvez insérer une unité de stockage USB afin de lire des fichier MP3.
10. **BOUTON REV.** – En mode lecture, ce bouton est utilisé pour activer la lecture inverse. Cette fonction lira votre piste ou le loop en inverse.
11. **BOUTON ECHO** – Ce bouton est utilisé pour activer/désactiver l'effet ECHO.
12. **BOUTON FLANGER** – Ce bouton est utilisé pour activer/désactiver l'effet FLANGER.
13. **BOUTON FILTER** – Ce bouton est utilisé pour activer/désactiver l'effet FILTER.
14. **AFFICHEUR LCD** – Cet écran LCD de haute qualité indique toutes les fonctions.
15. **BOUTON TRACK** – Ce bouton est utilisé pour sélectionner track ou folder,
 - En mode TRACK, utilisé pour sélectionner un morceau. Tourner le bouton track pour naviguer entre les morceaux. Maintenir enfoncé le bouton track et en tournant le bouton rapidement fait sauter par 10 morceaux.
 - En mode FOLDER, Tourner le bouton track pour avancer/reculer entre les dossiers.

 Vous pouvez basculer entre l'affichage du Nom du Dossier/Nom du Fichier/Titre/ Artiste/Genre/ Taux d'échantillonnage par chaque pression du bouton TRACK. Relâcher le bouton TRACK lorsque vous voyez l'information que vous voulez sur l'écran d'affichage.
16. **LOOP SANS TROU** (Voir opération basique pour plus d'information)
 -  **BOUTON IN** – Ce bouton sert à placer le point CUE pendant la lecture (CUE à la volée). Ce bouton sert aussi à mémoriser le point d'entrée de la boucle parfaite.
 -  **BOUTON OUT** – Permet de placer le point de sortie de la boucle. Une boucle commence au point où vous avez placé le point de départ en pressant sur le bouton IN. Appuyer sur le bouton OUT pour placer le point de sortie de la boucle. La boucle répète indéfiniment jusqu'à ce que vous appuyez sur ce bouton une seconde fois.
 -  **BOUTON RELOOP** – Quand une boucle a été programmée et vous avez appuyé sur le bouton OUT, appuyez sur le bouton RELOOP pour entrer dans la boucle. Pour sortir de la boucle appuyez sur le bouton OUT.
17. **BOUTON CUE/▶** – Appuyer sur ce bouton pour activer la fonction CUE PLAY et la musique jouera instantanément à partir du dernier point CUE.
18. **BOUTON PITCH ON/OFF** – Ce bouton permet d'activer/désactiver la fonction PITCH SLIDER. Le pourcentage du pitch peut être changé entre 6%, 12%, 25% et 100%.
19. **BOUTON TEMPO LOCK** – Ce bouton est utilisé pour activer/désactiver la fonction TEMPO LOCK.

20. BOUTON FOLDER – Ce bouton a deux fonctions :

☞ Est utilisé pour commuter entre les modes recherche FOLDER et TRACK:

Lorsque la LED du bouton FOLDER clignote, Le lecteur est en mode recherche FOLDER ; Autrement, il est en mode recherche TRACK. **Nom du Fichier est affiché en premier lorsque vous sélectionnez une piste et Nom du répertoire est affiché en premier lorsque vous sélectionnez un dossier.

☞ Utilisé pour activer/désactiver la fonction REPEAT.

Appuyer sur le bouton FOLDER pendant plus de 2 secondes pour activer/désactiver la fonction REPEAT.

- **Fonction REPEAT ON:** Toutes les pistes de ce répertoire seront lues piste par piste jusqu'à ce que la fonction repeat soit désactivée.
- **Fonction REPEAT OFF:** Toutes les pistes du périphérique USB seront lues dans le mode normal.

21. **CURSEUR PITCH**– Ce curseur est utilisé pour ajuster le pourcentage de la lecture du pitch. Le Slider est en ensemble d'ajustement et restera réglé jusqu'à ce que le curseur soit déplacé ou la fonction pitch désactivée. Cet ajustement peut être fait avec ou sans source (USB A ou USB B) dans le lecteur. L'ajustement du pitch restera même si le périphérique (USB A ou USB B) est retiré.

22. **BOUTON PITCH BEND** – Appuyer sur ce bouton pour accélérer ou ralentir le bouton RATIO et tourner la roue JOG pour ajuster la valeur du paramètre RATIO.

23. **BOUTON PITCH RANGE** – Appuyer pour changer le pourcentage du PITCH 6%, 12%, 25% et 100%.

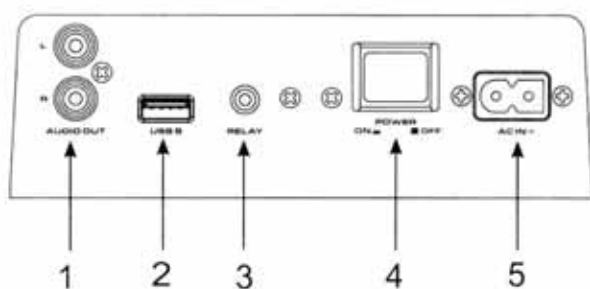

1. **SORTIES AUDIO** – la sortie audio de ce socle est analogique. Connecter la sortie du lecteur à l'entrée de votre console de mixage.

2. **PORT USB B** – C'est un second port USB où vous pouvez insérer un périphérique USB pour la lecture des fichiers MP3.

3. **CONNECTEUR RELAIE** – Via le connecteur relaie, deux lecteurs CD peuvent relayer la lecture. Si vous connectez avec une console de mixage compatible, avec le fader start vous pouvez réaliser le relaie via la table de mixage.

4. **BOUTON D'ALIMENTATION** – Appuyer sur ce bouton pour alimenter l'appareil.

5. **CONNECTEUR ALIMENTATION** – Brancher ce cordon sur le secteur.



1. **INDICATEUR CUE** – Cet indicateur s'éclaire quand la commande est en mode CUE et clignotera chaque fois qu'un nouveau point CUE est placé.
2. **INDICATEUR FOLDER** – Cet indicateur vous affiche le numéro du dossier.
3. **INDICATEUR BARRE DE TEMPS** – Cette barre donne un temps approximatif visuel restant de la piste. Cette barre commencera à clignoter quand le morceau en mode SINGLE va se terminer.
4. **INDICATEUR BPM** – s'éclaire lorsque le compteur AUTO BPM est engagé.
5. **NIVEAU BPM** – Montre le pourcentage du BPM de la chanson.
6. **NIVEAU PITCH** – Montre le pourcentage du PITCH de la chanson.
7. **TEMPO LOCK**– Indique si Tempo Lock est activé
8. **INDICATEUR LOOP** – Cet indicateur vous indique que la fonction LOOP est active.
9. **INDICATEUR RELOOP** – Cet indicateur vous indique qu'une boucle est placée et peut être activée avec la fonction RELOOP.
10. **INDICATEUR AUTO CUE** – Vous indique qu'AUTO CUE est activé.
11. **AFFICHEUR DE TEMPS** – Ces indicateurs détaillent les minutes, les secondes et les Frames.
12. **AFFICHEUR DE CARACTERES** – Ceci montrera le nom du dossier, de l'artiste et le titre quand un MP3 est chargé.
13. **TIME MODE** – Indique le temps écoulé ou restant du morceau.
14. **INDICATEUR REPEAT** – Indique que l'appareil est en mode REPEAT.
15. **INDICATEUR SINGLE** – Indique que la lecture est en mode simple ("SINGLE") ou en mode continue (rien affiché).
16. **INDICATEUR TRACK** – Indique le numéro du morceau en cours de lecture.
17. **INDICATEUR PLAY/PAUSE** – Indique que l'appareil est en mode lecture ("▶"), ou en mode pause ("⏸").

OPERATION BASIQUE

Fonction SOURCE SELECT

1. SELECTION DE LA SOURCE

Il y a un bouton SOURCE SELECT afin de sélectionner la source de lecture désirée. Vous avez deux choix :

(a) LECTURE du port USB A

Insérer la clé USB, un lecteur de carte, ou un disque dur externe dans le port USB et appuyer ensuite sur SOURCE SELECTOR pour sélectionner USB A pour la lecture. A ce moment, la LED du USB A s'allumera en rouge.

(b) LECTURE du port USB B

Insérer la clé USB, un lecteur de carte, ou un disque dur externe dans le port USB et appuyer ensuite sur SOURCE SELECTOR pour sélectionner USB B pour lecture. A ce moment, la LED du USB B s'allumera en vert.

Remarque: Pour déconnecter le périphérique USB, stopper la lecture et retirer le câble USB.

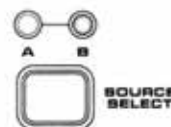
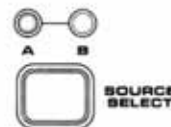

2. CHANGER DE SOURCE

Vous devez être en mode pause, presser sur le BOUTON SOURCE SELECT, vous pouvez maintenant choisir un autre port USB. Cette fonction ne fonctionne pas en mode LECTURE.



OPERATION BASIQUE

LE BOUTON TRACKS a trois fonctions :

1. RECHERCHE TRACK

Lorsque la LED FOLDER est éteint, tournez vers la gauche le bouton TRACK pour une recherche précédente et tourner vers la droite pour une recherche suivante. Vous pouvez sélectionner jusqu'à 999 pistes dans un dossier

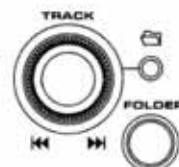

Tournez le bouton track dans le sens inverse d'une aiguille d'une montre pour la piste précédente.



Tournez le bouton track dans le sens d'une aiguille d'une montre pour la piste suivante.

2. RECHERCHE FOLDER

Lorsque la LED FOLDER est allumée, sélectionner le numéro du dossier en tournant le bouton TRACK. Vous pouvez sélectionner jusqu'à 999 dossiers.

- Tourner le bouton TRACK dans le sens inverse d'une aiguille d'une montre pour le dossier précédent.
- Tourner le bouton TRACK dans le sens d'une aiguille d'une montre pour le dossier suivant.



3. AFFICHAGE DU TITRE

Vous pouvez voir le titre du dossier Nom du Dossier/Nom du Fichier/Nom du Titre/Artiste/Genre/Taux d'échantillonnage par chaque pression du bouton TRACK.



"Nom du Dossier" est pour le nom du Dossier

"Nom du Fichier" est pour le nom du Fichier

"Nom du Titre" est pour le nom du Titre

"ARTIST" est pour l'affichage du nom de l'artiste

"GENRE" est pour l'affichage du genre

Affichage du taux d'échantillonnage

Remarque: Chaque affichage dure 20s. It will auto return to "TITLE NAME" Après 20s, si aucune action n'est effectuée, il retourne automatiquement à "NOM DU TITRE"

OPERATION BASIQUE

RECHERCHE PAR FRAME

Cette fonction est utilisée pour la recherche frame par frame, vous permettant une recherche et un réglage d'un point cue ou un point loop. Pour utiliser cette fonction, vous devez être tout d'abord en mode PAUSE ou en mode CUE, ensuite, tournez la roue ROUE JOG dans le sens d'une aiguille d'une montre pour avancer frame par frame et tourner dans le sens contraire d'une aiguille d'une montre pour la recherche précédente par frame. Une fois votre point de départ choisi, vous pouvez définir un point cue en appuyant sur le point PLAY/PAUSE. Appuyer sur le point CUE pour retourner au point que vous avez réglé.



AUTO CUE

Appuyer sur le bouton SGL/CTN pendant plus d'une seconde pour alterner entre mode normal et "auto cue".

Cette fonction règle automatiquement un point cue sur la première note de chaque morceau. Si un nouveau morceau est sélectionné, un nouveau point CUE sera réglé pour tenir compte d'un nouveau point de départ.



REGLAGE D'UN POINT CUE

Un point cue est un point départ de lecture lorsque le bouton PLAY/PAUSE est pressé.

Un point cue peut être créé partout sur n'importe quelle piste.



- (1) Vous devez presser sur le BOUTON IN lorsque la musique est en mode lecture. C'est pour régler un point CUE sans interruption de la lecture. Appuyer sur le BOUTON CUE pour retourner au point que vous avez réglé en appuyant sur le BOUTON IN. Appuyer sur le Bouton CUE pour retourner au point exact.



- (2) Vous pouvez utiliser la roue Jog pour régler un point cue. Lorsque la music est en mode PAUSE ou CUE. Utiliser la roue jog pour choisir un point d'entrée. Lorsque vous avez choisi votre point d'entrée désiré, appuyer sur le bouton PLAY pour régler un point CUE. Appuyer sur le bouton CUE pour retourner au point exact.

OPERATION BASIQUE

LOOP SANS TROU

1. CREER ET JOUER UN LOOP SANS TROU

Un loop sans trou est un loop qui est lu en continu sans interruption. Vous pouvez utiliser ce loop pour créer un effet dramatique. Ce loop n'a pas de limite de temps. Vous pouvez créer un loop sans trou entre deux points continus de la source comme ci-dessous :

- (1) Appuyer sur le bouton PLAY/PAUSE pour activer le mode lecture.

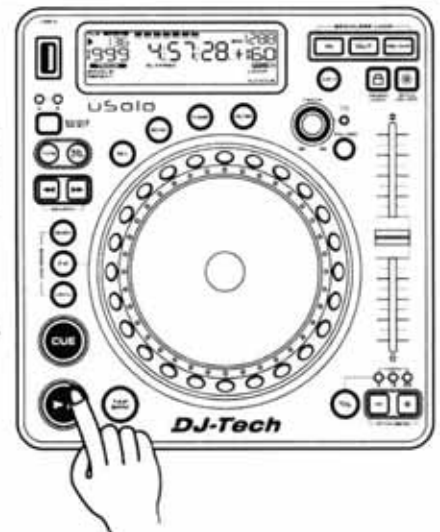

- (2) Appuyer sur le bouton IN. C'est le point d'entrée du LOOP SANS TROU. La LED du bouton s'allumera.



- (3) Appuyer sur le bouton OUT pour placer le point de sortie pour le LOOP SANS TROU. Les LED des BOUTONS IN et OUT commencent à flasher rapidement, cela indique que le mode LOOP SANS TROU est activé.



2. SORTIR D'UN LOOP

Pour sortir d'une LOOP SANS TROU, appuyer sur le bouton OUT. Les LED des boutons IN et OUT restent allumés mais s'arrêtent de clignoter.



3. REJOUER UN LOOP

La fonction RELOOP permet de retourner au loop en mémoire. Les LED des BOUTONS IN et OUT indiquent que le loop est stocké dans la mémoire, et peut être joué à n'importe quel moment. Pour rejouer un loop, appuyer sur le BOUTON RELOOP. Les LED des boutons IN et OUT recommenceront à clignoter, ce qui indique que le LOOP SANS TROU commence lecture.

OPERATION BASIQUE

4. EDITER UN LOOP

Vous pouvez éditer un loop sans trou, vous devez créer tout d'abord un loop. Si vous n'avez pas de LOOP, suivez les instructions de l'étape 1 pour créer un loop.

Il y a trois méthodes :

- (1) Editer un point de sortie d'une boucle sans trou. Vous pouvez éditer un point de sortie de la boucle afin de le raccourcir ou de l'allonger. Vérifier que vous n'êtes pas en mode RELOOP. Tourner la ROUE JOG en mode recherche pour raccourcir/allonger le loop. Appuyer sur le bouton OUT pour placer un nouveau point de sortie.



- (2) Editer un point d'entrée d'un loop.

Vous pouvez éditer un point d'entrée d'un loop afin de raccourcir le loop. Dans le mode reloop, tourner la roue jog dans le sens d'une aiguille d'une montre pour raccourci le loop. Vérifier que le point d'entrée se trouve avant le point de sortie. Appuyer sur le bouton IN pour définir le nouveau point d'entrée de votre loop.



- (3) Vous pouvez réinitialise un nouveau loop en mode play ou pause. Lorsque vous avez choisi un point d'entrée, appuyer sur le bouton IN, la LED du bouton OUT s'éteindra. Choisissez un nouveau point de sortie et appuyer sur le bouton OUT pour définir le point de sortie du nouveau loop.

OPERATION BASIQUE

EFFET STUTTER

Lorsqu'un loop est en lecture, vous pouvez appuyer sur le bouton RELOOP ou CUE/▶ pour redémarrer le loop. Vous pouvez appuyer sur le bouton RELOOP lorsque la piste ne joue pas en loop. A chaque fois que le bouton RELOOP est pressé, il redémarre la musique au point cue pre-programmé.

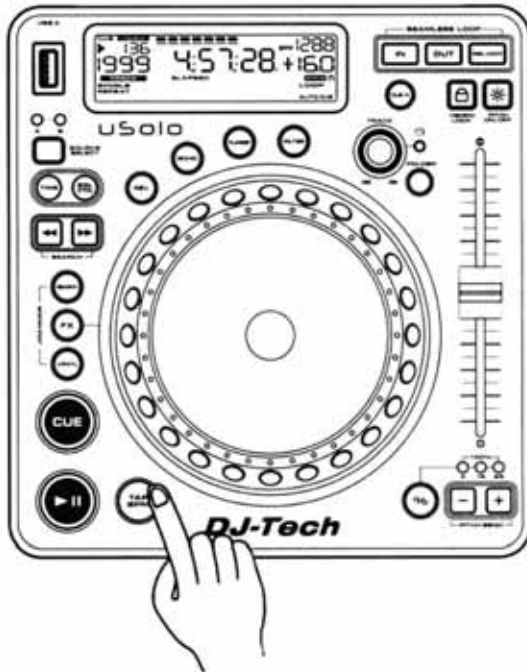

TAP BPM

AUTO BPM est un mode par défaut lorsque vous l'allumez. Vous pouvez choisir entre manuel/Auto BPM en pressant sur le bouton "TAP BPM".

Remarque:

Pour basculer sur BPM Manual, appuyer une fois sur le bouton. Pour basculer sur Auto BPM appuyer sur le bouton "TAP BPM" pendant plus de 2 secondes. Il s'affichera "AUTO BPM" sur l'afficheur LCD.

Il y a deux modes BPM :

- (1) **BPM Manuel:** Suivez le tempo de la musique et appuyer sur le bouton "TAP BPM" pour la valeur du BPM, de l'auto BPM au mode manuel, la valeur ne changera pas jusqu'à ce que la valeur correcte est comptée.
- (2) **Auto BPM:** la valeur du compteur BPM est automatique sans appuyer sur le bouton "TAP BPM".

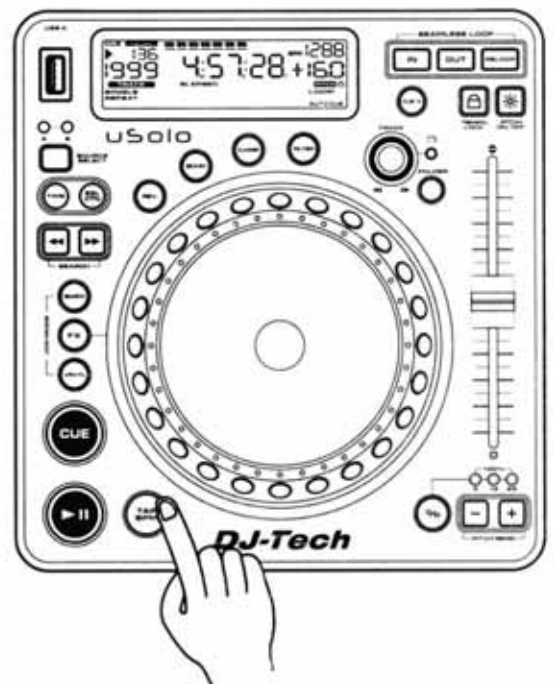

REGLAGE DU SYSTEME

MODE SETUP

Appuyer sur le bouton TIME pendant 2 secondes pour entrer dans le réglage du système. A ce moment s'affiche « PRESET » sur l'afficheur LCD.

Remarque: Le Réglage du système se fermera automatiquement au bout de 10 secondes de non utilisation.



Tourner le bouton TRACK pour défiler les sous menus, vous pouvez ajuster le réglage en sélectionnant le sous menu désiré puis en appuyant sur le bouton TRACK.

Pour sortir du Réglage Système, tourner le bouton track dans le sens contraire d'une aiguille d'une montre pour PRESET le sous menu et ensuite appuyer sur le bouton TRACK.



REGLAGE DU SYSTEME

Une fois que vous êtes dans le mode SETUP, vous pouvez consulter les options en tournant le bouton TRACK, et en pressant le bouton TRACK pour activer ou désactiver la sélection.

☞ **RELAY:** Appuyer sur le bouton TRACK pour activer et désactiver le RELAY.

RELAY: OFF – Le lecteur sera automatiquement en mode lecture continue.

RELAY: ON – Le lecteur sera automatiquement en mode single.

☞ Le réglage par défaut est RELAY OFF.

Cette fonction est de type "auto pilot". Lorsque vous utilisez deux lecteur uSolo, vous avez un lecteur qui commence la lecture lorsque se termine.

RELAY single track:

(1) Utiliser un câble mini jack mini jack pour connecter à l'arrière des deux lecteurs uSolo.

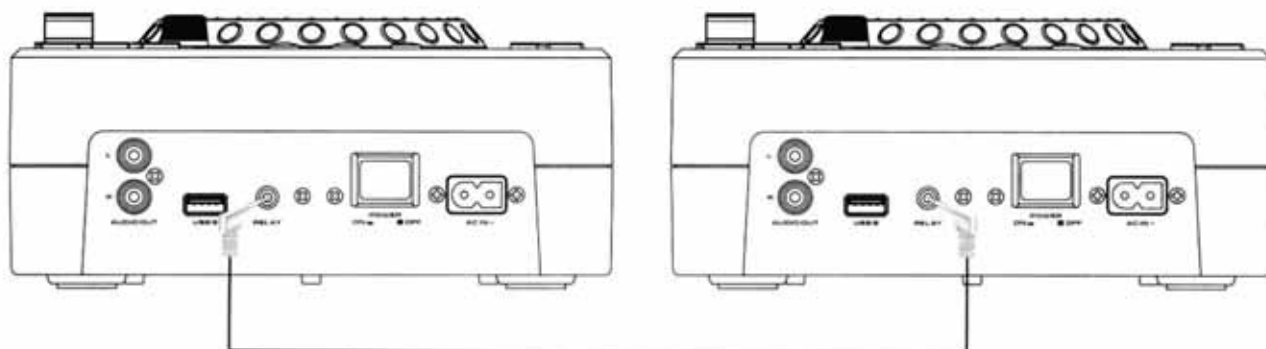

- (2) Définir les deux lecteurs uSolo en mode RELAY pour la lecture en mode single, le symbole « SINGLE » s'affiche sur le LCD.
- (3) Chargement des chansons des deux lecteurs avec un périphérique USB.
- (4) Appuyer sur le bouton PLAY/PAUSE sur l'un des lecteurs pour commencer la lecture.
- (5) Après que la première piste soit terminée, la seconde piste commencera immédiatement la lecture.

REGLAGE SYSTEME

VERSION FIRMWARE

Une fois entré dans le mode setup, tourner le bouton TRACK jusqu'à ce que Vxx.xx soit affiché, ce qui correspond à la version du firmware.



Mise à jour du FIRMWARE :

Etape 1: Copier le code contrôleur ou code DSP depuis le PC et sauvegarder le dans la mémoire. (les fichiers doivent être copiés dans la racine).

Etape 2: Eteindre l'appareil.

Etape 3: Allumer l'appareil.

Etape 4: Insérer le périphérique dans le port USB A pour la mise à jour et "Update 10%~100%" s'affichera à l'écran (pour le code DSP), "UpdateUIxx" s'affichera (pour le code contrôleur)

Etape 5: Lorsque la mise à jour est terminée, "COMPLETE" s'affichera, retirer le périphérique USB.

Etape 6: Eteindre l'appareil.

Etape 7: Allumer l'appareil, si "UpdateUI - -" s'affiche (échec), répéter la procédure de l'étape 2 à l'étape 5.

Etape 8: Contrôler le numéro de version du nouveau firmware dans le **SETUP MODE**

Etape 9: Terminé

Remarque:

1. Effacer le code DSP ou code contrôleur du périphérique USB lorsque la mise à jour est terminée
2. Une coupure de courant pendant le processus de mise à jour peut causer une défaillance de l'appareil.

SPECIFICATION

MODELE:	uSolo, Lecteur USB MP3 (compatible avec périphérique USB 1.0/1.1/2.0)
DIMENSIONS:	204 (W) x 215(D) x 93 (H) mm
ALIMENTATION:	AC100-240V, 50/60Hz,8.5Watts
POIDS:	1.1kg
GENERAL:	
Affichage	LCD
Plage du Pitch	+/-6%, +/-12%, +/-25%, +/-100%
Précision du Pitch	+/-0.15 %

CARACTERISTIQUES AUDIO (NIVEAU LIGNE=100Kohm, FORMAT DU SIGNAL TEST : 128Kbps)

OBJET	TYPICAL	LIMITE	CONDITION
(1) NIVEAU DE SORTIE:	1.35V +/-0.5dB	1.35V +/-1dB	1KHz, 0dB (TCD-782 TRK.2)
(2) BALANCE DES CANAUX:	0.5dB	1dB	1KHz, 0dB (TCD-782 TRK.2)
(3) THD+N (*1):	0.009%	0.02%	1KHz, 0dB (TCD-782 TRK.2)
(4) S/N RATIO (*2):	90dB	85dB	1KHz, 0dB (TCD-782 TRK.2 & 8)
(5) L/R SEPARATION(*2):	82dB	75dB	1KHz, 0dB (TCD-782 TRK.9, 11)
(6) REPONSE EN FREQUENCE:	17-16KHz +/-0.2dB	17-16KHz +/-1dB	(TCD-781 TRK.1, 4 & 16)

REMARQUE: 1. AVEC FILTRE PASSE BAS de 20KHz
2. AVEC FILTRE PASSE BAS de 20KHz, "IHF-A" WEIGHTED.

FORMAT MP3 FORMAT

Format du Disque	Extensions des fichiers acceptées	mp3 . MP3 . mP3 . Mp3
	Nombre Max des Dossiers	999
	Nombre Max des Fichiers	max. 999 fichiers
Format MP3	MPEG 1 Layer 3 standard (ISO/IEC 11172-3), Fourni pour un seul canal mono ('mono') et deux canaux stéréo ('stereo') code à des taux d'échantillonnage 32, 44.1 and 48kHz.	32/40/48/56/80/96/112/128/160/192/224/ 256/320 kbps Xing/VBRI VBR
	MPEG 2 Layer 3 standard (ISO/IEC 13818-3), Fourni pour un codage similaire à des taux d'échantillonnage 16, 22.05 and 24 kHz.	32/40/48/56/64/80/96/112/144/160 Kbps
	MPEG 2.5 Layer 3 standard, fourni pour un codage similaire à des taux d'échantillonnage 8, 11.025 and 12 kHz.	32/40/48/56/64/80/96/112/144/160 Kbps

