

**DO NOT RETURN PRODUCT TO THE STORE**  
 Individual stores do not stock parts.

**NO REGRESAS ESTA PRODUCTO A LA TIENDA**  
 Las tiendas no tiene partes.

**NE RETOURNEZ PAS LE PRODUIT AU MAGASIN**  
 Les magasins individuels ne gardent pas de pièces.

If a part is missing or damaged, please visit our website or call our toll-free customer service line. We will gladly ship your replacement parts FREE of charge.

Si las partes están perdidas o dañadas Por favor visite nuestra página de Internet o llame a nuestra línea de teléfono gratis de Servicio al Cliente. Nosotros le enviaremos sus repuestos sin cargo adicional, serán totalmente gratis.

Si une pièce est manquante ou endommagée, veuillez visiter notre site web ou appelez sans frais notre Service à la clientèle. Nous expédierons avec plaisir vos pièces de rechange GRATUITEMENT.

Need Parts or Assistance?

Nesacitas partes o Asistencia?

Besoin de Pièces ou d'assistance?

**WWW.AMERIWOOD.COM/PARTS**

or call toll free:  
 o llame a nuestra línea gratis: **1-800-489-3351**  
 ou appelez sans frais:

For prompt, reliable service; please have your assembly manual ready.

Para servicio mas rapido y reliable por favor tenga esta manual listo.

Pour un service rapide et fiable, s'il vous plaît ayez votre livret d'assemblage en main.

-KEEP FOR REFERENCE-

-GUARDAR PARA REFERENCIA-

-GARDEZ POUR RÉFÉRENCE-

## ▲ WARNING



Unit can tip over causing severe injury or death.

- Anchor unit to stud or wall.
- **DO NOT** allow children to climb on unit.
- Put heavy items on lower shelves or drawers.
- Read and follow all assembly instructions.

## ▲ ADVERTENCIA

Este mueble puede caerse por encima causando daño serio o la muerte

- Anolar el mueble a un espárrago muro.
- **NO** dejar que los niños suben por encima del mueble.
- Poner los articulos mas pesados en los tableros o cajones inferiores.
- Leer y seguir todos de los instucciones para el montaje.

## ▲ AVERTISSEMENT

L'unité peut basculer et causer des blessures graves ou la mort.

- Fixez l'unité au mur ou à un montant.
- Ne laissez **PAS** les enfants grimper sur le meuble
- Déposez les pièces lourdes sur les tablettes ou tiroirs du bas.
- Lire et suivre toutes les instructions d'assemblage.

Thank you for purchasing from AMERIWOOD.  
Visit [www.ameriwood.com](http://www.ameriwood.com) to view the limited warranty valid in the U.S. and Canada.

*Gracias por haber comprado de AMERIWOOD.  
Visite [www.ameriwood.com](http://www.ameriwood.com) para ver la garantía limitada válida solamente en Estados Unidos y Canadá.  
SERVICIO A LA CLIENTELA DE AMERIWOOD*

Merci pour votre achat de Ameriwood.  
Visitez [www.ameriwood.com](http://www.ameriwood.com) pour voir la garantie limitée valide au Canada et aux États-Unis.

AMERIWOOD CONSUMER SERVICES

SERVICE À LA CLIENTÈLE DE AMERIWOOD

Before starting – Antes de Empezar – Avant de débiter.



- Read each step carefully before starting. It is very important that each step is performed in the correct order. If these steps are not followed in sequence, assembly difficulties will occur.

*Lea con cuidado cada paso antes de empezar. Es muy importante que cada paso se ejecute en el orden correcto, de lo contrario, tendrá dificultades en el ensamblaje.*

*Lisez chaque étape soigneusement avant de commencer. Il est très important que chaque étape de l'assemblage soit exécutée dans le bon ordre. Si ces étapes ne sont pas suivies dans l'ordre, des difficultés d'assemblage se produiront.*

- Make sure all parts are included. Most board parts are labeled or stamped on the raw edge. Asegúrese de tener todas las piezas. Cada pieza está marcada con una etiqueta o con un sello en el lado sin acabado.

*Assurez-vous que toutes les pièces sont incluses. La plupart des pièces en bois sont étiquetées ou estampées sur le bord non-fini.*

- Work in spacious area, preferably on a carpet, near the place the unit will be used.

*Ejecute el ensamblaje en un área espaciosa, de preferencia sobre alfombra y cerca del lugar donde se usará el mueble.*

*Travaillez dans un endroit spacieux, préférentiellement sur un tapis, près de l'endroit où le meuble sera utilisé.*

- Have the following tools.

*Tenga las siguientes herramientas a la mano.  
Ayez les outils suivants à la portée de la main.*

- Do not use power tools to assemble your furniture. Power tools may strip or damage the parts. No use herramientas eléctricas para ensamblar el mueble. Las herramientas eléctricas pueden dañar la unidad.

*N'utilisez pas d'outils électriques pour assembler votre mobilier. Les outils électriques peuvent démonter ou endommager les pièces.*

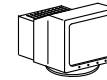
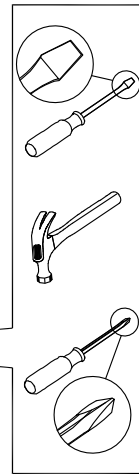

Visit our website:

Visite nuestra página de internet:

Visitez notre site Web:

**WWW.AMERIWOOD.COM/PARTS**



Call us at:

Llame al:

Téléphonez au:

1-800-489-3351



Fax:

Envíe un facsimil:

Envoyez une télécopie:

1-636-745-1005



Write to:

Escriba a:

Écrivez à l'adresse:

AMERIWOOD INDUSTRIES  
410 East First Street South  
Wright City, MO 63390 USA  
Attention: Consumer Services

Monday – Friday  
7:00 am – 8:00 pm  
Central Time

Saturday  
9:00 am – 5:00 pm  
Central Time

Lunes – Viernes  
7:00 am – 8:00 pm  
Tiempo Central

Sabado  
9:00 am – 5:00 pm  
Tiempo Central

Lundi–Vendredi  
7:00 am – 8:00 pm  
Heure Normale du Centre

Samedi  
9:00 am – 5:00 pm  
Heure Normale du Centre

### HELPFUL HINTS

- Visit our website for basic assembly tips and to order replacement parts.
- Identify, sort and count the parts before attempting assembly.
- Call our toll free number if you need assistance identifying parts.
- Compression dowels are tapped in with a hammer.
- Slides have lips only on the right side.
- Cam locks that are properly fastened on a horizontal board will face toward the center of the unit, on a vertical board the point on the lock will face the bottom.
- Back panels provide stability and support. Use all the nails provided.
- When nailing back panels to the unit, be sure there is equal distance on all sides to square the unit.
- Units without the back panel installed may collapse.
- Clean the product with your favorite furniture polish and a soft cloth. DO NOT USE harsh chemicals or abrasive cleaners.
- Move your new furniture carefully, with two people lift and carry the unit to a new location.
- Never push, pull or drag your furniture (especially on carpet).
- Your Ameriwood furniture can be disassembled and reassembled to move.
- Additional parts are available for a nominal fee.

### NOTITAS UTILES

- Visite nuestro pagina de internet para que siga los pasos básicos del samblaje del mueble y ordene las partes que necesitan ser reemplazadas.
- Identifique, clasifique y cuente todas las partes antes de empezar el ensamblaje.
- Llame gratis al número de servicio al cliente si necesita ayuda con el montaje de la unidad.
- Las clavijas de compresión se taladran con un martillo.
- Las correderas del cajón solo tienen un borde en el lado derecho.
- En las piezas (tablas) horizontales, las cerraduras deben quedar al lado derecho cuando están colocadas apropiadamente. En el caso de una pieza (tabla) vertical, las cerraduras deben quedar hacia abajo.
- Los paneles traseros dan estabilidad al mueble. Use todos los clavos incluidos.
- Clave el panel trasero teniendo cuidado de mantener la misma distancia entre los clavos.
- Los muebles que no tienen el panel trasero pueden colapsar.
- Use cualquier producto que sea específico para limpiar muebles. No use químicos o sustancias abrasivas.
- Mueva su mueble con mucho cuidado y con la ayuda de otra persona levante y mueva el mueble a su lugar.
- Nunca empuje, jale o arrastre un mueble (especialmente sobre alfombra).
- Los muebles de Ameriwood pueden ser ensamblados o desarmados para ser transportados.
- Por un pago nominal puede ordenar partes adicionales.

### NOTES UTILES

- Visitez notre site web pour obtenir des conseils de montage de base et pour commander des pièces de rechange.
- Identifiez, séparez et comptez les pièces avant d'entreprendre l'assemblage.
- Appelez à notre numéro sans frais si vous avez besoin d'aide pour identifier les pièces.
- Les goujons de compression sont insérés avec un marteau.
- Les glissières ont des rebords seulement sur le côté droit.
- Les serrures de came qui sont serrées sur une planche horizontale doivent faire face au centre de l'unité. Sur une planche verticale, la pointe de la serrure doit être orientée vers le bas.
- Les panneaux arrière stabilisent et soutiennent le meuble. Utilisez tous les clous fournis.
- En enfonçant les clous dans une planche, assurez-vous que toutes les distances entre les coins sont égales pour que l'unité soit carrée.
- Sans leur panneau arrière, les unités peuvent s'écrouler.
- Nettoyez le produit avec votre poli à meubles préféré et un linge doux. NE PAS UTILISER de produits chimiques ou de nettoyeurs abrasifs.
- Déplacez votre nouveau meuble avec soin, avec l'aide d'une autre personne et portez-le jusqu'à son nouvel emplacement.
- Ne jamais pousser ou traîner votre meuble (surtout sur un tapis).
- Votre meuble Ameriwood peut être démonté puis ré-assemblé pour être déplacé.
- Il est possible d'obtenir des pièces supplémentaires à un prix modique.

PARTS - PIEZAS - PIECES

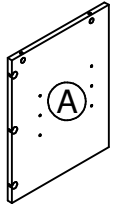

left panel  
panel izquierdo  
panneau gauche  
31620207010

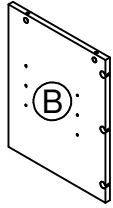

right panel  
panel derecho  
panneau droit  
31620207020

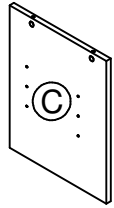

left partition  
partición izquierda  
cloison gauche  
31620207030

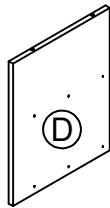

right partition  
partición derecha  
cloison droit  
31620207040



left hutch panel  
panel izquierdo hutch  
panneau gauche huche  
31620207050



right hutch panel  
panel derecho hutch  
panneau droit huche  
31620207060

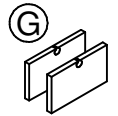

2 hutch dividers  
2 divisor de aparador  
2 diviseur de huche  
31620207070

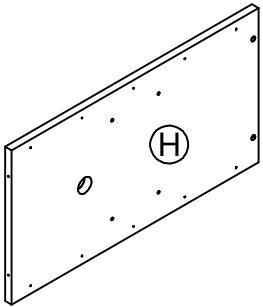

mount panel  
panel de montaje  
panneau de montage  
31620207080

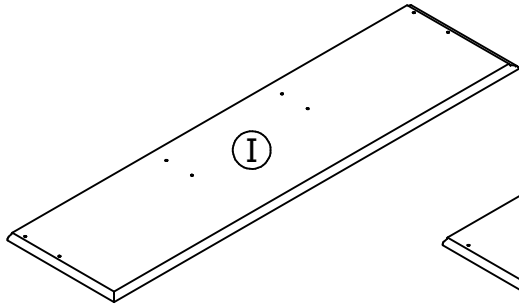

top  
cima  
dessus  
31620207090

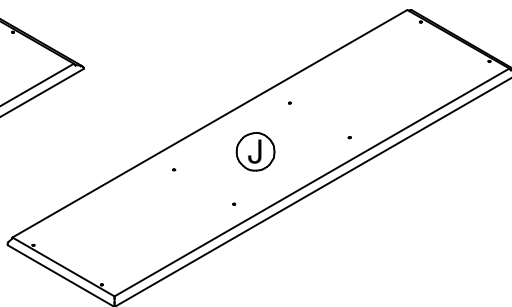

bottom  
fondo  
fond  
31620207100

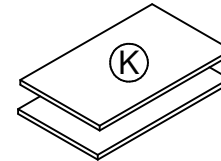

2 adjustable shelves  
2 estantes ajustables  
2 tablettes regables  
31620207110

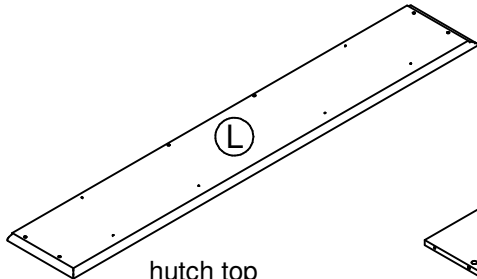

hutch top  
cima del aparador  
dessus de la huche  
31620207120

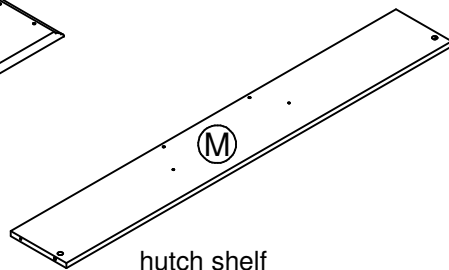

hutch shelf  
estante del aparador  
étagère de la huche  
31620207130

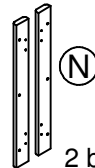

2 bottom moldings  
2 molduras de abajo  
2 moulures inférieures  
31620207140

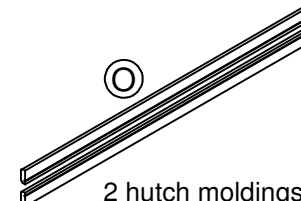

2 hutch moldings  
2 molduras del aparador  
2 moulures de la huche  
31620207150

PARTS - PIEZAS - PIECES

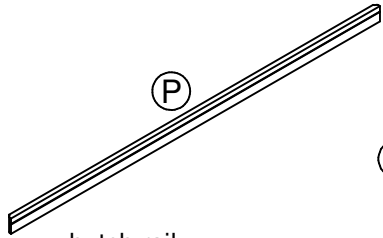

hutch rail  
riel del aparador  
rail de la huche  
31620207160

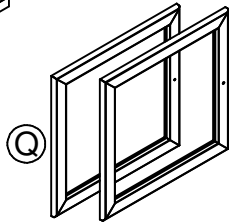

2 doors  
2 puertas  
2 portes  
31620207170

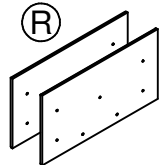

drawer front  
cajon del frente  
devant du tiroir  
31620207180

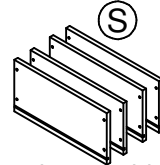

4 drawer sides  
4 cajones de los lados  
4 côtés du tiroir  
31620302190

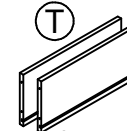

2 drawer backs  
2 cajones trasero  
2 dos du tiroir  
31620302200



2 drawer bottoms  
2 cajones inferiores  
2 fonds de tiroir  
31620302210

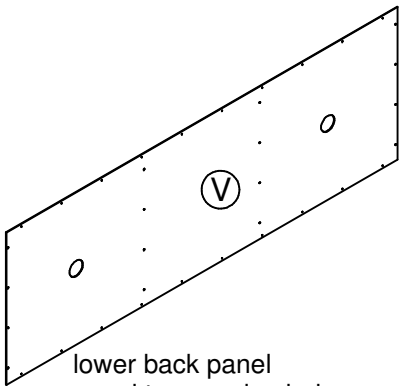

lower back panel  
panel trasero de abajo  
panneau arrière inférieur  
K162020700

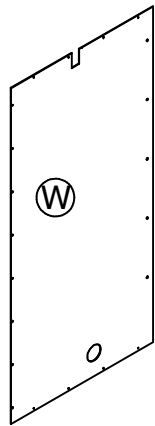

left hutch back panel  
panel izquierdo del aparado de abajo  
panneau arrière gauche de la huche  
K162020710

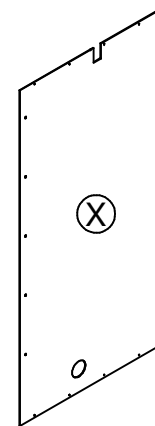

right hutch back panel  
panel derecho de atrás del aparado  
panneau arrière droit de la huche  
K162020720

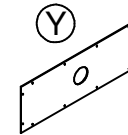

hutch back panel  
panel de atrás del aparador  
panneau arrière de la huche  
K162020730

left cabinet member corredera de mueble izquierda glissière gauche du cabinet	right cabinet member corredera de mueble derecha glissière droite du cabinet	left drawer runner deslizador izquierdo de cajón coulisse gauche du tiroir	right drawer runner deslizador derecha de cajón coulisse droite du tiroir
1	#A56030		x 2

	x 5
#A44150	foot pie pied

	x 2
#A84050	safety bracket kit juego del soporte de seguridad ensemble de courroie de sécurité

	x 1
#A70040	grommet ojal rondelle

B341620207KP01

PARTS - PIEZAS - PIECES

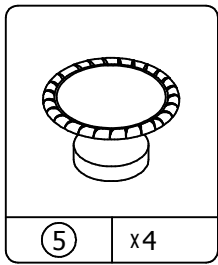

⑤ x4

#A50250  
knob  
perilla  
bouton

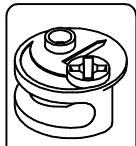

⑥ x16

#A22500  
cam lock  
cerradura de leva  
serrure de came

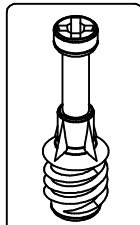

⑦ x 16

#A22510  
cam bolt  
perno de leva  
boulon de came

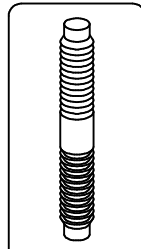

⑧ x2

#A21520  
compression dowel  
clavija de compression  
goujon de compression

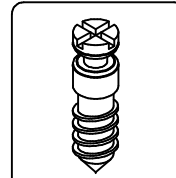

⑨ x8

#A22810  
connector bolt  
perno del conector  
boulon de reccordement

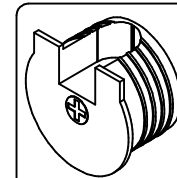

⑩ x8

#A22820  
connector  
comectador  
raccord



⑪ x12

#A53600  
angle bracket  
anaquel del ángulo  
support de l'angle

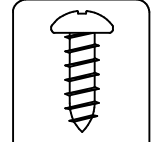

⑫ x58

#A12100  
7/16" pan head  
cabeza redondo 7/16"  
tête ronde 7/16"

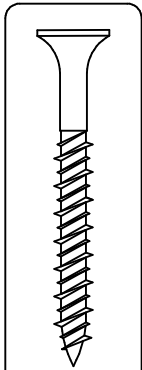

⑬ x 18

#A13410  
1 3/4" flat head  
cabeza plano 1 3/4"  
tête plate 1 3/4"

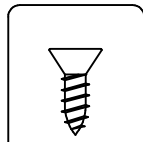

⑭ x20

#A11080  
7/16" flat head  
cabeza plano  
7/16" tête plate

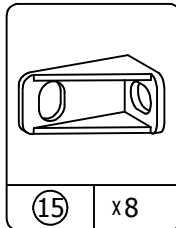

⑮ x8

#A53760  
drawer bracket  
soporte del cajón  
support de tiroir

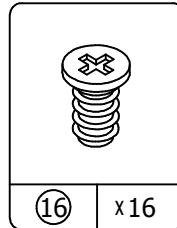

⑯ x16

#A15600  
drawer screw  
tornillo euro del cajón  
vis de tiroir

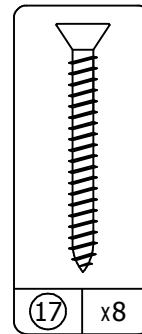

⑰ x8

#A11600  
1-1/4" flat head  
cabeza plano 1-1/4"  
tête plate 1-1/4"

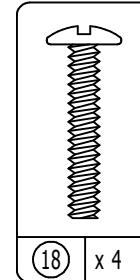

⑱ x 4

#A17400  
7/8" machine screw  
7/8" tornillo  
vis 7/8"

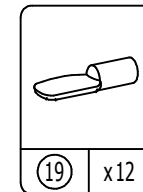

⑲ x12

#A80250  
shelf support  
soporte de tablero  
support de la tablette

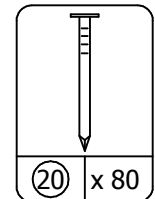

⑳ x 80

#A21110  
nail  
clavo  
clou

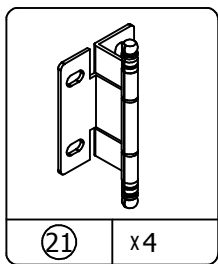

㉑ x4

#A60190  
hinge  
bisagra  
charniere

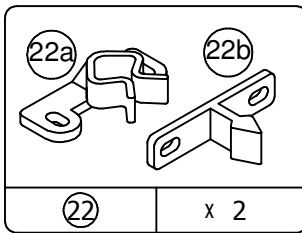

㉒ x 2

#A30030  
plastic catch  
reten plástico  
loquet en plastique

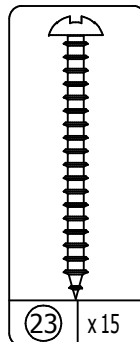

㉓ x15

#A13020  
1-1/4" pan head  
cabeza redondo 1-1/4"  
tête ronde 1-1/4"

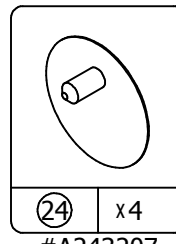

㉔ x4

#A243207  
cam cover  
tapa de tornillo  
cache-came

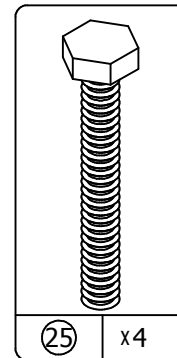

㉕ x4

#A19605  
1-1/2" bolt  
tornillo 1-1/2"  
vis 1-1/2"

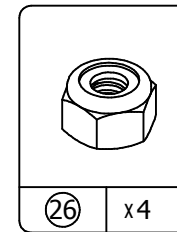

㉖ x4

#A20480  
1/4" nut  
1/4" tuerca  
écrou 1/4"

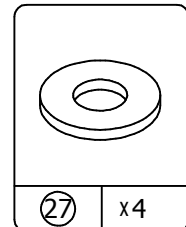

㉗ x4

#A25400  
1/4" washer  
1/4" arandela  
rondelle 1/4"

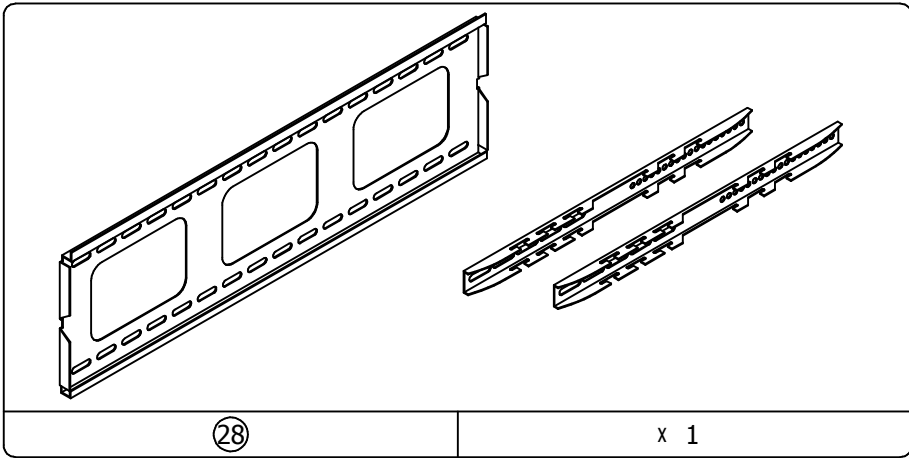

#A85010  
TV mount kit  
juego del montaje de la TV  
kit de montage pour téléviseur

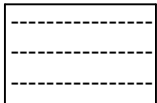

TV warning label  
etiqueta de precaución de  
television  
étiquette d'avertissement du  
téléviseur  
#B64372

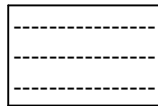

rear tip warning label  
etiqueta de precaución de anti  
volteo  
étiquette d'avertissement de  
basculement vers l'arrière  
#B64480

This illustration shows how the CAM fastening system works.  
Esta ilustración muestra el sistema de fijación de leva y como funciona.  
Cette illustration montre le système de fixation CAME et son fonctionnement.

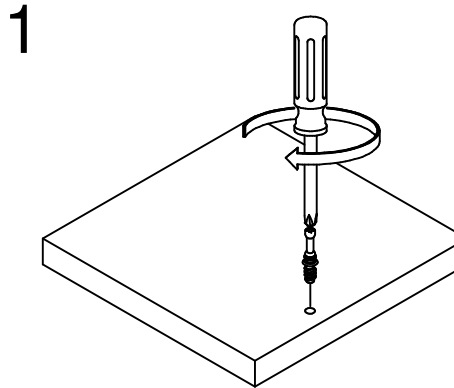

1  
Tighten to fully seat. Do not over tighten.  
Apriétese a totalmente asiento. No haga encima de apriétese.  
Serrez pour mettre le siège bien en place. Ne pas trop serrer.

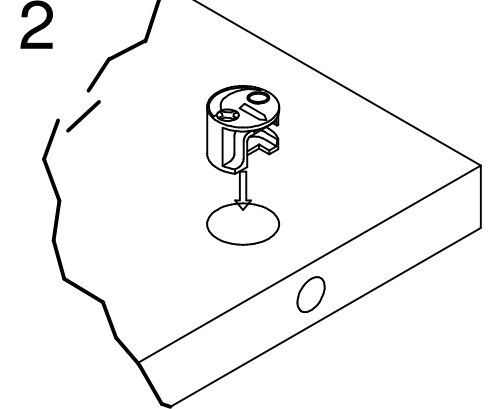

2  
Proper orientation of cam.  
La orientación apropiada de leva.  
Bonne orientation de la came.

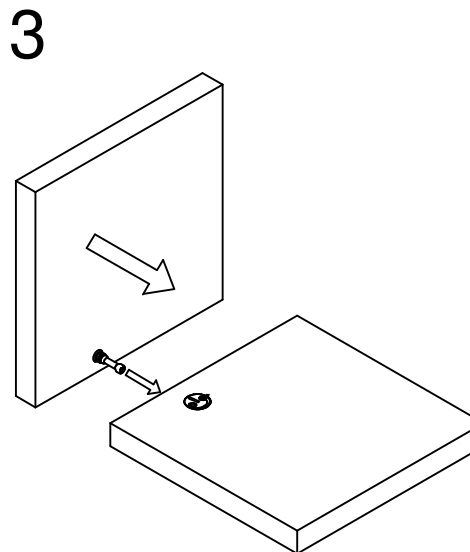

3

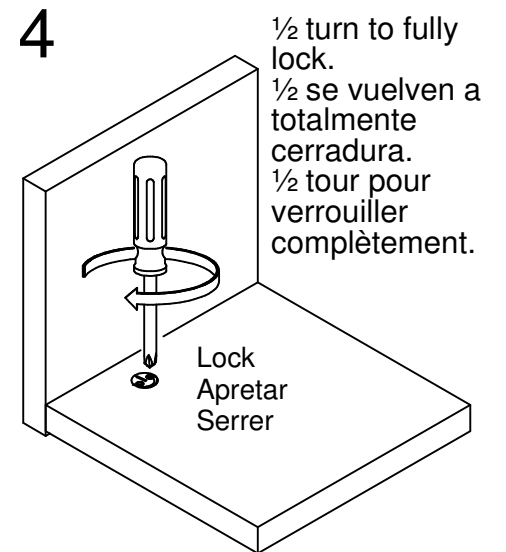

4  
Lock  
Apretar  
Serrer  
1/2 turn to fully lock.  
1/2 se vuelven a totalmente cerradura.  
1/2 tour pour verrouiller complètement.

# 1

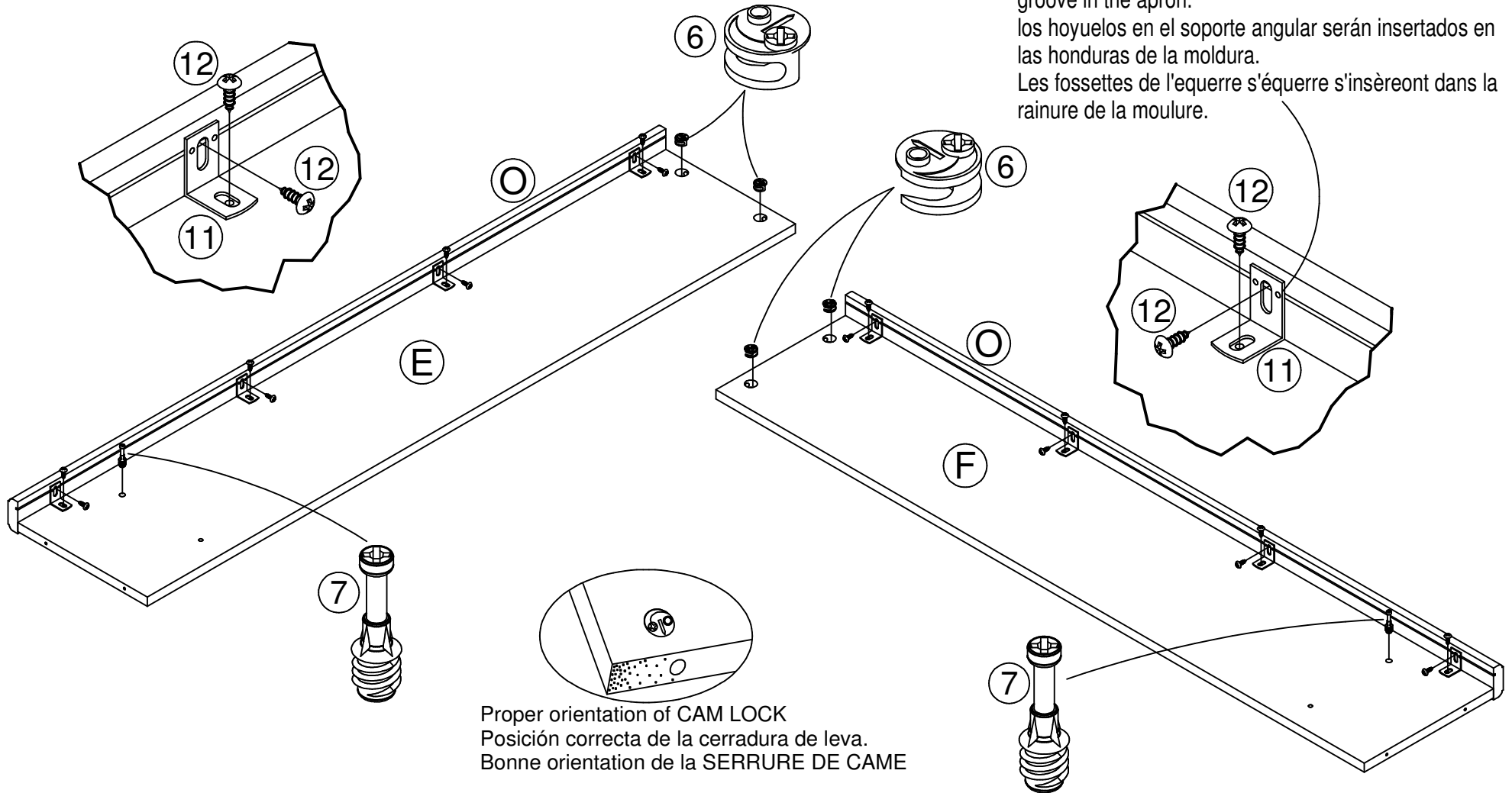
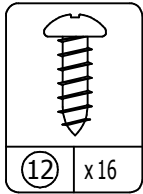
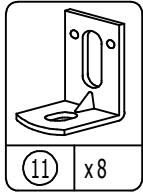
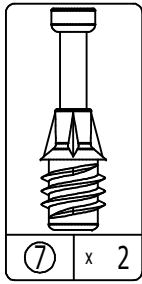
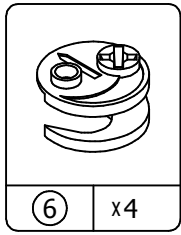

# 2

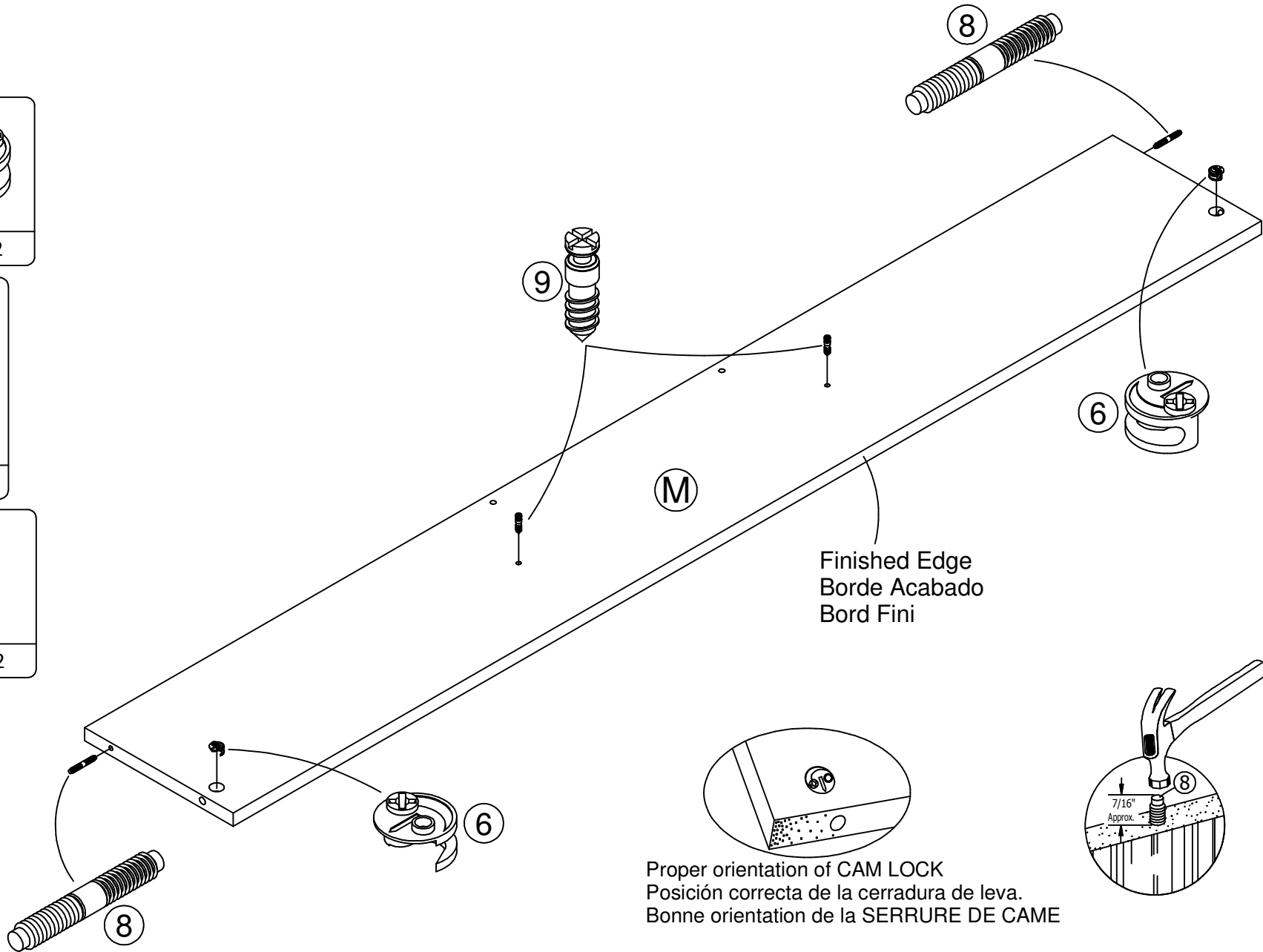
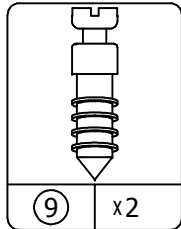
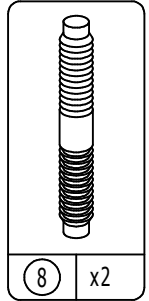
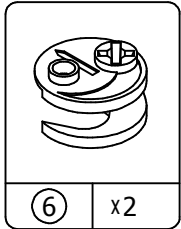

Finished Edge  
Borde Acabado  
Bord Fini

Proper orientation of CAM LOCK  
Posición correcta de la cerradura de leva.  
Bonne orientation de la SERRURE DE CAME



# 3

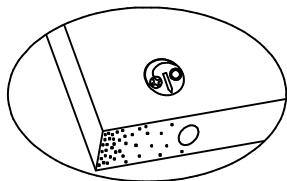
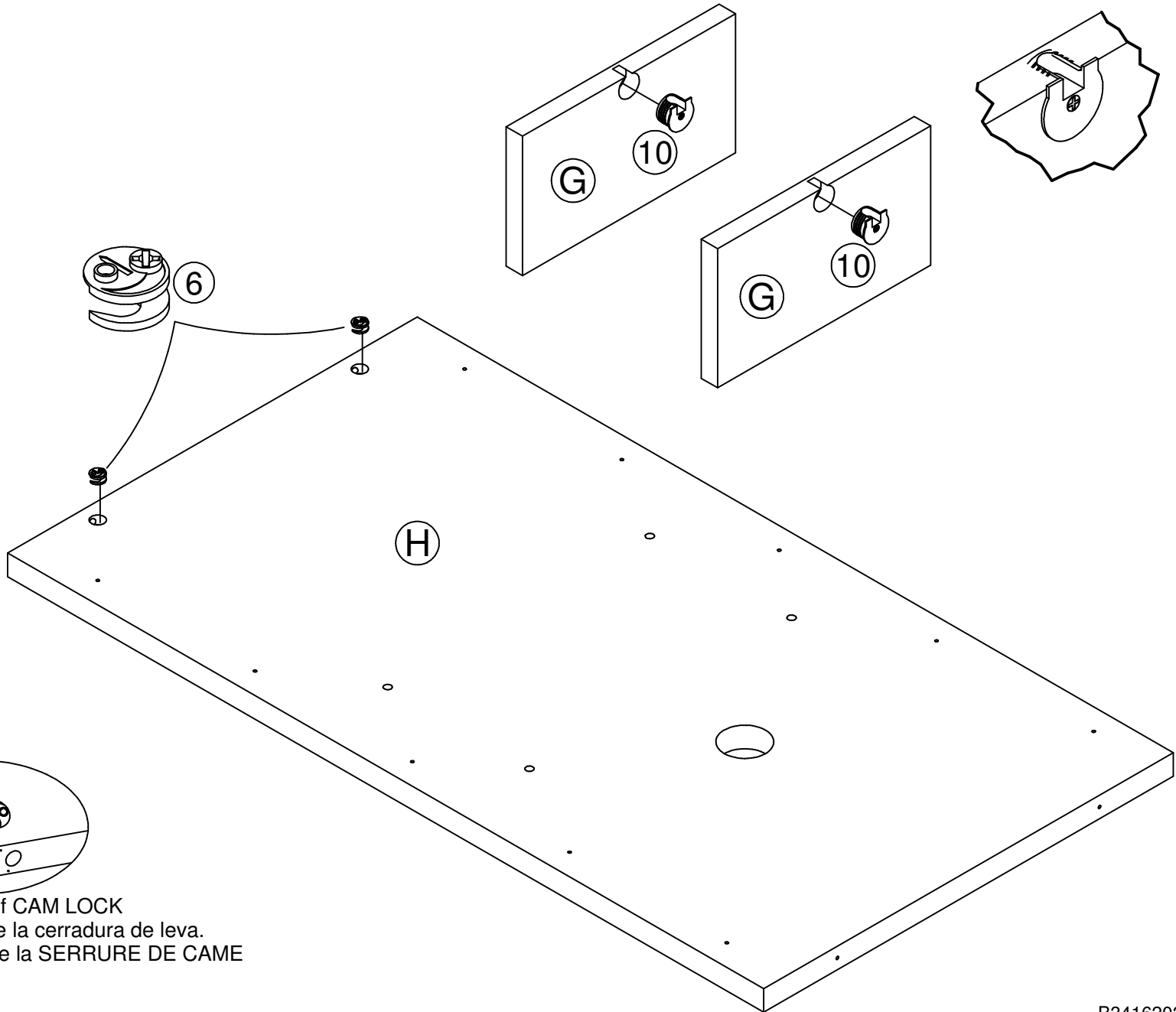
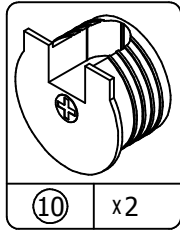
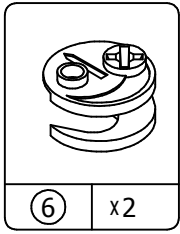

Proper orientation of CAM LOCK  
Posición correcta de la cerradura de leva.  
Bonne orientation de la SERRURE DE CAME

# 4

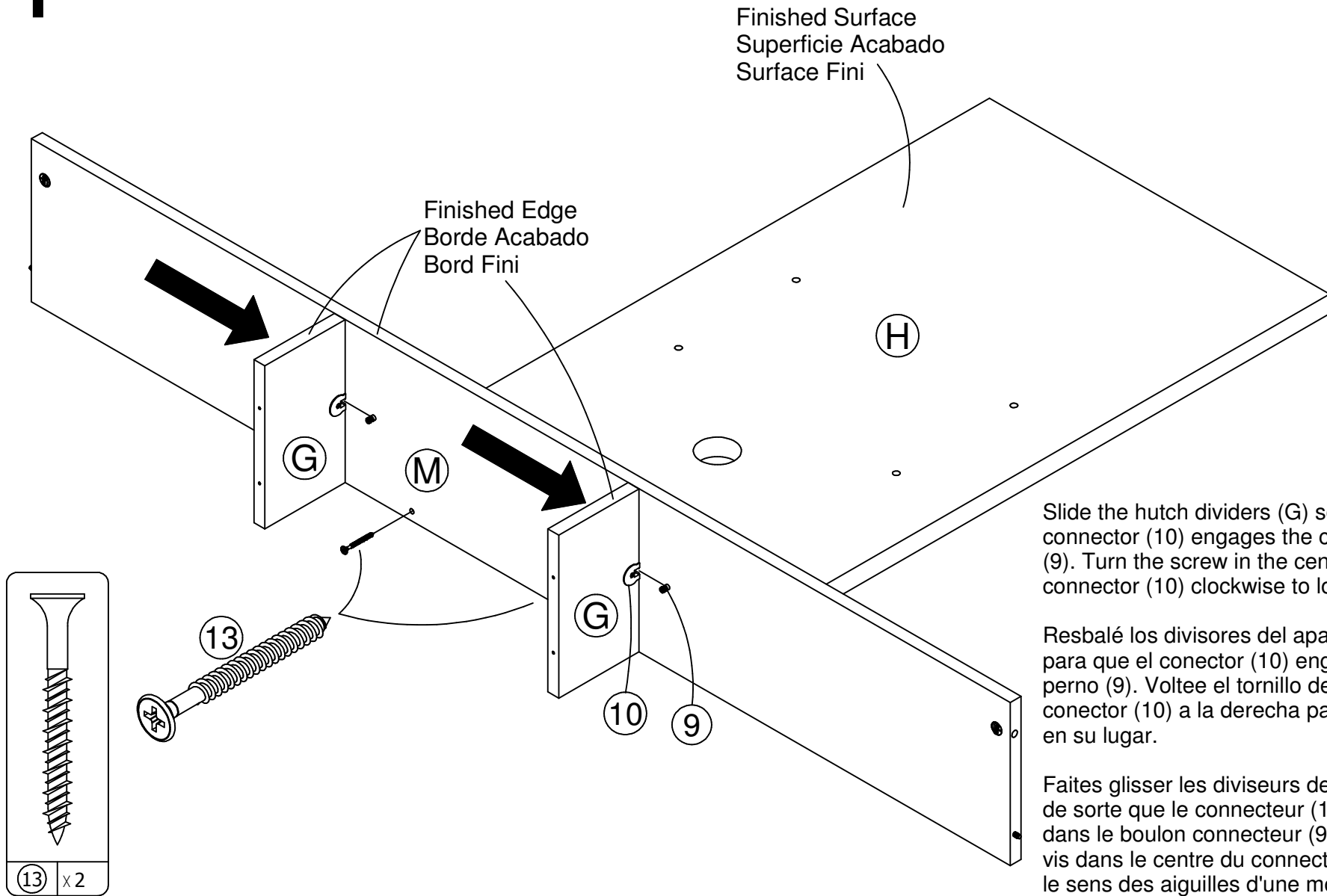

Slide the hutch dividers (G) so the connector (10) engages the connector bolt (9). Turn the screw in the center of the connector (10) clockwise to lock in place.

Resbalé los divisores del aparador (G) para que el conector (10) enganche con el perno (9). Voltee el tornillo del centro del conector (10) a la derecha para sujetarlo en su lugar.

Faites glisser les diviseurs de la huche (G) de sorte que le connecteur (10) s'engage dans le boulon connecteur (9). Tournez la vis dans le centre du connecteur (10) dans le sens des aiguilles d'une montre pour verrouiller en place.

5

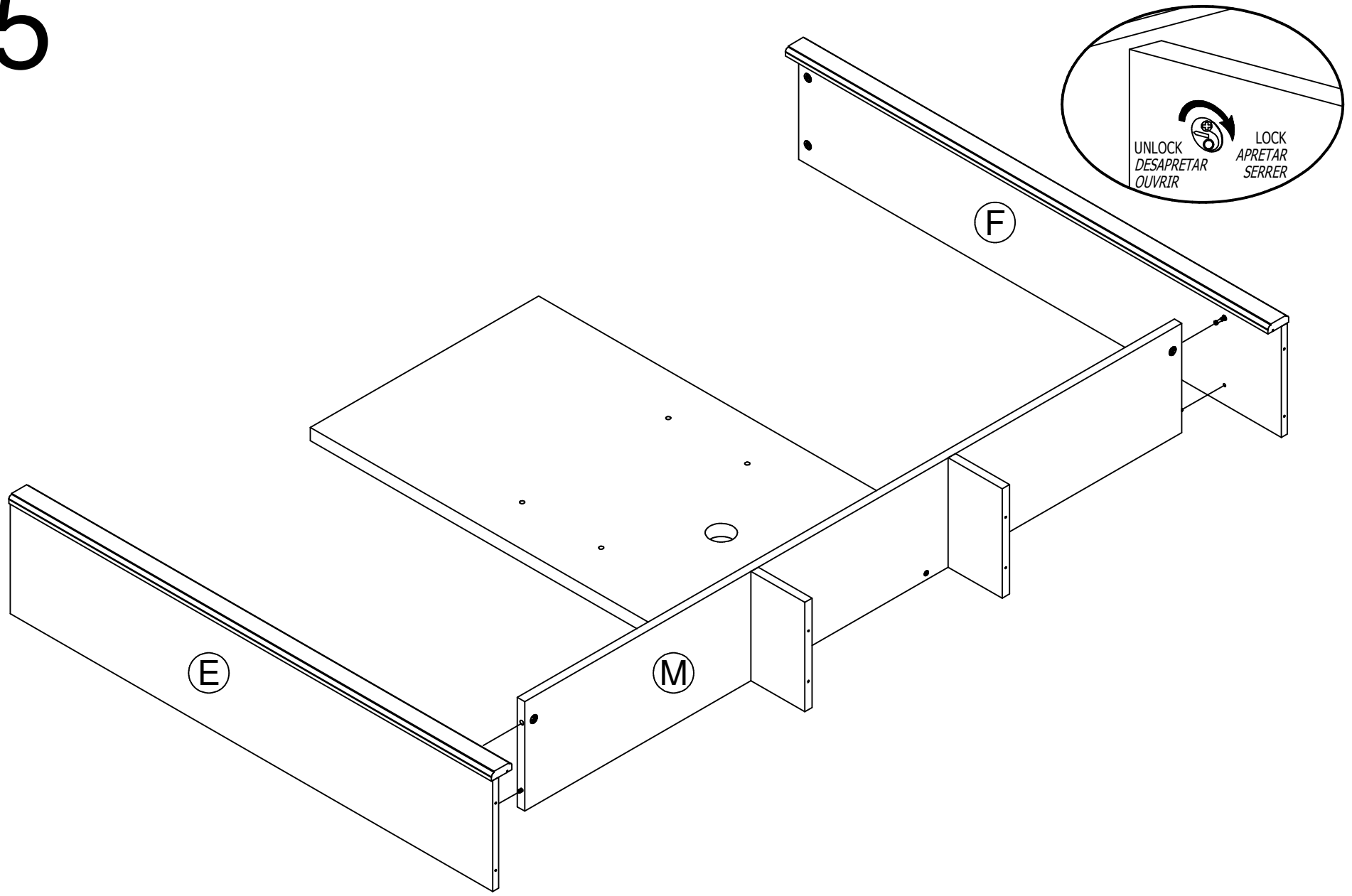



# 7

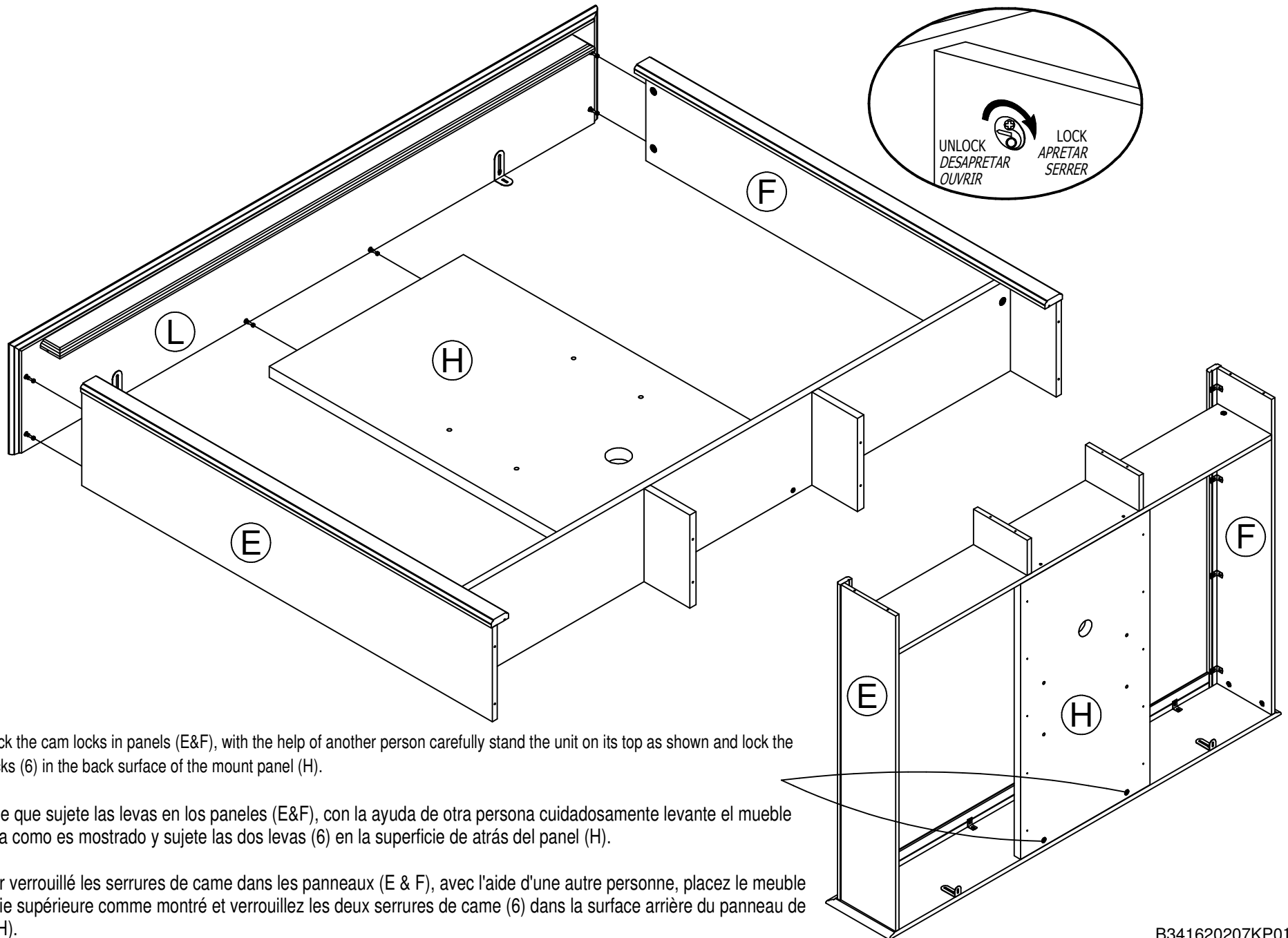

After you lock the cam locks in panels (E&F), with the help of another person carefully stand the unit on its top as shown and lock the two cam locks (6) in the back surface of the mount panel (H).

Después de que sujete las levas en los paneles (E&F), con la ayuda de otra persona cuidadosamente levante el mueble hacia arriba como es mostrado y sujete las dos levas (6) en la superficie de atrás del panel (H).

Après avoir verrouillé les serrures de came dans les panneaux (E & F), avec l'aide d'une autre personne, placez le meuble sur sa partie supérieure comme montré et verrouillez les deux serrures de came (6) dans la surface arrière du panneau de montage (H).

# 8

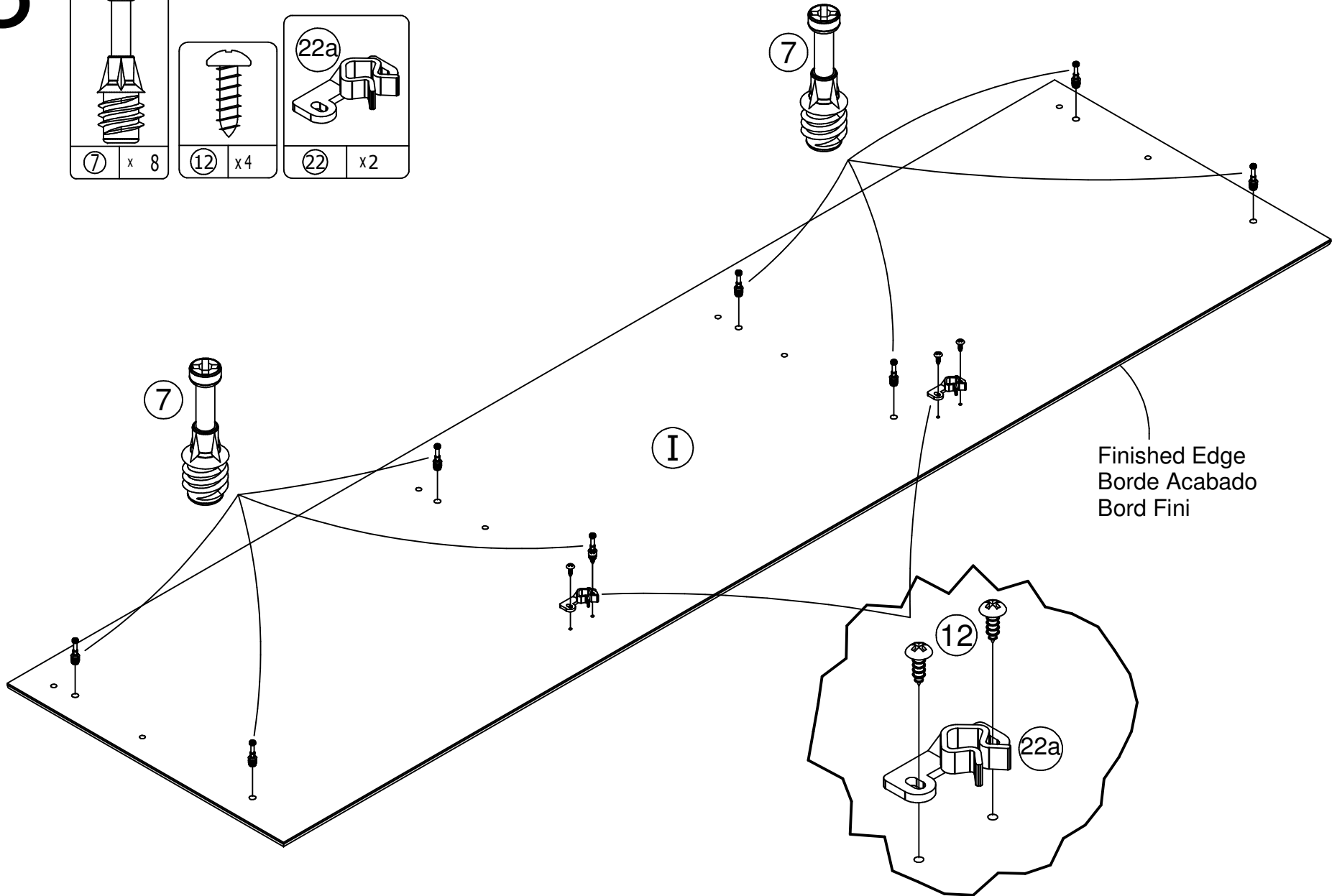
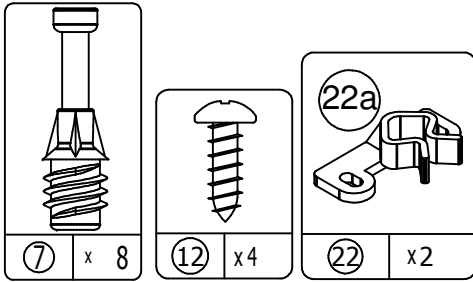

# 9

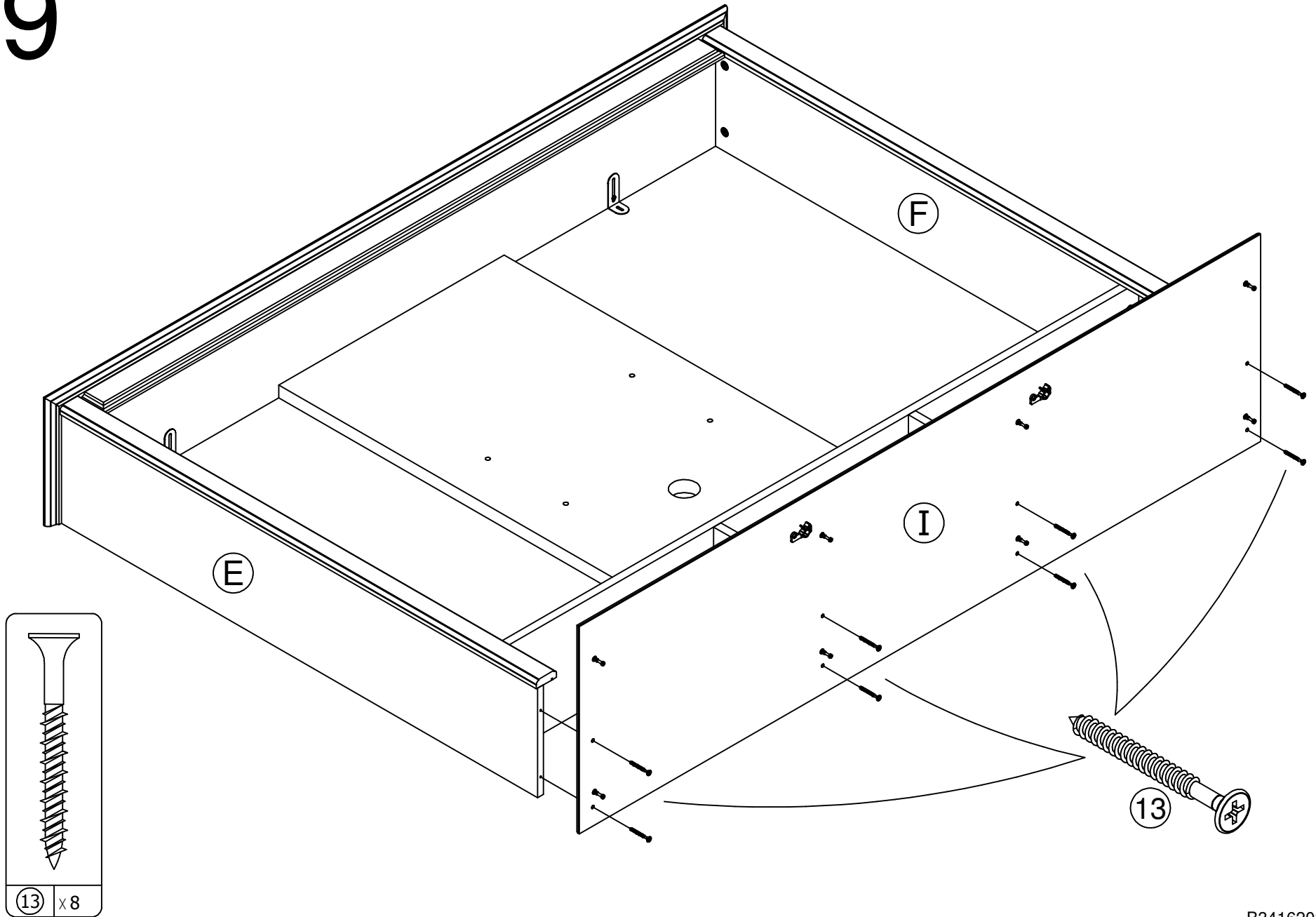

# 10

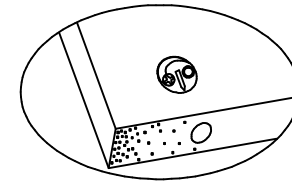
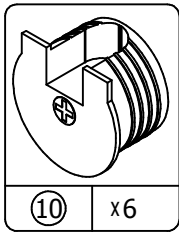
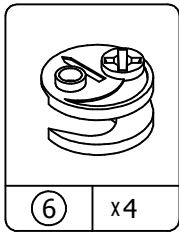

Proper orientation of CAM LOCK  
Posición correcta de la cerradura de leva.  
Bonne orientation de la SERRURE DE CAME

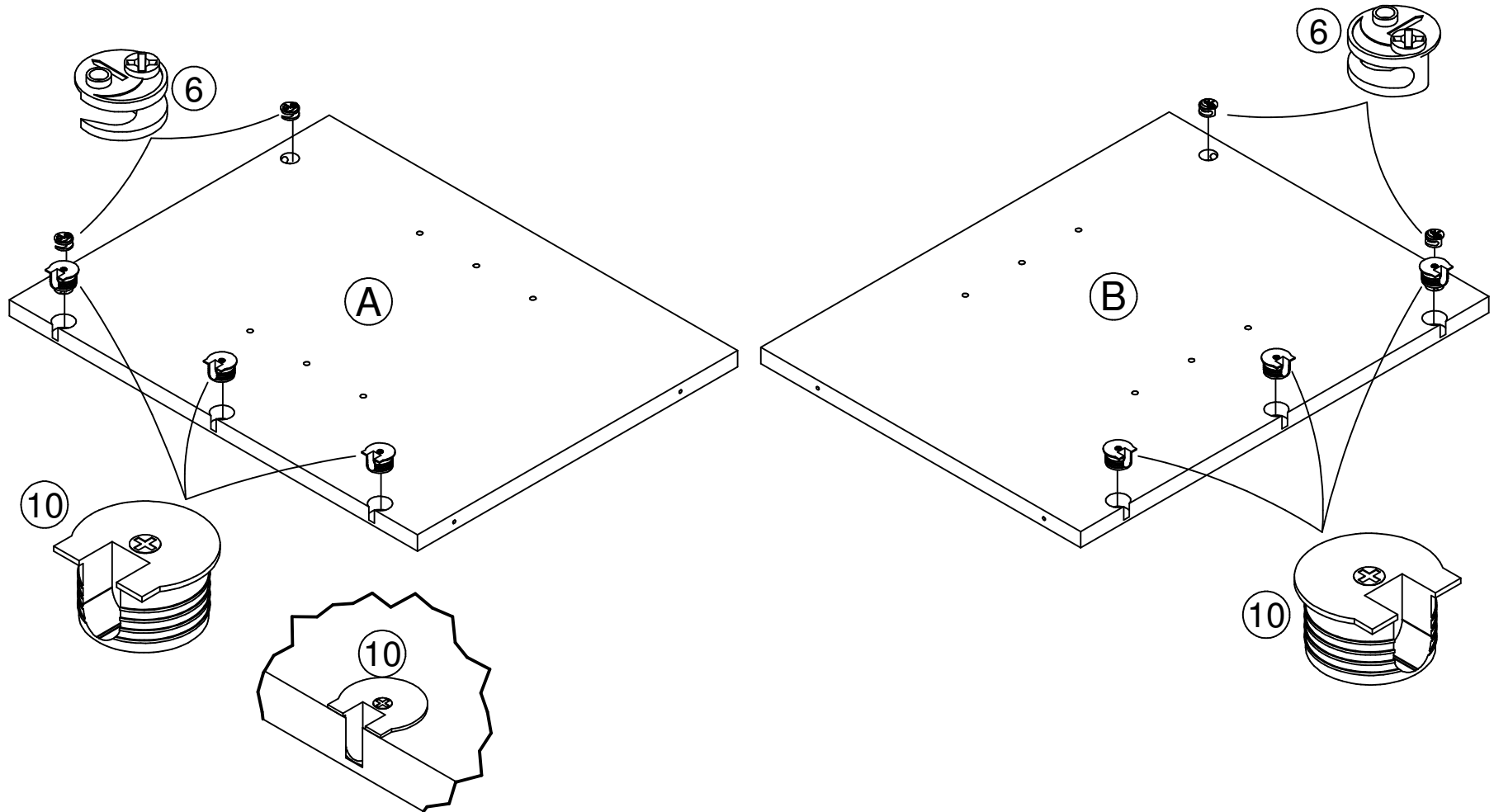



# 11

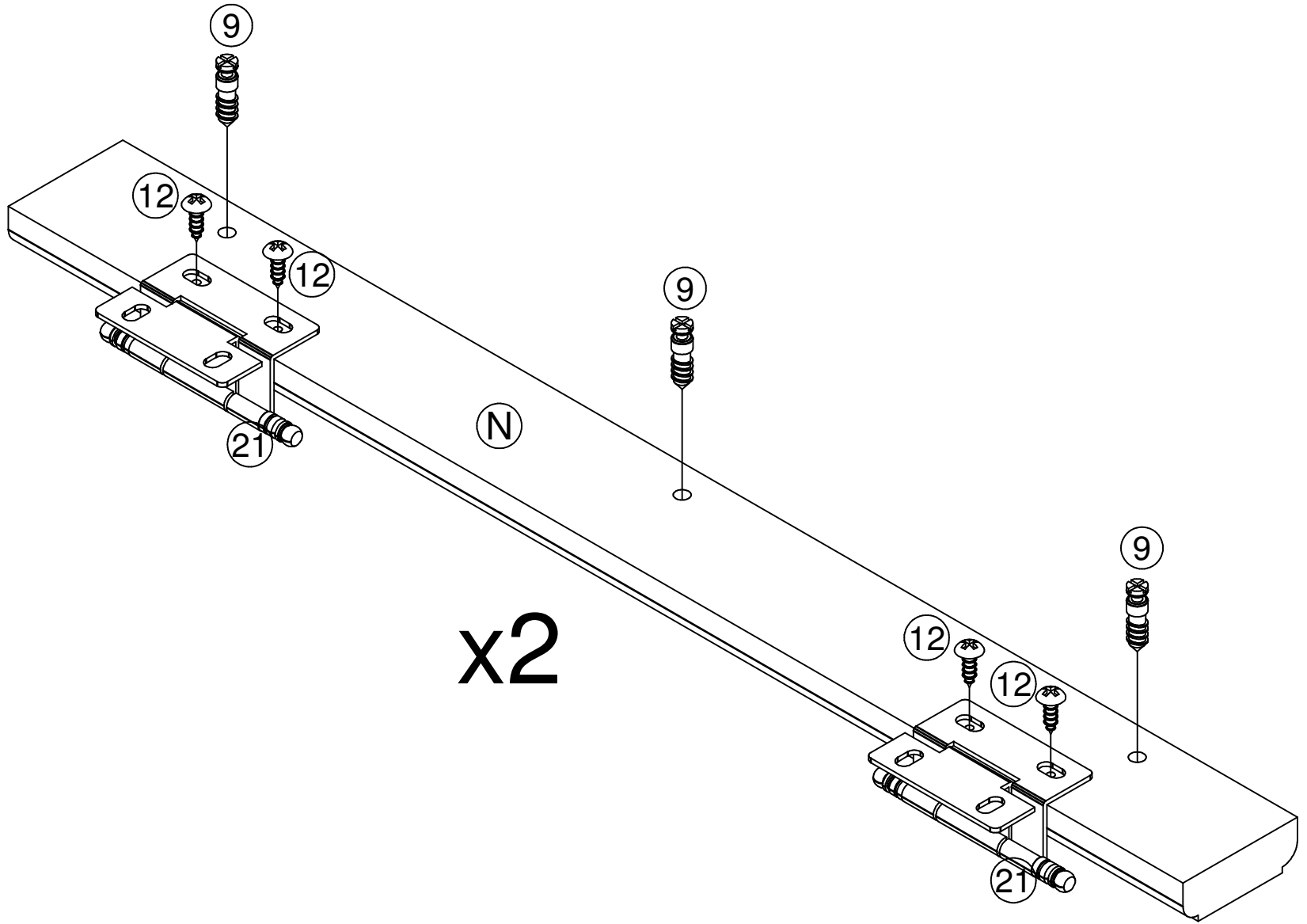
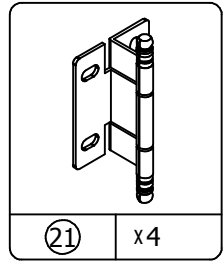
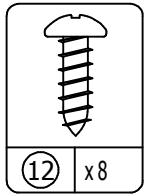
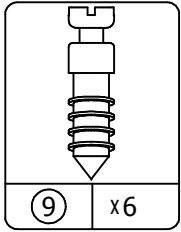

# 12

Press bottom molding (N) onto panels (A&B) as shown. Engage the connector bolt (9) with the connector (10) and turn the screw in the center of the connector (10) clockwise to lock in place.

Presione la moldura de abajo (N) en los paneles (A&B) como es mostrado. Enganche los pernos conectores (9) con los conectores (10) y voltee el tornillo del centro de los conectores (10) ala derecha para sujetarlos en su lugar.

Pressez la moulure inférieure (N) sur les panneaux (A&B) comme montré. Raccordez les boulons connecteurs (9) avec les connecteurs (10) et tournez la vis dans le centre des connecteurs (10) dans le sens des aiguilles d'une montre pour verrouiller en place.

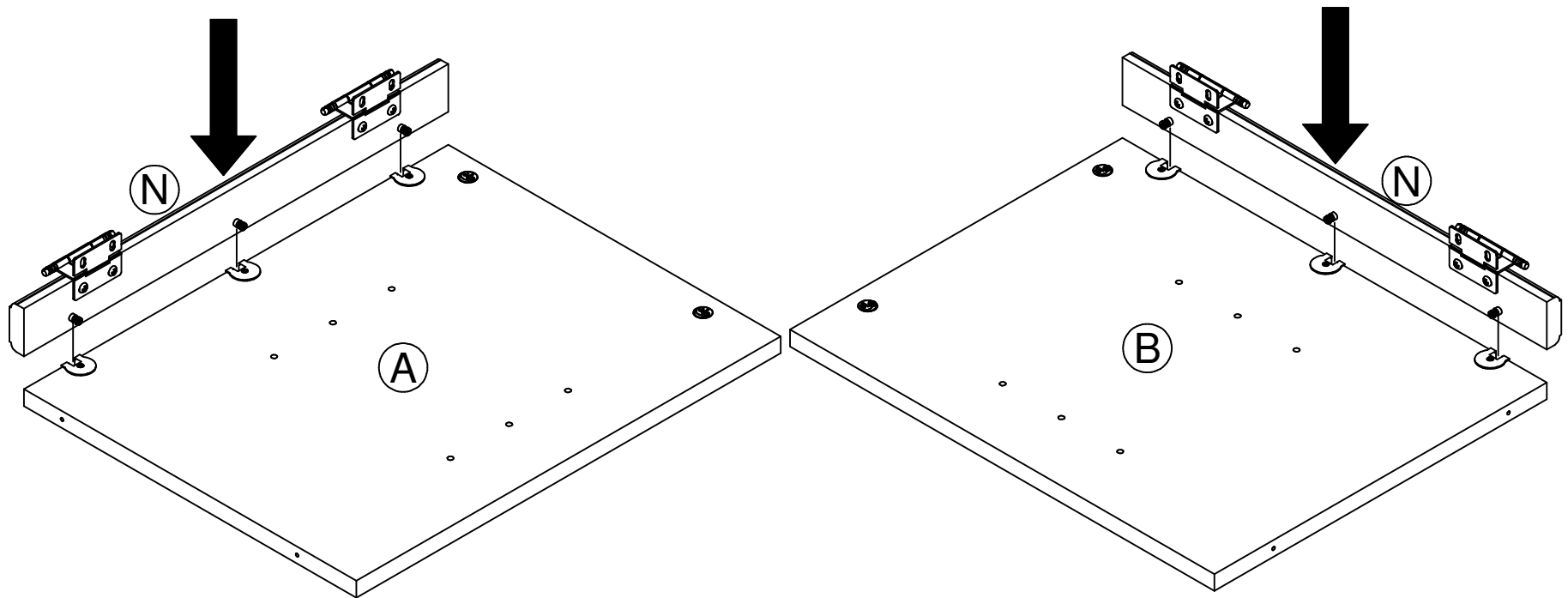

# 13

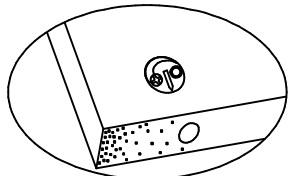
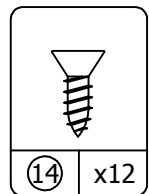
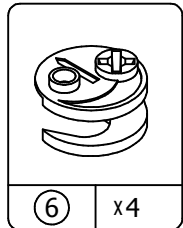
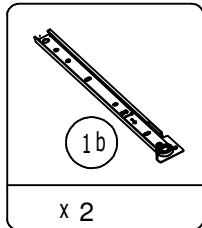
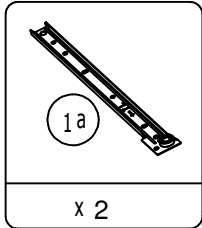

Proper orientation of CAM LOCK  
Posición correcta de la cerradura de leva.  
Bonne orientation de la SERRURE DE CAME

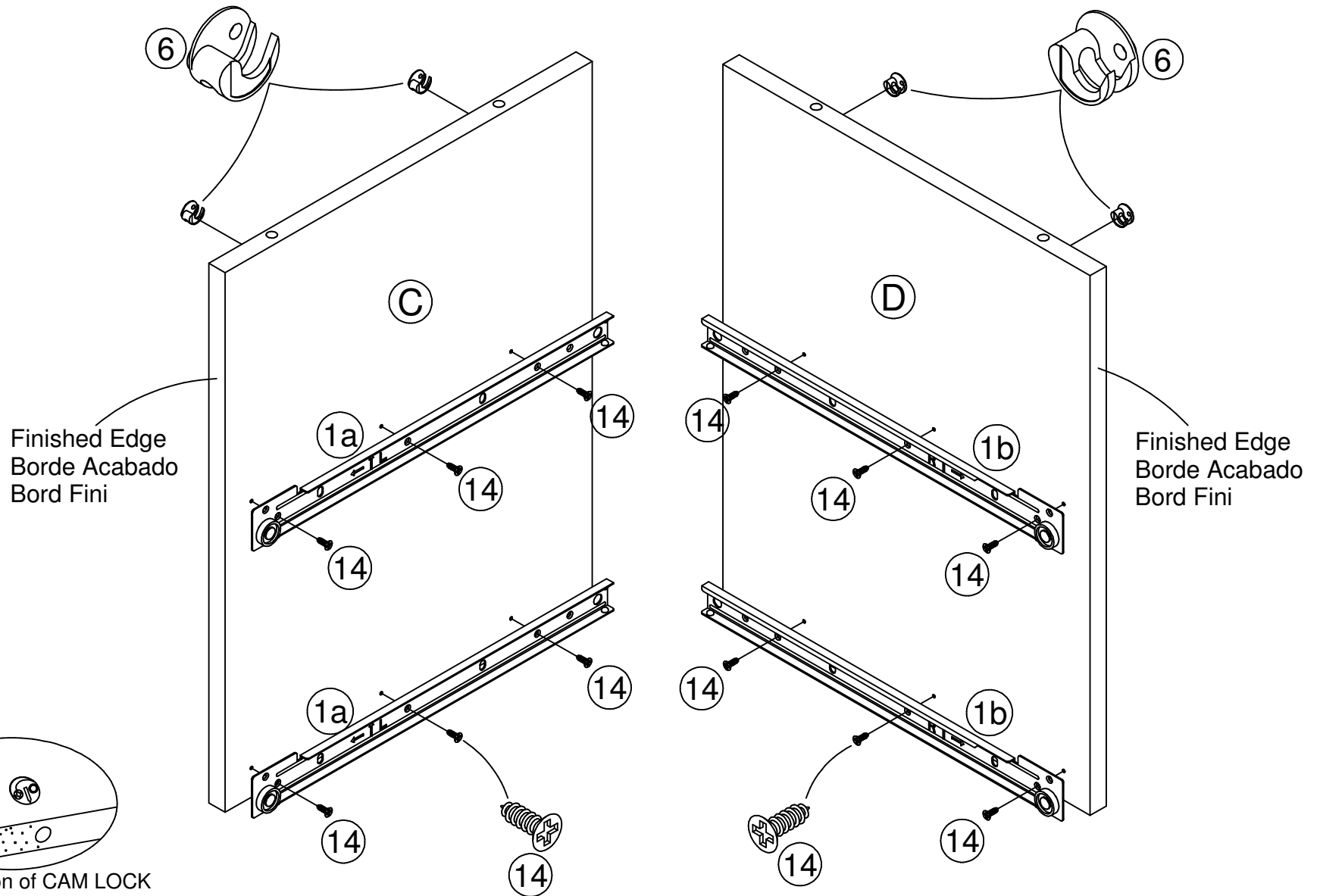

# 14

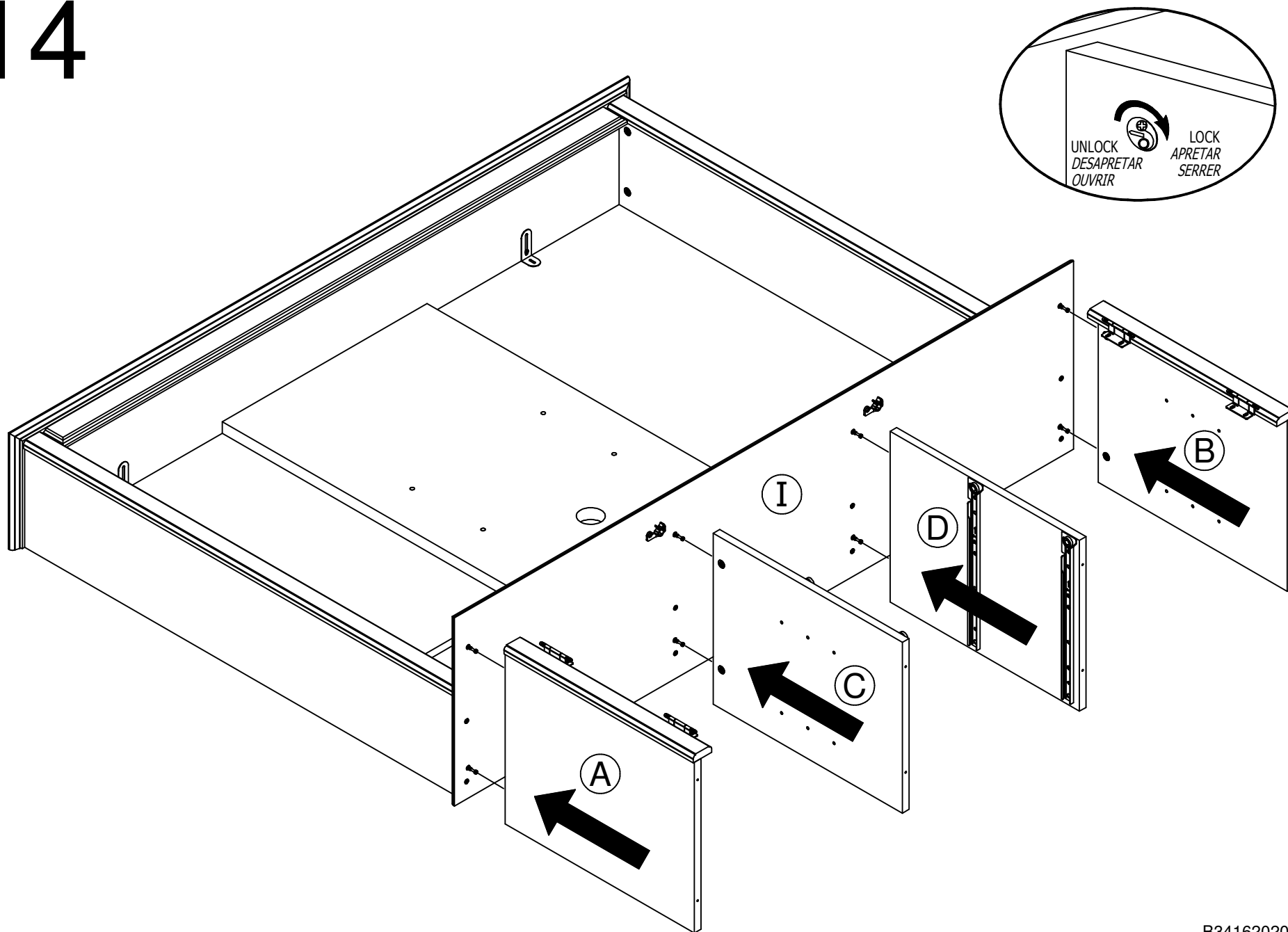

# 15

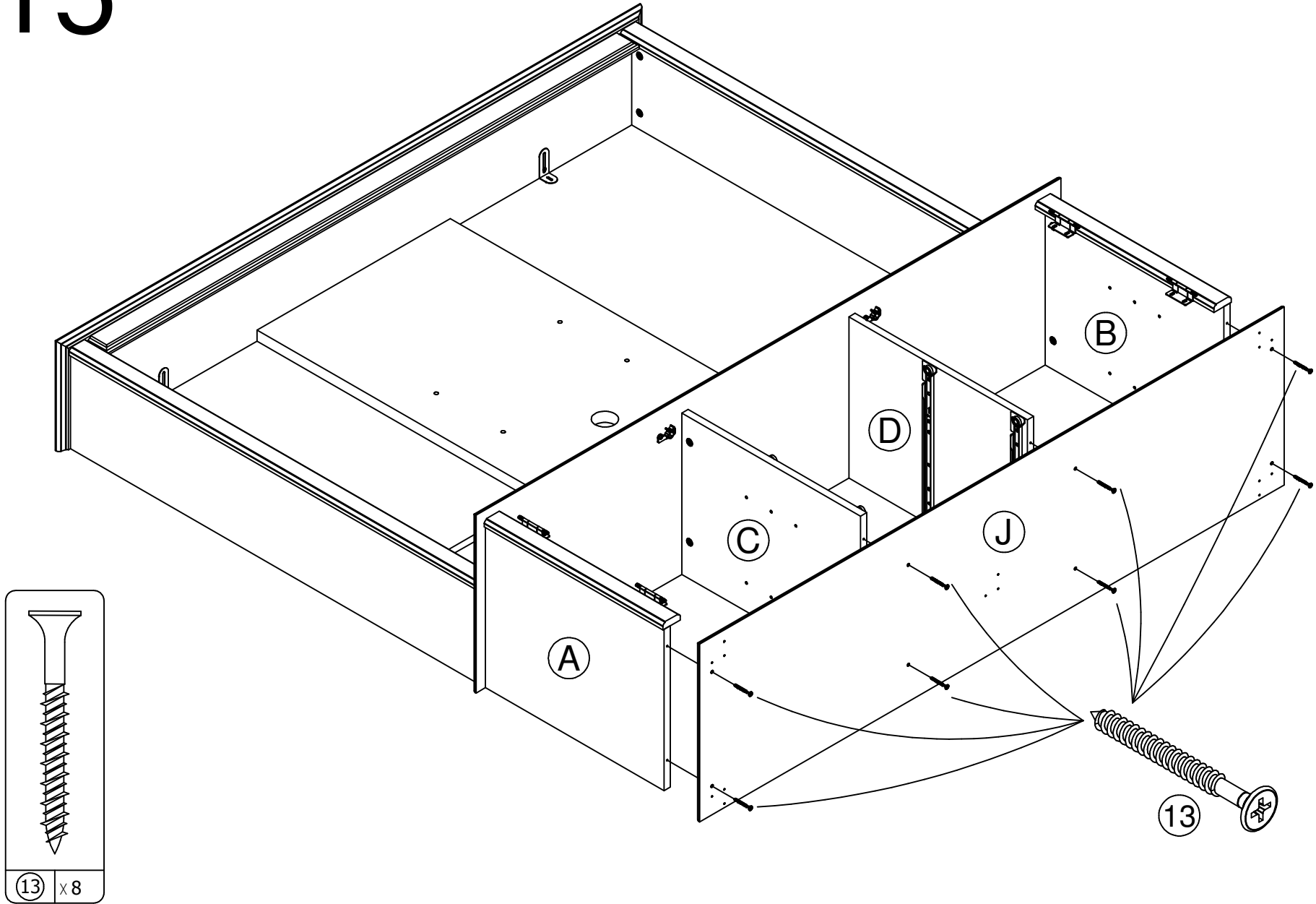

13 x 8

# 16

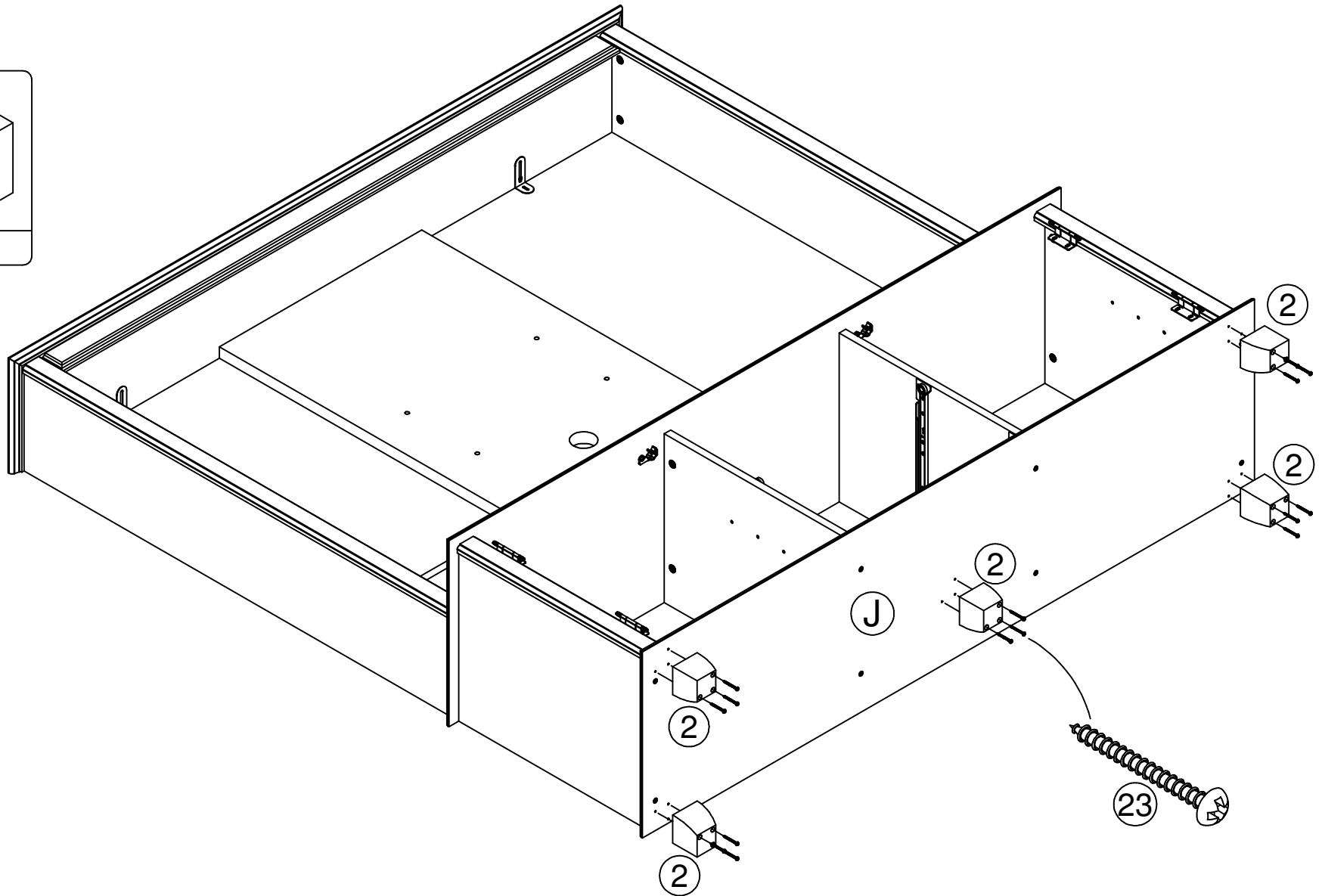
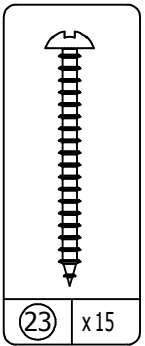
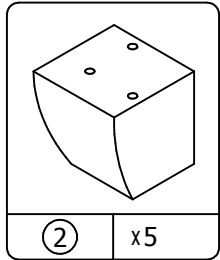

# 17

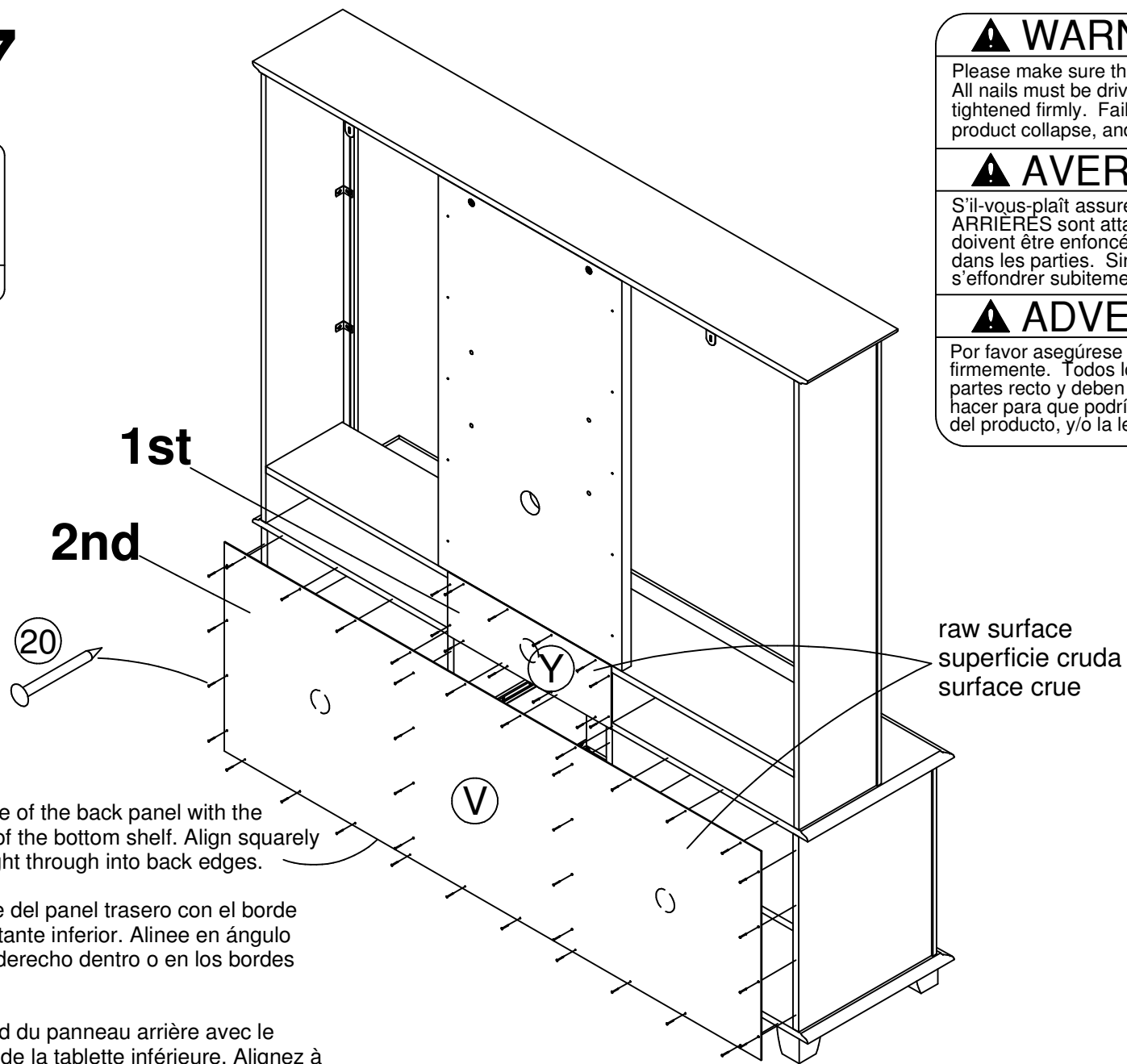
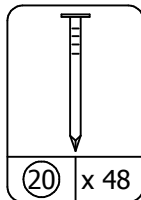

Flush the edge of the back panel with the bottom edge of the bottom shelf. Align squarely and nail straight through into back edges.

Alíne el borde del panel trasero con el borde inferior del estante inferior. Alíne en ángulo recto y clave derecho dentro o en los bordes traseros.

Alignez le bord du panneau arrière avec le bord inférieur de la tablette inférieure. Alignez à égalité et enfoncez les clous perpendiculairement dans les bords arrière.

## ⚠ WARNING

Please make sure that the Backs are attached securely. All nails must be driven into the parts straight and tightened firmly. Failure to do so could cause instability, product collapse, and/or serious injury.

## ⚠ AVERTISSEMENT

S'il-vous-plaît assurez-vous que les PANNEAUX ARRIERES sont attachés solidement. Tous les clous doivent être enfoncés perpendiculairement et solidement dans les parties. Sinon le meuble peut devenir instable, s'effondrer subitement et/ou causer des blessures graves.

## ⚠ ADVERTENCIA

Por favor asegúrese que las Parte de atrás se atan firmemente. Todos los clavos deben manejarse en las partes recto y deben apretarse firmemente. El fracaso para hacer para que podría causar inestabilidad, derrumbamiento del producto, y/o la lesión seria.

# 18

Flush the edge of the back panel with the top edge of the top shelf. Align squarely and nail straight through into back edges.

Alínie el borde del panel trasero con el borde superior del estante superior. Alínee en ángulo recto y clave derecho dentro o en los bordes traseros.

Alignez le bord du panneau arrière avec le bord supérieur de la tablette supérieure. Alignez à égalité et enfoncez les clous perpendiculairement dans les bords arrière.

raw surface  
superficie cruda  
surface crue

12



X

raw surface  
superficie cruda  
surface crue

W

20

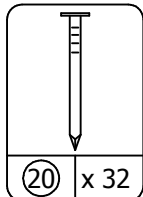
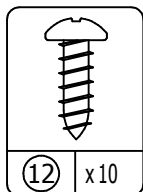

## ⚠ WARNING

Please make sure that the Backs are attached securely. All nails must be driven into the parts straight and tightened firmly. Failure to do so could cause instability, product collapse, and/or serious injury.

## ⚠ AVERTISSEMENT

S'il-vous-plaît assurez-vous que les PANNEAUX ARRIÈRES sont attachés solidement. Tous les clous doivent être enfoncés perpendiculairement et solidement dans les parties. Sinon le meuble peut devenir instable, s'effondrer subitement et/ou causer des blessures graves.

## ⚠ ADVERTENCIA

Por favor asegúrese que las Parte de atrás se atan firmemente. Todos los clavos deben manejarse en las partes recto y deben apretarse firmemente. El fracaso para hacer para que podría causar inestabilidad, derrumbamiento del producto, y/o la lesión seria.

Apply the rear tip warning label to a back panel. You should be able to read the label. Peel off the backing and apply the label as shown.

Note: This is a permanent label intended to last for the life of the unit. Once applied, do not try to remove.

Aplique la etiqueta de precaución de anti volteo en el panel de atrás como es mostrado. Esta es una etiqueta permanente intencionada para mantenerse en el mueble siempre sin desgastarse. Una vez que aplique la etiqueta, no trate de retirarla.

Appliquez l'étiquette d'avertissement de basculement vers l'arrière sur le panneau arrière comme montré. Il s'agit d'une étiquette permanente conçue pour durer toute la vie du meuble. Une fois appliquée, ne pas essayer de l'enlever.



# 19

TV Warning Label  
Etiqueta de precaución para la televisión  
Etiquette d'avertissement pour téléviseur

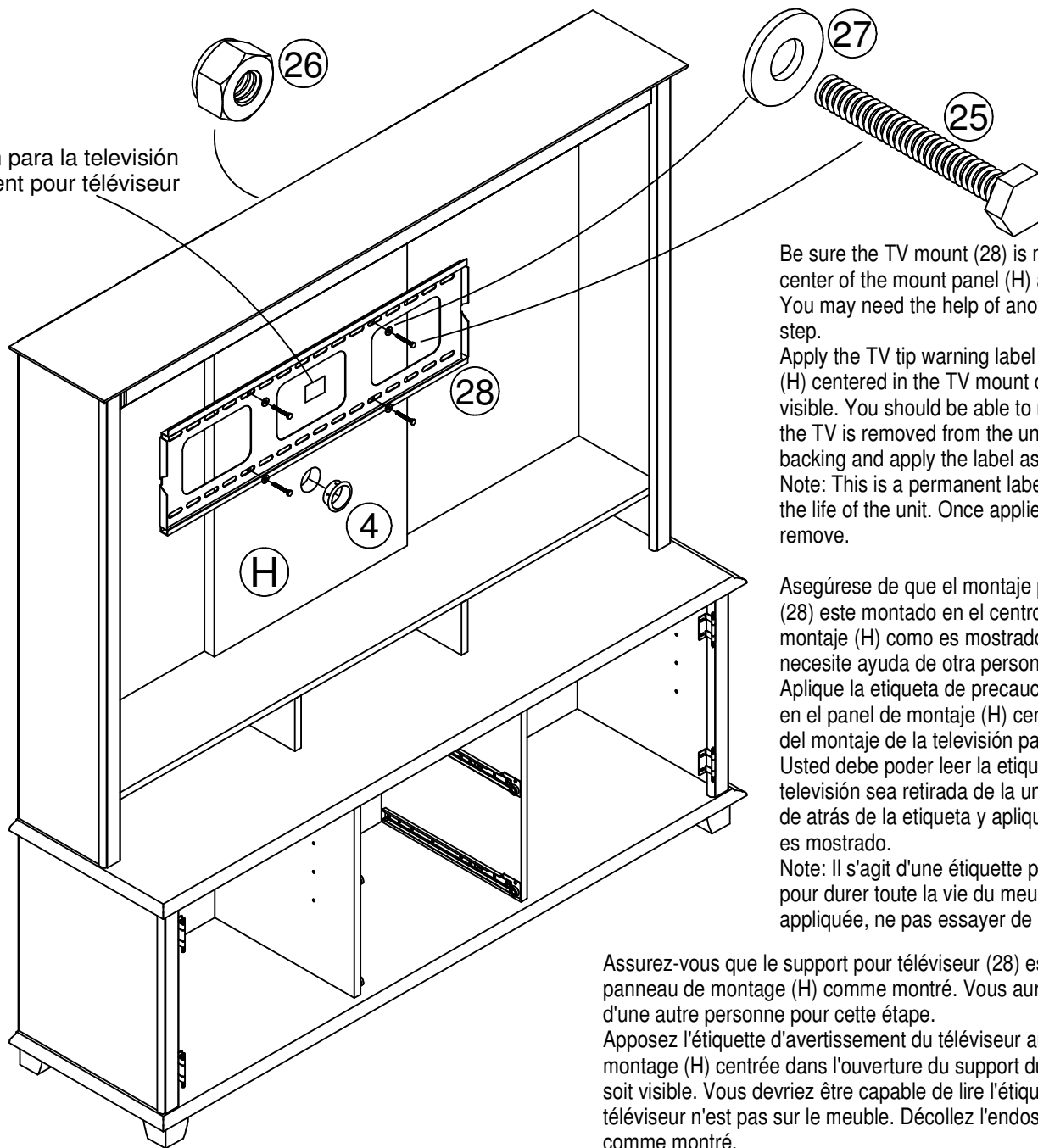
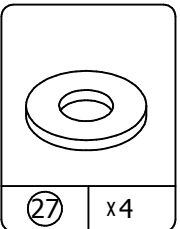
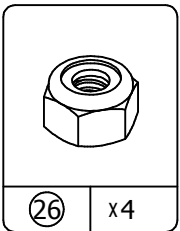
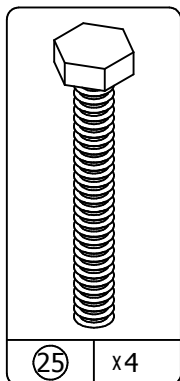
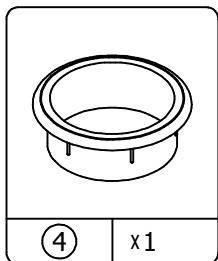

Be sure the TV mount (28) is mounted in the center of the mount panel (H) as shown. You may need the help of another person for this step.

Apply the TV tip warning label to the mount panel (H) centered in the TV mount opening so it is visible. You should be able to read the label when the TV is removed from the unit. Peel off the backing and apply the label as shown.

Note: This is a permanent label intended to last for the life of the unit. Once applied, do not try to remove.

Asegúrese de que el montaje para la televisión (28) este montado en el centro del panel de montaje (H) como es mostrado. Puede ser que necesite ayuda de otra persona para este paso. Aplique la etiqueta de precaución de la televisión en el panel de montaje (H) centrado en la abertura del montaje de la televisión para que sea visible. Usted debe poder leer la etiqueta cuando la televisión sea retirada de la unidad. Retire el papel de atrás de la etiqueta y aplique la etiqueta como es mostrado.

Note: Il s'agit d'une étiquette permanente conçue pour durer toute la vie du meuble. Une fois appliquée, ne pas essayer de l'enlever.

Assurez-vous que le support pour téléviseur (28) est monté au centre du panneau de montage (H) comme montré. Vous aurez peut-être besoin d'une autre personne pour cette étape.

Appelez l'étiquette d'avertissement du téléviseur au panneau de montage (H) centrée dans l'ouverture du support du téléviseur pour qu'il soit visible. Vous devriez être capable de lire l'étiquette lorsque le téléviseur n'est pas sur le meuble. Décollez l'endos et appelez l'étiquette comme montré.

# 20

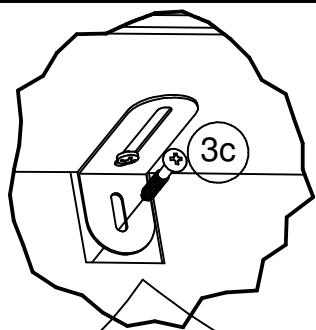

**Position your unit against the wall.  
Posicione la unidad contra la pared.  
Positionnez votre meuble contre le mur.**

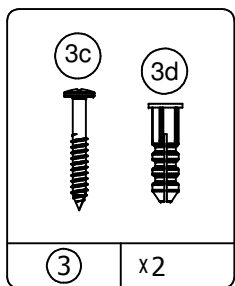
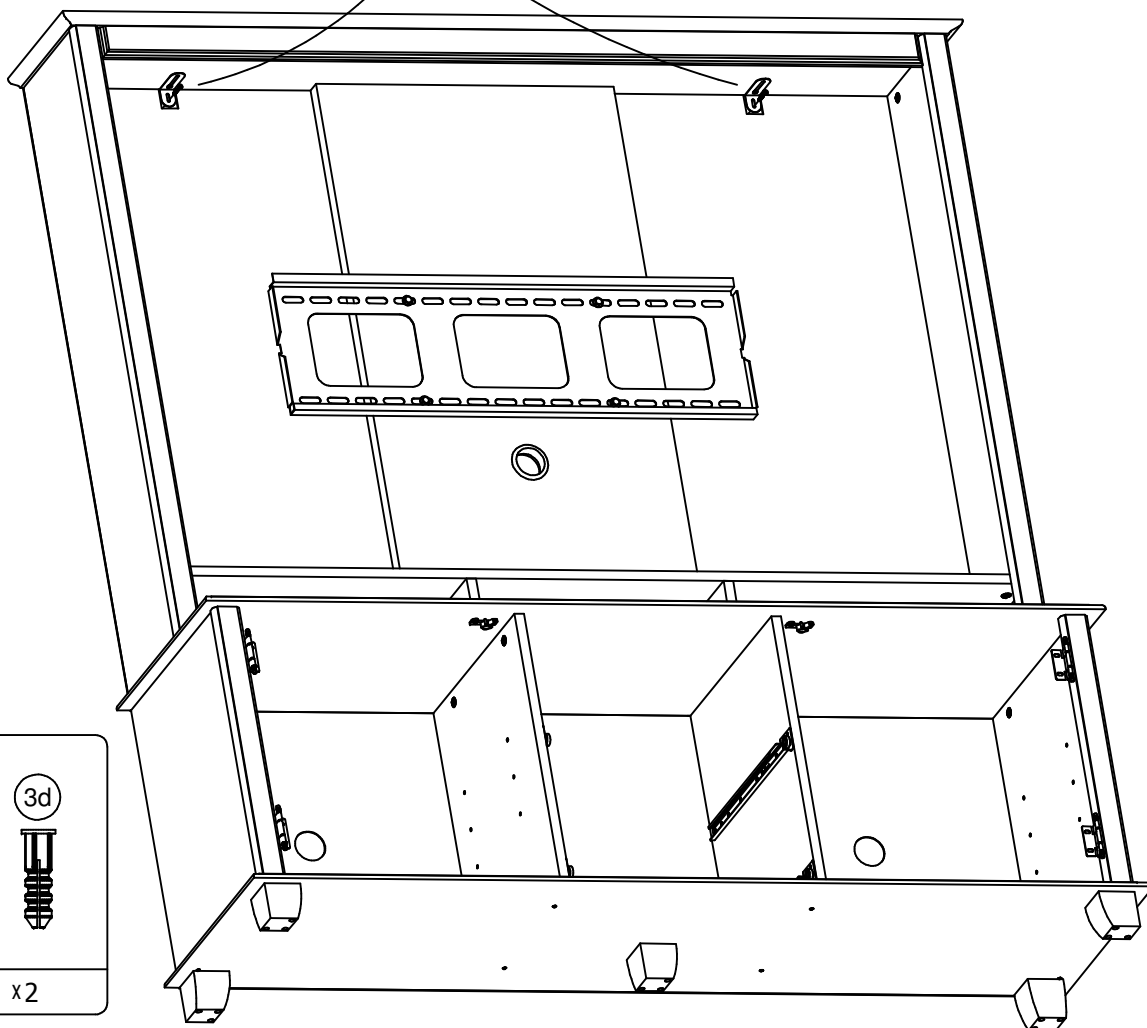

Option 1;  
Securely screw (3a) into solid area of the wall as shown.

Opción 1;  
Firmemente el tornillo (3a) en el área sólida de la pared como mostrado.

L'option 1;  
Solidement vis (3a) dans région solide du mur comme montré.

Option 2:  
Drill a 3/16" diameter hole (5mm) in the wallboard. Tap the wall anchor(3d) into the hole until it is flush. Fasten the wall bracket (3a) to the wall anchor (3d) with the screw (3c).

Opcion 2:  
Taladre un agujero de 3/16" de diámetro (5mm) en la pared. Golpea la ancla de pared (3d) en el agujero hasta que sea parejo. Abroche la escuadra de pared (3a) al la ancla de la pared (3d) con el tornillo (3c).

Option 2:  
Percez un trou de 3/16" de diamètre (5 mm) dans le mur. Enfoncez l'ancrage mural (3d) dans le trou jusqu'à ce qu'il soit à égalité avec le mur. Fixez le support mural (3a) à l'ancrage mural (3d) avec la vis (3c).

# 21

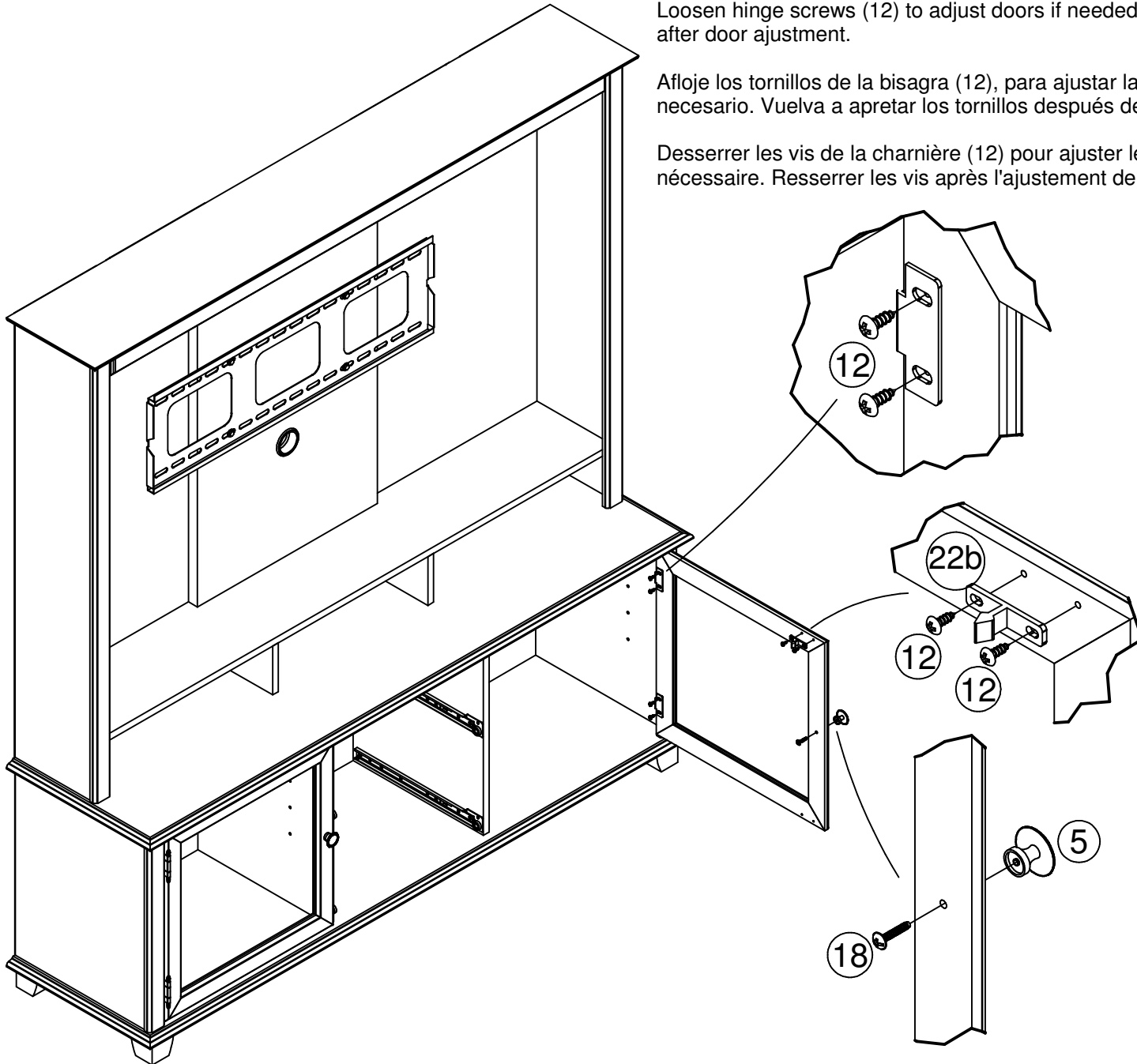
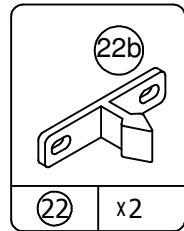
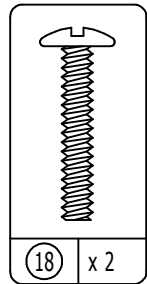
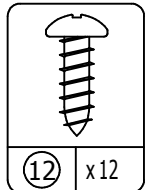
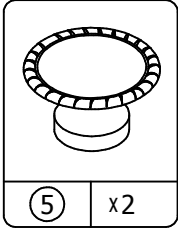

Loosen hinge screws (12) to adjust doors if needed. Retighten screws after door adjustment.

Afloje los tornillos de la bisagra (12), para ajustar las puertas Si es necesario. Vuelva a apretar los tornillos después de puerta ajustment.

Desserrer les vis de la charnière (12) pour ajuster les portes si nécessaire. Resserrer les vis après l'ajustement de la porte.

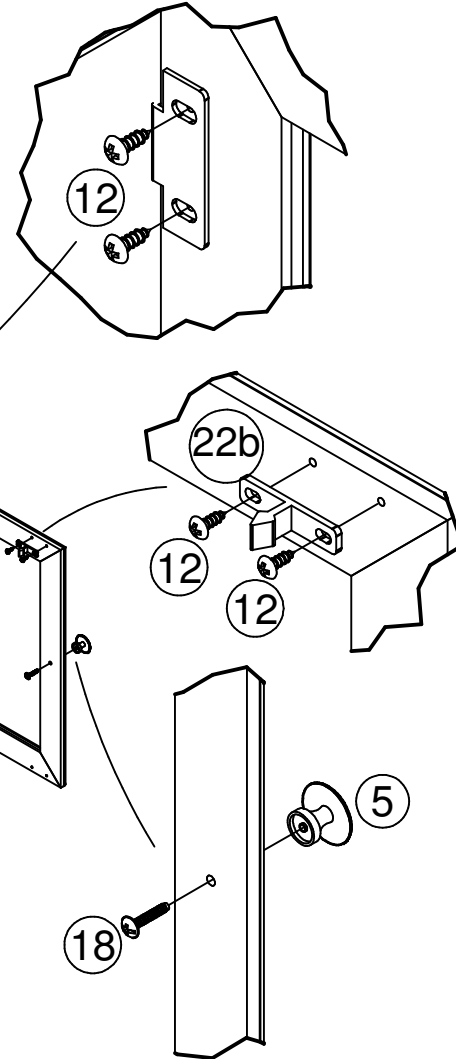

# 22

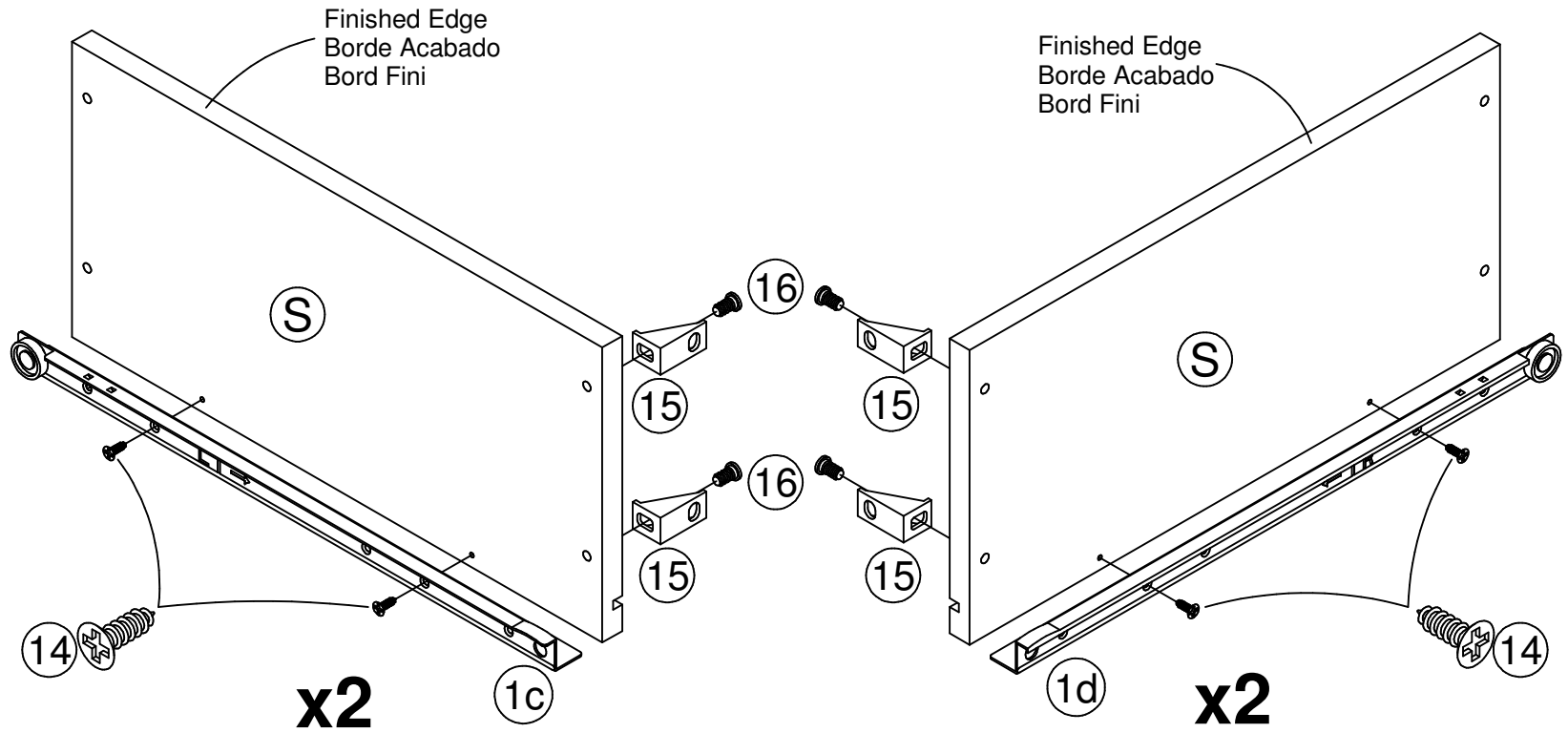
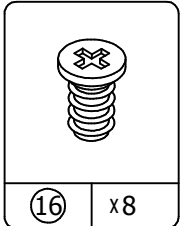
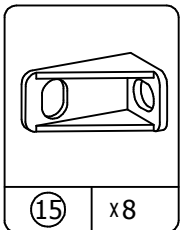
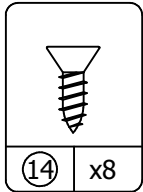
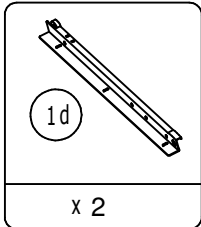
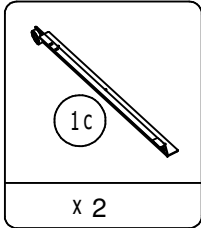

# 23

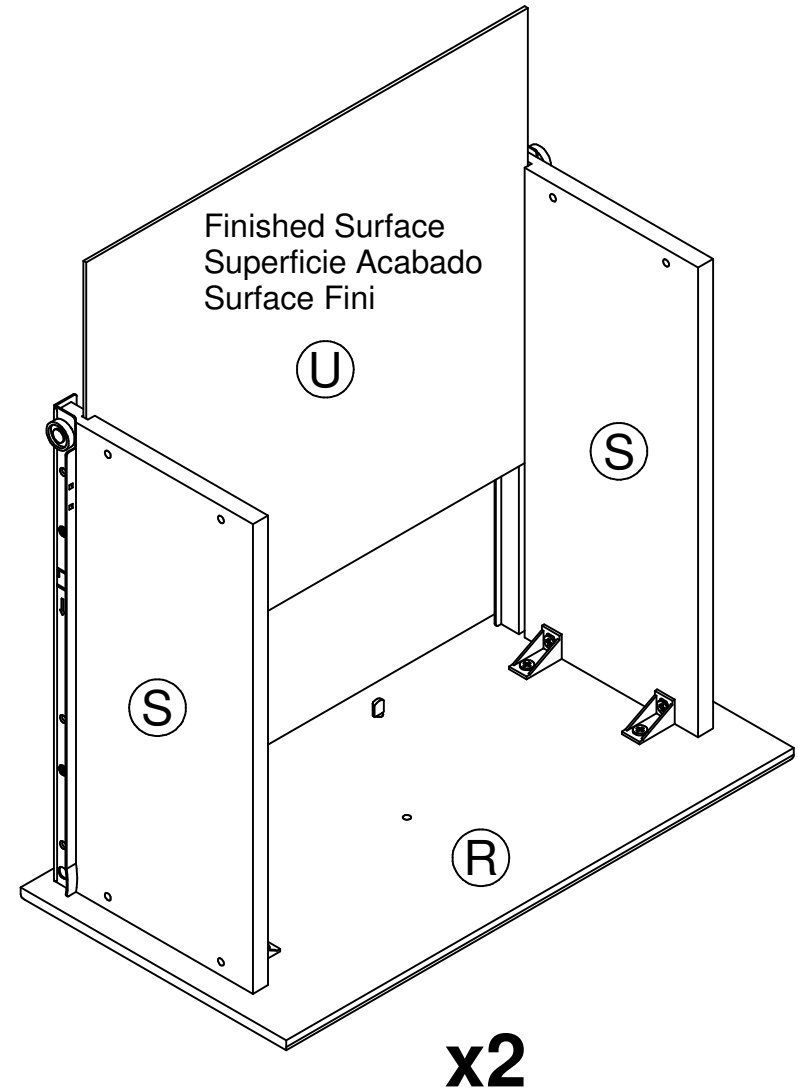
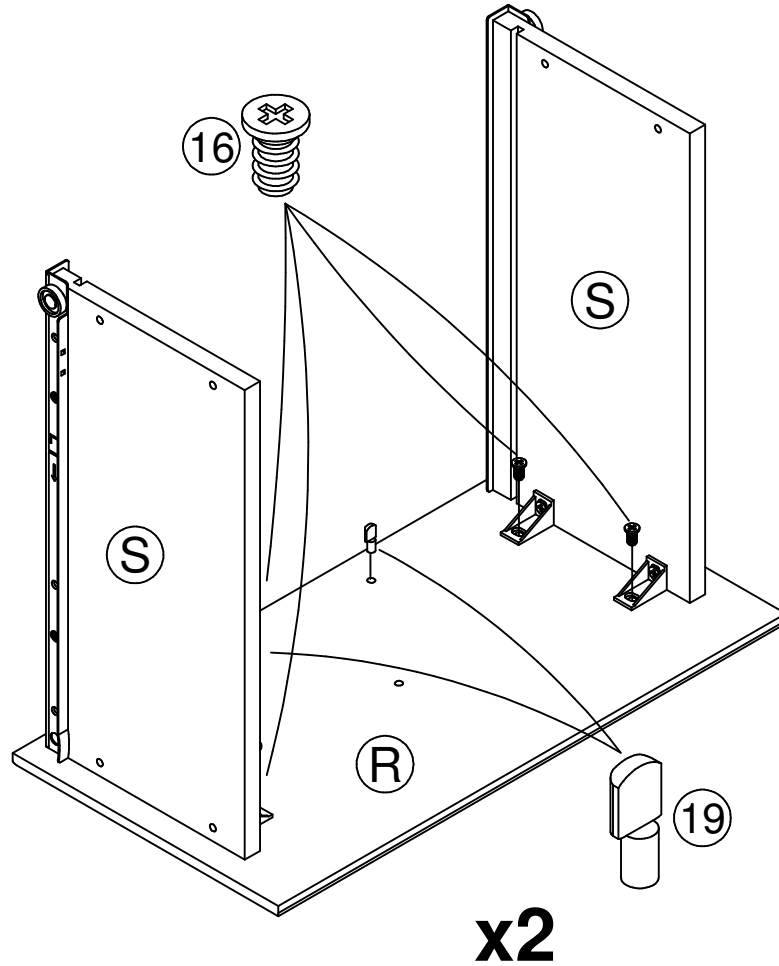
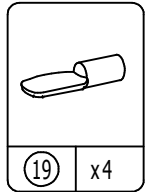
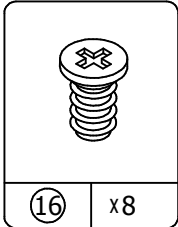

# 24

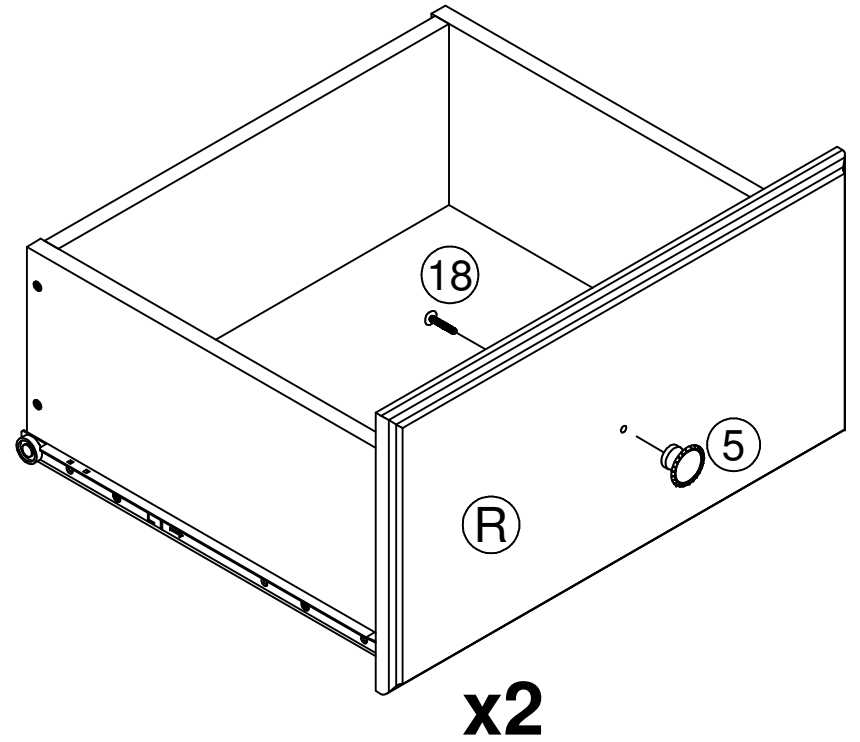
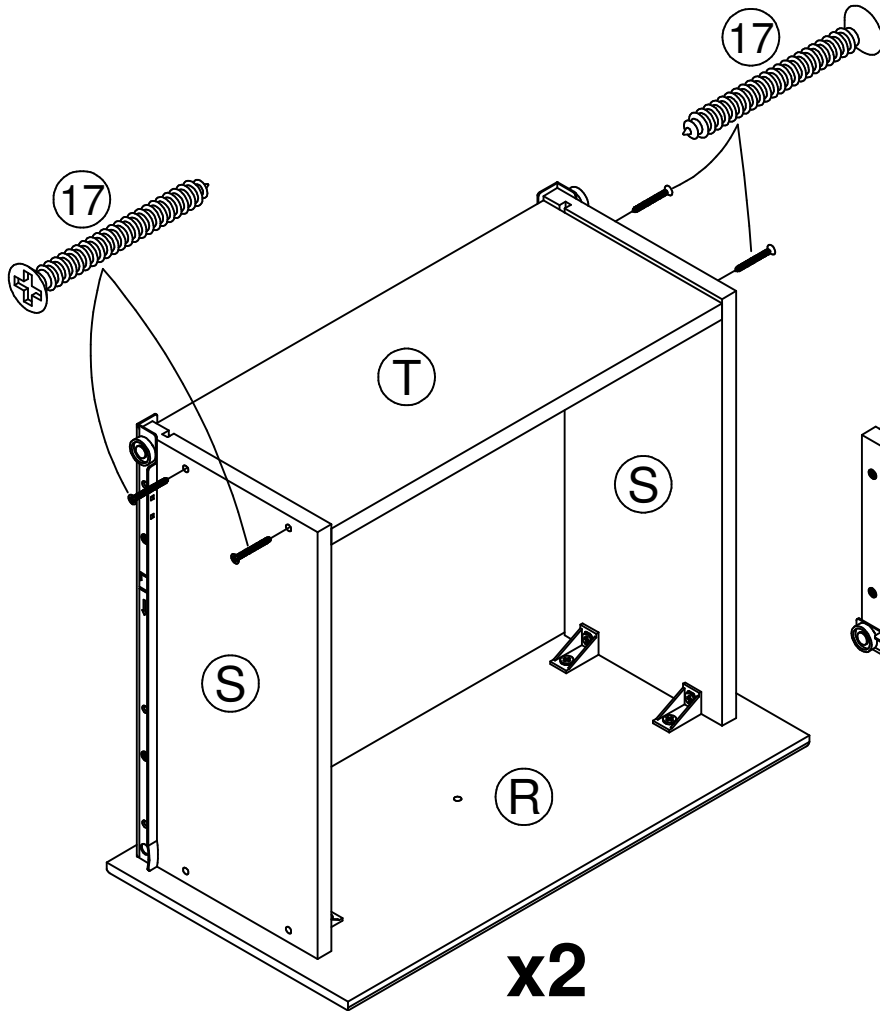
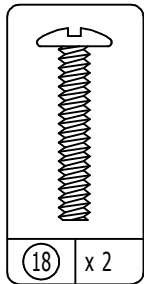
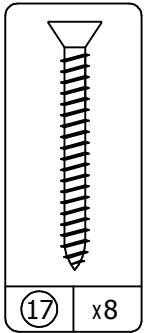
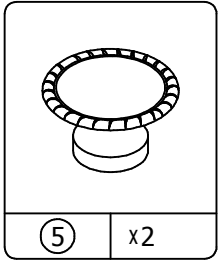

# 25

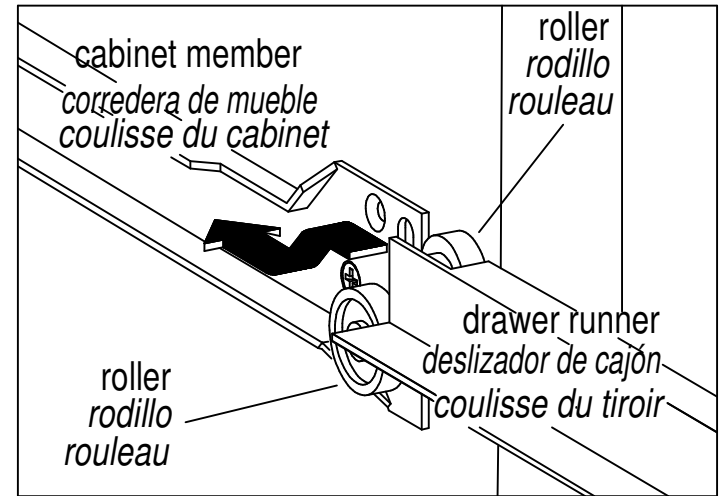
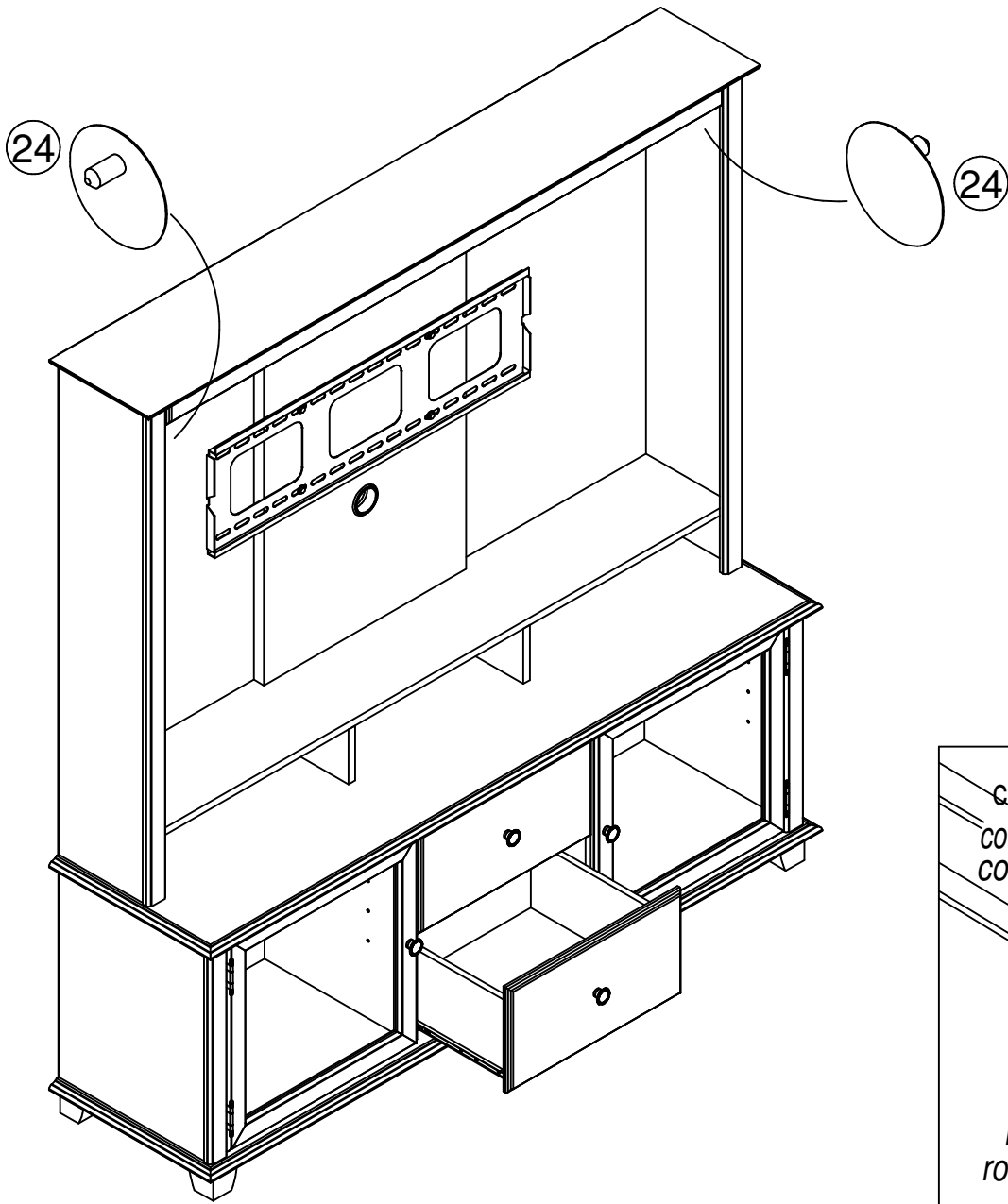
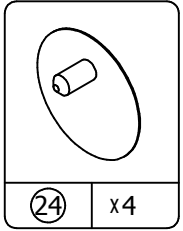

# 26

## **Important Notice:**

It is very important to use the correct bolts in attaching the back side of your TV to the TV brackets (vertical bars). We strongly recommend taking measures to prevent the TV from toppling over. An unsecured TV may topple over and result in property damage, serious bodily injury or death.

## **Noticia Importante:**

Es muy importante usar los pernos correctos para unir la parte trasera de su TV a los soportes de la TV (barras verticales). Fuertemente recomendamos tome medidas preventivas para evitar danos posteriores en su TV.

## **Avis important:**

Il est très important d'utiliser les boulons appropriés pour fixer le dos de votre téléviseur aux supports pour téléviseur (barres verticales). Nous vous recommandons fortement de prendre les mesures nécessaires pour empêcher le téléviseur de basculer. Un téléviseur qui n'est pas sécurisé peut basculer et causer des dommages matériels, des blessures graves ou la mort.

Please read additional information on the next page before mounting your TV.

Por favor lea la información adicional en la siguiente pagina antes de montar su televisión.

Veillez lire les informations supplémentaires à la page suivante avant de fixer votre téléviseur.

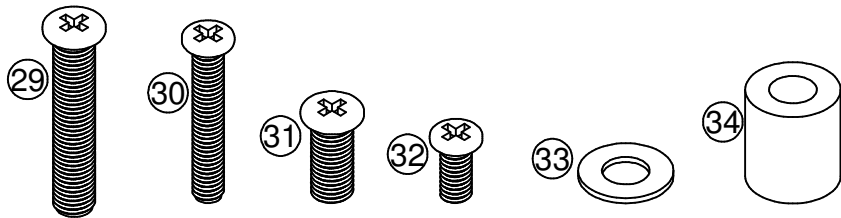

This hardware will be packaged separately in the TV Mount Kit.  
Esta herramienta sera empaquetada separadamente del juego de montaje de la TV.  
La quincaillerie sera emballée séparément dans le Kit de montage pour téléviseur.

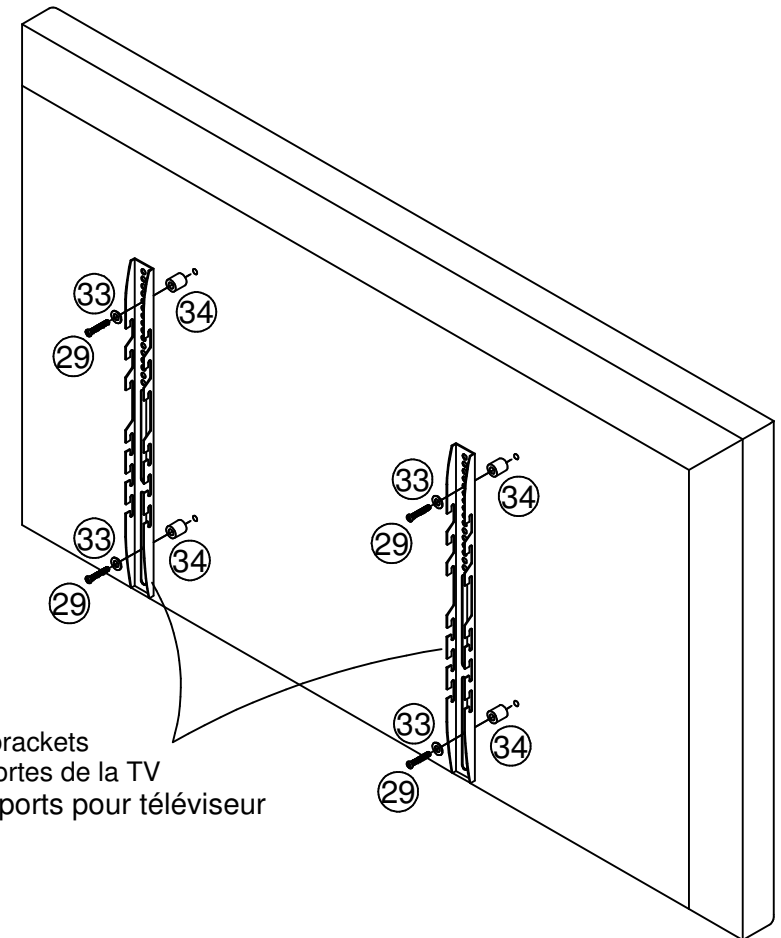



# 26 Continued...

Be sure to use the bolts supplied with the TV when attaching the TV brackets (vertical bars) to the TV. If the bolts are not provided, please follow the following steps.

1. Please read the Operating Instructions or Owner's Manual of your TV to determine the type and size of bolts. If you cannot find it, please call your TV manufacturer for this information.
2. Enclosed is an assortment of bolts, washers and spacers that should work with most TVs. If you are unable to find the correct bolts, please consult your local hardware store.
3. Be sure to use the correct bolts (specified by the manufacturer) to attach your TV to the TV brackets (vertical bars) as shown in the illustration.  
Note: Nylon spacers should be used if your TV has recessed holes or an obstruction on the back that prevents it from sitting flush against the rails.

Este seguro de usar los pernos suministrados para la TV cuando se unen al soporte de la TV (barras verticales) Si los pernos no son proveídos, por favor siga los siguientes pasos.

1. Por favor lea las instrucciones del Manual del dueño de la TV para determinar el tipo y tamaño de pernos. Si usted no puede encontrar. Por favor llame al fabricante de la TV para obtener esta información.
- 2., incluimos un surtido de pernos, de arandelas y de espaciadores que trabajan con la mayoría de las TV Si usted no puede encontrar los pernos correctos, consulte por favor a Su ferretería.
3. Este seguro de usar los pernos correctos (Especificados por el fabricante para unir los soportes a la TV. (barras verticales) como se muestra en la ilustración.  
Nota: Los espaciadores de Nylon deben ser utilizados si su TV tiene agujeros o una obstrucción en la parte trasera para prevenir el desnivel contra las rieles.

Assurez-vous d'utiliser les boulons fournis avec le téléviseur pour attacher les supports du téléviseur (barres verticales) au téléviseur. Si les boulons ne sont pas fournis, veuillez suivre les étapes suivantes.

1. Veuillez lire le manuel d'utilisation ou le manuel du propriétaire de votre téléviseur pour déterminer le type et le format des boulons. Si vous ne pouvez pas le trouver, appelez le fabricant du téléviseur pour obtenir cette information.
2. Vous trouverez ci-joint un assortiment de boulons, rondelles et espaceurs qui devraient fonctionner avec la plupart des téléviseurs. Si vous n'arrivez pas à trouver les boulons appropriés, veuillez consulter votre quincaillerie locale.
3. Assurez-vous d'utiliser les boulons appropriés (spécifié par le fabricant) pour fixer votre téléviseur aux supports pour téléviseur (barres verticales) comme montré dans l'illustration.  
Note: Les espaceurs en nylon doivent être utilisés si votre téléviseur a des trous fraisés ou une obstruction au dos qui l'empêchent d'être affleurant aux traverses.

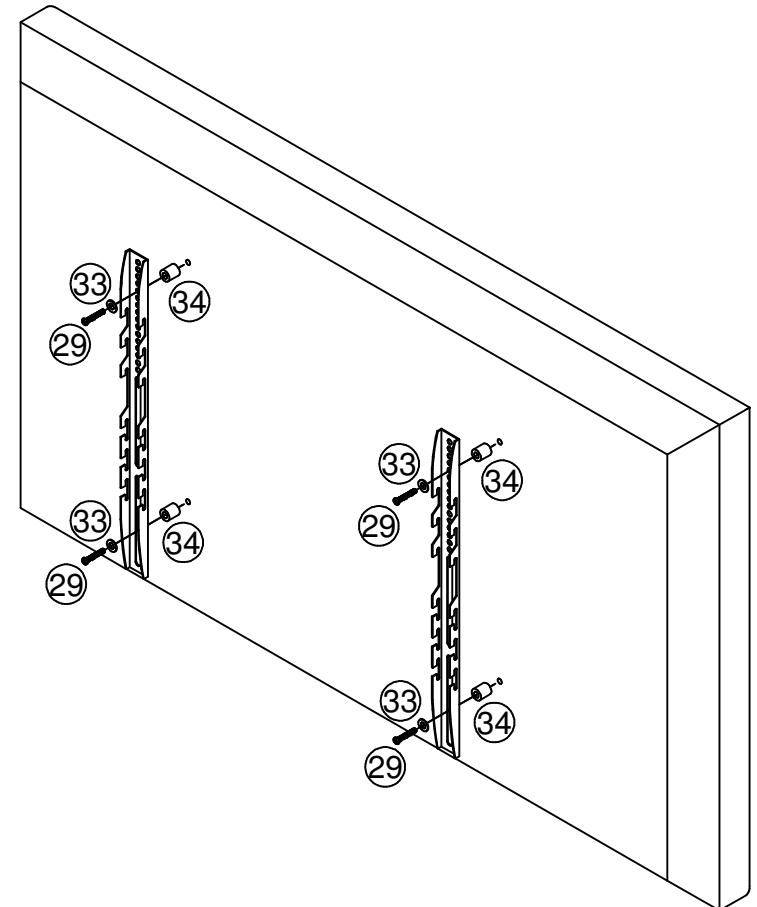

B341620207KP01

# 27

With the help of another person, position the TV onto the TV mount as shown. Be sure the hooks in the top and bottom engage the TV mount. After mounting, be sure TV is centered on the unit. Also be sure there is enough room between the bottom of the TV and the top of your unit to allow for any electronics you may want to place on the unit. If needed, remove TV from the TV mount and re-position on lower hooks to raise the TV up. If you still need more room or want your TV to be positioned higher, you may want to re-position the TV brackets. The lower positioned holes you use on the TV bracket, the higher your TV will be positioned.

Con la ayuda de otra persona, coloque la TV sobre el montaje de la TV como se muestra. Esté seguro que los ganchos en la parte superior y la parte inferior unen el montaje de la TV. Después de montar, esté seguro que la TV está centrada en la unidad. También esté seguro que hay bastante sitio entre la parte inferior de la TV y la parte superior de su unidad para dar lugar a cualquier aparato electrónico que usted pueda querer poner en la unidad. Si está necesitado, quite la TV del montaje de la TV y colóquela de nuevo en ganchos más bajos para levantar la TV para arriba. Si usted todavía necesita más sitio o quisiera que su TV fuera colocada más arriba, usted puede querer colocar los soportes de la TV de nuevo. Cuanto mas bajo coloque los soportes en los agujeros de la TV, más arriba su TV será colocada.

Avec l'aide d'une autre personne, positionnez le téléviseur sur le support pour téléviseur comme montré. Assurez-vous que les crochets dans le haut et le bas s'engagent dans le support pour téléviseur. Après le montage, assurez-vous que le téléviseur est centré sur le meuble. Aussi, assurez-vous qu'il y a assez d'espace entre le dessous du téléviseur et le dessus du meuble pour permettre de placer un appareil électronique sur l'unité. Si nécessaire, enlevez le téléviseur du support pour téléviseur et repositionnez sur les crochets inférieurs pour relever le téléviseur. Si vous avez encore besoin d'espace ou voulez que votre téléviseur soit positionné plus haut, vous devrez repositionner les supports pour TV. Plus vous utilisez les trous les plus bas sur votre support pour téléviseur, plus haut sera votre téléviseur.

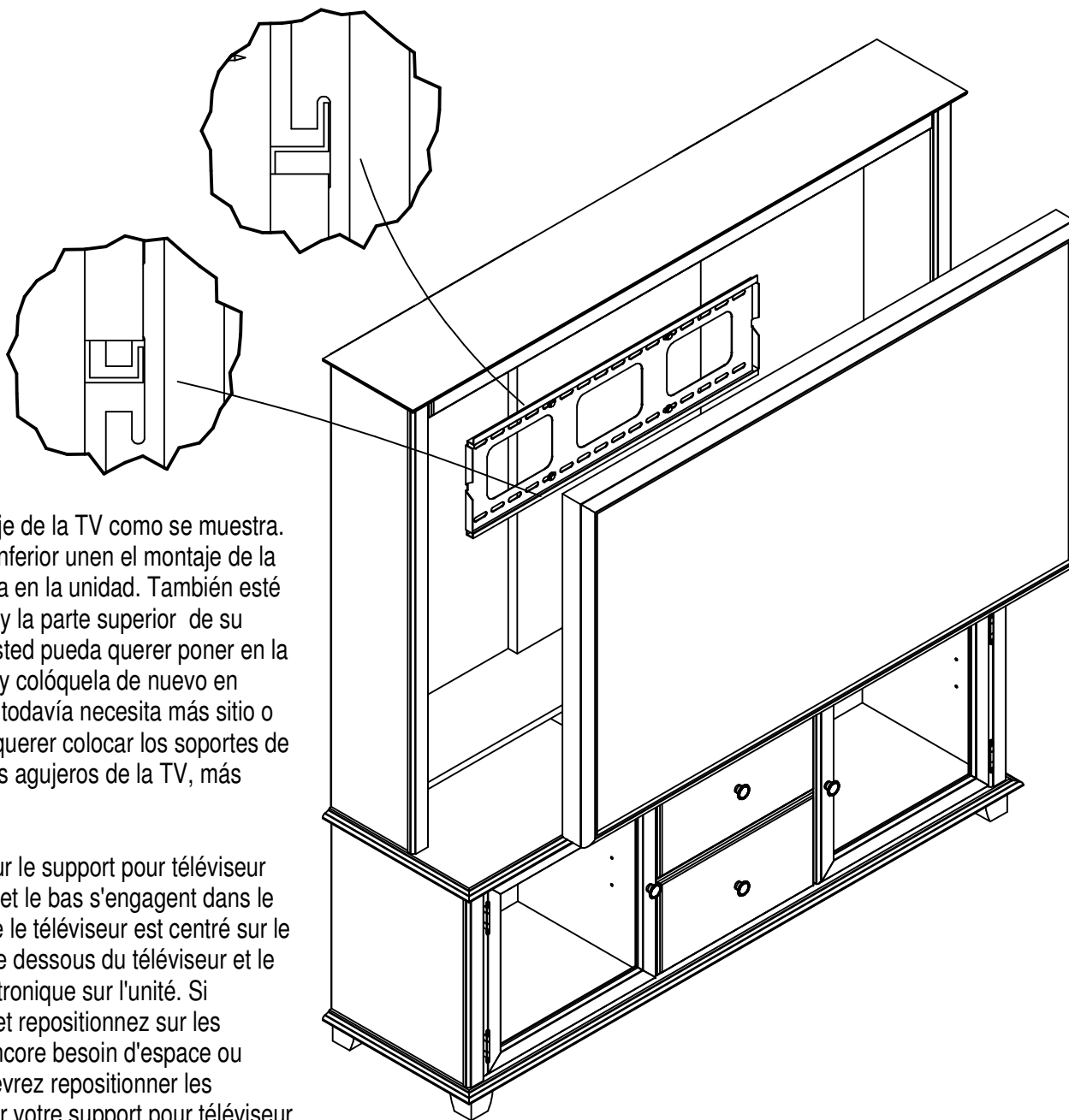

# 28

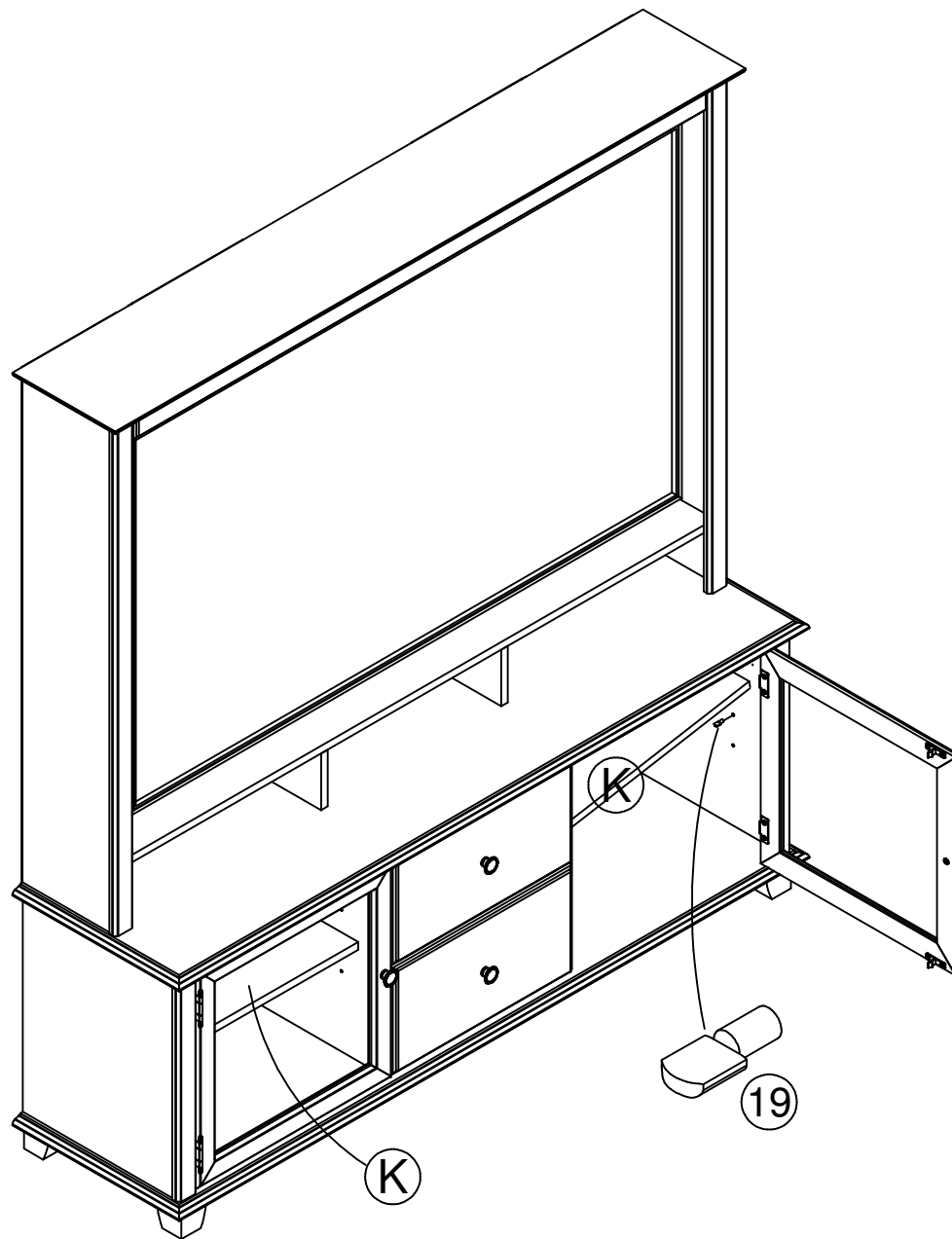
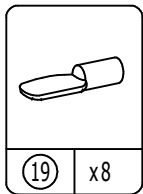

## MAXIMUM LOADS – CARGA MAXIMA - CHARGES MAXIMALES

This unit has been designed to support the maximum loads shown. Exceeding these load limits could cause sagging, instability, product collapse, and/or serious injury.

Esta unidad ha sido diseñada para soportar la carga máxima anotada. El exceder estos límites puede causar inestabilidad, colapsarse y/o causar serias lesiones.

Ce meuble a été conçu pour supporter les charges maximales indiquées. En excédant ces limites de charge, le meuble pourrait devenir instable, s'effondrer, et/ou causer des blessures graves.

