

## IMPORTANT !

Ne pas utiliser d'autres écrous que les écrous freins afin d'éviter tout desserrage ou dévissage.

### COUPLE DE SERRAGE REQUIS :

Ecrous hexagonaux M6 : 14 Nm  
Ecrous hexagonaux M8 : 14 Nm  
Vis H M6 : 14 Nm  
Vis H M8 : 24 Nm

## INSTRUCTIONS D'UTILISATION

### Equipement conçu suivant :

- la norme internationale ISO 11154.3
- la norme française NFR 18.903.3

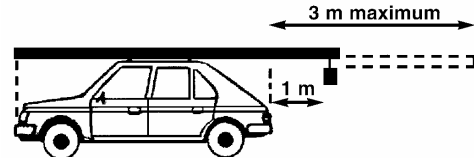

- Consultez le manuel d'utilisation de votre véhicule pour connaître la charge maxi sur pavillon autorisée par votre constructeur, généralement fixée à 100 kg pour les petits utilitaires et 200 kg pour les grands utilitaires. (la charge étant uniformément répartie)
- Pour des raisons de sécurité, utiliser impérativement les écrous freins fournis.
- Autant que possible, la charge doit être uniformément répartie sur toute la surface du dispositif, en tenant compte du centre de gravité qui doit être le moins élevé possible. Il est nécessaire que les charges débordantes de la galerie remplissent les prescriptions de la réglementation en vigueur et soient convenablement arrimées.
- Il est indispensable que la charge soit arrimée d'une manière sûre au moyen de courroies de fixation ou de dispositifs similaires adaptés à celle-ci et capable de résister aux forces aérodynamiques. Vérifier régulièrement le serrage des dispositifs de fixation et la fixation du chargement pendant le trajet. Les sangles à élastiques ne doivent pas être utilisées.
- Les surfs des neiges, planches ou charges similaires engendrant des efforts d'arrachement ne doivent pas être transportées côte à côte, mais superposés.
- Toute charge transportée sur le toit d'un véhicule affectant d'une manière sensible son comportement (sensibilité au vent latéral, comportement en virage et au freinage), il est conseillé de conduire avec plus de prudence en réduisant la vitesse et en tenant compte de l'augmentation des distances de freinage.
- Afin de réduire la consommation de carburant, il est conseillé de retirer la galerie après usage.
- **Avertissement : LE NON-RESPECT DES INSTRUCTIONS DE MONTAGE ET D'UTILISATION PEUT PROVOQUER LE DECROCHEMENT DE LA GALERIE ET DEGAGE LA RESPONSABILITE DU FABRICANT.**
- **IL EST NECESSAIRE DE SERRER CORRECTEMENT LES DISPOSITIFS D'ARRIMAGE ET DE LES VERIFIER REGULIEREMENT PENDANT LE TRAJET.**
- **IL EST IMPORTANT QUE LE MATERIEL SOIT ENTRETENU CORRECTEMENT.**



Galleries et accessoires  
pour véhicules utilitaires



## NOTICE DE MONTAGE

### IVECO DAILY 29LB Versions 7, 9, 10, 15 M3



REF 0605SP2000G, PLATEAU Lg 3000 – paquet 0106CP200G  
REF 0605HP2000G, PLATEAU Lg 3000 – paquet 0106CP200G  
REF 0605AP2000G, PLATEAU Lg 3400 – paquet 0106CP200G  
REF 0605DP4000G, PLATEAU Lg 4700 – paquet 0605DP200G

## MONTAGE DE LA GALERIE

- Préparer les composants en respectant les ensembles suivant la numérotation définie.

Au sol :

- Assembler les plateaux AV et AR avec les vis M8 x 25, les rondelles Ø8 et les écrous freins.

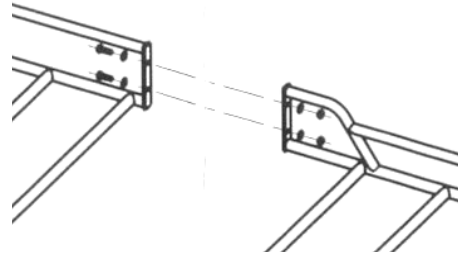

- Positionner et fixer les brides comme sur le croquis de droite. (ne pas visser à fond afin de pouvoir effectuer le réglage définitif sur le véhicule)
- Placer une rondelle dans le tampon d'appui si votre galerie en est équipée.

Sur le véhicule :

- Placer la galerie et engager les griffes sur chaque plot de serrage du pavillon, fixer les griffes sur les brides avec les vis M8 x 45 + rondelles Ø8 + écrous freins Ø8.
- Serrer l'ensemble au moyen d'une clef dynamométrique suivant les valeurs indiquées dans le tableau au verso.

## SYSTEME DE FIXATION PAR BRIDES + GRIFFES

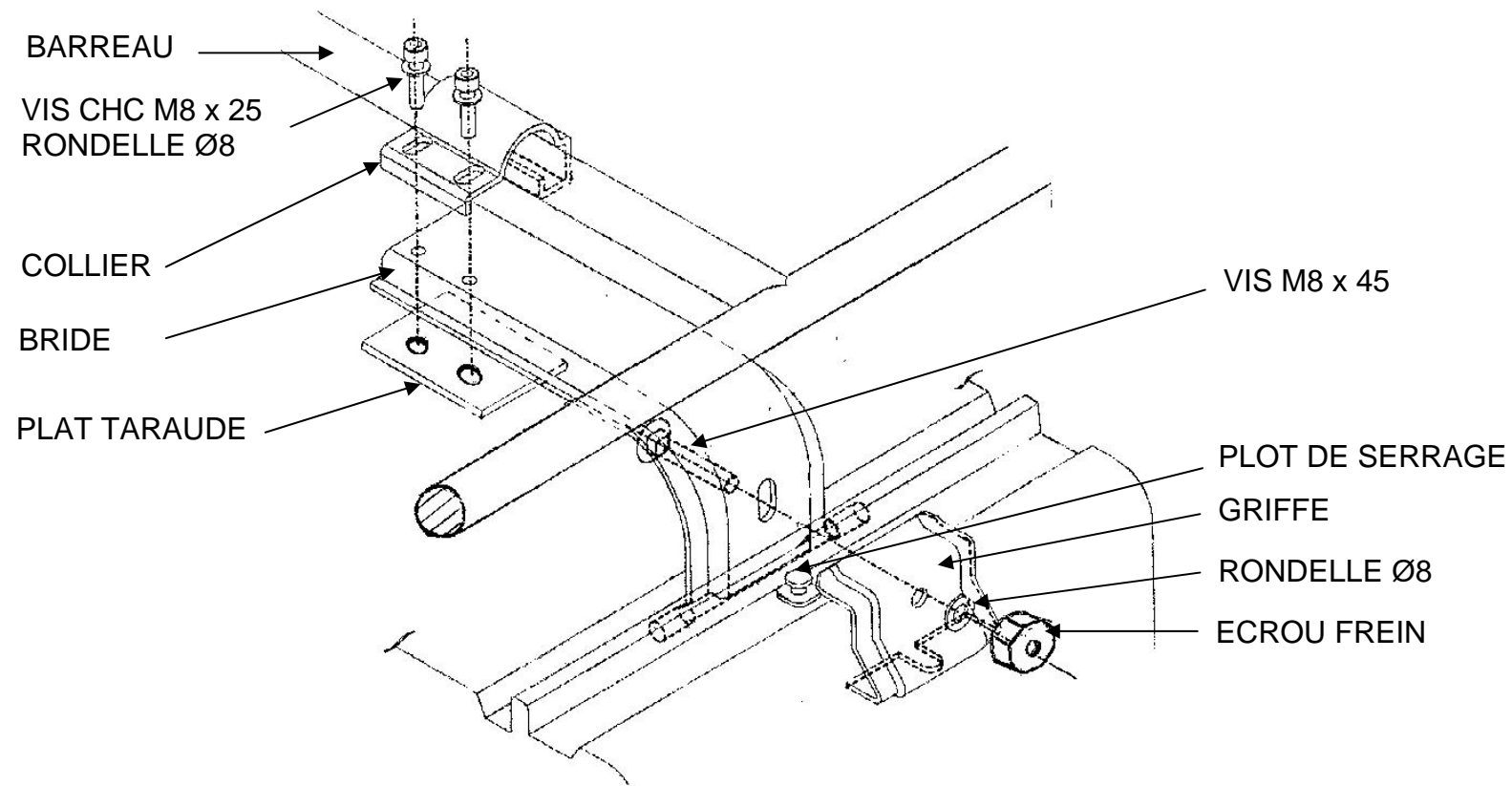

## POSITION DES BRIDES SUR LE PLATEAU

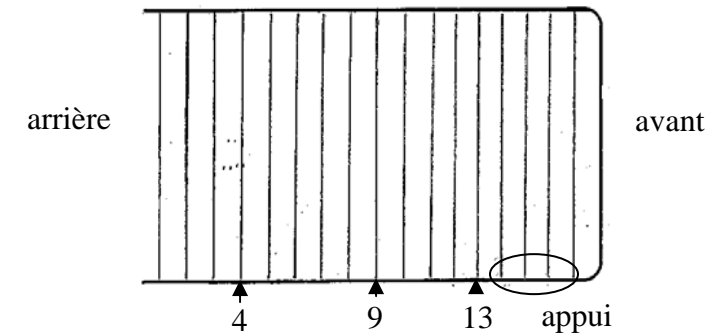

**IVECO DAILY 7M3** - Plateau lg 3000  
Ref 0605SP2000G

Brides sur les 4<sup>ème</sup>, 9<sup>ème</sup>, 13<sup>ème</sup> barre positionné sur les plots véhicule.  
Brides en appui entre le 14<sup>ème</sup> et 17<sup>ème</sup> barre (pas de plot sur véhicule)

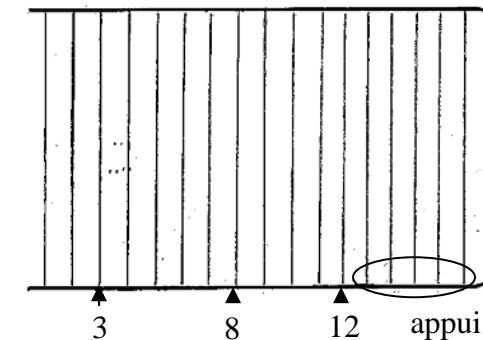

**IVECO DAILY 9M3** - Plateau lg 3000  
Ref 0605HP2000G

Brides sur les 3<sup>ème</sup>, 8<sup>ème</sup>, 12<sup>ème</sup> barre positionné sur les plots véhicule.  
Brides en appui entre le 13<sup>ème</sup> et 17<sup>ème</sup> barre (pas de plot sur véhicule)

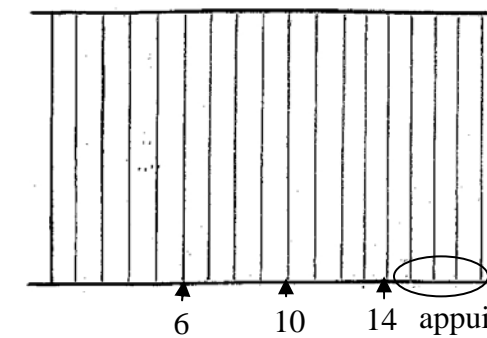

**IVECO DAILY 10M3** - Plateau lg 3400  
Ref 0605AP2000G

Brides sur les 6<sup>ème</sup>, 10<sup>ème</sup>, 14<sup>ème</sup> barre positionné sur les plots véhicule.  
Brides en appui entre le 15<sup>ème</sup> et 18<sup>ème</sup> barre (pas de plot sur véhicule)

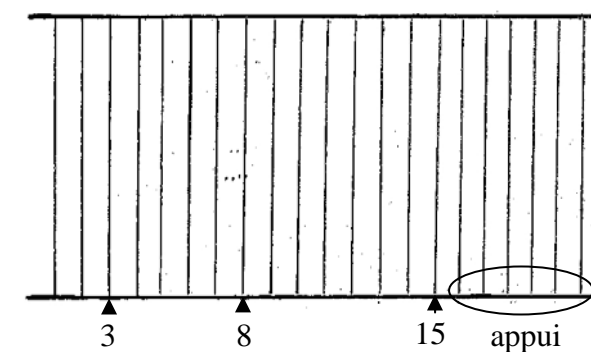

**IVECO DAILY 12M3** - Plateau lg 3700  
Ref 0605EP3000G

Brides sur les 3<sup>ème</sup>, 8<sup>ème</sup>, 15<sup>ème</sup> barre positionné sur les plots véhicule.  
Brides en appui entre le 16<sup>ème</sup> et 21<sup>ème</sup> barre (pas de plot sur véhicule)

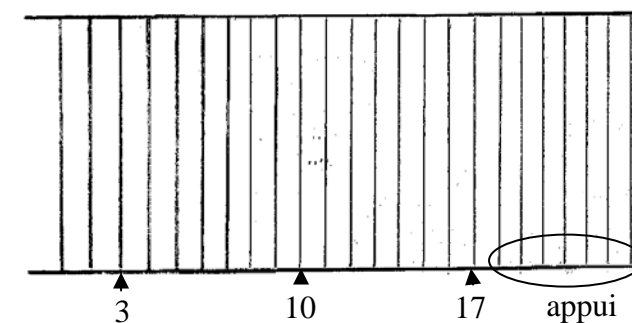

**IVECO DAILY 15M3** - Plateau lg 4700  
Ref 0605DP4000G

Brides sur les 3<sup>ème</sup>, 10<sup>ème</sup>, 17<sup>ème</sup> barre positionné sur les plots véhicule.  
Brides en appui entre le 18<sup>ème</sup> et 24<sup>ème</sup> barre (pas de plot sur véhicule)