

**MANUEL D'UTILISATION ET CONSIGNES DE SÉCURITÉ**

Compresseur d'air à piston sans huile

**INSTRUCTION MANUAL AND SAFETY INSTRUCTION**

Reciprocating piston air compressor oilless

**UNIVERSAİR EVOLUTION**

Reference : 101.800



**AVERTISSEMENT:** Veuillez lire attentivement toutes les instructions avant l'utilisation du compresseur.

**WARNING:** Please read and understand this manual before operating the compressor



**F : LIRE LE MANUEL D'INSTRUCTIONS**

Avant de positionner, de mettre en service, ou d'intervenir sur le compresseur, lire attentivement le manuel d'instructions.

**GB: READ THE INSTRUCTION HANDBOOK**

Before positioning, operating or adjusting the compressor, read the instruction handbook carefully.



**F : RISQUE DE DECHARGE ELECTRIQUE**

Attention, avant d'effectuer toute intervention sur le compresseur, il est obligatoire de désactiver l'alimentation électrique de la machine.

**GB: RISK OF ELECTRIC SHOCK**

Caution: before doing any work on the compressor it must be disconnected from the power supply.



**F : RISQUE DE DEPART ACCIDENTEL**

Attention: le compresseur est susceptible de redémarrer automatiquement en cas de black-out et rétablissement successif de la tension.

**GB: RISK OF ACCIDENTAL START-UP**

Caution, the compressor could start automatically in case of a black-out and subsequent reset.



**F : RISQUE DE TEMPERATURE ELEVEES**

Attention, à l'intérieur du compresseur se trouvent certaines pièces susceptibles d'atteindre des températures élevées.

**GB: RISK OF HIGH TEMPERATURES**

Caution: the compressor contains some parts which might reach high temperatures.



**F : OBLIGATION D'UTILISER DES PROTECTIONS SONORES**

**GB: caution: ear muff required**



**F : DANGER : COMPOSANTS OU CIRCUIT SOUS PRESSION**

**GB: Caution: some parts are under pressure**



**F : NE PAS FAIRE FONCTIONNER LE COMPRESSEUR SANS QUE LA PROTECTION SOIT MONTEE**

**GB: RISK OF INJURY**

Caution: do not remove cover.

**Vous venez d'acquérir un compresseur d'air, cet outil vous offre la possibilité de réaliser une multitude de travaux et avant toute utilisation d'un quelconque outil pneumatique assurez-vous que votre compresseur est suffisamment puissant pour le travail à réaliser.**

**La quantité d'air consommée dépend directement du type d'outil utilisé. Ne jamais utiliser d'outils dont la consommation d'air dépasse 50 % la capacité de production d'air de votre compresseur.**

**Toute utilisation supérieure entraîne une usure prématurée de votre compresseur**

## INFORMATIONS IMPORTANTES

Lire attentivement toutes les instructions de fonctionnement, les consignes de sécurité et les mises en garde contenues dans ce manuel avant de faire fonctionner le compresseur ou de procéder à son entretien.

La majorité des accidents résultant de l'utilisation ou de l'entretien du compresseur sont dus au non respect des consignes et règles de sécurité élémentaires. En identifiant à temps les situations potentiellement dangereuses et en observant les consignes de sécurité appropriées, on évite bien souvent des accidents.

Les consignes élémentaires de sécurité sont décrites dans la section "SÉCURITÉ" de ce manuel ainsi que dans les sections renfermant les instructions d'utilisations et d'entretien.

Ne jamais utiliser le compresseur d'une manière autre que celles spécifiquement recommandées, à moins de s'être préalablement assuré que l'utilisation envisagée ne sera dangereuse ni pour soi ni pour les autres.

### SIGNIFICATION DU VOCABULAIRE DE SIGNALISATION

**AVERTISSEMENT:** indique une situation potentiellement dangereuse qui, s'il n'est pas tenu compte de son caractère, risque de provoquer de graves blessures.

**PRÉCAUTION:** indique une situation dangereuse qui, s'il n'est pas tenu compte de son caractère, risque de provoquer des blessures légères ou d'endommager la machine.

**REMARQUE:** souligne une information essentielle.

## SÉCURITÉ

### CONSIGNES DE SÉCURITÉ IMPORTANTES POUR L'UTILISATION DU COMPRESSEUR

#### AVERTISSEMENT:

UNE UTILISATION DU COMPRESSEUR DE MANIÈRE INCORRECTE OU QUI NE RESPECTE PAS LES CONSIGNES DE

SÉCURITÉ PEUT ENTRAÎNER LA MORT OU DE GRAVES BLESSURES. POUR ÉVITER TOUT DANGER, OBSERVER CES CONSIGNES ÉLÉMENTAIRES DE SÉCURITÉ.

### BIEN LIRE TOUTES LES INSTRUCTIONS

#### 1. NE JAMAIS TOUCHER AUX PIÈCES MOBILES

Ne jamais approcher les mains, les doigts ou aucune autre partie du corps des pièces mobiles du compresseur.

**2. NE JAMAIS FAIRE FONCTIONNER LE COMPRESSEUR SI TOUS LES GARDES PROTECTEURS NE SONT PAS EN PLACE** Ne jamais faire fonctionner le compresseur si tous les gardes protecteurs ou dispositifs de sécurité ne sont pas en place et en bon état. Si une opération d'entretien ou de réparation nécessite le démontage d'un garde protecteur ou d'un dispositif de sécurité, bien le remonter avant de remettre le compresseur en marche.

#### 3. TOUJOURS SE PROTÉGER LES YEUX

Toujours porter des lunettes ou un masque de protection oculaire. Ne jamais diriger le jet d'air comprimé sur une personne ou une partie du corps.

#### 4. SE PROTÉGER CONTRE LES DÉCHARGES ÉLECTRIQUES

Empêcher tout contact du corps avec les surfaces mises à la terre, par exemple les tuyaux, radiateurs, plaques de cuisson et enceintes de réfrigération. Ne jamais faire fonctionner le compresseur dans un endroit humide ou sur une surface mouillée.

#### 5. DÉBRANCHER LE COMPRESSEUR

Toujours débrancher le compresseur de sa source d'alimentation et évacuer l'air comprimé de son réservoir avant toute opération de réparation, d'inspection, d'entretien, de nettoyage, de

remplacement ou de vérification des pièces.

#### 6. ÉVITER TOUTE MISE EN MARCHÉ ACCIDENTELLE

Ne pas transporter le compresseur alors qu'il est encore raccordé à sa source d'alimentation ou que le réservoir d'air comprimé est plein.

Bien s'assurer que le sélecteur de l'interrupteur barométrique se trouve sur la position "OFF" (arrêt) avant de raccorder le compresseur à son alimentation.

#### 7. ENTREPOSER CORRECTEMENT LE COMPRESSEUR

Veiller à ce qu'il soit hors de portée des enfants. Fermer à clé le local d'entreposage.

#### 8. MAINTENIR L'AIRE DE TRAVAIL PROPRE

Une aire de travail encombrée augmente les risques d'accident. La débarrasser des outils inutiles, débris, meubles, etc.

#### 9. SE SOUCIER DE L'ENVIRONNEMENT DE TRAVAIL

Ne pas exposer le compresseur à la pluie. Ne pas l'utiliser dans un endroit humide ou sur une surface mouillée. Veiller à ce que l'aire de travail soit bien éclairée et bien aérée. Ne pas utiliser le compresseur en présence de liquides ou de gaz inflammables. Le compresseur projette des étincelles pendant qu'il fonctionne. Ne jamais l'utiliser à proximité de laque, de peinture, de benzine, de diluant, d'essence, de gaz, de produits adhésifs ou de tout autre produit combustible ou explosif.

#### 10. ÉLOIGNER LES ENFANTS

Ne pas laisser les visiteurs toucher au cordon de rallonge du compresseur. Tous les visiteurs devront se tenir suffisamment éloignés de l'aire de travail.

#### 11. SE VÊTIR CORRECTEMENT

Ne porter ni vêtements lâches ni bijoux. Ils pourraient se prendre dans les pièces mobiles. Porter une coiffe recouvrant les cheveux longs.

#### 12. FAIRE ATTENTION AU CORDON

Ne jamais tirer brusquement sur le cordon pour le débrancher. Tenir le cordon loin des sources de chaleur, de graisse et des surfaces tranchantes.

#### 13. ENTRETENIR LE COMPRESSEUR AVEC SOIN

Suivre les instructions de lubrification. Inspecter régulièrement les cordons et, s'ils sont endommagés, les faire réparer dans un centre de service après-vente agréé. Inspecter périodiquement les cordons de rallonge et les faire réparer s'ils sont endommagés.

#### 14. CORDONS DE RALLONGE POUR UTILISATION À L'EXTÉRIEUR

Si l'outil doit être utilisé dehors, utiliser exclusivement des cordons de rallonge conçus pour l'extérieur et identifiés comme tels.

#### 15. RESTER SUR SES GARDES

Bien faire attention à ce que l'on fait. Faire preuve de bon sens. Ne pas utiliser le compresseur lorsque l'on est fatigué. Ne jamais utiliser le compresseur si l'on est sous l'effet d'alcool, de drogues ou de médicaments causant de la somnolence.

#### 16. CONTRÔLER LES PIÈCES ENDOMMAGÉES ET LES FUITES D'AIR

Avant de continuer à utiliser le compresseur, inspecter attentivement les protections ou autres pièces endommagées pour s'assurer que le compresseur pourra fonctionner correctement et effectuer le travail pour lequel il est conçu. Vérifiez l'alignement et le couplage des pièces mobiles, la présence de pièces brisées, le montage, les fuites d'air et tout autre élément susceptible d'altérer le bon fonctionnement.

#### 17. UTILISER LE COMPRESSEUR D'AIR EXCLUSIVEMENT POUR LES APPLICATIONS SPÉCIFIÉES DANS LE MANUEL D'UTILISATION.

Ne jamais utiliser le compresseur pour des utilisations autres que celles spécifiées dans le manuel. Entre autre ne pas utiliser le compresseur avec un autre fluide que l'air comprimé

#### 18. MANIPULER LE COMPRESSEUR CORRECTEMENT

Faire fonctionner le compresseur conformément aux instructions de ce manuel. Ne jamais laisser les enfants, les personnes non

familiarisées avec son fonctionnement ou toute personne non autorisée à utiliser le compresseur.

**19. VÉRIFIER QUE CHAQUE VIS, BOULON ET COUVERCLE EST SOLIDEMENT VISSÉ**

Veiller à ce que chaque vis, boulon et plaque soit solidement vissé.

Vérifier périodiquement le serrage.

**20. MAINTENIR L'ÉVENT D'AÉRATION DU MOTEUR PROPRE**

L'évent d'aération du moteur doit rester propre en permanence de façon à ce que l'air puisse circuler librement. Contrôler fréquemment l'accumulation de poussière.

**21. FAIRE FONCTIONNER LE COMPRESSEUR À LA TENSION NOMINALE**

Faire fonctionner le compresseur à la tension spécifiée sur la plaque signalétique. Si le compresseur est utilisé à une tension supérieure à la tension nominale, il en résultera une vitesse de rotation du moteur anormalement élevée risquant d'endommager le compresseur et de griller le moteur.

**22. NE JAMAIS UTILISER UN COMPRESSEUR DÉFECTUEUX OU DONT LE FONCTIONNEMENT EST ANORMAL**

Si le compresseur semble ne pas fonctionner, s'il émet un bruit bizarre ou qu'il semble défectueux, l'arrêter immédiatement et le faire réparer dans un centre de service après-vente agréé.

**23. NE PAS NETTOYER LES PIÈCES DE PLASTIQUE AVEC DU SOLVANT**

Les solvants tels qu'essence, diluant, benzine, tétrachlorure de carbone et alcool risquent d'endommager et de fendre les pièces de plastique. Ne pas les nettoyer avec ce genre de produit. Pour nettoyer les pièces de plastique, utiliser un linge doux humecté d'eau savonneuse puis sécher complètement.

**24. UTILISER EXCLUSIVEMENT DES PIÈCES DE RECHANGE D'ORIGINE**

L'utilisation de pièces de rechange autres que celles fabriquées, peut entraîner l'annulation de la garantie et être la cause d'un mauvais fonctionnement et des blessures en résultant. Les pièces d'origine sont disponibles auprès de son distributeur.

**25. NE PAS MODIFIER LE COMPRESSEUR**

Ne pas modifier le compresseur. Toujours consulter un centre de service après-vente agréé pour toute réparation. Une modification non autorisée risque non seulement d'affecter les performances du compresseur, mais également d'être la cause d'accidents et de blessures pour le personnel de réparation qui ne posséderait pas les compétences techniques nécessaires.

**26. DÉSACTIVER L'INTERRUPTEUR MANOMÉTRIQUE LORSQU'ON NE SE SERT PAS DU COMPRESSEUR**

Quand le compresseur ne fonctionne pas, régler le sélecteur de l'interrupteur barométrique sur "OFF", débrancher le compresseur et ouvrir le robinet de vidange pour vider le réservoir d'air comprimé.

**27. NE JAMAIS TOUCHER LES SURFACES CHAUDES**

Pour éviter tout risque de brûlures, ne pas toucher les tubes, les culasses ni les moteurs.

**28. NE PAS DIRIGER LE JET D'AIR DIRECTEMENT SUR LE CORPS**

Sous peine de blessures, ne pas diriger le jet d'air sur des personnes ou des animaux.

**29. VIDANGER LE RÉSERVOIR**

Vidanger le réservoir tous les jours ou toutes les 4 heures d'utilisation.

Ouvrir le bouchon de vidange et incliner le compresseur pour vider les condensats qui se sont accumulés.

**S'assurer auparavant que la pression du réservoir n'excède pas 2 bar afin d'éviter toute projection lors de l'ouverture.**

Ne pas rejeter à l'égout les condensats qui sont constitués d'eau et d'huile. Ils doivent être collectés et retraités par un organisme de retraitement.

**30. NE PAS ARRÊTER LE COMPRESSEUR EN TIRANT SUR LA FICHE**

Utiliser la position "AUTO/OFF" du sélecteur de l'interrupteur barométrique.

**31. POUR LE CIRCUIT PNEUMATIQUE, N'UTILISER QUE DES PIÈCES RECOMMANDÉES SUPPORTANT UNE PRESSION SUPÉRIEURE OU ÉGALE À 7 bar** Il y a un risque d'explosion. N'utiliser que des pièces pneumatiques recommandées supportant une pression supérieure ou égale à 7 bars.

Au delà de cette pression les tuyaux doivent comporter une texture renforcée avec câble tressé.

**32. L'UTILISATION DE PROTECTIONS AUDITIVES EST**

**OBLIGATOIRE LORS DE L'UTILISATION DU COMPRESSEUR D'AIR.**

**33. VITESSE DE ROTATION DU MOTEUR DU COMPRESSEUR (2850 tr/mn)**

La vitesse est réglée d'usine de part la conception du moteur asynchrone. Et il est impossible de la modifier

**PIÈCES DE RECHANGE**

Pour les réparations, utiliser uniquement des pièces de rechange identiques aux pièces remplacées.

Confier toute réparation à un centre de service après-vente agréé.

**AVERTISSEMENTS**

**INSTRUCTIONS POUR LE BRANCHEMENT A LA TERRE**

Ce compresseur doit être relié à la terre lorsqu'il est en cours d'utilisation afin de protéger l'opérateur des décharges électriques. Le compresseur monophasé est équipé d'un câble bipolaire plus terre.

Il est recommandé de ne jamais démonter le compresseur ni effectuer d'autres connexions au niveau du pressostat.

Les réparations doivent être effectuées uniquement par des centres de service après-vente autorisés ou par d'autres centres qualifiés.

Ne jamais oublier que le fil de mise à la terre est le fil vert ou jaune/vert.

Ne jamais brancher ce fil vert à une extrémité vive.

Avant de remplacer la fiche du câble d'alimentation, vérifier que le branchement du fil de terre est effectué.

En cas de doute contacter un électricien qualifié et faire contrôler la mise à la terre.

**RALLONGE ELECTRIQUE**

Eviter le plus possible, l'utilisation d'une rallonge électrique, il est préférable d'utiliser une rallonge de tuyau pneumatique, offrant ainsi une capacité d'air supplémentaire.

Si l'emploi de rallonge est absolument nécessaire, utiliser uniquement une rallonge de section de 2.5 mm<sup>2</sup> avec fiche et branchement à la terre, ne pas utiliser de rallonges endommagées ou écrasées.

Vérifier que la rallonge soit en bon état.

Contrôler que la section du câble de rallonge soit suffisante pour supporter le courant absorbé par le produit qui sera branché.

Une rallonge trop fine peut provoquer des chutes de tension et, par conséquent, une perte de puissance ainsi qu'une surchauffe de l'appareil.

Le câble de rallonge des compresseurs monophasés doit avoir une section proportionnée à sa longueur : pour une puissance de 2 CV/1.5 kW, une tension nominale de 220/230 V, la section du câble doit être de 2.5 mm<sup>2</sup>.

**AVERTISSEMENTS**

Eviter tous les risques de décharges électriques.

Ne jamais utiliser le compresseur avec une rallonge ou un câble électrique endommagé.

Contrôler régulièrement les câbles électriques.

Ne jamais utiliser le compresseur dans l'eau ou à proximité de celle-ci ainsi qu'à proximité d'un lieu avec risque de décharges électriques.

**CONSERVER LES INSTRUCTIONS D'UTILISATION ET D'ENTRETIEN ET LES METTRE A DISPOSITION DES PERSONNES QUI UTILISENT CET APPAREIL!**

**UTILISATION ET ENTRETIEN**

**REMARQUES :** Les informations indiquées dans ce manuel ont pour objectif d'assister l'opérateur durant l'utilisation et les opérations d'entretien du compresseur.

**INSTALLATION**

Après avoir déballé le compresseur, vérifier qu'il est en bon état en contrôlant qu'il n'ait pas subi de dommages durant le transport puis effectuer les opérations suivantes: monter les roues et le caoutchouc sur les réservoirs (lorsqu'ils ne sont pas déjà montés).

Positionner le compresseur sur une surface plane ou avec une inclinaison maximale de 10° dans un lieu bien ventilé, à l'abri des agents atmosphériques et non dans des endroits présentant

des risques d'explosion. En cas de plan incliné et lisse, vérifier que le compresseur ne se déplace pas en cours de fonctionnement, dans le cas contraire, bloquer les roues avec deux cales.

Si le plan est un support ou un échafaudage, fixer le compresseur de façon appropriée afin d'éviter les chutes.

#### INSTRUCTIONS D'UTILISATION

– Faire attention que le compresseur soit transporté correctement, ne pas le retourner ou le soulever avec des crochets ou câbles.

#### BRANCHEMENT ELECTRIQUE

**Les compresseurs monophasés** sont fournis avec un câble bipolaire et une fiche bipolaire + terre.

Il est important que le compresseur soit branché à une prise de courant dotée de mise à la terre.

#### ATTENTION :

La fiche du câble d'alimentation ne doit pas être utilisée comme interrupteur mais doit être introduite dans une prise de courant commandée par un interrupteur différentiel approprié (magnétothermique).

#### DEMARRAGE

Contrôler que la tension de réseau correspond à celle indiquée sur la plaquette signalétique des caractéristiques électriques, la plage de tolérance admise est de ± 5%.

Appuyer sur le pommeau situé sur la partie supérieure en position "0".

Introduire la fiche dans la prise de courant et démarrer le compresseur en positionnant le pommeau du pressostat sur (I). Le fonctionnement du compresseur est entièrement automatique, commandé par le pressostat qui l'arrête lorsque la pression dans le réservoir atteint la valeur maximum et le fait repartir lorsqu'elle descend en dessous de la valeur minimum. Généralement, la différence de pression entre la valeur maximum et la valeur minimum est d'environ 2 bars.

Ex.: le compresseur s'arrête lorsqu'il atteint 8 bars (pression maximum de fonctionnement) et redémarre automatiquement lorsque la pression à l'intérieur du réservoir descend à 6 bars.

Après avoir branché le compresseur à la ligne électrique, effectuer une charge à la pression maximum et vérifier que le fonctionnement de la machine soit correct.

**REMARQUE:** Le groupe tête/cylindre/tuyau de départ peut atteindre des températures élevées, prêter une attention particulière en cas d'opérations à proximité de ces pièces et ne pas les toucher afin d'éviter les brûlures.

#### ATTENTION

Les compresseurs doivent être branchés à une prise de courant protégée par un interrupteur différentiel adapté (magnétothermique).

#### REGLAGE DE LA PRESSION DE FONCTIONNEMENT

Il n'est pas nécessaire d'utiliser toujours la pression de fonctionnement maximum, dans la plupart des cas l'outil pneumatique relié nécessite une pression moins élevée.

Sur les compresseurs dotés d'un réducteur de pression, il est nécessaire de régler correctement la pression de fonctionnement.

Régler la pression à la valeur désirée en tournant le pommeau dans le sens des aiguilles d'une montre pour l'augmenter et dans le sens contraire pour la diminuer.

#### ENTRETIEN

Avant d'effectuer toute intervention sur le compresseur vérifier que:

- L'interrupteur principal de ligne soit sur la position "0".
- Le pressostat et les interrupteurs du boîtier soient désactivés, position "0".
- Le réservoir d'air soit déchargé de toute pression.

Toutes les 50 heures de fonctionnement, il convient de démonter le filtre d'aspiration et de nettoyer l'élément filtrant en soufflant de l'air comprimé.

Il est conseillé de remplacer l'élément filtrant après 50h de fonctionnement lorsque le compresseur fonctionne dans un endroit propre; plus souvent en cas d'endroit poussiéreux.

Le compresseur génère de l'eau de condensation qui s'accumule dans le réservoir.

Il est nécessaire d'évacuer la condensation du réservoir au moins une fois par semaine en ouvrant le robinet de vidange situé sous le réservoir.

En cas de présence d'air comprimé à l'intérieur de la bouteille, faire particulièrement attention car l'eau est susceptible de sortir avec force. Pression conseillée 1-2 bars maxi.

#### PROCEDURES D'INTERVENTION EN CAS DE PETITES ANOMALIES

##### Fuite d'air

Elles sont généralement dues à une étanchéité défectueuse des raccords; contrôler tous les raccords en les mouillant avec de l'eau savonneuse.

##### Le compresseur tourne mais ne charge pas

L'inconvénient peut être dû à la rupture des vannes ou d'un joint, remplacer la pièce défectueuse.

##### Le compresseur ne démarre pas

En cas de difficulté de démarrage du compresseur, vérifier les points suivants:

- la tension de réseau doit correspondre à celle indiquée sur la plaquette signalétique,
- aucune rallonge électrique de section ou longueur non adaptée ne doit être présente,
- le lieu de fonctionnement ne doit pas être trop froid (en dessous de 0 °C).
- Le réseau électrique doit être alimenté.

##### Le compresseur ne s'arrête pas.

- Si le compresseur ne s'arrête pas lorsque la pression maximale est atteinte, la soupape de sécurité du réservoir entre en fonction. Dans ce cas, il est nécessaire de contacter le centre de service après-vente autorisé le plus proche pour la réparation.

#### ATTENTION

- Eviter absolument de dévisser un raccord quelconque lorsque le réservoir est sous pression, vérifier toujours qu'il soit vide.

- Il est interdit de percer des trous, de faire des soudures ou de déformer volontairement le réservoir d'air comprimé.

- Débrancher la fiche de la prise de courant avant d'effectuer toute opération sur le compresseur.

-Température ambiante de fonctionnement 0 °C + 35 °C.

-Condition d'humidité de fonctionnement 30% à 75%

(-En dehors de ces valeurs le compresseur d'air n'est pas dans les conditions normales d'utilisations)

- Ne pas diriger de jet d'eau ou de liquide inflammable sur le compresseur.

- Ne pas positionner d'objet inflammable à proximité du compresseur.

- Durant les pauses, positionner le pressostat sur "0" (OFF) (éteint).

-

Ne jamais diriger le jet d'air vers des personnes ou animaux.

- Ne pas transporter le compresseur lorsque le réservoir est sous pression.

- Faire attention qu'aucune partie du compresseur tel que tête et tuyaux de départ ne puissent atteindre des températures élevées. Ne jamais toucher ces composants afin d'éviter les brûlures.

- Transporter le compresseur en le soulevant ou en le tirant par les poignées ou prises appropriées.

- Eloigner les enfants et les animaux de la zone de fonctionnement de la machine.

- En cas d'utilisation du compresseur pour peindre :

a) Ne pas opérer dans les lieux fermés ou à proximité de flammes libres

b) Vérifier que la pièce dans laquelle la machine fonctionne bénéficie d'un changement d'air.

c) Protéger nez et bouche à l'aide d'un masque approprié

- En cas d'endommagement du câble électrique ou de la fiche, ne pas utiliser le compresseur et contacter le centre de service après-vente autorisé pour les remplacer par une pièce originale.

- En cas de positionnement du compresseur sur un échafaudage ou un plan au-dessus du sol, le fixer afin d'éviter toute chute durant le fonctionnement.

- Eviter d'utiliser le compresseur comme objet contondant contre des personnes, animaux ou choses afin d'éviter des accidents graves.

- Une fois l'utilisation du compresseur terminée, toujours débrancher la fiche de la prise de courant.

**Niveau sonore**

97 dB LwA garanti  
86.5 dB LpA

La valeur du niveau sonore peut augmenter de 1 à 10 dB (A) en fonction du local dans lequel le compresseur est installé.

**CONSEILS UTILES POUR UN FONCTIONNEMENT CORRECT**

- Pour un fonctionnement correct de la machine en condition normale d'utilisation, à la pression de fonctionnement maximum, vérifier que la température dans un local fermé ne dépasse pas +

35°C

- Il est conseillé d'utiliser le compresseur avec un taux de service maximum de 50% pendant une heure en pleine charge, ceci afin de permettre un fonctionnement correct et d'éviter une usure prématurée.

**RACCORDEMENTS PNEUMATIQUES**

Utiliser toujours des tuyaux pneumatiques pour air comprimé ayant des caractéristiques de pression maximum adaptées à celle du compresseur.

Ne pas essayer de réparer le tuyau lorsqu'il est défectueux.

**EN CAS DE NECESSITE, NOUS NOUS RESERVONS LE DROIT D'APPORTER TOUTE MODIFICATION NECESSAIRE SANS PREAVIS.**

## Nomenclature / Spare parts list:

Item n°	Qty	Reference	Nom	Name	Description
1	1	22 311 002	Chassis	Frame	Universair(MB+Tank)
2	4	24 311 003	Patin	Foot	Ø 33, M5, h=17, Rubber
3	8	11 137 005	Vis	Screw H	ST 4.8 - 13, Flanged Base,40Cr
4	1	24 811 005	Vis de Purge	Drain Valve	ZG1/4"
5	1	24 821 010	Clapet Anti-Retour	One Way Valve	1/2"M, Ø12-3/4UNF, Ø6-1/8" (With Nut & Pressure Ring)
6	1	13 331 004	Autocollant	Sticker	Universair, Command Panel(new)
7	1	12 121 006	interrupteur	Button Switch	20A, 250V, Rectangle 20x32, Red
8	2	21 159 003	Bague	Rubber Ring	1-1/2",Pressure Gauge,Rubber
9	1	23 111 004	régulateur	Regulator	6 ways(3-1/4"M+3-1/8"M),L=161
10	1	21 169 002	Bouchon de vidange	Oil Draining Plug	ZG 1/8"
11	2	23 112 016	manomètre	Pressure Gauge	1.5", 0-12bar, 1/8"M-Side
12	2	21 173 028	Raccord coudé	Elbow Connector	G1/4"M - M15 x 1,with nut
13	2	11 121 014	Rondelle	Washer	Ø 7 - Ø 13 - 1
14	2	11 133 006	Vis CBL Z	Screw CBL Z	M6-8
15	2	23 116 001	Coupleur	Quick Coupler	1/4"M, Milton
16	1	23 113 001	Pressostat	Pressure Switch	Single Phase 240V,20A,1/4"F,Maxbar12
17	1	23 114 010	Soupape de sécurité	Safety valve	1/4"M, 10Bar, CE
18	1	21 169 001	Bouchon de Vidange	Oil Draining Plug	ZG1/4"
19	1	33 115 001	Câble Electrique	Electric Cable	2 x 1,5mm <sup>2</sup> x 0,29m
20	6	12 115 001	cosse ouverte	Spade Terminal	SNYD 4-2.5, Blue
21	4	12 111 004	Cosse Ouverte	Standard Terminal	1.5mm <sup>2</sup>
22	4	12 112 002	Isolant pour Cosse	Simple Terminal Housing	1.5mm <sup>2</sup>
23	2	11 121 013	Rondelle Plate	Washer	Ø 4, Ø 9, 0.8
24	1	11 111 007	Ecrou H	Nut H	M4, 8
25	1	33 225 001	Ralonge Eletrique	Electric Wire	3x1.5mm <sup>2</sup> x 5m + French Plug
26	1	12 113 002	cosse à anneau	Ring Terminal	TJ2-4S, Ø4, Yellow
27	1	12 212 001	Passe Câble	Strain Relief Bushing	Ø 10 - Ø 17, Black, Nylon Round cable
28	1	51 222 001	Groupe monobloc sans huile, 2CV, 230v/50Hz	Pump	Oil-free Direct Driven, 2,0HP,230V/50HZ, Ø58mm, S=28mm
29	1	23 122 018	Connecteur	Nipple	ZG3/8"M - 3/4" - 16UNF
30	2	11 123 001	Rondelle élastique	Spring Washer	W4
31	2	11 133 001	Vis CBL Z	Screw CBL Z	M4-10
32	1	23 211 002	électrovalve	Solenoid Valve	Permanently open, 230V,1/8", 0.02-1.0MPa(SLWX2DF02N1A02)
33	1	21 173 016	raccord coudé	Elbow Connector	G1/8" - M10x1
34	1	11 127 001	Olive	Pressure Ring	Ø6
35	1	11 116 002	Ecrou de serrage	Tight Nut	M10x1, Ø6
36	1	24 211 009	Tuyau de Mise à Vide	Unload Pipe	Ø6, l=400mm, PTFE
37	2	24 212 001	Collerette	Flange	Ø4 - Ø6 - 13, Copper
38	1	33 112 001	Câble électrique	Electric Cable	2 x 0.5mm <sup>2</sup> x 0.3m
39	4	11 134 003	Vis CL S	Screw CL S	M5-15
40	8	11 121 006	Rondelle	Washer	Ø 5 - Ø 17 - 1.5
41	1	24 171 002	Tuyau	Metal Soft Pipe	Ø10+2X3/4UNF-16,L=250
42	1	24 911 008	Tube	Hose	Ø8.5 x 12mm x100 ,For Universail
43	1	11 141 004	Goujon	Stud	M8-210
44	1	11 117 001	Ecrou H	Nut H	M8, 8, Zn, Flanged Base
45	3	11 111 002	Écrou H	Nut H	M8, 8
46	2	11 121 002	Rondelle	Washer	Ø8
47	1	21 177 022	Capot plastique	Plastic Cover	Universair
48	6	11 137 003	Vis H	Screw H	ST 4.8 - 19, C, Black (GB5285)
49	6	11 121 001	Rondelle	Washer	Ø5-Ø11-1

50	1	13 321 006	Autocollant	Sticker	10 Warning - French
51	1	13 322 007	Autocollant	Sticker	Noise Warning 94dB (A)
52	1	13 341 006	Autocollant	Sticker	Universair, Left(new)
53	1	13 341 007	Autocollant	Sticker	Universair, Right(new)
54	1	13 311 008	Autocollant	Sticker	Specifications – Universair, 220V/50HZ, Lacme



Vue éclatée / Explode View:

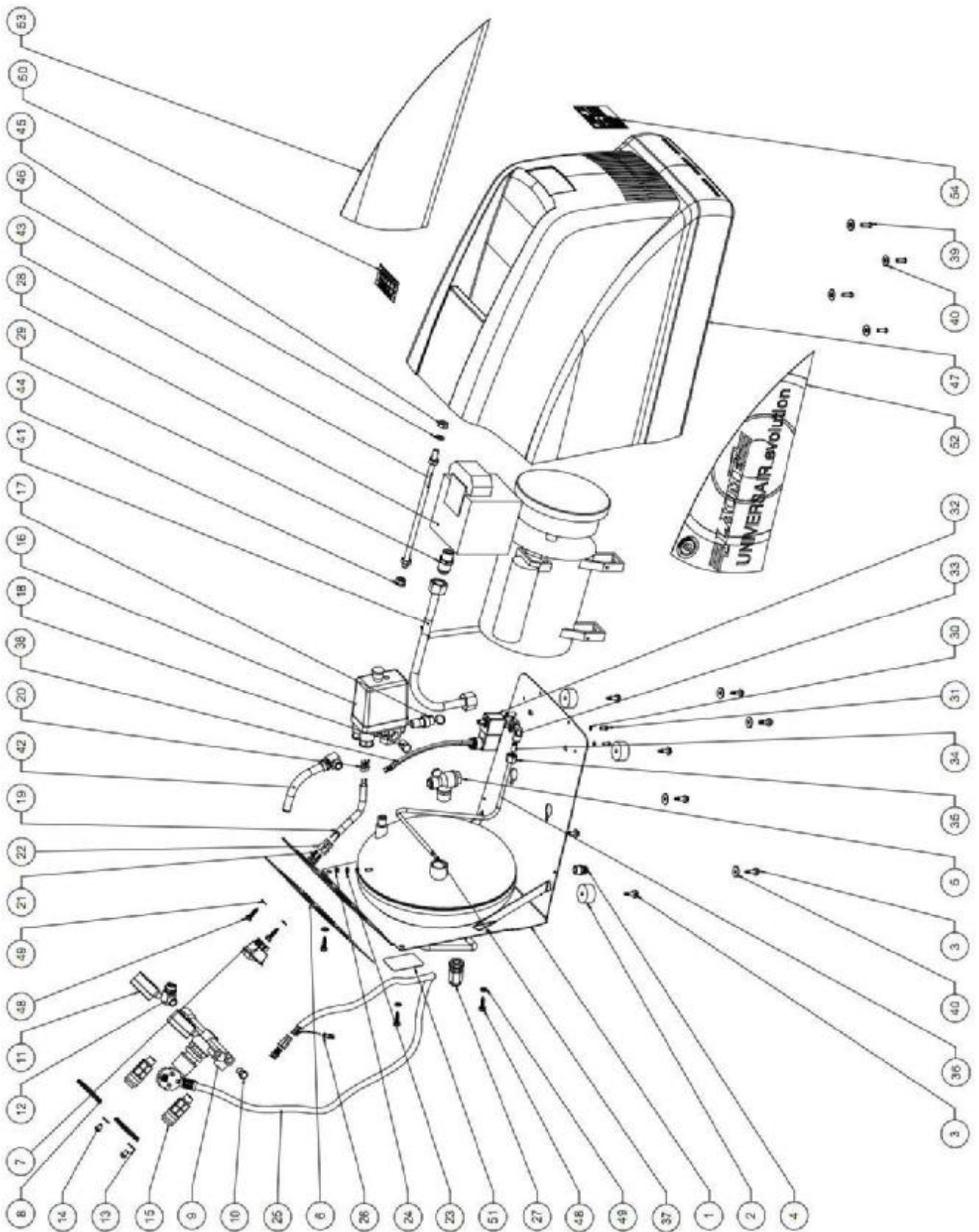

## IMPORTANT INFORMATION

Read and understand all of the operating instructions, safety precautions and warnings in the Instruction Manual before operating or maintaining this compressor.

Most accidents that result from compressor operation and maintenance are caused by the failure to observe basic safety rules or precautions.

An accident can often be avoided by recognizing a potentially hazardous situation before it occurs, and by observing appropriate safety procedures.

Basic safety precautions are outlined in the "SAFETY" section of this Instruction Manual and in the sections which contain the operation and maintenance instructions.

Hazards that must be avoided to prevent bodily injury or machine damage are identified by WARNINGS on the compressor and in this Instruction Manual.

Never use this compressor in a manner that has not been specifically recommended by manufacturer, unless you first confirm that the planned use will be safe for you and others.

### MEANINGS OF SIGNAL WORDS

**WARNING:** indicates a potentially hazardous situation which, if ignored, could result in serious personal injury.

**CAUTION:** indicates a hazardous situation which, if ignored, could result moderate personal injury, or could cause machine damage.

**NOTE:** emphasizes essential information.

### SAFETY

IMPORTANT SAFETY INSTRUCTIONS FOR USE OF THE COMPRESSOR.

### WARNING

DEATH OR SERIOUS BODILY INJURY COULD RESULT FROM IMPROPER OR UNSAFE USE OF COMPRESSOR. TO AVOID THESE RISKS, FOLLOW THESE BASIC SAFETY INSTRUCTIONS.

### READ ALL INSTRUCTIONS

#### 1. NEVER TOUCH MOVING PARTS

Never place your hands, fingers or other body parts near the compressor's moving parts.

#### 2. NEVER OPERATE WITHOUT ALL GUARDS IN PLACE

Never operate this compressor without all guards or safety features in place and in proper working order. If maintenance or servicing requires the removal of a guard or safety features, be sure to replace the guards or safety feature before resuming operation of the compressor.

#### 3. ALWAYS WEAR EYE PROTECTION

Always wear safety goggles or equivalent eye protection. Compressed air must never be aimed at anyone or any part of the body.

#### 4. PROTECT YOURSELF AGAINST ELECTRIC SHOCK

Prevent body contact with grounded surfaces such as pipes, radiators, ranges and refrigeration enclosures. Never operate the compressor in damp or wet locations.

#### 5. DISCONNECT THE COMPRESSOR

Always disconnect the compressor from the power source and remove the compressed air from the air tank before servicing, inspecting, maintaining, cleaning, replacing or checking any parts.

#### 6. AVOID UNINTENTIONAL STARTING

Do not carry the compressor while it is connected to its power source or when the air tank is filled with compressed air. Be sure the knob of the pressure switch in the "OFF" position before connecting the compressor to its power source.

#### 7. STORE COMPRESSOR PROPERLY

When not in use, the compressor should be stored in dry place. Keep out of reach of children. Lock-out the storage area.

#### 8. KEEP WORK AREA CLEAN

Cluttered areas invite injuries. Clear all work areas of unnecessary tools, debris, furniture etc...

#### 9. KEEP CHILDREN AWAY

Do not let visitors contact compressor extension cord. All visitors should be kept safely away from work area.

#### 10. DRESS PROPERLY

Do not wear loose clothing or jewellery. They can be caught in moving parts. Wear protective hair covering to contain long hair.

#### 11. DON'T ABUSE CORD

Never yank it to disconnect from receptacle. Keep cord from heat and sharp edges.

#### 12. MAINTAIN COMPRESSOR WITH CARE

Follow instructions for lubricating. Inspect cords periodically and if damaged, have repaired by authorized service facility.

Inspect extension cords periodically and replace if damaged.

#### 13. OUTDOOR USE EXTENSION CORDS

When compressor in used outdoors, use only extension cords intended for use outdoors and so marked.

#### 14. STAY ALERT

Watch what you are doing. Use common sense. Do not operate compressor when you are tired.

Compressor should never be used by you if you are under the influence of alcohol, drugs or medication that makes you drowsy.

#### 15. CHECK DAMAGED PARTS AND AIR LEAK

Before further use of the compressor, a guard or other part is damaged should be carefully checked to determine that it will operate properly and perform its intended function.

Check for alignment of moving parts, binding of moving parts, breakage of parts, mounting, air leak, and any other conditions that may affect its operation.

A guard or other part that is damaged should be properly repaired or replaced by an authorized service center unless otherwise indicated elsewhere in this Instruction Manual. Have defective pressure switches replaced by authorized service center. Do not use compressor if switch does not turn it on and off.

#### 16. HANDLE COMPRESSOR CORRECTLY

Operate the compressor according to the instructions provided herein. Never allow the compressor to be operated by children, individuals unfamiliar with its operation or unauthorized personnel.

#### 17. KEEP ALL SCREWS, BOLTS AND COVERS TIGHTLY IN PLACE

Keep all screws, bolts, and plates tightly mounted. Check their conditions periodically.

#### 18. KEEP MOTOR AIR VENT CLEAN

The motor air vent must be kept clean so that air can freely flow at all times. Check for dust build-up frequently.

#### 19. OPERATE COMPRESSOR AT THE RATED VOLTAGE

Operate the compressor at voltages specified on their nameplates. If using the compressor at a higher voltage than the rated voltage, it will result in abnormally fast motor revolution and may damage the unit and burn out the motor.

#### 20. NEVER USE A COMPRESSOR WHICH IS DEFECTIVE OR OPERATING ABNORMALLY

If the compressor appears to be operating unusually, making strange noises, or otherwise appears defective, stop using it immediately and arrange for repairs by a authorized service center.

#### 21. DO NOT WIPE PLASTIC PARTS WITH SOLVENT

Solvents such as gasoline, thinner, benzine, carbon tetrachloride, and alcohol may damage and crack plastic parts. Do not wipe them with such solvents. Wipe plastic parts with a soft cloth lightly dampened with soapy water and dry thoroughly.

#### 22. USE ONLY GENUINE REPLACEMENT PARTS

Replacement parts not original may void your warranty and can lead to malfunction and resulting injuries. Genuine parts are available from your dealer.

#### 23. DO NOT MODIFY THE COMPRESSOR

Do not modify the compressor. Always contact the authorized service center any repairs. Unauthorized modification may not only impair the compressor performance but may also result in accident or injury to repair personnel who do not have the required knowledge and technical expertise to perform the repair operations correctly.

#### 24. TURN OFF THE PRESSURE SWITCH WHEN THE COMPRESSOR IS NOT USED

When the compressor is not used, turn the knob of the pressure switch OFF, disconnect it from the power source and open the drain cock to discharge the compressed air from the air tank.

#### 25. NEVER TOUCH HOT SURFACE

To reduce the risk of burns, do not touch tubes, heads, cylinder and motors.

#### 26. DO NOT DIRECT AIR STREAM AT BODY

Risk of injury, do not direct air stream at persons or animals.

**27. DRAIN TANK**

Drain tank daily or after 4 hours of use.  
Open drain fitting and tilt compressor to empty accumulated water.

**28. DO NOT STOP COMPRESSOR BY PULLING OUT THE PLUG**

Use the "AUTO/OFF" knob of pressure switch.

**29. USE ONLY RECOMMENDED AIR HANDLING PARTS ACCEPTABLE FOR PRESSURE NOT LESS THAN 125 PSI (8.6 BAR)**

Risk of bursting. Use only recommended air handling parts acceptable for pressures not less than 125 psi (8.6 bar).

**REPLACEMENT PARTS**

When servicing use only identical replacement parts.  
Repairs should be conducted only by authorized service center.

**GROUNDING INSTRUCTIONS**

This compressor should be grounded while in use to protect the operator from electric shock. The compressor is equipped with a three-conductor cord and three-prong grounding type plug to fit the proper grounding type receptacle.

The green (or green and yellow) conductor in the cord is the grounding wire. Never connect the green (or green and yellow) wire to a live terminal.

**EXTENSION CORD**

Use only three-extension cords that have three-prong grounding type plugs and three-pole receptacles that accept the compressor's plug.

Replace or repair damaged cord. Make sure your extension cord is in good condition. When using an extension cord, be sure to use one heavy enough to carry the current your product will draw. An undersized cord will cause a drop in line voltage resulting in loss of power and overheating.

Table shows the correct size to use depending on cord length and name plate ampere rating. If in doubt, use the next heavier gage. The smaller the gage number, the heavier the cord.

For 2 CV/1.5 kW and voltage 220/230 V, the section of the extension cord must be 2.5mm<sup>2</sup>.

**WARNING**

Avoid electrical shock hazard. Never use this compressor with a damaged or frayed electrical cord or extension cord. Inspect all electrical cords regularly. Never use in near water or in any environment where electric shock is possible.

**SAVE THESE INSTRUCTION AND MAKE THEM AVAILABLE TO OTHER USERS OF THIS TOOL!****OPERATION AND MAINTENANCE**

**NOTE:** The information contained in this Instruction Manual is designed to assist you in the safe operation and maintenance of the compressor.

Some illustrations in this Instruction Manual may show details or attachments that differ from those on your own compressor.

**INSTALLATION**

Remove the compressor from its packing, make sure it is in perfect condition, checking if it was damaged during transport, and carry out the following operations. Fit the wheels and rubber tab on the tanks on which they are not already fitted.

Position the compressor on a flat surface or with a maximum permissible inclination of 10°, in a well aired place, protected against atmospheric agents and not in a place subject to explosion hazard. If the surface is inclined and smooth, check if the compressor moves while in operation – if it does, secure the wheels with two wedges. If the surface is a bracket or a shelf top, make sure it cannot fall, securing it in a suitable way.

**USE INSTRUCTIONS**

– Take care to transport the compressor correctly, do not overturn it or lift it with hooks or ropes,

**ELECTRICAL CONNECTION**

**Single-phase compressors** are supplied with an electrical cable and a two-pole + earth plug. The compressor **must** be connected to a grounded power socket.

**IMPORTANT:**

Never use the ground socket instead of the neutral wire. The ground connection must be made to meet safety standards (EN 60204).

The plug of the power cable must not be used as a switch, but must be fitted in a power socket controlled by a suitable differential switch (thermal breaker).

**STARTING**

Check that the mains power matches that indicated on the electrical data-plate – the permissible tolerance range is +/-5%.

Press into position "0" the knob located on the upper section.

Fit the plug in the power socket and start the compressor, turning the pressure switch knob into position "I". The compressor is fully automatic, and is controlled by the pressure switch which stops it when tank pressure reaches maximum value and restarts it when it falls to minimum value. The pressure difference between maximum and minimum values is usually about 2 bar (29 psi).

E.g.: the compressor stops when it reaches 8 bar (116 psi – maximum operating pressure) and restarts automatically when the pressure inside the tank drops to 6 bar (87 psi).

After connecting the compressor to the power line, load it to maximum pressure and check exactly how the machine is operating.

**NOTE:** The head/cylinder/delivery tube unit can reach high temperatures. Take care when working near these parts, and do not touch them to avoid possible burns.

**IMPORTANT**

The electro-compressors must be connected to a power socket protected by a suitable differential switch (thermal-breaker).

**ADJUSTING OPERATING PRESSURE**

You do not have to use the maximum operating pressure at all times. On the contrary, the pneumatic tool being used often requires less pressure.

On compressors supplied with a pressure reducer, operating pressure must be correctly adjusted. Adjust pressure to the required value by turning the knob clockwise to increase pressure and anti-clockwise to reduce it.

**MAINTENANCE**

Before attempting any maintenance jobs on the compressor, make sure of the following:

- Master power switch in position "0".
- Pressure switch and the control unit switches all off, in position "0".
- No pressure in the air tank.

You are recommended to replace or clean the air filter element at least every 50h if the compressor operates in a clean environment, but more frequently if in a dusty environment.

To clean this air filter : dismantle the suction filter and clean the filtering element by blowing compressed air on it.

The compressor generates condensate water which accumulates in the tank.

The condensate in the tank must be drained at least once a week, by opening the drain tap under the tank.

Take care if there is compressed air inside the cylinder, and water could flow out with considerable force. Recommended pressure: 1 – 2 bar max.

Condensate of compressors that are oil lubricated must not be drained into the sewer or dispersed in the environment as it contains oil.

**WHAT TO DO IF SMALL MALFUNCTIONS OCCUR****Loss of air in valve under pressure switch**

This trouble depends on poor tightness of the check valve – take the following action:

- Discharge all pressure from the tank
- Unscrew the hexagon-head of the valve (A)
- Carefully clean both the rubber disk (B) and its seat.
- Refit all parts accurately.

**Air losses**

These can be caused by poor tightness of a union – check all unions, wetting them with soapy water.

**Compressor turns but does not load**

This may be due to the breakage of the valves or of the gasket. Replace the damaged part.

**Compressor no starting**

If the compressor has trouble starting, check the following:

- Does mains power match that of the data-plate?
- Are power cable extensions of adequate diameter or length?
- Is the work environment too cold? (under 0°C)
- Is there oil in the housing to ensure lubrication?
- Is power supplied to the electrical line?

**Compressor not stopping**

- If the compressor does not stop when maximum pressure is reached, the tank safety valve comes into operation. To repair the valve, contact your nearest service centre.

**IMPORTANT**

- Do not on any account unscrew any connection while the tank is pressurised – always check if the tank is pressure free,
- Do not drill holes, weld or purposely deform the compressed air tank,
- Do not do any jobs on the compressor unless you have disconnected the power plug,
- Temperature in operating ambient: 0°C +35°C,
- Do not aim jets of water or inflammable liquids on the compressor,
- Do not place inflammable objects near the compressor,
- During down-times, turn the pressure switch to position "0" (OFF),
- Never aim the air jet at people or animals,
- Do not transport the compressor while the tank is pressurised,
- Be careful with regard to some parts of the compressor such as the head and delivery tubes, as they can reach high temperatures. Do not touch these parts to avoid burns.
- Transport the compressor, lifting or pulling it with the appropriate grips or handles.
- Keep children and animals well away from the machine operating area.
- If using the compressor for painting:
  - a) Do not work in closed environments or near to naked flames
  - b) Make sure there is adequate exchange of air at the place of work
  - c) Protect your nose and mouth with an appropriate mask.
- If the electrical cable or plug are damaged, do not use the compressor and contact an authorised service centre to replace the faulty element with an original spare part.
  - If the compressor is located on a shelf or on a top above floor height, it must be secured to prevent it falling while in operation.
  - Do not put objects or your hands inside the protective grilles to avoid injury to yourself or damaging the compressor.
  - Do not use the compressor as a blunt object toward things or animals, to avoid serious damage.
  - When you have finished using the compressor, always remove the plug from the power socket.

For the European market, the compressor tanks are manufactured to meet Directive CE87/404

**Sound pressure level**

97 dB LwA guaranteed  
86.5 dB LpA

The level of acoustic pressure can increase from 1 to 10 dB(A) according to the place in which the compressor is installed.

**HINTS FOR EFFICIENT OPERATION**

- For efficient operation of the machine at full continuing load and at maximum operating pressure, make sure the temperature of the work environment indoors does not exceed +35°C,
- We advise you to use the compressor at 70% maximum duty per hour at full load as this ensures efficient operation of the product long-term.

**STORING THE PACKED AND UNPACKED COMPRESSOR**

For the whole time that the compressor is not used before unpacking it, store it in a dry place at a temperature between +0°C and + 35°C and sheltered away from weather.

For the whole time that the compressor is not used after unpacking it, while waiting to start it up or due to production stoppages, place sheets over it to protect it from dust, which may settle on the components. The oil is to be replaced and the operational efficiency of the compressor is to be checked if it is not used for long periods.

**PNEUMATIC CONNECTIONS**

Make sure you always use pneumatic tubes for compressed air with maximum pressure characteristics that are adequate for the compressor.

Do not attempt to repair tubes if faulty.

**WE RESERVE THE RIGHT TO MAKE ANY MODIFICATIONS WITHOUT PRIOR NOTICE WHENEVER NECESSARY**

**SCHEMA ELECTRIQUE / WIRING DIAGRAM**

Monophasé / Single phase

A= Alimentation / Power supply  
 P= Pressostat / Pressure switch  
 1,2,3,4= Bornes de branchement / Wire connection terminals  
 C= Condensateur /  
 M= Moteur / Motor  
 AU= Enroulement auxiliaire / Auxiliary winding  
 AM= Enroulement de marche / Starting winding  
 RT=Remise de la surcharge / overload reset

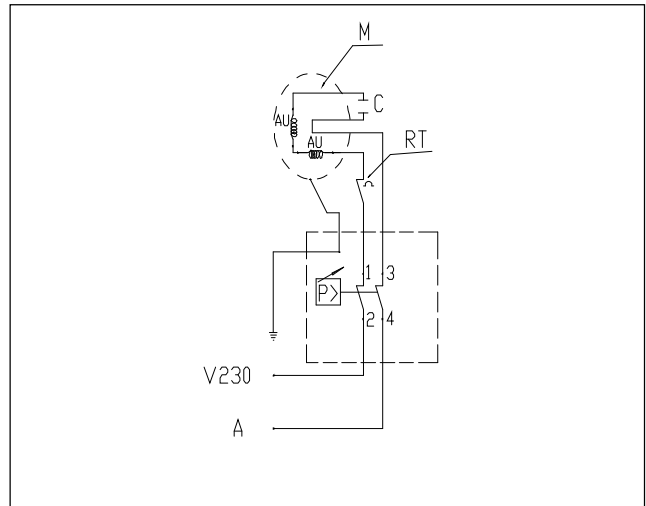

**GARANTIE:** Les électro compresseurs sont garantis 12 mois à partir de la date d'achat documentée. La présente garantie est accordée au client à jour avec les paiements. Le compresseur est garanti pour une utilisation normale de 8 heures par jour dans un lieu adapté. L'installation doit être effectuée selon les règles de l'art. En cas de pannes à cause de défauts de fabrication constatés durant la période de garantie, le fabricant remplacera gratuitement les pièces défectueuses. Dans tous les cas, les frais de voyage et de main-d'œuvre restent à la charge du client. Les dommages provoqués par un entretien incorrect, manque de soin ou conditions inadaptées sont exclus de la garantie. Les moteurs, les pièces électriques et les pièces sujettes à usure normale sont aussi exclus de la garantie.

CACHET REVENDEUR

DATE DE LIVRAISON

MODELE

**WARRANTY:** The electro-compressors are warranted for 12 months as from duly documented date of sale. This warranty is granted only to clients who are up to date with their payments. The compressor is warranted for normal operational duty of 8 hours per day in a suitable place. The compressor must be expertly installed. In the event of trouble caused by manufacturing faults occurring during the warranty period, the manufacturer shall replace free of charge parts recognised as faulty. Travelling and labour costs shall be, in any event, charged to the client. The following are excluded from the warranty: damage caused by poor maintenance, negligence and use under unsuitable conditions. The guarantee does not cover motors and all other electrical parts as well as parts subject to wear.

DELIVERY DATE

DEALER'S RUBBER STAMP

MODEL