

RADIOCOMMANDE DIGITALE PROPORTIONNELLE

racer2

T2M[®]

RACING PRODUCTS

MANUEL D'INSTRUCTIONS

CE 0682 !

This article correspond to the EU-regulations and can be sold in all EU-countries.



Ami modéliste,

Cette radio-commande *racer2* 2 voies proportionnelles a été fabriquée et assemblée avec le plus grand soin. Vous êtes en possession d'un matériel de haute qualité.

Nous sommes sûrs qu'en suivant ces instructions simples vous serez satisfaits de votre achat. Lisez attentivement ce manuel de façon à éviter toute erreur de manipulation.

Si vous effectuez des modifications ou des réparations à tout élément de cet ensemble, nous n'accepterons aucune responsabilité et la garantie que nous accordons sera annulée immédiatement.

Il est préférable de vérifier le fonctionnement de l'ensemble *racer2* avant de l'installer dans votre modèle.

Si l'ensemble a été endommagé suite à une mauvaise utilisation, les frais proportionnels aux dégâts seront à votre charge.

Nous vous souhaitons beaucoup de joies avec votre *racer2*

CONTENU DU SET *racer2*

| | | |
|-------------------------|---|-------|
| EMETTEUR | R2TX | 26MHz |
| RECEPTEUR | AR-201 | 26MHz |
| SERVO | AS-12 (2 pièces sont fournies) | |
| CORDON INTERRUPTEUR BEC | | |
| PALONNIER DE SERVO | 2 pièces de chaque type A et B sont fournis | |
| SERFLEX | 2 sont fournis | |
| SUPPORT DE SERVO | 4 sont fournis | |

* L'utilisation des supports de servo est facultative.

ATTENTION

Il est recommandé d'observer scrupuleusement la règle suivante : Mettre en marche l'émetteur avant le récepteur. De même, éteindre le récepteur avant d'éteindre l'émetteur.

Des contrôles permanents des composants et des moyens de mesure sophistiqués au cours de la fabrication, assurent des performances et une fiabilité maximales.

EMETTEUR

Design soigné et efficace. Boîtier en matière plastique très résistante. Cet émetteur a une puissance de sortie très stable dans une grande amplitude de conditions climatiques.

Les fréquences d'utilisation sont conformes aux normes internationales. Elles n'interfèrent pas avec les fréquences voisines. La fréquence utilisée est indiquée sur la face avant de l'émetteur.

Le récepteur est doté d'un indicateur à 3 LEDs permettant de contrôler le niveau de charge des accus ou piles. Si les LEDs jaune et rouge sont allumées, il est nécessaire de recharger les accus ou remplacer les piles.

Le quartz est facilement accessible par l'extérieur. Il est possible de changer très facilement la fréquence d'utilisation en remplaçant les quartz (émetteur et récepteur) par d'autres (6 fréquences disponibles). L'utilisation de quartz autres que T2M peut endommager la radiocommande et annuler notre garantie.

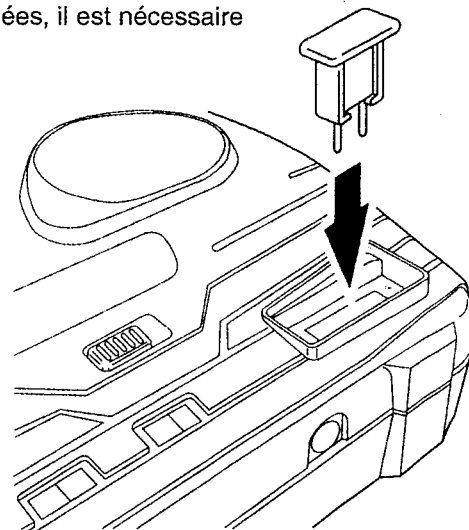

RECEPTEUR AR-201

Récepteur très sensible et stable. Grâce à un ampli de réglage complémentaire, tous les signaux sont ajustés à leur valeur optimale évitant ainsi les brouillages et les intermodulations entre canaux. Cette caractéristique est principalement due au circuit intégré. Toutes les connexions se font à l'extérieur ce qui le rend étanche. La fréquence d'utilisation est interchangeable par simple remplacement du quartz.

Ce récepteur est équipé d'un système permettant de l'alimenter directement par l'accumulateur de propulsion. Une alimentation séparée du récepteur est ainsi évitée. Des batteries de 6V à 8,4V peuvent être utilisées pour ce récepteur. Un voltage supérieur à 8,4V endommagerait ce dernier ainsi que les servos.

Pour connecter les servos sur le récepteur, veillez à enfoncer les fiches profondément. En effet, pour assurer un bon contact, les connecteurs sont équipés d'une retenue mécanique.

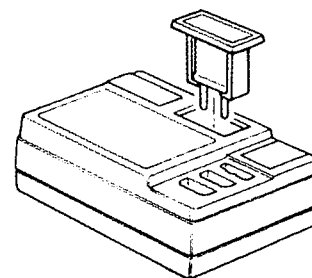

SERVO AS-12

Ce servo robuste convient parfaitement à toutes les voitures radiocommandées.

Les pignons sont prévus pour encaisser des chocs importants et ils sont très efficaces dans le cadre d'une utilisation normale.

FRÉQUENCES DE LA BANDE DES 26MHz

| Canal | 1 | 2 | 3 | 4 | 5 |
|---------------|--------|--------|--------|--------|--------|
| Fréquence Mhz | 26.815 | 26.835 | 26.855 | 26.875 | 26.895 |

DESCRIPTION DE L'ÉMETTEUR *racer2*

1) **Antenne télescopique à 7 éléments**

2) **Indicateur de charge**

Si les LEDs jaune et rouge sont allumés, les piles sont usées ou les accus déchargés. Remplacer ou recharger selon le cas.

3) **Fonction 1 Direction**

4) **Trim de fonction 1**

Il permet l'ajustement précis de la valeur du neutre du servo.

5) **Jack de charge**

Remarque : mettre le commutateur ON/OFF en position "OFF" avant de charger les batteries. Le chargeur ne sera utilisé qu'avec des batteries au nickel-cadmium (Ni-Cd) de type AA TAMIYA N-3U ou équivalent. Tous autres types de batterie risquent d'exploser et de provoquer de sérieuses blessures ou de graves dégâts corporels.



6) **Quartz d'émission**

7) **Interrupteur Marche/Arrêt**

8) **Commutateurs d'inversion des servos**

Le sens de rotation des servos des fonctions 1 et 2 peut être inversé depuis l'émetteur à l'aide de ce commutateur.

9) **Sélecteur de neutre Fonction 2 (régime moteur)**

Il est possible de modifier la répartition Avant/arrière. 2 options possibles : Avant 50 Arrière 50
 Avant 70 Arrière 30

10) **Fonction 2 Régime moteur**

11) **Trim de fonction 2**

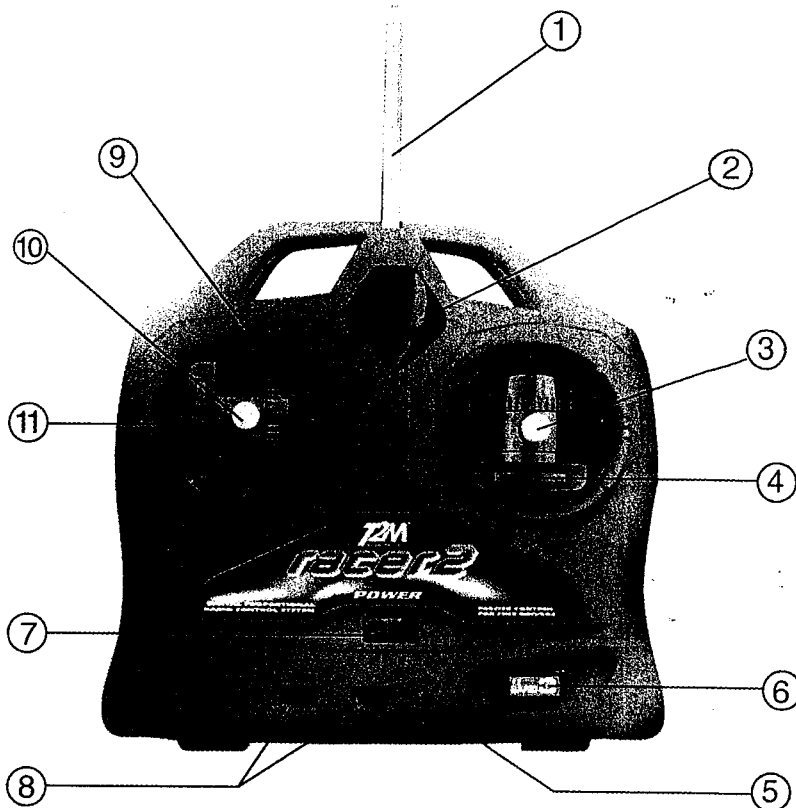

Utilisez exclusivement un variateur de vitesse avec un connecteur pour système BEC.
 * La batterie Ni-Cd et le variateur de vitesse ne sont pas inclus dans le set.

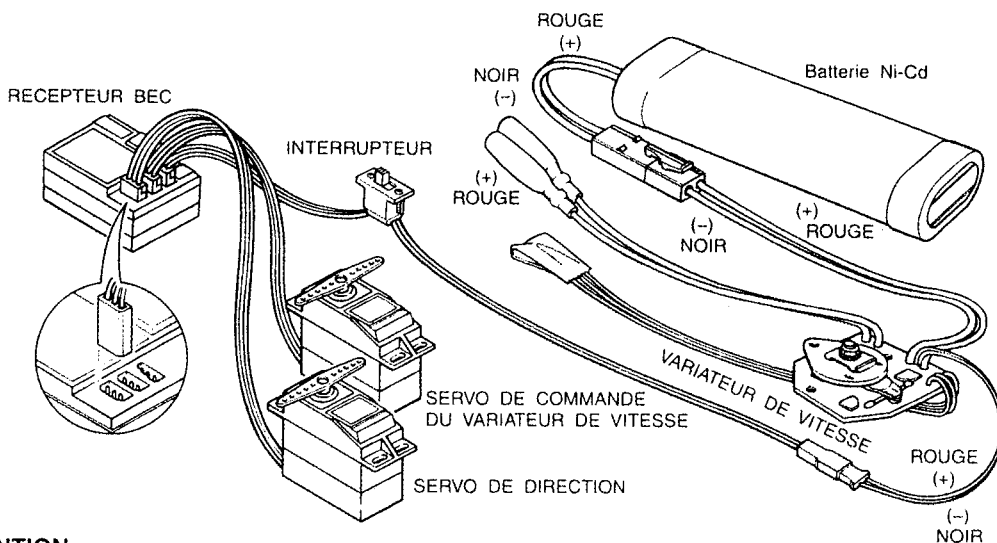

ATTENTION

Assurez-vous que les connecteurs mâles et femelles ont la bonne polarité avant d'assembler.

CARACTÉRISTIQUES TECHNIQUES

| | EMETTEUR R2TX | RECEPTEUR BEC AR-201 | SERVO AS-12 |
|-------------------------|-----------------|--|-----------------------|
| Puissance de sortie | 100mW | | |
| Modulation | AM | | |
| Impulsion | 1,4 ms ± 0,4 ms | | |
| Cycle d'impulsion | 18 ms | | A partir du récepteur |
| Tension d'alimentation | 12V continu | de 4,8 à 8,4V à partir de l'accu de propulsion | |
| Fréquence intermédiaire | | 455 kHz | |
| Largeur de canal | | 5 kHz / 6 db | |
| Couple | | | 3 kg / cm ou plus |

Nous nous réservons le droit de modifier les caractéristiques de ces éléments sans information préalable.

COMMENT CHANGER LES PILES DE L'ÉMETTEUR

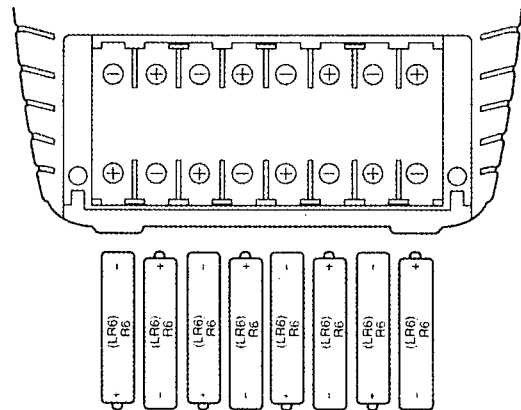
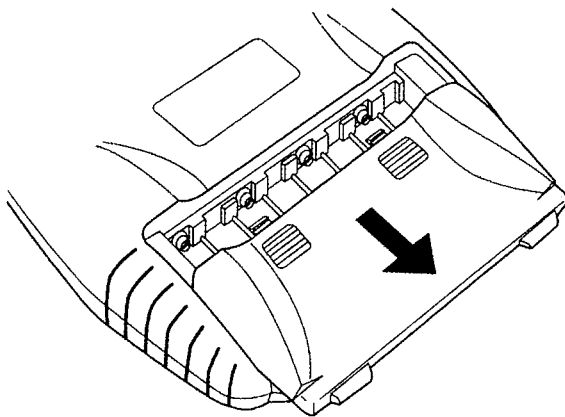

Pour enlever le couvercle du logement de piles, le faire glisser dans la direction de la flèche en pressant la marque gravée. Insérez toujours les piles en commençant par la borne négative. Si après mise en place, le vu-mètre ne réagit pas, vérifiez les contacts (et plus précisément aux bornes négatives) et le positionnement des éléments. Assurez-vous également que vos piles sont neuves ou que vos accus sont chargés.

CCP Co., Ltd.

3-1-8 Sakae-cho Kawaguchi
Saitama 332-8521, Japan

Printed in China
3512-921-0-01

ATTENTION – PLEASE NOTE

WHEN CONNECTING SERVO LEADS TO THE RECEIVER, ALWAYS ENSURE THAT THE YELLOW LEAD/WIRE IS FACING INWARDS (TOWARDS THE CRYSTAL).

THIS IS NECESSARY FOR CH. 1, CH. 2, CH. 3 & CH. 4.

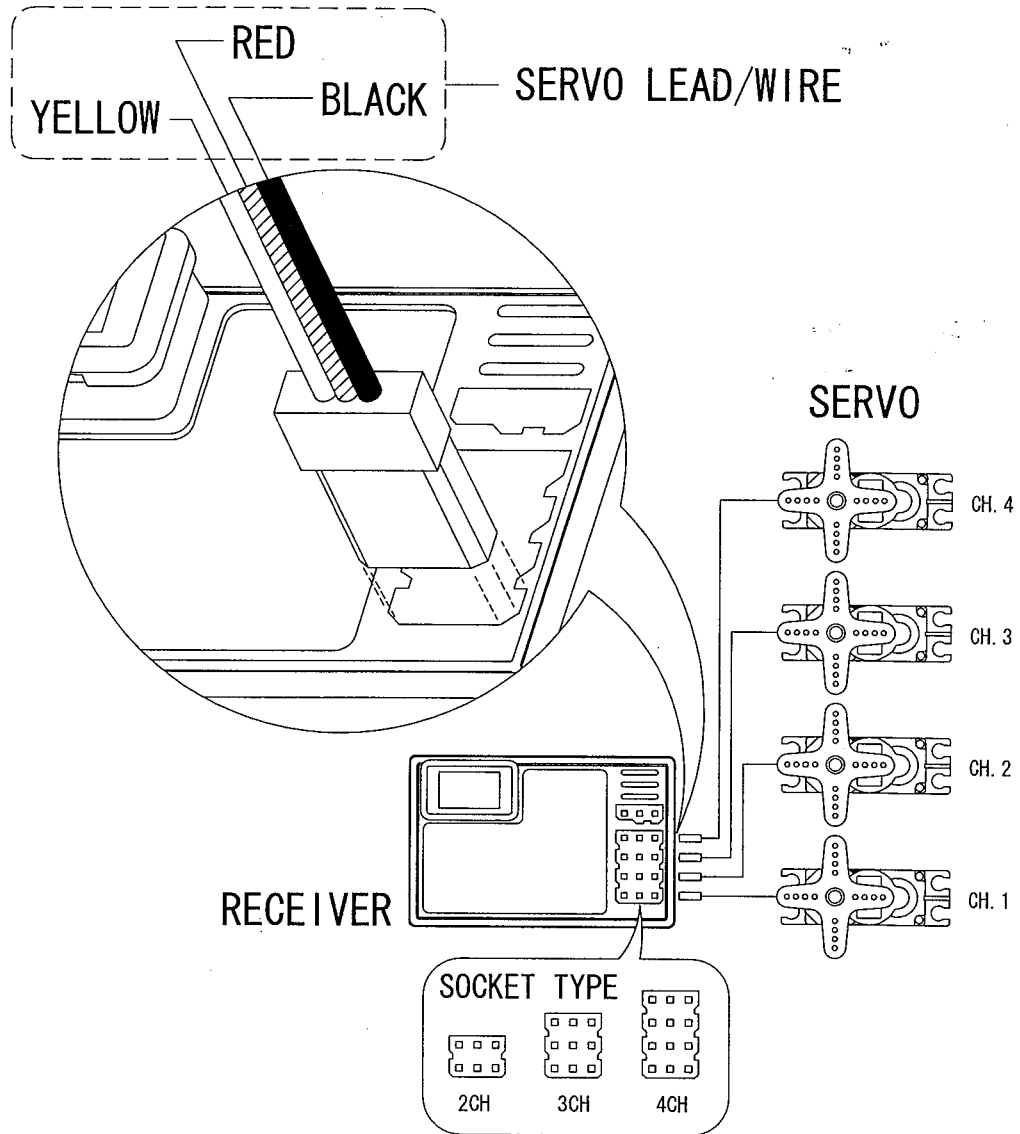

ATTENTION

1. Lire attentivement et assimiler le manuel d'utilisation fourni avec ce matériel.
2. Doit être installé sous la surveillance d'un adulte.
3. Ne pas essayer de recharger des piles sèches.
4. Lors de l'installation des piles sèches ou accus rechargeables, bien veiller au respect des polarités.
5. Ne pas mélanger accus rechargeables Ni-Cd avec d'autres types de piles.
6. Les connexions piles ou accus avec les ressorts doivent être nettes et franches.
7. Les enfants ne doivent pas démonter cet ensemble.
8. A tenir éloigné des enfants de moins de 36 mois, certains éléments étant détachables. Bien veiller à ce que les enfants n'introduisent pas les éléments de cet ensemble en bouche.
9. Matériel destiné à des personnes âgées de plus de 14 ans ou à utiliser sous la surveillance directe d'un adulte. Ceci n'est pas un jouet.
10. Les accumulateurs Nickel Cadmium doivent être recyclés ou éliminés correctement.
11. Ce document doit être conservé précieusement.
Il mentionne ci-dessous le nom et les coordonnées de l'importateur et fournisseur en EU:



**VEUILLEZ PHOTOCOPIER ET AFFICHER**

Utilisées correctement, les piles à usage domestique constituent une source d'énergie fiable et sûre. Des problèmes peuvent survenir si on ne les emploie pas correctement : fuite ou dans des cas extrêmes, incendie ou explosion.

Voici quelques conseils simples qui vous permettront d'éviter ce genre de problèmes.

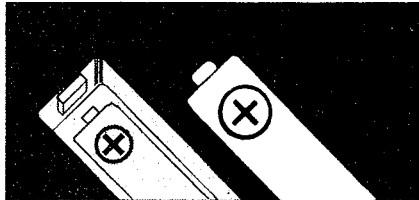
TOUJOURS

Installer les piles correctement en respectant les polarités. Une installation incorrecte peut entraîner des fuites ou dans des cas extrêmes, incendie ou explosion.

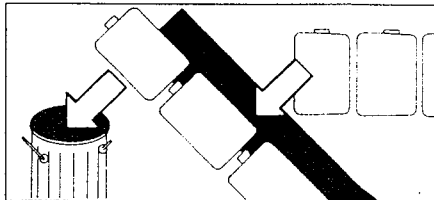
TOUJOURS

Remplacer le jeu complet de piles et bien veiller à ne pas mélanger piles neuves et usagées ou encore mélanger différents types de piles car il y a risque de fuite ou dans des cas extrêmes, d'incendie ou explosion.

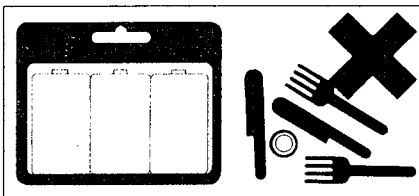
TOUJOURS

Stocker des piles neuves dans leur emballage d'origine à l'écart d'objets métalliques pouvant causer un court circuit entraînant des fuites ou dans des cas extrêmes, incendie ou explosion.

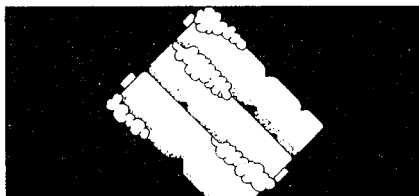
TOUJOURS

Enlever les piles usagées de l'équipement et toutes les piles si cet équipement ne sera pas utilisé pendant une longue période. Si les piles sont laissées en place, il y a risque de fuites pouvant endommager l'équipement.

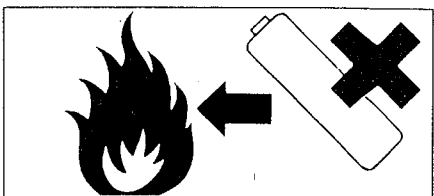
NE JAMAIS

Jeter les piles dans un feu car il y a risque d'explosion. Jeter les piles à la poubelle.

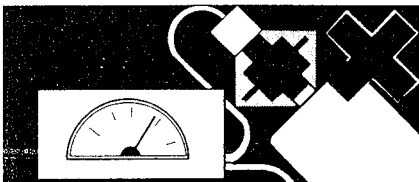
NE JAMAIS

Essayer de recharger des piles ordinaires que ce soit au moyen d'un chargeur ou en les chauffant. Il peut en résulter des fuites, causer un incendie ou même une explosion. Il existe des piles rechargeables clairement identifiables.

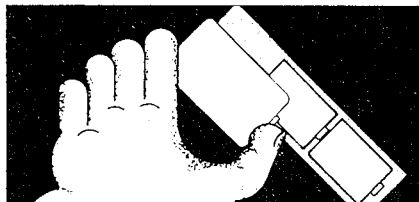
TOUJOURS

Surveiller les enfants qui remplacent eux mêmes les piles de façon à s'assurer que ces conseils sont suivis.

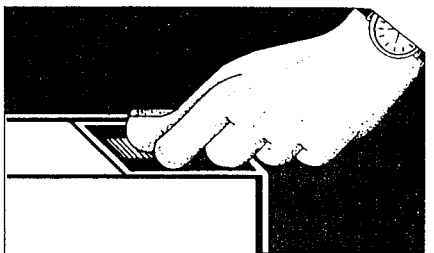
TOUJOURS

S'assurer que le compartiment à piles est bien fermé.

NE PAS

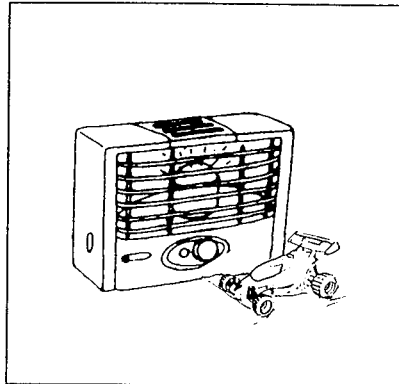
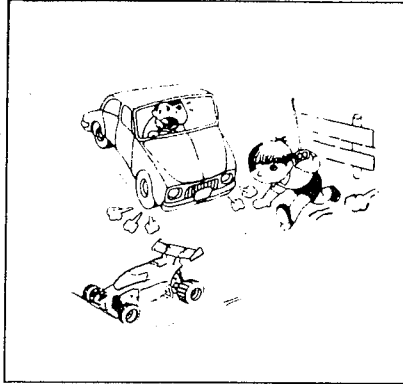

1. Ne pas utiliser votre voiture dans des endroits dangereux.
2. Ne pas poser la voiture ou l'émetteur près d'une source de chaleur
3. Ne pas rouler dans des flaques d'eau.
4. Ne pas risquer de collisions. Toujours vérifier que l'espace est dégagé devant la voiture et éviter les obstacles.
5. Ne pas faire entrer en contact l'antenne de l'émetteur et la voiture.
6. Ne pas essayer de recharger des piles standards. Seuls les accus Ni-Cd peuvent être rechargés avec un chargeur.
7. Ne pas faire évoluer la voiture à proximité d'autres modèles radiocommandés avant d'avoir vérifié les fréquences employées.
8. Ne pas laisser la voiture et l'émetteur dehors pendant la nuit. L'humidité nocturne peut les endommager.
9. Ne pas oublier de retirer les piles de la voiture et de l'émetteur si on envisage pas de l'utiliser à nouveau dans la journée.
10. Ne pas utiliser le véhicule à l'intérieur.
11. Ne jamais mélanger accus rechargeables et piles standards.