

STK#60020



## 24" RIP CUT TILE SAW

OWNER'S MANUAL AND PARTS LIST

## 24" SCIE POUR COUPER ET DECHIRER CARREAU

MANUEL D'UTILISATION ET LISTE DE PIÈCES

## 24" SIERRA DE AZULEJO DEL CORTE Y RASGÓN

MANUAL DE OPERACIÓN Y LISTA DE PARTES

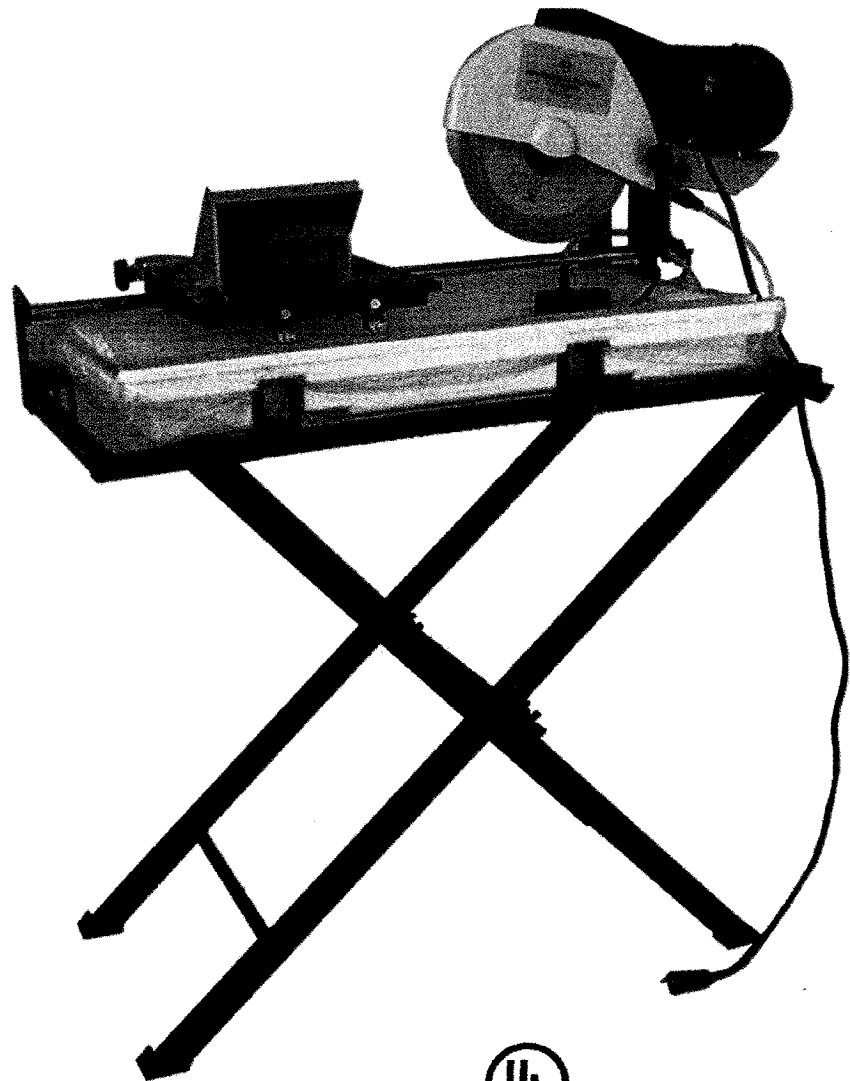

### CAUTION!

Read and follow all safety operating instructions before using this saw.

### PRÉCAUTION!

Lire et suivre toutes les directives de sécurité et d'opération avant d'utiliser cette scie.

### ¡AVISO!

Lea y siga todas las instrucciones de funcionamiento y seguridad antes de usar esta sierra.



LISTED  
29FG

E200561

Wet Tile Saw  
QEP Co., Inc.

## MANTENIMIENTO DE LA SIERRA

**ADVERTENCIA: NO REPARE, LIMPIE O DÉ MANTENIMIENTO A LA SIERRA SIN DESCONECTAR PRIMERO EL MOTOR Y DESENFUFAR LA SIERRA DE LA FUENTE DE ENERGÍA. SI ESTO NO SE HICIERA EL OPERADOR PODRÍA RESULTAR GRAVEMENTE HERIDO.**

1. En ocasiones puede ser necesario alinear la mesa de corte. La cuchilla de la sierra debe estar a 90° del "Punto de Detención de la Baldosa" en la mesa de corte para evitar que la cuchilla se "trabe" al cortar baldosas.
  - a. Use una escuadra de carpintero, y sosténgala contra la cuchilla y contra el "Punto de Detención de la Baldosa", en la parte posterior de la mesa de corte.
  - b. Si no están en escuadra (90°), afloje el tornillo con cabeza hex en el riel de guía izquierdo, y mueva el riel de guía hasta que la cuchilla y la mesa de corte estén exactamente en escuadra.
  - c. Apriete firmemente el tornillo de cabeza hex en el riel de guía.
2. Para mayor duración y un mejor rendimiento limpie la sierra cada vez que la use.
3. Limpie todas las superficies externas y mantenga la mesa de corte limpia y libre de escombros.
4. Limpie tanto las barras de guía como los rodillos de la mesa de corte.
5. Coloque aceite liviano para máquinas en la barra de guía para facilitar el suave deslizamiento del montaje de la guía linear.

---

## CUCHILLAS DE DIAMANTE

1. En esta sierra use cuchillas de Diamante para Agua con Bordes Continuos de 10" de diámetro.
  2. Los orificios de ejes de 5/8" de diámetro son aptos para esta sierra.
  3. **NO USE** cuchillas segmentadas, cuchillas "turbo", cuchillas para cortar madera, cuchillas con aberturas, o cualquier otro elemento de corte en esta Sierra para Baldosas. Esto podría ocasionar graves accidentes y dañar la sierra.
- 

## LO QUE SE DEBE Y NO SE DEBE HACER CON LAS CUCHILLAS DE DIAMANTE

### QUE SE DEBE HACER

1. Revisar las cuchillas diariamente en caso de roturas o desgaste disparejo. ¡No utilizar cuchillas rotas, astilladas o dobladas!
2. Seguir siempre las recomendaciones del fabricante para utilizar la cuchilla adecuada para el material que se desea cortar.
3. Revisar el eje en caso de desgaste disparejo antes de colocar la cuchilla.
4. Usar siempre cuchillas con el tamaño de eje adecuado en un eje compatible.
5. Asegurarse de que se colocó la cuchilla con la flecha de rotación en la dirección correcta y que está sujeta firmemente con la llave de tuerca.
6. Usar siempre el equipo de seguridad adecuado al poner en funcionamiento la sierra. Usar gafas protectoras y máscara para el polvo en todo momento.
7. Revisar periódicamente la cuchilla en caso de roturas o fatiga del material.
8. Asegurarse siempre de que el flujo de agua sea constante a ambos lados de la cuchilla antes de cortar cualquier material.

### LO QUE NO SE DEBE HACER

1. No poner en funcionamiento la sierra sin aplicar todas las medidas de seguridad.
2. No operar la sierra con cuchillas mayores o menores de 7" (180 mm).
3. No hacer cortes en seco con cuchillas marcadas para "Usar con Agua".
4. No excederse del máximo de RPM recomendadas por el fabricante de la cuchilla.
5. No forzar el material dentro de la cuchilla. Dejar que la cuchilla corte a su propio ritmo.
6. No cortar materiales distintos a los recomendados por el fabricante de la cuchilla.





ENGLISH

TABLE OF CONTENTS

Safety Instructions for Tile Saw.....2
Electrical Requirements .....3
Warning .....3-4
Electrical / Motor Specifications .....4
State-of-the-Art Features.....4
Unpacking, Assembly & Set-Up .....4
Assemble Motor Unit on Frame .....5
Blade & Blade Guard Installation .....5
Cutting Table &
Optional Cutting Table Extension.....5
Saw Operation .....6
Cutting Depth .....6
Blade Cutting Speeds & Depths.....6
Water Tray Installation .....6
Water Pump Installation .....7
Water Pump Operation &
Maintenance .....7
Water Pump Safety Guidelines .....7
Belt Adjustment & Replacement.....8
Optional Saw Stand .....8
Saw Operation .....8
Saw Maintenance.....9
Diamond Blades.....9
Do's & Dont's for Diamond Blades .....9
Parts List.....10
Diagram of Tile Saw .....10

FRANCAIS

TABLE DES MATIÈRES

Consignes de Sécurité pour la Scie ..11-12
Installations Électriques .....12
Avertissement.....13
Devis Électrique du Moteur .....13
Caractéristiques .....13
Déballage, Assemblage et
Installation .....13
Montage du Moteur sur le Banc ....14
Installation du Disque et du
Protecteur de Disque .....14
Table de Coupe et Rallonge Optionnelle
pour Table de Coupe .....14
Fonctionnement de la Scie.....15
Profondeur de Coupe.....15
Vitesses et Profondeurs de Coupe....15
Installation du Plateau pour L'eau....15
Installation de la Pompe à Eau .....16
Fonctionnement et Entretien de la
Pompe à Eau .....16
Directives de Sécurité de la
Pompe à Eau .....16
Réglage et Remplacement
de la Courroie .....17
Support de Scie Optionnel .....17
Fonctionnement de la Scie.....17
Entretien de la Scie.....18
Disque au Diamant .....18
Choses à Faire et à ne pas Faire .....18
Liste de Pièces .....19
Diagramme de la Scie à Carreaux ..19

ESPAÑOL

CONTENIDO

Instrucciones de Seguridad para
la Sierra.....20-21
Requerimientos Eléctricos.....21
Advertencia .....22
Especificaciones Eléctricas para
el Motor .....22
Características de Avanzada .....22
Desempaque, Montaje y Puesta
en Marcha.....22
Instalacion de la Protección y
de la Cuchilla .....23
La Mesa de Corte y la
Extension Opcional .....23
Colocacion de la Cabeza Cortadora 24
Funcionamiento de la Sierra.....24
Profundidad de Corte.....24
Velocidades y Profundidades
del Corte de la Cuchilla .....24
Instalacion de la Bandeja de Agua ..24
Instalacion de la Bomba de Agua ....25
Funcionamiento y Mantenimiento
de la Bomba de Agua.....25
Pautas de Seguridad para
la Bomba de Agua .....25
Ajuste y Cambio de la Correa.....26
Soporte Opcional para la Siera.....26
Funcionamiento de la Sierra.....26
Mantenimiento de la Sierra .....27
Cuchillas de Diamante .....27
Lo que se debe y no se debe hacer
con las Cuchillas de Diamante .....27
Lista de Partes .....28
Diagrama de la Sierra para Baldosas 28

ENGLISH

LIMITED WARRANTY

This product is covered by a 30-day warranty from the date of purchase. If the product is defective in workmanship or material and upon returning the product to distributor/dealer in its original packaging, Q.E.P. will repair and/or replace it free of charge. This warranty DOES NOT COVER normal wear, nor any damage as a result of accidents, misuse, abuse or negligence. Q.E.P.'s obligations under this warranty shall be limited to the repair and/or replacement of the product. Q.E.P. shall not be liable for consequential damages. This warranty is void if the product or any of its components are modified, altered, or in any way changed, or if the product is used in a manner or with a blade that is not recommended by Q.E.P. The water pump is excluded from this warranty and is subject to its manufacturer's warranty.

This warranty is in lieu of all other warranties expressed or implied.

IMPORTANT: The warranty card must be filled out and received within 30 days of purchase to validate warranty.

FRANCAIS

GARANTIE LIMITÉE

Ce produit est couvert par une garantie de 30 jours à compter de la date d'achat. Si le produit s'avère défectueux au niveau de sa fabrication ou des matériaux, Q.E.P. le réparera et / ou le remplacera gratuitement si le produit est retourné dans son emballage d'origine au distributeur ou représentant. Cette garantie NE COUVRE PAS l'usure normale ou tout dommage causé par des accidents, un usage anormal, abusif ou négligent. Les obligations de Q.E.P. en vertu de cette garantie seront limitées à la réparation et / ou au remplacement du produit. Q.E.P. ne sera pas responsable des dommages directs. Cette garantie est nulle si le produit ou ses éléments sont modifiés, altérés ou changés de quelque manière, ou si le produit est utilisé d'une manière ou avec une lame qui n'est pas recommandée par Q.E.P. La pompe à eau est exclue de cette garantie et est sujette à la garantie de son fabricant.

Cette garantie remplace toute autre garantie explicite ou implicite.

IMPORTANT: afin de valider la garantie, la fiche de garantie doit être remplie et reçue dans un délai de trente jours à compter de la date d'achat.

ESPAÑOL

GARANTÍA LIMITADA

Este producto tiene una garantía de 30 días desde la fecha de compra. Q.E.P. CO., INC. reparará y/o reemplazará el producto sin ningún costo para el consumidor si existieran defectos en la confección o el material y fuera devuelto al distribuidor/comerciante en su empaque original. Esta garantía NO CUBRE el desgaste natural ni ningún daño causado por accidentes, mal uso, abuso o negligencia. La responsabilidad de Q.E.P. CO., INC. según esta garantía, está limitada a la reparación y/o reemplazo del producto. Q.E.P. CO., INC. no será responsable por daños resultantes. Esta garantía no resultará válida si el producto o cualquiera de sus componentes fueran modificados, alterados o cambiados de alguna manera; o si el producto se usara de una forma o con una cuchilla que no hubiera sido recomendada por Q.E.P. CO., INC. La bomba de agua queda excluida de esta garantía y está sujeta a la garantía del fabricante.

Esta garantía reemplaza a cualquier otra garantía expresa o implícita.

IMPORTANTE: La tarjeta de garantía debe completarse y recibirse dentro de los 30 días posteriores a la compra para que esta garantía tenga validez.

ENGLISH

## SAFETY INSTRUCTIONS FOR TILE SAW

READ THIS OWNER'S MANUAL COMPLETELY AND MAKE SURE YOU UNDERSTAND ALL OF IT'S SAFETY GUIDELINES.

1. **KEEP GUARDS IN PLACE** and in working order.
2. **REMOVE ADJUSTING KEYS AND WRENCHES.** Before turning on the tile saw, make sure the keys and adjusting wrenches have been removed.
3. **KEEP WORK AREA CLEAN.** Cluttered areas and benches invite accidents.
4. **ALWAYS REMAIN ALERT WHEN THE SAW IS IN USE.** Inattention on the part of the operator may lead to serious injury.
5. **DON'T USE IN A DANGEROUS ENVIRONMENT.** Don't use power tools in damp or wet locations or expose them to rain. Keep work area well lighted.
6. **KEEP CHILDREN AWAY.** All visitors should remain at a safe distance from work area.
7. **MAKE WORKSHOP CHILD-PROOF** with padlocks, master switches or by removing starter keys.
8. **USE RIGHT TOOL.** Don't force tool or attachment to do a job for which it was not designed.
9. **USE PROPER EXTENSION CORD.** Make sure your extension cord is in good condition. When using an extension cord, be sure to use one heavy enough to carry the current your product will draw. An undersized cord will cause a drop in line voltage resulting in loss of power and overheating. Table (see Table 1) shows the correct size to use depending on cord length and nameplate ampere rating. If in doubt, use the next heavier gauge. The smaller the gauge number, the heavier the cord.
10. **DON'T FORCE TOOL.** It has been designed to operate at maximum safety and performance levels.
11. **DO NOT FORCE THE MATERIAL BEING CUT.** Always let the blade cut at its own speed.
12. **WEAR PROPER APPAREL.** Do not wear loose clothing, neckties, rings, bracelets or other jewelry which may get caught in moving parts. Non-slip foot wear is recommended. Wear protective hair covering if you have long hair.
13. **ALWAYS USE SAFETY GLASSES.** Also use face or dust mask for commercial cutting operations. Everyday eyeglasses only have impact-resistant lenses, they are NOT safety glasses.
14. **SECURE WORK.** Use clamps or a vise instead of your hand to hold work when practical. This safety precaution allows for proper tool operation using both hands.
15. **DON'T OVERREACH.** Keep proper footing and balance at all times.
16. **MAINTAIN TOOLS WITH CARE.** Keep tools clean and in good working condition for maximum safety performance. Follow instructions for lubricating and changing accessories.
17. **DISCONNECT TOOLS BEFORE SERVICING** – when changing accessories, such as blades, bits, cutters, etc.
18. **REDUCE THE RISK OF UNINTENTIONAL STARTING.** Make sure switch is in OFF position before plugging in.
19. **USE RECOMMENDED ACCESSORIES.** Consult the owner's manual for recommended accessories. The use of improper accessories may increase risk of injury.
20. **DO NOT DRY CUT WITH BLADES DESIGNED FOR WET CUTS.**
21. **MAKE SURE YOU USE THE CORRECT BLADE** for the job you are doing.
22. **NEVER STAND ON TOOL.** Serious injury could occur if the tile saw is tipped or if the cutting tool is unintentionally contacted.
23. **CHECK DAMAGED PARTS.** Before further use of the tool, damaged part(s), (i.e., guard) should be carefully checked to determine that it will operate properly and perform its intended function. Check for alignment of moving parts, binding of moving parts, breakage of parts, mounting and any other conditions that may affect the saw's operation. A guard or other part that is damaged should be properly repaired or replaced.
24. **ENSURE THAT THERE IS A CONTINUOUS FLOW OF WATER** to both sides of blade during operation.
25. **CHECK DIAMOND BLADES CAREFULLY FOR CRACKS, NICKS, MISSING DIAMOND MATRIX OR OUT-OF-ALIGNMENT CONDITION.**  
Replace damaged blades immediately. DO NOT USE DAMAGED BLADES. They may cause bodily injury.
26. **DIRECTION OF FEED.** Feed work into the blade against the direction of rotation of the blade only.
27. **DO NOT ALTER THE PLUG OR USE A 2-PRONG RECEPTACLE.** This saw is equipped with a 3-prong electrical plug.
28. **NEVER LEAVE TOOL RUNNING UNATTENDED.** Turn power off. Don't leave tool until it comes to a complete stop.
29. **POSITIONING OF TILE SAW ( See Illustration 1 )**
  - A. To avoid the possibility of the appliance plug or receptacle getting wet, position the tile saw to one side of a wall-mounted receptacle to prevent water from dripping onto the receptacle or plug. The user should arrange a "drip loop" in the cord connecting the saw to a receptacle. The "drip loop" is that part of the cord below the level of the receptacle, or connector if an extension cord is used, to prevent water traveling along the cord and coming in contact with the receptacle.
  - B. If the plug or receptacle does get wet, DO NOT unplug the cord. Disconnect the fuse or circuit breaker that supplies power to the tool. Then, unplug and examine for presence of water in the receptacle.
30. **CHECK DIAMOND BLADES CAREFULLY** for cracks, nicks, missing diamond matrix, or out-of-alignment. Replace blades immediately. **DO NOT** use damaged blades. They may cause bodily injury.

ILLUSTRATION 1

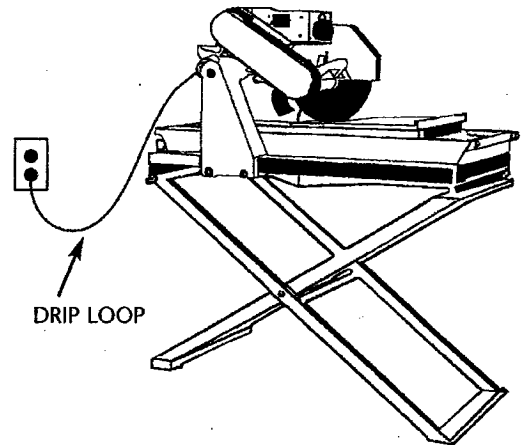

ENGLISH

## ELECTRICAL REQUIREMENTS

- **CONNECTING TOOL TO POWER SOURCE OUTLET.** This tile saw must be connected to a grounded power source while in use to protect the operator from electrical shock.
- In the event of a malfunction or breakdown, grounding provides a path of least resistance for electrical current to reduce the risk of electrical shock. The tile saw is equipped with an electrical cord with a grounding conductor and a grounding plug. Insert the 3-prong electrical plug into a 3-pole receptacle that is properly installed and grounded in accordance with all local codes and ordinances.
- Do not modify the plug provided if it will not fit the outlet. Have the proper outlet installed by a qualified electrician.
- Improper connection of the equipment-grounding conductor can result in a risk of electric shock. The conductor with insulation that is green on the outside (with or without yellow stripes) is the equipment-grounding conductor. If repair or replacement of the electrical cord or plug is necessary, do not connect the equipment-grounding conductor to a live terminal.
- Check with a qualified electrician or service personnel if the grounding instructions are not completely understood, or if in doubt as to whether the tool is properly grounded.
- Use only 3-wire extension cords that have 3-prong grounding plugs and 3-pole receptacles that accept the tile saw's plug.
- Repair or replace damaged or worn cord immediately.
- If the plug or receptacle does get wet, do not unplug the cord. Disconnect the fuse or circuit breaker that supplies power to the tool. Then, unplug and examine for presence of water in the receptacle.
- Only UL-listed extension cords should be used with this product.
- Improper use of extension cords may cause inefficient operation of your tool, which can result in overheating. Be sure your extension cord is rated to allow sufficient current flow to the motor. For the proper gauge for this tile saw, please refer to the following chart.
- Do not let your fingers touch the terminals of plug when installing or removing the plug to or from the outlet.
- This tile saw must be properly grounded. The risk of electric shock and bodily injury are greatly increased if it is not, particularly when used in damp locations or in proximity to plumbing.

This tool is intended for use on a circuit that has an outlet that looks like the one illustrated in Figure (A). The tool has a grounding plug that looks like the plug illustrated in Figure (A). A temporary adapter, which looks like the adapter illustrated in Figure (B) and (C), may be used to connect this plug to a 2-pole receptacle as shown in Figure (B) if a properly grounded outlet can be installed by a qualified electrician. The green-colored rigid prongs extending from the adapter must be connected to a permanent ground such as a properly grounded outlet box.

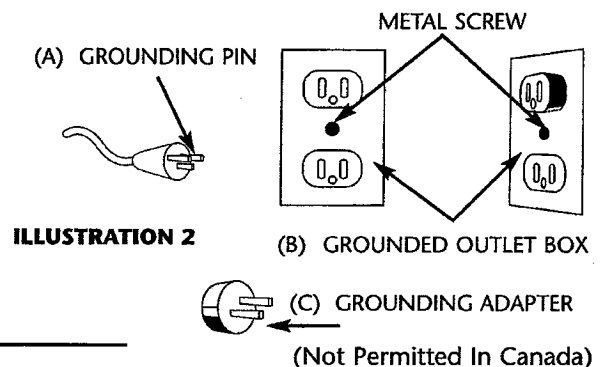

## WARNING

### PERSONAL INJURY CAN OCCUR IF OPERATED IMPROPERLY.

- Keep fingers and loose clothing away from rotating blade.
- Use extreme caution when cutting tile. Make sure hands and fingers are clear from the blade groove in the sliding table. Severe abrasion, cuts, or pinching of hands or fingers can occur as the table is advanced, particularly at the end of its travel.
- Electrical shock can occur if operating instructions are not followed.



ENGLISH

**FOR YOUR OWN SAFETY READ INSTRUCTION MANUAL BEFORE OPERATING SAW.**

- Wear eye protection
- Use splash hood for every operation for which it can be used
- Unplug saw before servicing, when changing cutting wheels, and cleaning
- Use Saw only with smooth-edge Blade (Continuous Rim) free of openings and grooves
- Replace damaged cutting wheel before operating
- Do not fill water tray above water fill line
- Do not expose to rain, or use in damp locations

**USE PROPER EXTENSION CORD.** Make sure your extension cord is in good condition. When using an extension cord, be sure to use a cord heavy enough to carry the current your product will draw. An undersized cord will cause a drop in line voltage, resulting in loss of power and overheating. Table below shows the correct size to use depending on cord length and nameplate ampere rating. If in doubt, use the next heavier gauge. The smaller the gauge number, the heavier the cord.

**Table 1**

Ampere Rating		Total length of cord in feet				
		Volts	25ft.	50ft.	100ft.	150ft.
More Than	Not More Than	120V 240V	50ft.	100ft.	200ft.	300ft.
		AWG				
0	6		18	16	16	14
6	10		18	16	14	12
10	12		16	16	14	12
12	16		14	12	Not Recommended	

**STATE-OF-THE-ART FEATURES**

- (2) motor speeds: 1750 & 2450 RPM allow operator to change RPM to accommodate different blades or profile wheels and to cut a wide array of materials.
- Automatic thermal overload protection protects saw from power surges and motor overheating.
- Automatic power kill switch shuts off motor if power is interrupted. Easy ON/OFF Toggle switch.
- Fiberglass impregnated polycarbonate water tray is long-lasting and will not crack or split.
- Easily converts from a stand to a tabletop configuration.
- Tray handles front and back for easy one-man moving.
- Cutting table adjusts for 14" tile diagonal rip cuts with greater stability.
- Blade shaft lock keeps blade in place for easy blade changes.

**ELECTRICAL/MOTOR SPECIFICATIONS**

- Horsepower: 2HP
- Current: 240V, 50 cycle, single phase
- Amps: 15
- RPM Variable: 1750-2450
- Arbor: 5/8"
- Connect saw as close as possible to power source

**EXTENSION CORDS:** When using an extension cord, ensure all cords are no smaller than #12 gauge, rated at a 20-amp minimum, and equipped with 3-prong plugs. Use of anything smaller may result in overheating or burn out of the motor. It is recommended to have an electrician check the voltage at the saw motor to ensure proper voltage to run the saw efficiently and safely.

**UNPACKING, ASSEMBLY & SET-UP**

**CAUTION: FOLLOW ALL OF THE ASSEMBLY & INSTALLATION INSTRUCTIONS CAREFULLY BEFORE CONNECTING THE SAW TO A POWER SOURCE, OR TURNING THE MOTOR ON.**

Carefully open the container and remove all saw components and packing materials.

The contents of the container are as follows:

- Motor Assembly
- 10' Diamond Blade
- Saw Frame
- Plastic Water Tray
- Cutting Table
- Blade Guard
- Water Pump
- Drain Plug
- Miter Block
- Rip Guide
- Saw Stand
- Owner's Manual
- 2 Wrenches
- Hex Key
- 4 bolts and washers for use with optional Cutting Table Extension

Ensure that you have checked each item with the exploded view on Page 10 before discarding the container or packing materials.

**SAW SET-UP**

1. If you are using the optional folding support stand, see the assembly instructions on page 8.
2. Place the stand on a solid, level surface.
3. Place the saw frame (Part 620-1009) on the optional folding stand, with the vertical post of the frame toward the rear of the stand.
4. If you are not using the folding stand, set the saw frame on a solid, flat workbench or table.

ENGLISH

### ASSEMBLE MOTOR UNIT ON FRAME

1. Remove the motor and motor mount assembly from the box.
2. Insert the round steel mounting post in the motor mount into the hole in the upright support, as shown in the illustration to the right. Make sure the round mounting post is fully inserted in the hole of the upright support.
3. Secure the round steel post with the hex head bolt (2 1/4" long, 3/8" diameter) and washers supplied.
4. Secure the motor unit to the vertical adjustment bracket, using the bolt and washer with the largest plastic knob in the parts kit. (Part 1031).

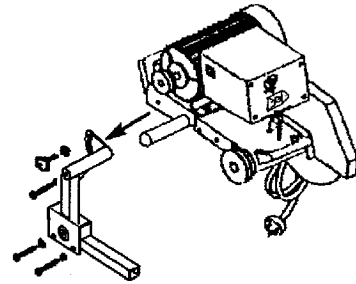

MOTOR UNIT INSTALLATION DIAGRAM

### BLADE & BLADE GUARD INSTALLATION

1. The blade guard (2) must be installed before the diamond cutting blade (3) can be attached. (See Diagram)
2. Use the blade guard adjustment knob (1) to fasten the blade guard firmly against the motor assembly.
3. Carefully raise the cutting head to its highest position and tighten the adjustment knob on the rear support post so the cutting head is held firmly in place.
4. Raise the blade guard to the highest level and tighten the blade guard adjustment knob. Then, remove the blade shaft nut and outer flange.
5. Place the blade onto the shaft, pushing it up against the inner flange. It is important to be sure the directional arrow is pointing in the direction of rotation.
6. Replace the outer flange and blade shaft nut. With one hand, hold the blade and tighten the blade shaft nut with your free hand. Make certain the nut is firmly tightened with wrench provided. DO NOT OVER-TIGHTEN!
7. Release the blade shaft lock after the blade shaft nut is fully tightened.
8. Lower the blade guard into position and tighten the adjustment knob. Then, slightly loosen the rear support adjustment knob and lower the cutting head so that the blade is 1/4" below the top surface of the cutting table. Tighten the adjustment knob firmly to hold the cutting head in place.

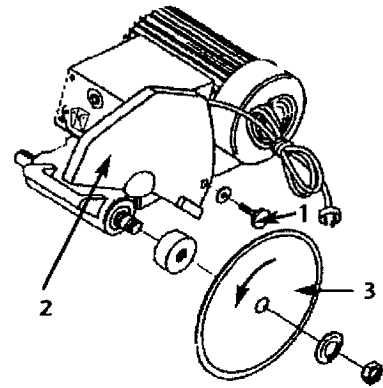

BLADE INSTALLATION DIAGRAM

**WARNING: SETTING THE BLADE TOO LOW MAY CAUSE DAMAGE TO THE CUTTING TABLE. IF THE BLADE IS SET TOO HIGH, IT MAY CATCH OR GRAB THE MATERIAL BEING CUT, CAUSING DAMAGE AND POSSIBLE INJURY.**

### CUTTING TABLE & OPTIONAL CUTTING TABLE EXTENSION

CUTTING TABLE IS MARKED IN INCHES AND CENTIMETERS FOR ACCURATE CUT DIMENSIONS.

#### STEPS FOR POSITIONING 45° RIP GUIDE:

1. Set the rip guide by positioning it on the desired dimension and tighten the threaded knob on the rip guide. Make sure rip guide is firmly tightened to avoid slippage.
2. The cutting table is notched at the front center position, and 45° table lines are cut into the table to facilitate quick 45° rip cuts.
3. Set the corner of the tile into the notch, and line up the tile edges with the 45° table lines to make your cut.
4. For greater stability when cutting larger tiles, use the optional cutting-table extension. This extension snaps easily onto the leading edge of the cutting table.
5. Always move the rear support post back to the 14" position before attempting to use the extension or to cut tiles 14" or larger (see CUTTING HEAD POSITIONING on next page).

#### CUTTING TABLE EXTENSION

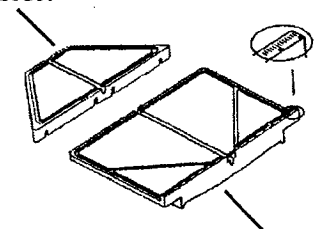

CUTTING TABLE

**NOTE: IF THE CUT IS SLIGHTLY OFF CENTER, ADJUST THE (4) SAW-FRAME SCREWS. (See WATER TRAY INSTALLATION on the next page)**



ENGLISH

## CUTTING HEAD POSITIONING

The cutting head on the saw is shipped preset in position for cutting tiles 24" or smaller, which should be suitable for most applications.

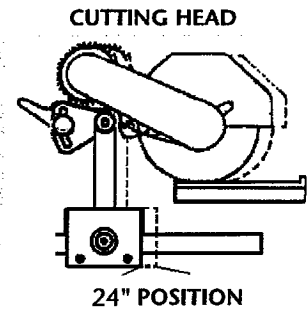

## SAW OPERATION / MOTOR SPEEDS

The Q.E.P. #60020 Tile Saw has (2) motor speeds: 1750 & 2450 RPM to enable the operator to cut or profile various materials at the speed that is best suited for the application. Please see page 8 for changing motor speeds and see below for recommended speeds for different blade sizes.

The saw is easy to operate, but for safety reasons, read all of this manual before turning the unit on. The power knob and overload-reset button are located on the power-reset housing the front top of the saw.

## CUTTING DEPTH

1. The recommended cutting depth for all materials is  $\frac{1}{4}$ " below the top surface of the cutting table. (See Diagram)
2. To adjust cutting depth, loosen mounting plate adjustment knob, set the blade height and tighten the adjustment knob securely.

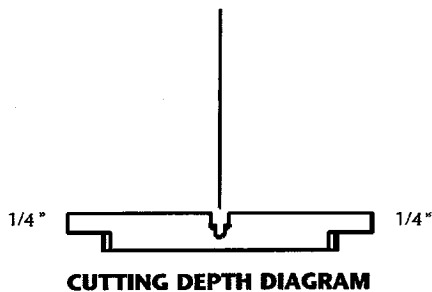

## BLADE CUTTING SPEEDS & DEPTHS

The saw is shipped in the low-speed position (1750 RPM). It is recommended that the operator use this speed for most applications. The high speed (2450 RPM) is best for cutting softer ceramic tile, especially when cutting a lot of the same material over a long period of time. It is also recommended that the low speed be used for profile wheels (see page 8 for changing speeds).

These recommended guidelines are based on 6", 7", 8" and 10" QEP tile saw blades. The saw comes standard with a 10" QEP #6-1003CR Continuous-Rim Diamond Blade. Recommended cutting depths are approximate and may vary, depending on the brand of saw or blade.

<u>BLADE</u>	<u>DEPTH</u>	<u>MAX RPM</u>
6"	1 $\frac{3}{4}$ "	10,200
7"	2 $\frac{1}{2}$ "	6,800
8"	2 $\frac{3}{4}$ "	6,800
9"	3 $\frac{1}{4}$ "	6,800
10"	3 $\frac{3}{4}$ "	6,800

## WATER TRAY REPLACEMENT

1. To replace the water tray, remove the two large bolts with a  $\frac{9}{16}$ " wrench. Remove the Aluminum Table Roller Rail. Keep the rail, nuts, bolts, and washers.
2. Put the new Water Tray in position. replace the Aluminum Roller Rail, with the raised rail toward the center of the Tray. Replace the Bolts, washers, and nuts, and tighten securely.

## WATER TRAY REMOVAL & INSTALLATION DIAGRAM

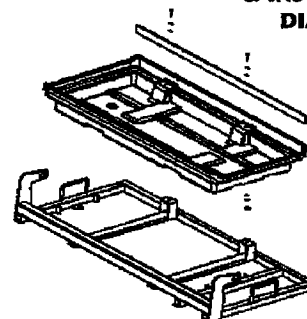



ENGLISH

## **WATER PUMP INSTALLATION**

1. Remove the water pump from its box and ensure that it is not cracked or damaged in any way. (See Diagram)
2. Attach the end of the plastic tubing, hanging down from the cutting head, to the water pump nipple.
3. Place the water pump in the rear of the water tray on its side, with the water pump nipple also on its side.
4. Next, fill the water tray with water so that its level is higher than the water intake nozzle.
5. Keep the power cord out of the water and plug it into the 3-prong receptacle next to the power/reset housing on the front top of the saw.
6. Keep all debris and sediment clear of water-intake nozzle.

**NOTE: SEE WATER PUMP SAFETY GUIDELINES & MAINTENANCE INSTRUCTIONS BELOW. PLEASE READ CAREFULLY AND COMPLETELY.**

**WATER PUMP INSTALLATION  
DIAGRAM**

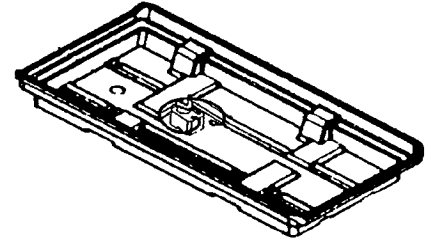

---

## **WATER PUMP OPERATION & MAINTENANCE**

**DO NOT ATTEMPT TO DO ANY REPAIRS YOURSELF AS YOU WILL VOID YOUR WARRANTY.**

1. Operate the pump with the water-intake nozzle below the water surface. **DO NOT** run the pump dry! Periodically, check the water level, and add water as necessary to keep water-intake nozzle below the water surface.
2. Set the pump in any position as long as the water-intake nozzle is under water.
3. Do not inhibit or restrict the intake level on the pump. Adjust the water flow with the water-flow valve.
4. Never attempt to service the pump if it is plugged in. Also disconnect the power supply cord to the saw.
5. Pump is permanently lubricated – no oiling is needed.
6. Keep the intake screen clean. Periodically, check for and clear out any sediment or debris by snapping off the screen and removing the (3) screws on the intake volute. Rinse out the volute and screen with clean water. Turn the impeller to ensure it is turning freely. If the impeller does not turn freely, contact Q.E.P.
7. Check the power cord for cuts or nicks, and never shorten or alter the cord in any way as this will void your warranty.

---

## **WATER PUMP SAFETY GUIDELINES**

1. The pump is equipped with grounding-type attachment plug. Be sure to connect the plug to a properly grounded grounding-type receptacle to reduce the risk of electric shock.
2. When assembling & installing the water pump system, be sure to support the pump and piping fully to reduce the chance of pump failure or damage.
3. Never handle the pump by the cord, with wet hands, or when standing on a wet surface. Never pick up the pump while it is plugged in.
4. Do not use the pump to pump anything other than water, or other compatible liquids. Never use to pump gasoline, kerosene, or other combustible or corrosive liquids.
5. Should pump fail, always disconnect from power source before handling pump or attempting to unclog or service the pump in any way.
6. Never let the pump operate dry. It is self-cooled by pumping liquid. Dry use will cause pump damage and may cause the motor to fail.



ENGLISH

## BELT ADJUSTMENT & REPLACEMENT

**CAUTION: ALWAYS TURN OFF SAW AND UNPLUG FROM POWER SOURCE BEFORE REMOVING BELT GUARD OR ADJUSTING/CHANGING BELT.**

The Q.E.P. #60020 Tile Saw is shipped with the belt set for the lower RPM setting (1750 RPM). **To change speeds:**

1. **UNPLUG THE SAW FROM YOUR POWER SOURCE.**
2. Loosen and remove the belt guard screws and take off the belt guard.
3. DO NOT loosen the (2) front motor-mount screws.
4. Gently loosen the motor adjustment clip on the very rear of the motor mounting plate.
5. Carefully nudge the motor slightly forward so there is a little slack in the belt.
6. Holding the top of the belt, turn the belt clockwise while pulling the belt over the inside pulley lip onto the outside pulley. Do the same to both ends so that the belt lines up in a straight line.
7. To set your saw at the **LOW** speed setting (1750 RPM) place the belt in the smaller **OUTSIDE** pulley grooves. To set your saw at the **HIGH** speed setting (2450 RPM) place the belt in the larger **INSIDE** pulley grooves, closest to the motor mount casting.
8. Slide the motor back so that the belt is at its original tension and retighten the motor-adjustment bolt and the rear motor-mount screws. The belt should not be too tight. Test by pinching the belt in the middle – the two sides should give a little. Turn the blade by hand to make sure the motor and blade turn freely.
9. Replace the belt guard.
10. If the blade will not turn when the saw is restarted, the belt is too tight. Loosen the motor adjustment clip and restart the saw.
11. Reconnect the saw to your power source.

BELT REPLACEMENT DIAGRAM

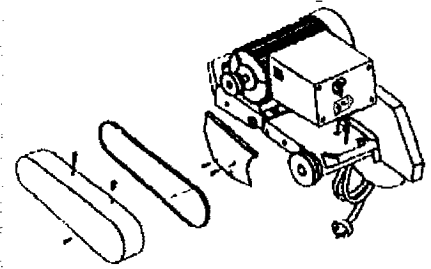

## OPTIONAL SAW STAND

The optional saw stand includes. The stand folds for compact storage and transportation.

To assemble the stand:

1. Place Frame W inside the second Frame X, and secure the two frames with the 5/16" x 2" bolts as shown.
2. Set the stand on a firm, flat and level surface. Do not set the stand on soft soil, on uneven ground, or on debris in the work area. If ground is soft, use a piece of plywood under the stand to provide a solid, level and even base for the saw stand.
3. Secure the frame of the saw to the Optional Stand with the vertical post of the frame toward the rear of the stand.
4. Make sure all bolts and nuts are securely tightened.

OPTIONAL SAW STAND DIAGRAM

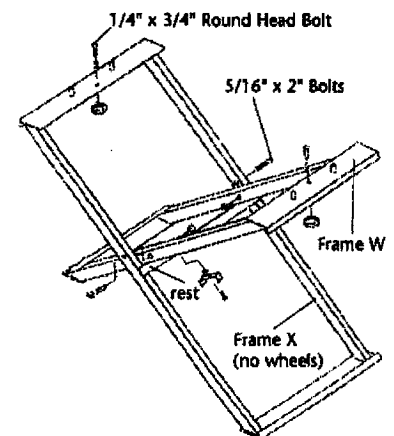

## SAW OPERATION

1. Make sure you have read this manual completely before operating your saw.
2. Make sure that there is sufficient water in the water pan to cover the inlet on the water pump, and that water is being supplied to the saw blade before attempting to cut any material.
3. Make sure your material is positioned properly on the saw table before beginning your cut. Feed your material slowly into the blade. **DO NOT** force material. The blade will cut smoother and faster if these steps are followed.
4. **ALWAYS** practice **SAFETY FIRST**. Wear eye safety goggles, a dust mask and gloves when operating this saw. Discard cracked, bent, chipped, or damaged blades.

## ENGLISH

### SAW MAINTENANCE

**WARNING: DO NOT SERVICE, CLEAN OR MAINTAIN THE SAW WITHOUT FIRST TURNING OFF THE MOTOR AND UNPLUGGING THE SAW FROM ITS POWER SOURCE. FAILURE TO DO SO MAY RESULT IN SERIOUS INJURY TO THE OPERATOR.**

1. "Truing" the Cutting Table may be required occasionally. The saw blade must be 90° to the "Tile Stop" on the cutting table to prevent blade "binding" while cutting tile.
  - a. Use a carpenter's square, held against the blade and against the "tile stop", at the back of the cutting table.
  - b. If the two are not square (90°), loosen the hex head bolt on the left guide rail, and move the guide rail until the blade and cutting table are exactly square.
  - c. Tighten the hex head bolt on the guide rail securely.
2. For longest life and best performance, clean the saw after every use.
3. Wipe off all exterior surfaces and keep the cutting table clean and free of tile chips and debris.
4. Wipe off both the guide bars and the rollers on the cutting table.
5. Place light machine oil on the guide bar to facilitate smooth travel of the linear guide assembly.

---

### DIAMOND BLADES

1. Use 10" diameter Continuous Rim Wet Diamond blades in this saw.
2. Arbor holes of  $\frac{5}{8}$ " diameter will fit this saw.
3. **DO NOT** use segmented blades, "turbo" blades, wood sawing blades, blades with openings, or any other cutting devices in this Tile Saw. Severe bodily injury, and damage to your saw can occur.

---

### DO'S & DON'Ts FOR DIAMOND BLADES

#### DO'S

1. Inspect blades daily for cracks or uneven wear. Discard cracked, chipped or bent blades!
2. Always use manufacturer's recommendation for matching the right blade with the right material being cut.
3. Inspect the arbor shaft for uneven wear before mounting the blade.
4. Always use blades with the correct arbor size on a compatible arbor shaft.
5. Ensure the blade is mounted with the rotation arrow in the proper direction and is securely tightened with a wrench.
6. Always wear proper safety equipment at all times when operating the saw. Wear goggles and dust mask at all times when operating saw.
7. Periodically check the blade for cracks or bond fatigue.
8. Always ensure a continuous flow of water on both sides of the blade before cutting any material.

#### DON'Ts

1. Do not operate the saw without all safety guards in position.
2. Do not operate the saw with blades larger or smaller than 10" (250m/m).
3. Do not cut dry with blades marked "Use Wet."
4. Do not exceed maximum RPMs recommended by the blade manufacturer.
5. Do not force the material into the blade. Let the blade cut at its own speed.
6. Do not cut material not recommended by the blade manufacturer.



# #60020

## 24" RIP CUT TILE SAW

### PARTS LIST

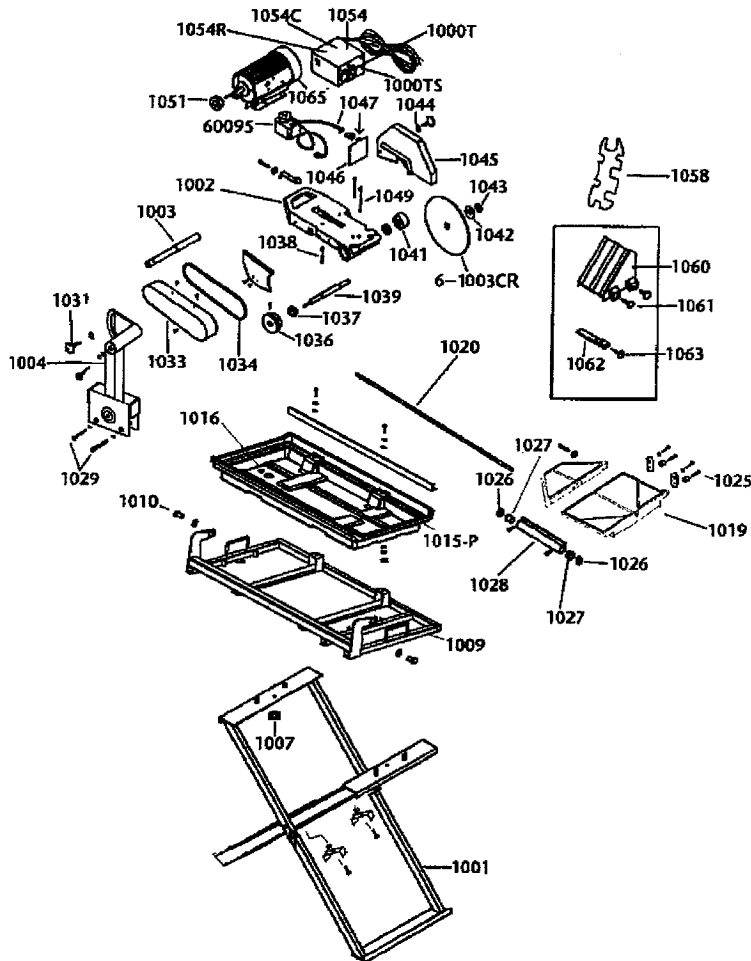

DESCRIPTION	NO. (620)
Replacement Motor	0000
Mechanical Switch	1000T
Face Plate for Switch	1000TS
Folding Saw Stand	1001
Motor Base	1002
Motor Support Shaft	1003
Motor Support Arm	1004
Bolts for Motor (4) (not shown)	1005
Stand/Frame Attachment Knobs (2)	1007
Fan (not shown)	1008
Saw Frame	1009
Adjustable Screw-Tray	1010
Water Tray (Plastic)	1015-P
Drain Plug	1016
Cutting Table	1019
Rail	1020
Cutting Table Roller (2)	1025
Grease Seals (2)	1026
Guide Tube Align Washers (2)	1027
Lubricated Guide Tube & Bolts	1028
Rear Support Post Nuts & Bolts (2)	1029
Rear Support Post Knob & Washer	1031
Belt Guard	1033
"A" Belt	1034
Blade Shaft Pulley	1036
Blade Shaft Bearing (2)	1037
Blade Shaft Lock Pin	1038
Blade Shaft	1039
Inner Flange	1041
Outer Flange	1042
Shaft Nut	1043
Blade Guard Knob & Washer	1044
Blade Guard	1045
Back Splash Guard	1046
Attachment Bracket	1047
Y-Water Feed (not shown)	1048
Motor Pulley	1051
Power Reset Button Housing	1054
Run Capacitor	1054C
Start Capacitor	1054S
Thermal Overload Reset Button	1054R
Wrench	1058
45° Miter Block	1060
Miter Block Adjustment Knob (2)	1061
Rip Guide	1062
Rip Guide Adjustment Knob	1063
Fan Cover	1065
Blade 10"	6-1003CR
Water Pump	60095

**CONSIGNES DE SÉCURITÉ POUR LA SCIE À CARREAUX**

LIRE CE MANUEL D'UTILISATION AU COMPLET ET S'ASSURER DE BIEN COMPRENDRE TOUTES LES CONSIGNES DE SÉCURITÉ.

1. **LAISSER LES ACCESSOIRES DE PROTECTION EN PLACE** et en état de marche.
2. **ENLEVER LES CLÉS DE RÉGLAGE ET LES CLÉS.** Prendre l'habitude de vérifier si elles sont bien enlevées avant de faire démarrer la scie.
3. **GARDER VOTRE ZONE DE TRAVAIL PROPRE.** Les accidents sont souvent dus à des endroits encombrés et au désordre sur un établi.
4. **TOUJOURS DEMEUREZ ALERTE LORS DE L'UTILISATION DE LA SCIE.** Un moment d'inattention de la part de l'opérateur peut entraîner des blessures graves.
5. **NE PAS TRAVAILLER DANS UN ENVIRONNEMENT DANGEREUX.** Éviter d'utiliser des outils électriques dans des endroits humides ou mouillés, et encore moins dans la pluie. Bien éclairer votre zone de travail.
6. **GARDER HORS DE LA PORTÉE DES ENFANTS.** Les visiteurs doivent se tenir suffisamment à l'écart de votre zone de travail.
7. **RENDRE VOTRE ATELIER À L'ÉPREUVE DES ENFANTS** au moyen de cadenas, d'interrupteurs généraux ou en enlevant les clés de contact des appareils.
8. **UTILISER L'OUTIL APPROPRIÉ.** Ne pas forcer l'outil ou l'accessoire à faire un travail pour lequel ils ne sont pas conçus.
9. **UTILISER UNE RALLONGE APPROPRIÉE.** S'assurer que votre rallonge soit en bon état. Lors de l'utilisation d'une rallonge, s'assurer qu'elle soit d'un calibre suffisant pour supporter le courant que votre appareil soutiendra. Une rallonge de calibre insuffisant causera une perte de tension et provoquera ainsi une panne électrique et une surchauffe. Le tableau (se reporter au tableau 1) indique les calibres à utiliser selon la longueur de la rallonge et la puissance nominale en ampères. En cas de doute, utiliser le calibre supérieur suivant. Plus le numéro de jauge est petit, plus le calibre est élevé.
10. **NE PAS FORCER L'OUTIL.** Il fonctionnera mieux et il y aura moins de risques s'il est utilisé selon ses normes.
11. **NE PAS FORCER LE MATÉRIAU À COUPER.** Toujours laisser la lame couper à son propre rythme.
12. **PORTER LES VÊTEMENTS APPROPRIÉS.** Éviter de porter des vêtements amples, des cravates, des bagues, des bracelets ou des bijoux qui risquent de s'accrocher dans les éléments mobiles. Il est recommandé de porter des chaussures à semelles antidérapantes. Si vous avez des cheveux longs, les couvrir pour les protéger.
13. **TOUJOURS PORTER DES LUNETTES DE SÉCURITÉ.** Porter également un masque facial ou anti-poussières lors des opérations de coupe commerciales. Les lunettes de tous les jours sont munies de lentilles résistantes aux chocs ; ce ne sont PAS des lunettes de protection.
14. **ATTACHER VOTRE TRAVAIL.** Autant que possible, utiliser des pinces ou un étau au lieu de vos mains pour tenir le travail. Cette mesure de sécurité vous permettra de faire fonctionner l'outil correctement avec vos deux mains.
15. **NE PAS UTILISER LA SCIE À BOUT DE BRAS.** Garder les pieds fermement au sol et un bon équilibre en tout temps.
16. **ENTREtenir LES OUTILS AVEC SOINS.** Garder les outils propres et en bon état pour obtenir un rendement sécuritaire maximal. Respecter les instructions de graissage et de remplacement des accessoires.
17. **DÉBRANCHER L'OUTIL AVANT D'EFFECTUER L'ENTRETIEN,** de remplacer des accessoires tels que des lames, des forets, des coupleurs, etc.
18. **RÉDUIRE LES RISQUES DE DÉMARRAGE ACCIDENTEL.** Vérifier que l'interrupteur soit bien à la position OFF (éteint) avant de le brancher.
19. **UTILISER LES ACCESSOIRES RECOMMANDÉS.** Se reporter manuel d'utilisation pour la liste des accessoires recommandés. L'utilisation d'accessoires inappropriés peut augmenter les risques de blessure.
20. **NE PAS COUPER À SEC AVEC DES LAMES CONÇUES POUR LES COUPES AU MOUILLÉ.**
21. **S'ASSURER D'UTILISER LES LAMES APPROPRIÉES** pour le travail à effectuer.
22. **NE JAMAIS SE TENIR DEBOUT SUR UN OUTIL.** Cela risque de causer des blessures graves si l'outil bascule ou entre accidentellement en contact avec la personne.
23. **VÉRIFIER LES PIÈCES ENDOMMAGÉES.** Avant d'utiliser l'outil, vérifier les pièces endommagées (un protecteur, par exemple) avec soin pour s'assurer qu'elles fonctionneront correctement et qu'elles effectueront la fonction pour laquelle elles ont été conçues. Vérifier l'alignement des pièces mobiles, leurs fixations, les risques de rupture, leur montage et tout autre élément pouvant affecter le fonctionnement de la scie. Réparer ou remplacer tout protecteur ou pièce endommagée.
24. **S'ASSURER QU'IL Y AIT UN DÉBIT D'EAU CONTINU** des deux côtés du disque lors du fonctionnement.
25. **EXAMINER LES LAMES AU DIAMANT AVEC SOINS POUR S'ASSURER QU'ELLES N'AIENT PAS DE FISSURES, D'ENTAILLES, QUE TOUTES LES MATRICES AU DIAMANT SOIENT PRÉSENTES ET QU'ELLES SOIENT BIEN ALIGNÉES.** Remplacer les lames endommagées immédiatement. **NE PAS UTILISER UNE LAME ENDOMMAGÉE.** Elle risque de causer des blessures.
26. **SENS DE L'ALIMENTATION.** Alimenter la pièce à découper en direction opposée à la rotation du disque.
27. **NE PAS MODIFIER LA FICHE OU UTILISER UNE PRISE DE COURANT BIPOLAIRE.** Cette scie est munie d'une fiche électrique à 3 broches.
28. **NE JAMAIS LAISSER L'OUTIL FONCTIONNER SANS SURVEILLANCE.** Éteindre l'outil et ne pas le laisser avant qu'il ne se soit arrêté complètement.
29. **COMMENT PLACER LA SCIE À CARREAUX** (se reporter à l'illustration 1)

ILLUSTRATION 1

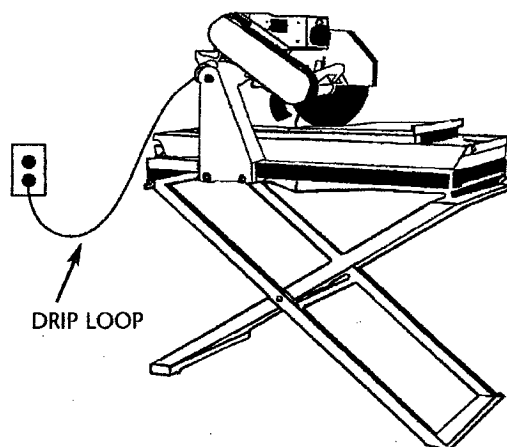

## FRANÇAIS

- A. Afin d'éviter de mouiller la fiche de l'appareil ou la prise de courant, placer la scie à carreau du côté d'une prise de courant murale afin d'empêcher l'eau de s'égoutter dans la prise ou la fiche. L'utilisateur doit arranger une boucle d'égouttement dans le cordon reliant la scie à la prise de courant. La boucle d'égouttement est la partie du cordon qui se trouve sous le niveau de la prise, ou du connecteur dans le cas d'utilisation d'une rallonge, pour empêcher l'eau de s'égoutter le long du cordon et d'entrer en contact avec la prise.
- B. Si la fiche ou la prise entrent en contact avec de l'eau, NE PAS débrancher le cordon. Sectionner le fusible ou le disjoncteur qui alimentent l'outil. Ensuite, débrancher l'appareil et vérifier s'il y a de l'eau dans la prise.
30. **EXAMINER LES LAMES AU DIAMANT AVEC SOINS** pour s'assurer qu'elles n'aient pas de fissures, d'entailles, que toutes les matrices au diamant soient présentes et qu'elles soient bien alignées. Remplacer les lames endommagées immédiatement. **NE PAS** utiliser une lame endommagée. Elle risque de causer des blessures.

## INSTALLATIONS ÉLECTRIQUES

- **BRANCHER L'APPAREIL À LA SOURCE D'ÉNERGIE.** Pour protéger l'utilisateur contre toute possibilité et tout risque d'électrocution, cet outil doit être branché dans une prise mise à la terre.
- Dans le cas d'un mauvais fonctionnement ou d'une panne, la mise à la terre fournit un chemin de moindre résistance au courant électrique et réduit le risque de choc électrique. Cet outil est équipé d'un cordon électrique avec conducteur de terre et fiche de masse. Brancher la fiche électrique à 3 broches dans une prise tripolaire installée adéquatement et mise à la terre conformément aux règles et ordonnances locales.
- Ne pas modifier la fiche fournie si elle ne convient pas à votre prise. Faire installer la prise nécessaire par un électricien qualifié.
- Une connexion incorrecte du conducteur de terre peut créer un risque d'électrocution. Le conducteur de terre isolé de couleur verte (avec ou sans rayures jaunes) est le conducteur de terre de l'appareil. Si le cordon électrique ou la fiche doivent être réparés, ne pas relier le conducteur de terre de l'appareil à une borne positive.
- Vérifier auprès d'un électricien ou d'un employé de maintenance qualifiés si les directives de mise à la terre ne sont pas bien comprises ou en cas de doute quant à la mise à la terre de l'outil.
- N'utiliser que des rallonges à 3 fils avec des fiches de masse à 3 broches et des prises tripolaires qui correspondent à la fiche de l'outil.
- Réparer ou remplacer les cordons électriques endommagés immédiatement.
- Si la fiche ou la prise entrent en contact avec de l'eau, ne pas débrancher le cordon. Sectionner le fusible ou le disjoncteur qui alimentent l'outil. Ensuite, débrancher l'appareil et vérifier s'il y a de l'eau dans la prise.
- N'utiliser que les rallonges électriques classées UL.
- L'utilisation des rallonges électriques de capacité insuffisante risque de mal faire fonctionner l'outil et provoquer une surchauffe. S'assurer que le calibre de la rallonge électrique soit suffisant pour alimenter le moteur. Pour connaître le calibre nécessaire pour cette scie à eau, se reporter au tableau suivant.
- Ne jamais laisser vos doigts entrer en contact avec les bornes de la fiche lorsque vous branchez ou débranchez celle-ci de la prise de courant.
- Cette scie à eau doit être mise à la terre correctement, sinon les risques d'électrocution et de blessures augmentent énormément, particulièrement lorsque l'outil est utilisé dans des endroits humides ou près de la tuyauterie.

Cet outil est conçu pour être branché sur un circuit doté d'une prise ressemblant à celle représentée au dessin (A). Sa fiche de terre ressemble aussi à celle représentée au dessin (A). Un adaptateur temporaire, qui ressemble à celui représenté par les dessins (B) et (C), peut être utilisé pour brancher cette fiche sur une prise bipolaire (tel que montré dans le dessin (B) en attendant qu'une prise correctement mise à la terre puisse être installée par un électricien qualifié. Les broches rigides de couleur verte qui dépassent de l'adaptateur doivent être reliées à une prise de terre permanente, comme celle d'une prise murale mise à la terre.

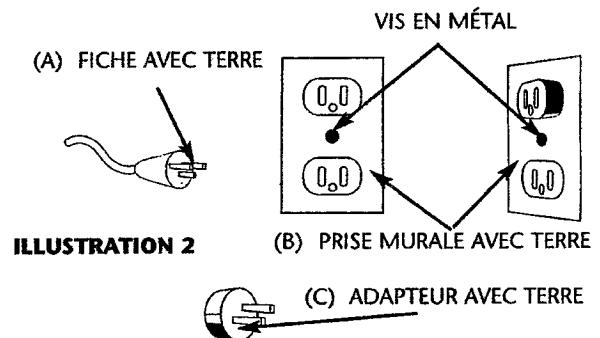

(Non Permis au Canada)

**AVERTISSEMENT****IL Y A DES RISQUES DE BLESSURE SI L'OUTIL N'EST PAS UTILISÉ CORRECTEMENT.**

- Garder les doigts et les vêtements amples loin de la lame rotative.
- Faire extrêmement attention lors de la coupe de carreaux. S'assurer de bien éloigner les mains et les doigts de l'encoche de fixation de la lame dans la table coulissante. Des risques d'abrasions, de coupures ou de pincement existent lorsque la table avance, particulièrement à la fin de son déplacement.
- Des risques d'abrasions, de coupures ou de pincement existent lorsque la table avance, particulièrement à la fin de son déplacement.

**POUR VOTRE PROPRE SÉCURITÉ, LIRE CE MANUEL D'ENTRETIEN AVANT D'UTILISER LA SCIE.**

- Porter des lunettes de sécurité.
- Utiliser l'écran anti-éclaboussures en tout temps.
- Débrancher l'outil avant de le nettoyer, de changer le disque de coupe ou de le réparer.
- Utiliser l'outil seulement avec des disques lisses sans fentes et encoches.
- Remplacer les disques endommagés avant d'utiliser l'appareil.
- Ne pas remplir le plateau pour l'eau au-dessus du niveau indiqué
- No la esponga a la lluvia, o la use en lugares húmedos

**UTILISER UNE RALLONGE APPROPRIÉE.** S'assurer que la rallonge soit en bon état. Lors de l'utilisation d'une rallonge, s'assurer qu'elle soit de calibre suffisant pour supporter le courant que votre appareil soutiendra. Une rallonge de calibre insuffisant causera une perte de tension et provoquera ainsi une panne électrique et une surchauffe. Le tableau ci-dessous indique les calibres à utiliser, selon la longueur de la rallonge, ainsi que la puissance nominale en ampères. En cas de doute, utiliser le calibre supérieur suivant. Plus le numéro de jauge est petit, plus le calibre est élevé.

**Table 1**

Ampérage		Rallonge - Longueur En Pieds				
		120V 240V	25ft. 50ft.	50ft. 100ft.	100ft. 200ft.	150ft. 300ft.
Plus Que	Pas Plus Que	AWG				
0	6		18	16	16	14
6	10		18	16	14	12
10	12		16	16	14	12
12	16		14	12	Non Recommandé	

**CARACTÉRISTIQUES ULTRA-MODERNES**

- Deux (2) vitesses de moteur : 1750 et 2450 tr/min qui permettent à l'utilisateur de changer le régime afin d'accommoder différents lames ou disques et de couper une plus grande variété de matériaux.
- Interrupteur automatique de protection contre les surcharges qui protège le moteur les surtensions et les surchauffes.
- Coupe-circuit automatique qui éteint le moteur en cas de panne de courant. Bouton poussoir ON / OFF (marche / arrêt) facile à utiliser.
- Plateau pour l'eau en fibre de verre imprégné de polycarbonate qui dure plus longtemps et qui ne se crevassera pas et ne se fendra pas.
- Se convertit facilement d'un support de scie sur roues en une configuration dessus de table.
- Poignées de plateau pour l'eau situées à l'avant et à l'arrière afin de faciliter les déplacements par une seule personne.
- Table de coupe qui s'ajuste pour des coupes diagonales de 35,5 cm (14 po) avec une plus grande stabilité.
- Verrou de l'arbre de disque maintient ce dernier bien en place afin de faciliter les changements de disques.

**DEVIS ÉLECTRIQUE ET DU MOTEUR**

- 2 HP
- Courant de 120 volts, 60 cycles, monophasé
- 15 ampères
- tr/min variable: 1750 et 2450
- Mandrin de 1,6 cm (5/8 po)
- Brancher la scie le plus près possible de la source de courant

**RALLONGES ÉLECTRIQUES :** lors de l'utilisation d'une rallonge, s'assurer que cette dernière ne soit pas d'un calibre inférieur à 12, qu'elle possède une puissance nominale d'au moins 20 ampères et qu'elle soit équipée de fiches à 3 broches. L'utilisation de toute rallonge de capacité inférieure peut provoquer une surchauffe ou l'usure prématurée du moteur. Il est recommandé de faire vérifier la tension du moteur de la scie par un électricien professionnel afin d'assurer la sécurité de l'utilisateur et du fonctionnement de l'outil.

**DÉBALLAGE, ASSEMBLAGE ET INSTALLATION**

**MISE EN GARDE : SUIVRE TOUTES LES INSTRUCTIONS D'ASSEMBLAGE ET D'INSTALLATION AVEC SOINS AVANT DE BRANCHER LA SCIE À UNE SOURCE D'ALIMENTATION ÉLECTRIQUE OU DE METTRE LE MOTEUR EN MARCHE.**

Ouvrir le colis avec précaution et puis enlever toutes les pièces de la scie et toutes les matières d'emballage.

Le colis devrait contenir les articles suivants :

- Moteur
- Protecteur de lame
- Support de scie sur roues
- Lame au diamant de 25 cm
- Pompe à eau
- Manuel d'utilisation
- Banc de scie
- Bouchon de vidange
- 2 clés
- Plateau pour l'eau en plastique
- Boîte à ongles
- Clé hexagonale
- Table de coupe
- Guide de coupe
- 4 boulons et rondelles pour utilisation avec la rallonge optionnelle de table de coupe

S'assurer d'avoir tous les articles en se reportant à la vue éclatée qui se trouve à la page 18 avant de jeter la boîte ou les matières d'emballage.

**INSTALLATION DE LA SCIE**

1. Pour utiliser le support pliant optionnel, se reporter aux directives d'assemblage qui se trouvent à la page 17.
2. S'assurer que les freins soient verrouillés en déprimant le levier de verrouillage complètement vers le bas. Placer le support sur une surface solide et de niveau.
3. Placer le banc de scie (pièce 620-1009) sur le support pliant optionnel, tout en gardant le poteau vertical du banc vers l'arrière de ce dernier.
4. Si vous n'utilisez pas de support pliant, placer le banc de scie sur un établi ou une table solide et plate.



## FRANÇAIS

### MONTAGE DU MOTEUR SUR LE BANC

1. Retirer le moteur et le montage du moteur de la boîte.
2. Insérer le poteau de fixation rond en acier dans le montage du moteur dans le trou qui se trouve dans le montant, tel qu'illustré à la droite.

S'assurer que le poteau de fixation rond soit complètement inséré dans le trou du montant.

3. Fixer le poteau rond en acier au moyen du boulon à tête hexagonale (57 mm de longueur et 9 mm de diamètre) et des rondelles fournis.
4. Fixer le moteur au support de réglage vertical au moyen du boulon et de la rondelle ayant le plus gros bouton en plastique de la trousse de pièces. (Pièce 1031).

### INSTALLATION DU DISQUE ET DU PROTECTEUR DE DISQUE

1. Le protecteur de disque (2) doit être installé avant de pouvoir fixer la larne de coupe au diamant (3). (Se reporter au diagramme.)
2. Utiliser le bouton de réglage du protecteur de disque (1) pour fixer le protecteur de disque solidement contre le montage du moteur.
3. Soulever avec précaution la tête de coupe jusqu'à sa position la plus élevée et serrer le bouton de réglage situé sur le poteau de support arrière afin que la tête de coupe soit bien en place.
4. Soulever le protecteur de disque jusqu'à son niveau le plus élevé et serrer le bouton de réglage du protecteur de disque. Ensuite, enlever l'écrou de l'arbre du disque et la bride extérieure.
5. Placer le disque sur l'arbre en le poussant contre la bride intérieure. S'assurer que la flèche directionnelle soit orientée dans le sens de la rotation.
6. Replacer la bride extérieure et l'écrou de l'arbre du disque. Avec une main, tenir le disque et serrer l'écrou avec l'autre main. S'assurer que l'écrou soit complètement serré en utilisant la clé fournie. **NE PAS TROP SERRER !**
7. Lâcher le dispositif de verrouillage de l'arbre du disque après avoir bien serré l'écrou.
8. Abaisser le protecteur de disque en position et serrer le bouton de réglage. Ensuite, dévisser légèrement le bouton de réglage du support arrière et abaisser la tête de coupe afin que le disque soit situé à 6 mm en dessous de la surface de la table de coupe. Resserrer solidement le bouton de réglage afin de maintenir la tête de coupe en place.

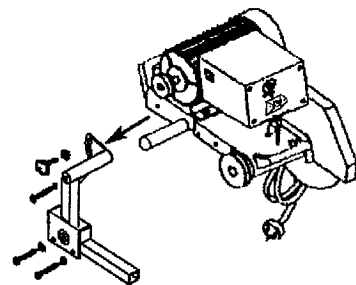

INSTALLATION DU MOTEUR

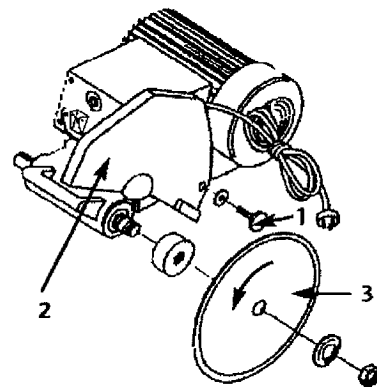

INSTALLATION DU DISQUE

**MISE EN GARDE : L'INSTALLATION TROP BASSE DU DISQUE RISQUE D'ENDOMMAGER LA TABLE DE COUPE. SI LE DISQUE EST INSTALLÉ TROP HAUT, IL RISQUE D'ATTRAPER OU D'ACCROCHER LA PIÈCE À COUPER, CAUSANT AINSI DES DOMMAGES ET POSSIBLEMENT DES BLESSURES.**

### TABLE DE COUPE ET RALLONGE OPTIONNELLE POUR TABLE DE COUPE LA TABLE DE COUPE EST GRADUÉE EN POUÇES ET EN CENTIMÈTRES AFIN D'EFFECTUER DES COUPES AUX DIMENSIONS PRÉCISES.

#### ÉTAPES POUR PLACER LE GUIDE DE COUPE À 45 DEGRÉS :

1. Régler le guide de coupe en le plaçant à la dimension désirée et serrer le bouton fileté situé sur le guide de coupe. S'assurer que ce dernier soit bien serré afin d'éviter tout mouvement.
2. La table de coupe est encochée à la position avant centrale et les lignes blanches de 45° facilitent les coupes rapides de 45 degrés.
3. Placer le coin du carreau dans l'encoche et aligner les bords du carreau avec les lignes blanches de 45° pour effectuer votre coupe.
4. Pour couper des carreaux plus grands avec plus de stabilité, utiliser la rallonge optionnelle pour table de coupe. Cette rallonge s'enclenche facilement sur le rebord principal de la table de coupe.
5. Toujours déplacer le poteau de support arrière à sa position originale de 35,5 cm avant d'utiliser la rallonge optionnelle ou de couper des carreaux de plus de 35,5 cm. (Se reporter à la section POSITIONNEMENT DE LA TÊTE DE COUPE à la page suivante).

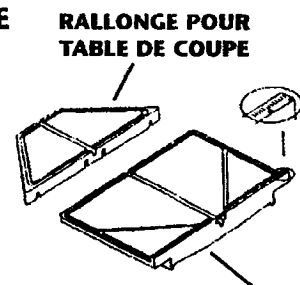

TABLE DE COUPE

**REMARQUE : SI LA COUPE EST LÉGÈREMENT DÉCENTRÉE, RÉGLER LES QUATRE (4) VIS DU BANC DE SCIE. (Se reporter à la section INSTALLATION DU PLATEAU POUR L'EAU à la page suivante).**



FRANÇAIS

## POSITIONNEMENT DE LA TÊTE DE COUPE

La tête de coupe de la scie est expédiée en position pré-réglée pour couper des carreaux de 30 cm ou moins, ce qui devrait être adéquat pour la plupart des applications. Pour couper des carreaux plus grands, desserrer avec précaution les deux (2) boulons situés sur le poteau de soutien arrière et le glisser vers l'arrière à la position marquée. Serrer les boulons pour le bloquer fermement en place.

**MISE EN GARDE : NE PAS TROP DESSERRER LES BOULONS ! S'ASSURER DE BIEN SUPPORTER LA TÊTE DE COUPE DURANT LA PROCÉDURE DE RÉGLAGE. BIEN SERRER LES BOULONS APRÈS AVOIR COMPLÉTÉ LE RÉGLAGE.**

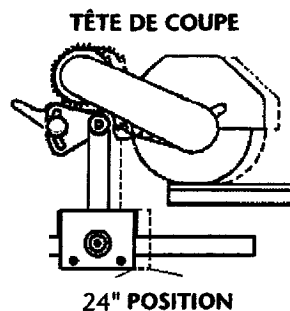

## FONCTIONNEMENT DE LA SCIE / VITESSES DU MOTEUR

La scie à eau n° 60020 de Q.E.P. possède deux (2) vitesses de moteur : 1750 et 2450 tr/min afin de permettre à l'utilisateur de couper ou de profiler divers matériaux à la vitesse la mieux appropriée pour l'usage. Se reporter à la page 17 pour savoir comment changer les vitesses du moteur et ci-dessous pour connaître les vitesses recommandées pour les diverses tailles de disques.

Cette scie est très facile à utiliser, mais pour des raisons de sécurité, lire tout le contenu de ce manuel avant de mettre l'unité en marche. L'interrupteur et le bouton de surcharge pour la remise en marche sont situés sur la partie supérieure avant de la scie.

## PROFONDEUR DE COUPE

1. La profondeur de coupe recommandée pour tous les matériaux est de 6 mm en dessous de la surface de la table de coupe. (Se reporter au diagramme.)
2. Pour régler la profondeur de coupe, relâcher le bouton de réglage de la plaque de montage, régler la hauteur du disque et bien serrer le bouton de réglage.

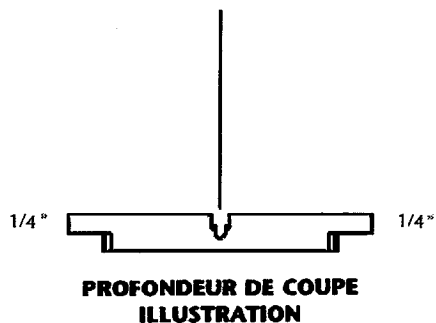

## VITESSES ET PROFONDEURS DE COUPE

La scie à eau est livrée avec un réglage à basse vitesse (1750 tr/min). Nous recommandons à l'utilisateur d'utiliser cette vitesse pour la plupart des applications. La haute vitesse (2450 tr/min) est meilleure pour couper des carreaux en céramique moins durs, spécialement lors de coupe d'une grande quantité du même matériau pendant une longue période de temps. Nous recommandons aussi d'utiliser la basse vitesse pour les roues de profils (se reporter à la page 17 pour savoir comment changer les vitesses).

Ces recommandations sont basées sur des disques de coupe à carreaux QEP de 15, 18, 20 et 25 cm. La scie à eau est livrée avec un disque au diamant à bordure continue de 25 cm n° 6-1003CR de QEP. Les profondeurs de coupe recommandées sont approximatives et peuvent varier selon la marque de la scie ou du disque.

DISQUE	PROFONDEUR	TPM MAX
6 pouces	1 3/4 pouces	10,200
7 pouces	2 1/2 pouces	6,800
8 pouces	2 3/4 pouces	6,800
9 pouces	3 1/4 pouces	6,800
10 pouces	3 3/4 pouces	6,800

## INSTALLATION DU PLATEAU POUR L'EAU

1. Pour remplacer le plateau d'eau déplacez les deux boulons avec clef à écrou 9/16" pouces. Déplacez la barre de rouleau de table en aluminium. Gardez la barre écrous boulons et laveurs.
2. Mettez le nouveau plateau à la position. Remplacez la barre de rouleau en aluminium avec la barre élevée vers le centre de plateau. Remplacez les boulons laveurs et écrous et serrez en sécurité.

## INSTALLATION DU PLATEAU POUR L'EAU ILLUSTRATION

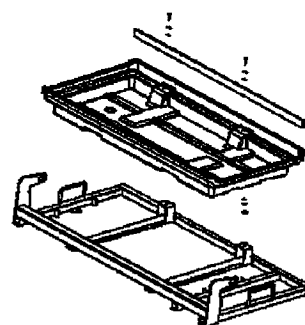

FRANÇAIS

## INSTALLATION DE LA POMPE À EAU

1. Retirer la pompe à eau de son emballage et l'examiner afin de s'assurer qu'elle ne comporte ni fissures ni dommage. (Se reporter au diagramme.)
2. Fixer l'extrémité du tuyau en plastique, qui pend de la tête de coupe, au mamelon de la pompe à eau.
3. Placer la pompe à eau à l'arrière du plateau pour l'eau sur son flanc, avec le mamelon de la pompe à eau aussi sur son flanc.
4. Ensuite, remplir le plateau pour l'eau afin que le niveau d'eau se trouve au-dessus de la buse de prise d'eau.
5. Maintenir le cordon électrique hors de l'eau et le brancher dans la prise de courant tripolaire située à côté du boîtier d'alimentation et de remise en marche situé sur la partie supérieure avant de la scie.
6. Garder la buse de prise d'eau libre de tous débris et sédiments.

**REMARQUE : SE REPORTER AUX DIRECTIVES DE SÉCURITÉ ET D'ENTRETIEN CI-DESSOUS. VEUILLEZ LES LIRE ATTENTIVEMENT ET AU COMPLET.**

## INSTALLATION DE POMPE À EAU ILLUSTRATION

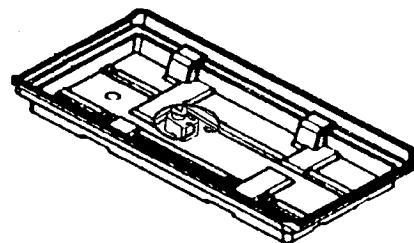

---

## FONCTIONNEMENT ET ENTRETIEN DE LA POMPE À EAU

**NE PAS TENTER D'EFFECTUER DES RÉPARATIONS VOUS-MÊME PUISQUE CELA ANNULE VOTRE GARANTIE.**

1. Faire fonctionner la pompe à eau tout en gardant la buse de prise d'eau sous la surface de l'eau. NE PAS faire marcher la pompe à sec ! Vérifier périodiquement le niveau d'eau et ajouter de l'eau si nécessaire afin que la buse de prise d'eau demeure sous la surface de l'eau.
2. Régler la pompe à eau à n'importe quelle position pourvu que la buse de prise d'eau soit sous l'eau.
3. Ne pas bloquer ou restreindre le niveau d'entrée de la pompe. Régler le débit d'eau au moyen de la soupape de débit d'eau.
4. Ne jamais tenter de réparer la pompe lorsqu'elle est branchée. Débrancher également le cordon d'alimentation de la scie.
5. La pompe est lubrifiée de façon permanente et aucun graissage n'est nécessaire.
6. Garder la grille d'entrée propre. Vérifier et enlever périodiquement les débris et sédiments en enlevant la grille et les trois (3) vis se trouvant sur la volute d'aspiration. Rincer la volute et la grille avec de l'eau propre. Faire tourner la turbine pour s'assurer qu'elle tourne librement. Si elle ne tourne pas librement, veuillez communiquer avec Q.E.P.
7. Vérifier le cordon d'alimentation pour s'assurer qu'il ne comporte pas de coupures ou d'entailles et ne jamais raccourcir ou modifier le cordon d'aucune façon puisque cela annule la garantie.

---

## DIRECTIVES DE SÉCURITÉ DE LA POMPE À EAU

1. La pompe est équipée d'une fiche mise à la terre. S'assurer de brancher la fiche sur une prise électrique correctement mise à la terre afin de réduire le risque de choc électrique.
2. Lors de l'assemblage et de l'installation du système de pompe à eau, s'assurer de soutenir complètement la pompe et la tuyauterie afin de réduire les risques de dommages et de panne de la pompe.
3. Ne jamais manipuler la pompe par le cordon d'alimentation, avec des mains mouillées ou lorsque debout sur une surface mouillée. Ne jamais soulever la pompe à eau lorsqu'elle est branchée.
4. Ne jamais utiliser la pompe pour pomper autre chose que de l'eau ou des liquides compatibles. Ne jamais l'utiliser pour pomper de l'essence, du kérosène ou d'autres liquides combustibles ou corrosifs.
5. En cas de panne de la pompe, toujours débrancher celle-ci de sa source d'alimentation avant de la manipuler ou d'essayer de la déboucher ou d'effectuer toute réparation.
6. Ne jamais laisser la pompe fonctionner à sec. Elle se refroidit automatiquement en pompant du liquide. Un usage à sec endommagera la pompe à eau et pourrait entraîner une panne du moteur.

## RÉGLAGE ET REMPLACEMENT DE LA COURROIE

**PRÉCAUTION: DÉBRANCHER LA SCIE D'UNE SOURCE MISE EN GARDE : TOUJOURS ÉTEINDRE LA SCIE ET LA DÉBRANCHER DE SA SOURCE D'ALIMENTATION ÉLECTRIQUE AVANT D'ENLEVER LE PROTÈGE-COURROIE OU DE RÉGLER OU REMPLACER LA COURROIE.**

La courroie de scie à carreaux n° 60020 de Q.E.P. est réglée au régime le plus bas (1750 tr/min) lors de l'expédition originale. **Pour changer la vitesse :**

1. **DÉBRANCHER LA SCIE DE SA SOURCE D'ALIMENTATION.**
2. Dévisser et retirer les vis du protège-courroie et enlever ce dernier.
3. **NE PAS** desserrer les deux (2) vis du support de moteur avant.
4. Desserrer doucement l'agrafe de réglage du moteur située complètement à l'arrière de la plaque de montage du moteur.
5. Pousser doucement le moteur légèrement vers l'avant pour qu'il y ait un peu de jeu dans la courroie.
6. En tenant le haut de la courroie, tourner la courroie dans le sens des aiguilles d'une montre tout en tirant la courroie par-dessus le rebord intérieur de la poulie pour la poser sur la poulie extérieure. Faire la même chose aux deux extrémités afin que la courroie se place en ligne droite.
7. Pour régler la scie à **BASSE** vitesse (1750 tr/min), placer la courroie dans les gorges de poulie **EXTÉRIEURES** les plus petites. Pour régler la scie à **HAUTE** vitesse (2450 tr/min), placer la courroie dans les gorges de poulies **INTÉRIEURES** les plus grosses, le plus près du moule du support du moteur.
8. Glisser le moteur vers l'arrière pour que la courroie retrouve sa tension d'origine et serrer le boulon de réglage du moteur et les vis arrière du support du moteur. La courroie ne devrait pas être trop tendue. Vérifier la tension en la pinçant au centre – les deux côtés devraient céder un peu. Tourner le disque manuellement pour s'assurer que le moteur et le disque tournent librement.
9. Remplacer le protège-courroie.
10. Si le disque ne tourne pas lorsque la scie est remise en marche, la courroie est trop serrée. Relâcher l'agrafe de réglage du moteur et remettre la scie en marche.
11. Rebrancher la scie à la source d'alimentation.

### REEMPLACEMENT DE LA COURROIE ILLUSTRATION

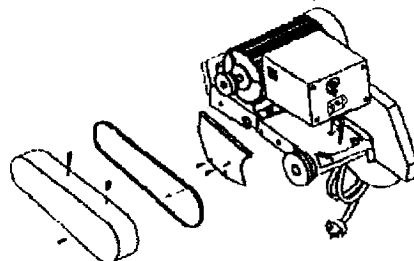

### SUPPORT DE SCIE OPTIONNEL

Le support de scie optionnel est équipé de deux (2) roues avec freins au pied. Le support se plie pour faciliter son entreposage et son transport.

Pour assembler le support :

1. Fixer les roues au cadre W au moyen des quatre (4) vis, rondelles et écrous de 6 mm x 44 mm fournis.
2. Placer le cadre W à l'intérieur du deuxième cadre X et fixer les deux cadres au moyen des boulons de 8 mm x 50 mm, tel qu'illustré.
3. Mettre les freins en position **ABAISSÉE** et s'assurer que les roues soient bien verrouillées.
4. Placer le support sur une surface solide, plate et de niveau. Ne pas placer le support sur un sol mou, un terrain irrégulier ou sur des débris dans la zone de travail. Si le sol est mou, placer un morceau de contreplaqué sous le support pour offrir une base solide, de niveau et régulière au support.
5. Fixer le banc de scie au support optionnel à l'aide du poteau vertical du banc situé vers l'arrière du support, au-dessus des roues. Insérer le boulon à tête ronde de 6 mm x 19 mm dans le trou carré du banc de scie et dans le support. Fileter le bouton en plastique fermement sur le boulon, tel qu'indiqué dans le diagramme.
6. S'assurer que tous les boulons et les écrous soient bien serrés.

### SUPPORT DE SCIE OPTIONNEL

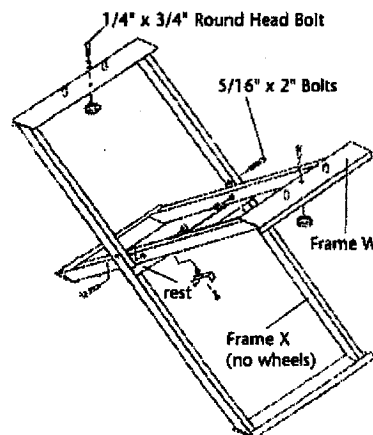

### FONCTIONNEMENT DE LA SCIE

1. S'assurer d'avoir lu ce manuel au complet avant de faire fonctionner la scie.
2. S'assurer d'avoir suffisamment d'eau dans le plateau pour l'eau afin de couvrir la buse de prise d'eau de la pompe à eau et que l'eau est alimentée à au disque avant de tenter de couper tout matériau.
3. S'assurer que votre pièce soit placée correctement sur la table de coupe avant de commencer à couper. Alimenter la pièce lentement dans le disque. **NE PAS** forcer la pièce. Le disque coupera de façon plus uniforme et plus rapidement en suivant ces étapes.
4. Considérer **TOUJOURS LA SÉCURITÉ D'ABORD**. Porter des lunettes de sécurité, un masque anti-poussières et des gants lors de l'utilisation de la scie. Jeter tous les disques craquelés, tordus, ébréchés ou endommagés.



**ENTRETIEN DE LA SCIE**

**MISE EN GARDE : AVANT D'EFFECTUER L'ENTRETIEN, DES RÉPARATIONS OU LE NETTOYAGE, ÉTEINDRE LE MOTEUR ET DÉBRANCHER LA SCIE DE SA SOURCE D'ALIMENTATION, SINON CELA POURRAIT CAUSER DES BLESSURES GRAVES À L'UTILISATEUR.**

1. Il pourra s'avérer nécessaire de "centrer" la table de coupe de temps à autre. Le disque doit se trouver à un angle de 90° de "l'arrêt de carreau" sur la table de coupe afin d'empêcher le disque de se coincer lors de la coupe.
  - a. Utiliser une équerre de menuisier et l'appuyer contre le disque et "l'arrêt de carreau" à l'arrière de la table de coupe.
  - b. Si les deux ne sont pas à un angle de 90° l'un de l'autre, desserrer le boulon à tête hexagonale situé sur la glissière gauche et déplacer celle-ci jusqu'à ce que le disque et la table de coupe soient exactement perpendiculaires.
  - c. Serrer le boulon à tête hexagonale qui se trouve sur la glissière.
2. Pour prolonger la durée de vie et obtenir un meilleur rendement, nettoyer la scie après chaque usage.
3. Essuyer toutes les surfaces extérieures et garder la table propre et libre de copeaux de carreaux et de débris.
4. Essuyer les deux barres de guidage et les rouleaux sur la table de coupe.
5. Lubrifier légèrement les barres de guidage pour faciliter le déplacement du montage du guidage linéaire.

**DISQUES AU DIAMANT**

1. Utiliser des disques au diamant de coupe au mouillé à bordure continue de 25 cm de diamètre avec cette scie.
2. Les trous de mandrin de 1,6 cm de diamètre peuvent être utilisés avec cette scie.
3. **NE PAS** utiliser des lames segmentées, des lames "turbo", des lames de scie à bois, des lames avec des fentes ou tout autre instrument de coupe avec cette scie, sinon cela risque d'entraîner des blessures graves et d'endommager la scie.

**CHOSSES À FAIRE ET À NE PAS FAIRE****CHOSSES À FAIRE**

1. Examiner les disques quotidiennement pour s'assurer qu'ils n'aient pas de fissures ou qu'ils ne soient pas usés. Jeter les disques craquelés, ébréchés ou tordus.
2. Toujours respecter les recommandations du fabricant quant à l'utilisation du disque approprié au type de travail à accomplir.
3. S'assurer que l'arbre ne soit pas usé de façon inégale avant d'installer le disque.
4. Toujours utiliser des disques avec un mandrin de dimension adéquate sur un arbre de mandrin compatible.
5. S'assurer que le disque soit installé avec la flèche de rotation dans la bonne direction et qu'il soit bien serré au moyen d'une clé.
6. Toujours porter l'équipement de sécurité nécessaire en tout temps lors de l'utilisation de la scie. Porter des lunettes de sécurité et un masque anti-poussières en tout temps lors du fonctionnement de la scie.
7. S'assurer périodiquement que le disque n'ait pas de fissures ou qu'il ne soit pas déformé.
8. Toujours s'assurer d'avoir un débit d'eau constant des deux côtés du disque avant de couper tout matériau.

**CHOSSES À NE PAS FAIRE**

1. Ne pas utiliser la scie sans que tous les dispositifs de protection ne soient en place.
2. Ne pas utiliser la scie avec des disques de diamètre supérieur ou inférieur à 18 cm.
3. Ne pas couper à sec avec des disques conçus pour les coupes au mouillé.
4. Ne pas excéder la vitesse recommandée par le fabricant du disque.
5. Ne pas forcer le matériel à couper. Laisser le disque couper à sa propre vitesse.
6. Ne pas couper des matériaux qui ne sont pas recommandés par le fabricant du disque.

#60020  
 24" SCIE POUR  
 COUPER ET  
 DECHIRER CARREAU  
 LISTE DE PIÈCES

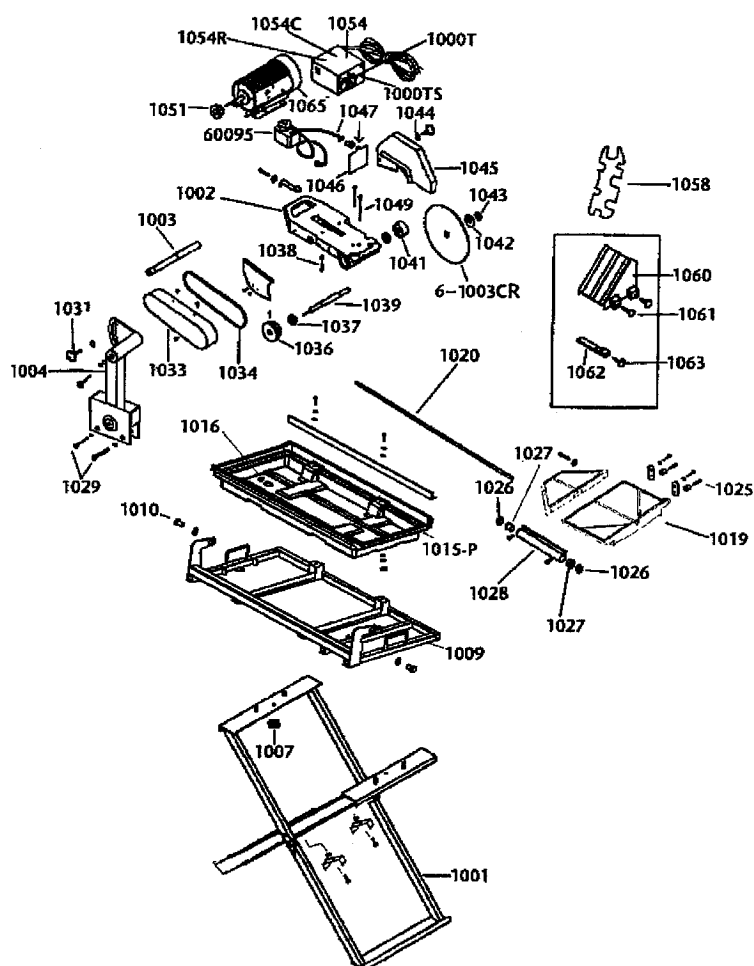

DESCRIPTION	NO. (620)
Moteur de Rechange	0000
Interrupteur Mécanique	1000T
Plaque pour Disjoncteur	1000TS
Stand de Scie Pliant (Optionnel)	1001
Support de Moteur	1002
Arbre du Support de Moteur	1003
Bras du Support de Moteur	1004
Boulons pour le Moteur (4)(non illustrés)	1005
Boutons de Fixation du Support et du Banc de Scie (2)	1007
Ventilateur (non-illustré)	1008
Banc de Scie	1009
Tablette Réglable pour Vis	1010
Plateau pour l'Eau (Plastique)	1015-P
Bouchon de Vidange	1016
Rallonge de Table de Coupe	1019
Glissière	1020
Rouleau de la Table de Coupe (2)	1025
Boulons de Lubrification (2)	1026
Boulons d'Alignement pour Guide en Tube (2)	1027
Guide Tubulaire Lubrifiée & Boulons	1028
Boulons et Ecrous du Poteau de Support Arrière (2)	1029
Bouton et Rondelle du Poteau de Support Arrière	1031
Protège-courroie	1033
Courroie "A"	1034
Poulie de l'Arbre du Disque	1036
Palier de l'Arbre du Disque (2)	1037
Goupille de Verrouillage de l'Arbre du Disque	1038
Arbre du Disque	1039
Bride Intérieure	1041
Bride Extérieure	1042
Ecrou de l'Arbre	1043
Bouton et Rondelle du Protecteur de Disque	1044
Protecteur de Disque	1045
Protecteur d'Éclaboussures	1046
Support d'Attachement	1047
Alimentation d'eau en Y (non-illustré)	1048
Poulie du Moteur	1051
Boîtier du Bouton de Remise en Marche	1054
Interrupteur de Fonctionnement	1054C
Interrupteur de Démarrage	1054S
Bouton de Remise en Marche de Surcharge Thermale	1054R
Clef Anglaise	1058
Boîte à Onglet de 45 Degrés	1060
Bouton de Réglage de la Boîte à Onglet (2)	1061
Guide de Coupe	1062
Bouton de Réglage du Guide de Coupe	1063
Couvercle pour Ventilateur	1065
Disque 10"	6-1003CR
Pompe à Eau	60095



ESPAÑOL

## INSTRUCCIONES DE SEGURIDAD PARA LA SIERRA DE BALDOSAS

LEA EL MANUAL DEL USUARIO EN SU TOTALIDAD Y ASEGÚRESE DE ENTENDER TODAS LAS PAUTAS DE SEGURIDAD.

1. **MANTENGA LAS PROTECCIONES EN SU LUGAR** y con el orden apropiado para trabajar.
2. **QUITÉ LAS LLAVES DE AJUSTE & LAS LLAVES DE TUERCAS.** Antes de encender la sierra de agua asegúrese de que se hayan quitado las llaves y las llaves de tuercas de ajuste.
3. **MANTENGA LIMPIA SU ÁREA DE TRABAJO.** Los accidentes suelen ser más comunes en las áreas y bancos de trabajo desordenados.
4. **MANTÉNGASE ALERTA AL UTILIZAR LA SIERRA.** La falta de atención por parte del operador puede ocasionar accidentes graves.
5. **NO LA UTILICE EN AMBIENTES PELIGROSOS.** No utilice herramientas eléctricas en lugares húmedos o mojados, ni las exponga a la lluvia. Mantenga bien iluminada el área de trabajo.
6. **MANTENGA A LOS NIÑOS ALEJADOS.** Todos los visitantes deben mantenerse a una distancia considerable del área de trabajo.
7. **ARME SU LUGAR DE TRABAJO A PRUEBA DE NIÑOS,** utilizando candados, interruptores principales, o quitando las llaves de encendido.
8. **UTILICE LA HERRAMIENTA CORRECTA.** No use herramientas o accesorios para realizar un trabajo para el que no fueron diseñados.
9. **UTILICE UN CABLE DE EXTENSIÓN ADECUADO.** Asegúrese de que el cable de extensión está en buenas condiciones. Cuando utilice un cable de extensión, asegúrese de que sea lo suficientemente pesado para transportar la corriente que requerirá el producto. Un cable de tamaño reducido causará una caída en el voltaje de paso y dará como resultado la pérdida de energía y el recalentamiento. La tabla (ver la Tabla 1) muestra el tamaño correcto que debe usarse, teniendo en cuenta la longitud del cable y la clasificación de permisos de la placa de datos. Si tuviera dudas, utilice el siguiente indicador más pesado. Cuanto menor sea el número del indicador, más pesado será el cable.
10. **NO FUERCE LA HERRAMIENTA.** Ha sido diseñada para funcionar a niveles de máxima seguridad y rendimiento.
11. **NO FUERCE EL MATERIAL QUE DEBE CORTAR.** Siempre deje que la cuchilla corte a la velocidad para la que fue diseñada.
12. **USE UNA VESTIMENTA ADECUADA.** No use ropa suelta, corbatas, anillos, pulseras, u otros artículos de joyería que pudieran quedar atrapados en las partes móviles. Se recomienda usar calzado anti deslizante. Use una cubierta protectora para el cabello si lo tuviera largo.
13. **SIEMPRE USE GAFAS PROTECTORAS.** También use máscaras protectoras para la cara y el polvo en el caso de operaciones de corte comercial. Las gafas comunes sólo tienen cristales resistentes a los impactos, pero **NO** son gafas de seguridad.
14. **SUJETE FIRMEMENTE EL TRABAJO.** Utilice tornillos de ajuste o una prensa en lugar de la mano para afirmar el trabajo cuando sea necesario. Esta medida de seguridad le permite utilizar ambas manos para el funcionamiento adecuado de la herramienta.
15. **NO TRATE DE EXTENDERSE MÁS DE LO NECESARIO.** Mantenga su posición y el equilibrio en todo momento.
16. **MANTENGA LAS HERRAMIENTAS EN BUEN ESTADO.** Mantenga las herramientas limpias y en buen estado para trabajar para obtener un máximo rendimiento de seguridad. Siga las instrucciones para lubricar y cambiar los accesorios.
17. **DESCONECTE LAS HERRAMIENTAS ANTES DE HACERLE ALGÚN ARREGLO;** al cambiar accesorios, como cuchillas, puntas, elementos cortantes, etc.
18. **REDUZCA EL RIESGO DE UN ENCENDIDO INVOLUNTARIO.** Asegúrese de que la herramienta se encuentra en posición de **APAGADO** antes de enchufarla.
19. **UTILICE LOS ACCESORIOS RECOMENDADOS.** Consulte el manual del usuario para los accesorios recomendados. El uso de accesorios inadecuados puede ocasionar accidentes.
20. **NO REALICE CORTES EN SECO CON CUCHILLAS DISEÑADAS PARA REALIZAR CORTES CON AGUA.**
21. **ASEGÚRESE DE USAR LA CUCHILLA CORRECTA** para el trabajo que está realizando.
22. **NUNCA SE APOYE SOBRE LA HERRAMIENTA.** Puede tener un accidente grave si la herramienta se mueve o si se toma contacto involuntario con la parte cortante.
23. **REVISE LAS PARTES DAÑADAS.** Antes de volver a utilizar la herramienta debe revisar cuidadosamente la(s) parte(s) dañada(s), (por ejemplo la protección), para saber si funcionará en forma adecuada y cumplirá con su función. Revise la alineación de las partes móviles, la unión de las mismas, si se rompieron, superpusieron y cualquier otra condición que pueda afectar el funcionamiento de la sierra. Una protección u otra parte dañada debe repararse o reemplazarse adecuadamente.
24. **ASEGÚRESE DE QUE EXISTA UN FLUJO CONTINUO DE AGUA** a ambos lados de la cuchilla durante el funcionamiento.
25. **REVISE CUIDADOSAMENTE LAS CUCHILLAS DE DIAMANTE EN CASO DE ROTURAS, RAJADURAS, MATRIZ DE DIAMANTE FALTANTE O ALGUNA CONDICIÓN QUE LE FALTE ALINEACIÓN.** Reemplace las cuchillas dañadas inmediatamente. **NO USE CUCHILLAS DAÑADAS.** Pueden causar accidentes graves.
26. **DIRECCIÓN DE LA ALIMENTACIÓN.** Coloque el trabajo en la cuchilla en contra de la dirección de rotación de la cuchilla solamente.
27. **NO ALTERE EL ENCHUFE O USE UN TOMACORRIENTE DE 2 PUNTAS.** Esta sierra está equipada con un enchufe eléctrico de 3 puntas.
28. **NUNCA DEJE LA HERRAMIENTA ENCENDIDA SIN PRESTARLE ATENCIÓN.** Apáguela. No deje la herramienta hasta que se haya detenido completamente.
29. **COLOCACIÓN DE LA SIERRA PARA BALDOSAS** (Ver el Ilustración 1)

ILUSTRACIÓN 1

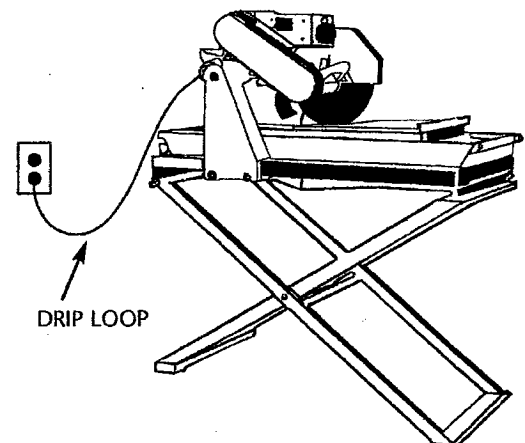

## ESPAÑOL

- A. Para evitar que el tomacorriente o enchufe del accesorio se humedezcan, coloque la sierra para baldosas hacia un lado del tomacorriente que se encuentra en la pared para que el agua no caiga sobre éste o el enchufe. El usuario debería realizar una "vuelta de goteo" en el cable que conecta la sierra al tomacorriente. La "vuelta de goteo" es la parte del cable por debajo del nivel del tomacorriente, o el conector si se utiliza un cable de extensión, que evita que el agua se deslice por el cable y entre en contacto con el tomacorriente.
- B. Si el enchufe o el tomacorriente se humedecieran, no desenchufe el cable. Desconecte el fusible o el interruptor automático que suministra electricidad a la herramienta. Luego desenchúfela y revise si hay agua en el tomacorriente.
30. **REVISE CUIDADOSAMENTE LAS CUCHILLAS DE DIAMANTE** en caso de roturas, rajaduras, matriz de diamante faltante o alguna condición que le falte alineación. Reemplace las cuchillas inmediatamente. **NO USE CUCHILLAS DAÑADAS.** Pueden causar accidentes graves.

## REQUERIMIENTOS ELÉCTRICOS

- **CONEXIÓN DE LA HERRAMIENTA A LA TOMA ELÉCTRICA.** Esta sierra de agua debe tener una conexión a tierra mientras está en uso para evitar que el operador sufra una descarga eléctrica.
- En el caso de mal funcionamiento o falla, la descarga a tierra proporciona un suministro de menor resistencia de corriente eléctrica para reducir el riesgo de una descarga eléctrica. Esta herramienta está equipada con un cable eléctrico con un conductor con conexión a tierra y un enchufe con conexión a tierra. Conecte el enchufe eléctrico de 3 puntas a una toma de 3 polos debidamente instalada y con una conexión a tierra conforme a los códigos y regulaciones locales.
- No modifique el enchufe suministrado si éste no se adapta al toma. Instale la toma adecuada con la ayuda de un electricista calificado.
- La conexión inadecuada del conductor con la conexión a tierra del equipo puede ocasionar una descarga eléctrica. El conductor con aislamiento que posee una superficie externa verde (con o sin franjas amarillas) es el conductor de conexión a tierra del equipo. Si fuera necesario reparar o reemplazar el cable eléctrico o enchufe no conecte el conductor de conexión a tierra del equipo a una terminal activa.
- Revise con un electricista calificado o personal adecuado si no entendiera completamente las instrucciones para la conexión a tierra; o si tuviera dudas acerca de si la herramienta está conectada a tierra en la forma adecuada.
- Utilice solamente cables de extensión de 3 alambres que poseen enchufes de conexión a tierra de 3 puntas y tomacorrientes de 3 polos que aceptan el enchufe de la sierra de agua.
- Repare o reemplace inmediatamente un cable gastado o dañado.
- Si el enchufe o tomacorriente se humedecieran, no desenchufe el cable. Desconecte el fusible o el interruptor automático que suministra electricidad a la herramienta. Luego desenchúfela y revise si hay agua en el tomacorriente.
- Con este producto sólo pueden usarse cables de extensión calificados como UL.
- El uso inadecuado de cables de extensión puede producir un funcionamiento deficiente de la herramienta, que puede dar como resultado el recalentamiento. Asegúrese de que el cable de extensión tiene la potencia adecuada para suministrar una corriente eléctrica suficiente al motor. Para calibrar su herramienta en forma adecuada consulte el siguiente cuadro.
- No toque con los dedos las terminales del enchufe al conectar o desconectar el enchufe del toma.
- Esta sierra de agua debe estar debidamente conectada a tierra. Si no lo estuviera aumentaría enormemente el riesgo de descargas eléctricas y accidentes, particularmente si se utilizara en lugares húmedos o cercanos a cañerías.

Esta herramienta está diseñada para ser usada en un circuito que tiene una toma igual al que aparece en la Figura (A). La herramienta tiene un enchufe de conexión a tierra igual al enchufe que aparece en la Figura (A). Puede utilizarse un adaptador temporero igual al que aparece en la Figura (B) y (C), para conectar este enchufe a un tomacorriente de 2 polos según se muestra en la Figura (B), si un electricista calificado puede instalar en forma apropiada un toma adecuado con conexión a tierra. Los puntas rígidas de color verde que se extienden desde el adaptador deben conectarse a una conexión a tierra permanente como una caja de salida adecuada con conexión a tierra.

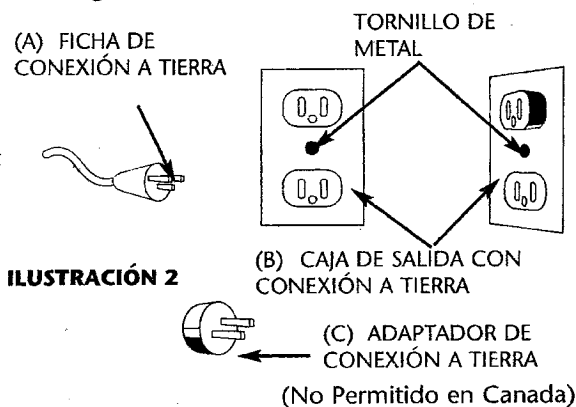

**ADVERTENCIA**

**EL USO INADECUADO PUEDE OCASIONAR GRAVE ACCIDENTES.**

- Mantenga los dedos y ropas sueltas alejados de la cuchilla giratoria.
- Sea sumamente cuidadoso al cortar baldosas. Asegúrese de que las manos y los dedos estén alejados de la ranura de la cuchilla en la mesa corrediza. Puede rasparse, cortarse o apretarse los dedos gravemente mientras la mesa está en movimiento, generalmente al finalizar su trayectoria.
- Si no se siguen las instrucciones de funcionamiento puede producirse una descarga eléctrica.

**PARA SU SEGURIDAD LEA EL MANUAL DE INSTRUCCIONES ANTES DE PONER EN FUNCIONAMIENTO LA SIERRA.**

- Use protección para los ojos.
- Use una máscara protectora siempre que sea necesario.
- Desconecte la sierra antes de hacerle alguna reparación, cuando le cambie las ruedas cortadoras, y antes de limpiarla.
- Use la herramienta sólo con las ruedas cortadoras de bordes lisos libre de aberturas y ranuras.
- Reemplace la rueda cortadora dañada antes de poner la sierra en funcionamiento.
- No llene el recipiente de agua por encima de la línea de llenado.
- No la esponga a la lluvia, o la use en lugares húmedos

**UTILICE UN CABLE DE EXTENSIÓN ADECUADO.** Asegúrese de que el cable de extensión esté en buenas condiciones. Cuando utilice un cable de extensión, asegúrese de que sea lo suficientemente pesado para transportar la corriente que requerirá el producto. Un cable de tamaño reducido causará una caída en el voltaje de paso, y dará como resultado la pérdida de energía y el recalentamiento. La tabla que aparece a continuación muestra el tamaño correcto que debe usarse, teniendo en cuenta la longitud del cable y la clasificación de amperios de la placa de datos. Si tuviera dudas, utilice el siguiente indicador más pesado. Cuanto menor sea el número del indicador, más pesado será el cable.

**Tabla 1**

Régimen de Amperios		Longitud total del cable en pies				
		Voltios 120V 240V	25 pies 50 pies	50 pies 100 pies	100 pies 200 pies	150 pies 300 pies
Más de	No más de	AWG				
0	6		18	16	16	14
6	10		18	16	14	12
10	12		16	16	14	12
12	16		14	12	No recomendado	

**CARACTERÍSTICAS DE AVANZADA**

- Motor con 2 velocidades: 1750 y 2450 RPM que permiten que el operador cambie las revoluciones para acomodar diferentes cuchillas o ruedas de perfiles y corte una amplia gama de materiales.
- La protección contra la sobrecarga térmica automática protege la sierra en caso de una sobrecarga eléctrica y del recalentamiento del motor.
- El interruptor de corte automático de la electricidad apaga el motor si se corta la electricidad. Botón de ENCENDIDO/APAGADO de fácil accionar.
- Bandeja de agua de policarbonato impregnado en fibra de vidrio que tiene gran durabilidad y es más resistente a las roturas y rajaduras.
- La sierra se convierte fácilmente del soporte con ruedas a un modelo de mesa.
- Las manijas que posee en la parte delantera y posterior de la bandeja facilitan el movimiento por una sola persona.
- La mesa de corte se adapta a cortes diagonales de 14" con mayor estabilidad.
- El seguro del eje de la cuchilla mantiene la cuchilla en su lugar para facilitar su cambio

**ESPECIFICACIONES ELÉCTRICAS / PARA EL MOTOR**

- Caballos de fuerza 2 HP
- Corriente de 120V , 60 ciclos, fase simple
- 15 Amperios
- RPM (Variables): 1750 - 2450
- Eje de transmisión: 5/8"
- Conecte la sierra lo más cerca posible del enchufe

**CABLES DE EXTENSIÓN:** Cuando utilice un cable de extensión, asegúrese de que todos los cables no tienen un calibre menor al # 12, con una potencia de 20-amperios como mínimo, y están equipados con enchufes de 3 puntas. El uso de cualquier cable menor puede ocasionar el recalentamiento o que se quemé el motor. Se recomienda que un electricista revise el voltaje en el motor de la sierra para asegurarse de que tiene el voltaje adecuado para que la sierra funcione de manera eficaz y segura.

**DESEMPAQUE, MONTAJE & PUESTA EN MARCHA**

**ADVERTENCIA: SIGA CUIDADOSAMENTE TODAS LAS INSTRUCCIONES PARA LA INSTALACION Y MONTAJE ANTES DE ENCHUFAR LA SIERRA O ENCENDER EL MOTOR.**

Abra la caja cuidadosamente y saque todos los componentes de la sierra y el material de empaque.

A continuación encontrará los materiales que contiene la caja :

- Montaje del Motor
- Cuchilla de Diamante 10"
- Armazón de la Sierra
- Bandeja de Plástico para el Agua
- Tabla de Corte
- Protección Cuchilla
- Bombe de Agua
- Enchufe para Drenar
- Bloque de Ingletes
- Guía para Cortar
- Estante con Ruedas
- Manual
- 2 Llaves
- Llave Tipohex
- 4 Tornillos y Arandelas para usar con la extensión opcional de la mesa de corte

Asegúrese de haber verificado con vista esquemática todos los ítems de la Página 10 antes de deshacerse de la caja o los materiales de empaque

**PUESTA EN MARCHA DE LA SIERRA**

1. Si utiliza el soporte plegable opcional, vea las instrucciones de montaje en la página 8.
2. Asegúrese de que los frenos de las ruedas estén cerrados apretando totalmente hacia abajo la palanca de freno. Coloque el soporte sobre una superficie firme.
3. Coloque el armazón de la sierra (Parte 620-1009) en el soporte plegable opcional, con el pilar vertical del armazón mirando hacia la parte posterior del soporte.
4. Si no está usando el soporte plegable, coloque el armazón de la sierra sobre un banco de trabajo o superficie plana y firme.



ESPAÑOL

## MONTAJE DE LA UNIDAD DEL MOTOR SOBRE EL ARMAZÓN

1. Saque de la caja el motor y los elementos para el montaje.
2. Introduzca el pilar de montaje redondo de acero en el montaje del motor dentro del orificio del soporte vertical, según se muestra en el dibujo de la derecha. Asegúrese de que el pilar de montaje redondo se encuentre totalmente dentro del orificio del soporte vertical.
3. Afirme el pilar de acero redondo con el tornillo de cabeza hex (2 1/4" de largo, 3/8" de diámetro) y las arandelas suministradas.
4. Afirme la unidad del motor al soporte de ajuste vertical, utilizando el tornillo y arandela con la perilla de plástico más grande del conjunto de partes. (Parte 1031).



DIAGRAMA DE LA INSTALACIÓN DE LA UNIDAD DEL MOTOR

## INSTALACIÓN DE LA PROTECCIÓN Y DE LA CUCHILLA

1. La protección de la cuchilla (2) debe instalarse antes de anexas la cuchilla cortadora de diamante (3). (Ver el Dibujo)
2. Use la perilla de ajuste de la protección de la cuchilla (1) para ajustar firmemente la protección de la cuchilla al montaje del motor.
3. Levante cuidadosamente la cabeza cortadora a su posición más alta y apriete la perilla de ajuste en el pilar de soporte trasero para que la cabeza cortadora quede sujeta firmemente en su lugar.
4. Levante la protección de la cuchilla a su nivel más alto y apriete la perilla de ajuste de la protección de la cuchilla. Luego quite la tuerca del eje de la cuchilla y los rebordes externos.
5. Coloque la cuchilla en el eje, empujándola hacia el reborde interno. Es importante que se asegure de que la flecha direccional apunte en la dirección de rotación.
6. Reemplace la arandela externa y la tuerca del eje de la cuchilla. Sostenga la cuchilla con una mano y con la otra mano ajuste la tuerca del eje de la cuchilla. Asegúrese de que la tuerca quede bien ajustada utilizando la llave provista. ¡NO LA APIRIETE DEMASIADO!
7. Suelte el seguro del eje de la cuchilla una vez que la tuerca del eje de la cuchilla esté bien ajustada.
8. Baje la cuchilla hasta su posición y apriete la perilla de ajuste. Luego afloje ligeramente la perilla de ajuste del soporte posterior y baje la cabeza cortadora hasta que la cuchilla quede a 1/4" por debajo de la superficie de la mesa de corte. Ajuste firmemente la perilla de ajuste para sostener la cabeza cortadora en su lugar.

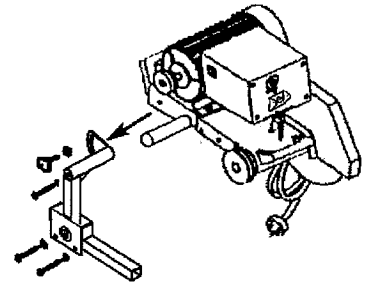

DIAGRAMA DE INSTALACIÓN DE LA CUCHILLA

**ADVERTENCIA: EL COLOCAR LA CUCHILLA EN UNA POSICIÓN DEMASIADO BAJA PUEDE DAÑAR LA MESA DE CORTE. SI LA CUCHILLA ESTÁ COLOCADA DEMASIADO ALTA PUEDE ENGANCHAR Y AGARRAR EL MATERIAL QUE SE ESTA CORTANDO CAUSANDO ACCIDENTES Y HERIDAS GRAVES.**

## LA MESA DE CORTE Y LA EXTENSION OPCIONAL DE LA MESA DE CORTE

LA MESA DE CORTE ESTA MARCADA EN PULGADAS Y CENTÍMETROS PARA REALIZAR CORTES DE DIMENSIONES EXACTAS.

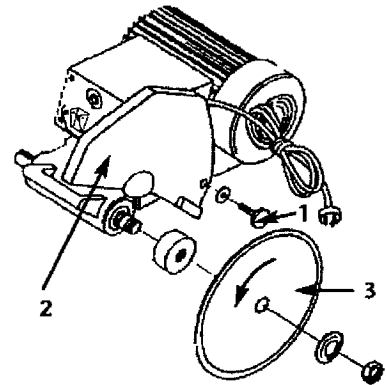
### PASOS PARA COLOCAR LA GUÍA DE CORTE DE 45°:

1. Coloque la guía de corte apoyándola en la dimensión deseada y ajuste la perilla a rosca de la guía de corte. Asegúrese de que la guía de corte esté bien ajustada para evitar su deslizamiento.
2. La mesa de corte tiene ranuras en la parte central frontal, y se han cortado en ella líneas blancas de 45° para facilitar cortes rápidos a 45°.
3. Coloque el extremo de la baldosa en la ranura, y alinee los extremos de la baldosa con las líneas blancas de 45° para realizar el corte.
4. Para obtener mayor estabilidad al cortar baldosas más grandes utilice la extensión opcional de la mesa de corte. Esta extensión encaja fácilmente en el extremo saliente de la mesa de corte.
5. Mueva siempre el pilar de soporte posterior hacia la posición de 14" antes de intentar utilizar la extensión o cortar baldosas de 14" o más grandes (ver COLOCACIÓN DE LA CABEZA CORTADORA en la página siguiente).

### EXTENSION DE LA MESA DE CORTE

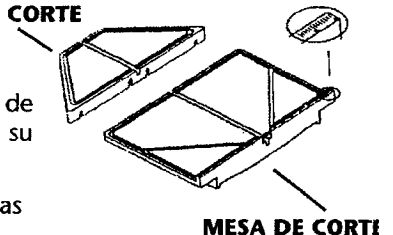

MESA DE CORTE

**NOTA: SI EL CORTE ESTUVIERA LIGERAMENTE DESCENTRADO, AJUSTE LOS TORNILLOS DEL ARMAZÓN DE LA SIERRA (4). (Ver INSTALACIÓN DE LA BANDEJA DE AGUA en la página siguiente).**



## COLOCACIÓN DE LA CABEZA CORTADORA

En el momento de envío la cabeza cortadora de la sierra está colocada para cortar baldosas de 12" o más pequeñas, que es lo más conveniente para la mayoría de las aplicaciones. Para cortar baldosas más grandes, afloje cuidadosamente los (2) tornillos del pilar del soporte posterior y mueva el pilar del soporte posterior hacia atrás a la posición indicada. Vuelva a ajustar los tornillos para asegurar firmemente el pilar del soporte posterior en la posición correcta.

**ADVERTENCIA: ¡NO AFLOJE DEMASIADO LOS TORNILLOS! ASEGÚRESE DE QUE LA CABEZA CORTADORA ESTÉ APOYADA MIENTRAS LA AJUSTA. AJUSTE FIRMEMENTE LOS TORNILLOS LUEGO DE FINALIZAR LA OPERACIÓN.**

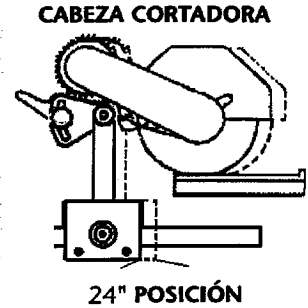

## FUNCIONAMIENTO DE LA SIERRA / VELOCIDADES DEL MOTOR

El motor de la Sierra de Agua de Q.E.P. #60020 tiene (2) velocidades: 1750 y 2450 RPM que permiten que el operador corte o moldee diferentes materiales a la velocidad apropiada para cada aplicación. Ver la página 8 para cambiar las velocidades del motor, y ver a continuación las velocidades recomendadas para los diferentes tamaños de cuchillas.

La sierra es fácil de usar, pero por razones de seguridad, lea este manual en su totalidad antes de encenderla. El interruptor y el botón de restablecimiento de sobrecarga están ubicados en la cubierta de restablecimiento de energía en la parte superior y frontal de la sierra.

## PROFUNDIDAD DEL CORTE

1. La profundidad de corte recomendada para todos los materiales es de 1/4" por debajo de la superficie de la mesa de corte. (Ver el dibujo).
2. Para ajustar la profundidad de corte, afloje la perilla de ajuste de la plancha de montaje, fije la altura de la cuchilla y ajuste firmemente la perilla de ajuste.

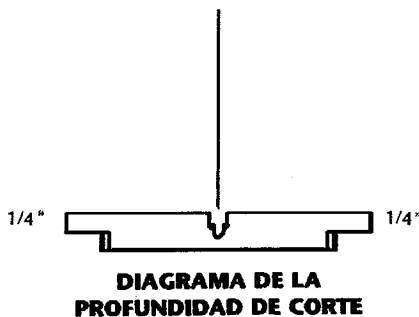

## VELOCIDADES Y PROFUNDIDADES DE CORTE DE LA CUCHILLA

En el momento de envío la sierra se encuentra en la posición de velocidad lenta (1750 RPM). Se recomienda que el operador utilice esta velocidad en la mayoría de las aplicaciones. La velocidad alta (2450 RPM) se recomienda para cortar baldosas de cerámica más suaves, especialmente cuando se corta gran cantidad del mismo material durante un largo período. La velocidad lenta también se recomienda para las ruedas para perfiles. (Ver la página 8 para cambiar velocidades).

Estas pautas recomendadas se basan en las cuchillas de la sierra para baldosas Q.E.P. de 6", 7", 8" y 10". El modelo estándar de la sierra viene con una Cuchilla de Diamante para Borde Continuo Q.E.P. de 10" #6-1003CR. Las profundidades de corte recomendadas son aproximadas y varían dependiendo de la marca de la sierra o la cuchilla.

CUCHILLA	PROFUNDIDAD	RPM MAX
6"	1 3/4"	10,200
7"	2 1/2"	6,800
8"	2 3/4"	6,800
9"	3 1/4"	6,800
10"	3 3/4"	6,800

## REEMPLAZO DE LA BANDEJA DEL AGUA

1. Para substituir la bandeja del agua quite los dos pernos grandes con una llave 9/16. Quite el carril de aluminio de la tabla. Guarde el carril las tuercas los pernos y las arandelas.
2. Ponga la bandeja nueva del agua en la posición substituya el carril de aluminio del rodillo por el carril levantado hacia el centro de la bandeja. Substituya los pernos las arandelas y las tuercas y apriete seguramente.



DIAGRAMA PARA LA INSTALACION DE LA BANDEJA DE AGUA

ESPAÑOL

## INSTALACION DE LA BOMBA DE AGUA

1. Saque la bomba de agua de la caja y verifique que no esté partida o dañada.
2. Enganche la punta del tubo plástico que cuelga de la cabeza cortadora en el tubo de la bomba de agua.
3. Coloque la bomba de agua en la parte posterior de la bandeja de agua inclinada sobre el costado, con el tubo de la bomba de agua también inclinado sobre el costado.
4. Luego llene la bandeja con agua para que el nivel sea superior al del surtidor de entrada de agua.
5. Mantenga el cable eléctrico fuera del agua y enchúfelo en el tomacorriente de 3 puntas que se encuentra cerca de la cubierta de restablecimiento de energía en la parte superior y frontal de la sierra.
6. Mantenga el surtidor de entrada de agua libre de desechos y sedimentos.

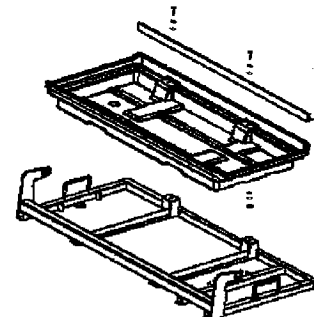
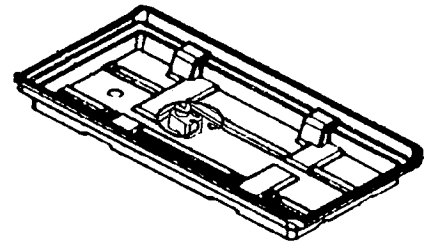

**DIAGRAMA PARA LA INSTALACION DE LA BOMBA DE AGUA DIAGRAMA**

**NOTA: VEA LAS PAUTAS DE SEGURIDAD PARA LA BOMBA DE AGUA & LAS INSTRUCCIONES DE MANTENIMIENTO QUE APARECEN A CONTINUACIÓN. LÉALAS CUIDADOSAMENTE Y EN SU TOTALIDAD.**

## FUNCIONAMIENTO Y MANTENIMIENTO DE LA BOMBA DE AGUA

**NO INTENTE HACER NINGÚN TIPO DE REPARACIÓN USTED MISMO YA QUE ESTO ANULARÁ LA GARANTÍA**

1. La bomba debe usarse con el surtidor de entrada de agua por debajo de la superficie del agua. ¡NO opere la bomba sin agua. Examine el nivel de agua periódicamente y agregue agua según sea necesario para mantener el surtidor de entrada de agua por debajo de la superficie de agua.
2. La bomba puede colocarse en cualquier posición mientras que el surtidor de entrada de agua se encuentre debajo del agua.
3. No inhiba o restrinja el nivel de agua que entra a la bomba. Ajuste el flujo de agua con la válvula de flujo de agua.
4. Nunca intente hacer algún tipo de reparación a la bomba mientras esté enchufada. También desconecte el cable de suministro de energía de la sierra.
5. La bomba está lubricada permanentemente – no necesita engrase.
6. Mantenga la malla de entrada limpia. Verifique periódicamente y límpiela en caso de sedimentos o desechos sacudiéndola y quitando los (3) tornillos del espiral de entrada. Enjuague el espiral y la malla con agua limpia. Haga girar el propulsor para asegurarse de que rueda libremente. Si esto no ocurriera, póngase en contacto con Q.E.P.
7. Revise el cable eléctrico en caso de cortes o grietas, y nunca acorte o modifique el cable de ninguna forma ya que esto anulará la garantía.

## PAUTAS DE SEGURIDAD PARA LA BOMBA DE AGUA

1. La bomba está equipada con un enchufe de conexión para realizar la descarga a tierra. Asegúrese de conectar el enchufe a un tomacorriente de conexión con una descarga a tierra adecuada para reducir el riesgo de descargas eléctricas.
2. Cuando arme e instale el sistema de la bomba de agua, asegúrese de sostener totalmente la bomba y el tubo para reducir la posibilidad de producir una falla o daño a la bomba.
3. Nunca mueva la bomba tirando del cable con las manos mojadas o parado sobre una superficie mojada. Nunca levante la bomba mientras está enchufada.
4. No utilice la bomba para bombear algo que no sea agua u otros líquidos compatibles. No la use para bombear gasolina, kerosene, u otro combustible o líquidos corrosivos.
5. Si la bomba fallara, siempre desconéctela desde la fuente de energía antes de moverla o intentar destaparla o realizar cualquier otro tipo de reparación.
6. Nunca deje que la bomba funcione sin agua. Se auto enfría al bombear líquido. Usarla sin agua puede dañarla y hacer que falle el motor.



ESPAÑOL

## AJUSTE Y CAMBIO DE LA CORREA

**ADVERTENCIA: SIEMPRE APAGUE LA SIERRA Y DESENCHÚFELA DE LA FUENTE DE ENERGÍA ANTES DE QUITAR LA PROTECCIÓN DE LA CORREA, O CAMBIAR/AJUSTAR LA CORREA.**

En el momento de envío la Sierra de Agua Q.E.P. #60020 viene con la correa para que funcione a la RPM más lenta (1750 RPM). **Para cambiar velocidades:**

1. **DESENCHUFE LA SIERRA DE LA FUENTE DE ENERGÍA.**
2. Afloje y quite los tornillos de la protección de la correa y saque la protección.
3. NO afloje los (2) tornillos delanteros del montaje del motor.
4. Afloje suavemente el sujetador de ajuste del motor en la parte posterior de la placa de montaje del motor.
5. Empuje con cuidado el motor un poco hacia adelante para que la correa quede floja.
6. Sujetando la parte superior de la correa, de vuelta la correa en el sentido de las agujas del reloj mientras tira de la correa sobre la polea interior hacia la polea exterior. Haga lo mismo en ambos extremos para alinear la correa en línea recta.
7. Para fijar la sierra en la velocidad **LENTA** (1750 RPM) coloque la correa en las ranuras de la polea EXTERNA más pequeña. Para poner la sierra en la velocidad **ALTA** (2450 RPM) coloque la correa en la ranura de la polea INTERNA más grande, que se encuentra más cerca del motor.
8. Mueva el motor hacia atrás para que la correa tenga la tensión original y vuelva a ajustar la tuerca de ajuste del motor y los tornillos traseros del montaje del motor. La correa no debe quedar muy apretada. Pruebe la tensión apretando la correa en el medio, los dos lados deben ceder un poco. Gire la cuchilla manualmente para asegurarse de que el motor y la cuchilla giran libremente.
9. Reemplace la protección de la correa.
10. Si la cuchilla no gira al volver a encender la sierra la correa está demasiado tensa. Afloje el sujetador de ajuste del motor y vuelva a encender la sierra.
11. Vuelva a conectar la sierra a la fuente de energía.

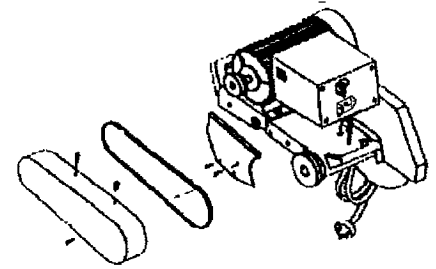

**DIAGRAMA DE REEMPLAZO DE LA CORREA**

## SOPORTE OPCIONAL PARA LA SIERRA

El soporte opcional para la sierra incluye (2) ruedas con frenos que se activan con el pie. El soporte se pliega para que sea más fácil guardarlo y transportarlo.

Para armar el soporte:

1. Coloque las ruedas en el Armazón W con los cuatro tornillos de 1/4" x 1-3/4", arandelas y tuercas suministrados.
2. Coloque el Armazón W dentro del segundo Armazón X, y asegure los dos armazones con los tornillos de 5/16" x 2" según se muestra en el dibujo.
3. Coloque los frenos hacia **ABAJO**, y asegúrese de que las ruedas están totalmente trabadas.
4. Coloque el soporte sobre una superficie firme, plana y nivelada. No fije el soporte sobre suelo blando, desparejo, o sobre escombros en el área de trabajo. Si el piso está blando, use un pedazo de madera debajo del soporte para que la base sea sólida, nivelada y pareja.
5. Asegure el armazón de la sierra en el Soporte Opcional con el pilar vertical del armazón mirando hacia la parte posterior del soporte, sobre las ruedas. Inserte el tornillo de cabeza redonda de 1/4" x 3/4" en el orificio cuadrado del armazón de la sierra y en el soporte. Enrosque la perilla de plástico firmemente en el tornillo como se muestra en el dibujo.
6. Asegúrese de que todos los tornillos y tuercas estén firmemente sujetos.

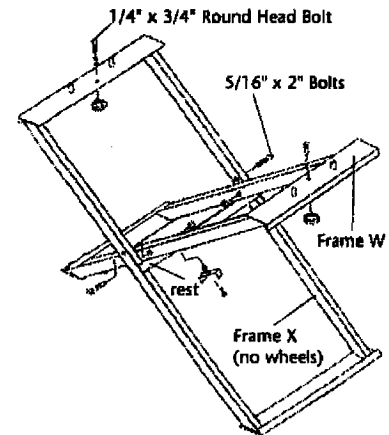

**DIAGRAMA DEL SOPORTE OPCIONAL DE LA SIERRA**

## FUNCIONAMIENTO DE LA SIERRA

1. Asegúrese de haber leído el manual en su totalidad antes de poner la sierra en funcionamiento.
2. Asegúrese de que haya suficiente agua en la bandeja de agua para cubrir la entrada en la bomba de agua, y que se suministrará agua a la cuchilla de la sierra antes de intentar cortar algún material.
3. Asegúrese de que el material está en la posición correcta sobre la mesa de la sierra antes de comenzar a cortar. Introduzca a poco el material en la cuchilla. **NO** fuerce el material. La cuchilla cortará más suavemente y con mayor rapidez si se siguen estos pasos.
4. **SIEMPRE** utilice **PRIMERO LAS MEDIDAS DE SEGURIDAD**. Use gafas protectoras, una máscara para el polvo y guantes. No utilice cuchillas rotas, dobladas, astilladas o dañadas.

#60020

24" SIERRA DE AZULEJO DEL  
CORTE Y RASGÓN  
LISTA DE PARTES

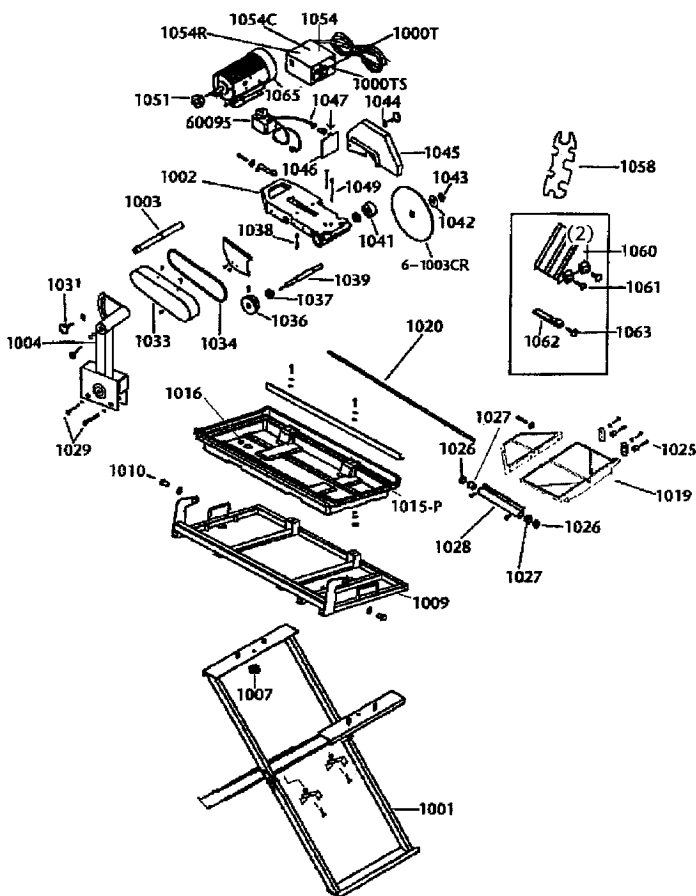

DESCRIPCIÓN	NO. (620)
Motor de Reemplazo	0000
Interruptor Mecánico	1000T
Cubierta del Interruptor	1000TS
Soporte De Sierra Dobladera	1001
Base del Motor	1002
Eje de Soporte del Motor	1003
Brazo del Soporte del Motor	1004
Tornillos para el Motor (4) (sin ilustración)	1005
Perillas de Ajuste del Soporte/Armazón(2)	1007
Abanico (sin ilustración)	1008
Armazón de la Sierra	1009
Bandeja Ajustable con Tornillos	1010
Bandeja para Agua (Plástico)	1015-P
Enchufe de Goteo	1016
Extensión de la Mesa de Corte	1019
Riel	1020
Rodillo de la Mesa de Corte (2)	1025
Sellos de Grasa (2)	1026
Arandelas para Alinear la Guía del Tubo(2)	1027
Tubo, Guía, y Tornillos Lubricados	1028
Tornillos y Tuercas del Pilar de Apoyo Posterior (2)	1029
Llave de Tuerca y Perilla del Apoyo Posterior (2)	1031
Protección de la Correa	1033
Correa "A"	1034
Polea del Eje de la Cuchilla	1036
Soporte del Eje de la Cuchilla (2)	1037
Perno de Seguridad del Eje de la Cuchilla	1038
Eje de la Cuchilla	1039
Arandela Interna	1041
Arandela Externa	1042
Tuerca del Eje	1043
Llave de Tuerca y Perilla de la Protección de la Cuchilla	1044
Protección de la Cuchilla	1045
Protector para Agua	1046
Repisa de Conexión	1047
Toma de Agua en Y	1048
Polea del Motor	1051
Cubierta del Botón de Encendido de Energía	1054
Capacitor de Corrida	1054C
Capacitor de Arranque	1054S
Botón de Reencendido de Sobrecarga Térmica	1054R
Llave	1058
Bloque de Ingletes de 45°	1060
Perilla de Ajuste del Bloque de Ingletes (2)	1061
Guía de Corte	1062
Perilla de Ajuste de la Guía de Corte	1063
Cubierta del Abanico	1065
Disco de 10"	6-1003CR
Bomba de Agua	60095