

MANUEL DE FORMATION ET D'UTILISATION



Parents, enfants
et Quads

WWW.OUAD-CUSTOM.FR

L'information contenue dans cette publication est destinée à ceux qui s'intéressent à la conduite de véhicules tout terrain. Elle a pour but de vous aider à piloter d'une manière sûre votre véhicule tout terrain. L'information a été compilée à partir de publications sur les Quads. En raison des nombreuses différences de conception des produits, des terrains et des styles de conduite, les avis peuvent être différents. Consultez votre revendeur local de Quad ou des pilotes Quad expérimentés sur les endroits appropriés dans votre région.

Certaines sections de cette publication sont réimprimées avec l'autorisation de la SVIA (Specialty Vehicle Institute of America), propriétaire des droits d'auteur. La SVIA est une association américaine, à but non lucratif représentée par des fabricants et distributeurs de véhicules tout terrain.

POUR UTILISER CETTE ATV VOTRE ENFANT DOIT AVOIR AU MINIMUM 16 ANS

ATTENTION MERCI DE BIEN PRENDRE SOIN DE CONSULTER CE MANUEL AVANT TOUTE UTILISATION !

ATTENTION CE VEHICULE ATV N'EST PAS UN JOUET !!

ATTENTION VEUILLEZ A UTILISER CETTE ATV SOUS LA SURVEILLANCE D'UN ADULTE

IL ET IMPORTANT AVANT TOUTE UTILISATION DE FAIRE SUIVRE A VOTRE ENFANT UN COURS D'ENTRAINEMENT

ATTENTION

16+

Manuel

No alcohol

PPE

No public road

No passenger

- Lire attentivement le manuel d'instructions
- Utilisation limitée aux plus de 16 ans
- Ne pas transporter de passager sur ce véhicule
- Porter un équipement de protection individuelle
- Ne pas utiliser ce véhicule sur la voie publique
- Ne jamais consommer de drogue ou d'alcool

ATTENTION

+

< 70 Kg

CHARGE MAXIMAL

Pression des pneus a froid

100 kPa

100kPa

20

Surveiller que la chaîne ait un débattement de 20mm .

NE JAMAIS UTILISER CET ATV PROCHE DE L'EAU, LA NUIT, DANS DE MAUVAISES CONDITIONS CLIMATIQUES, SUR UN SOL HUMIDE, RUGEUX OU GLISSANT .

Parents...Soyez prudents

On sait que vous, comme parents, aurez en tête la sécurité de vos enfants. Les Quads ne sont pas de jouets. De graves blessures peuvent être provoquées par une utilisation incorrecte des Quads. La sécurité du jeune dépend de votre approche “sécurité d'abord ” dans la pratique du Quad à tout moment.

La première étape dans cette approche consiste à déterminer la volonté de votre enfant de conduire un Quad. La notice Parents, jeunes et Quads peut vous aider à prendre cette décision importante. En plus de l'information fournie dans cette notice, il est important de lire attentivement et de suivre ces instructions, ainsi que les mises en garde décrites dans le manuel d'utilisation et sur les étiquettes du Quad.

Les Quads sont utilisés différemment des autres véhicules, par exemple, les motos et les voitures. Un bon apprentissage et la pratique sont les points importants.

Nous vous conseillons de profiter du programme de formation gratuite pour que votre enfant effectue les exercices décrits dans cette notice. Assurez-vous que le Quad est recommandé pour la tranche d'âge à laquelle appartient votre enfant. **Ne laissez pas les jeunes piloter un Quad non recommandé pour leur tranche d'âge.**

Même si un enfant a l'âge recommandé pour piloter un Quad d'une taille particulière, tous les jeunes n'ont pas la force, les compétences ou le jugement nécessaire pour utiliser un Quad. Vous devez surveiller en permanence l'utilisation des Quads par vos jeunes et une utilisation continue ne peut être autorisée que si vous avez déterminé que le jeune a la capacité et le jugement pour utiliser en toute sécurité le Quad.

TABLE DES MATIERES

PREFACE

- Objet du livret 4
- Notes importantes pour les parents 4
- Autres sources d'information 5

PARTIE 1 : Déterminer l'aptitude de votre enfant pour piloter un Quad

- Guide de préparation 6
- Etapes pour une conduite sûre et responsable du Quad 10

PARTIE 2: Procédures avant l'utilisation et entraînement

- Equipements et vêtements de protection 11
- Montez/ Démontez 12
- Maîtriser les commandes 13
- Activités d'apprentissage 16

PARTIE 3: Procédures d'utilisation et pratique

- Terrain d'entraînement/Terrain de conduite 19
- Se familiariser avec le véhicule en mouvement 21
- Démarrez la conduite 24

PARTIE 4: Liste de vérification d'aptitude

- Perception visuelle/Developpement du moteur 28
- Developpement physique 31
- Developpement social/emotionnel 33
- Raisonnement et capacite de prendre des decisions 35

NOTE FINALE: Pour les parents 37

GLOSSAIRE 38

REPOSES 41

REMARQUES 42

PREFACE

But de cette notice

La notice Parents, enfants et Quads également à vous et votre enfant des consignes de sécurité importantes et les astuces sur l'apprentissage de la conduite. Cette notice est divisée en quatre chapitres: Chapitre 1: Déterminer l'aptitude de votre enfant pour piloter un Quad; Chapitre 2: Procédures avant l'utilisation; Chapitre 3: Procédures d'utilisation; Chapitre 4: Liste de vérification de la vivacité. Des informations sur les équipements de protection, la montée, l'utilisation des commandes et le démarrage du moteur sont fournies. Les procédures de fonctionnement comprennent le démarrage, le changement des vitesses, l'arrêt et les virages.

Remarque importante pour les parents

Dès que votre jeune enfant est apte à apprendre la conduite, VOUS devez être familier avec le Quad. Vous allez servir en tant qu'entraîneur, accompagnateur, et surveillant de la sécurité de votre enfant. Vous devez connaître les commandes, les caractéristiques de manipulation, les exigences d'entretien et les techniques appropriées de pilotage. Lisez le manuel d'utilisation afin de bien le comprendre, ainsi que les étiquettes fournies avec le véhicule. Assurez-vous que le Quad à piloter est celui recommandé pour la tranche d'âge de votre enfant. Réviser toutes les instructions, exigences et mises en garde avec votre enfant. Renseignez-vous sur les exigences locales sur les Quads.

Autres sources d'information

En plus de l'information fournie dans la notice Parents, jeunes et Quads, il y a d'autres sources pour obtenir des informations sur la sécurité. Le manuel d'utilisation fournit les conseils d'entretien spécifique et les procédures d'utilisation de votre Quad. Elle contient également des avertissements, mises en garde, et astuces. Une autre notice, Astuces et guide pratique pour le pilote de Quad, décrit les procédures de conduite détaillées pour les pilotes plus âgés.

L'âge est à prendre en considération (voir les recommandations d'âge à la page 2). La taille physique, la force, la coordination, les perceptions visuelles, la maturité émotionnelle, et la capacité de raisonner et de prendre de bonnes décisions sont également importants.

Il n'y a pas de moyen sûr pour prédire si votre enfant sera capable de conduire un Quad en toute sécurité. Toutefois, les directives suivantes peuvent vous aider de déterminer si votre enfant est apte à piloter. Rappelez-vous, seuls les parents peuvent décider si leur enfant a les capacités et qualités pour utiliser un Quad en toute sécurité.

Directives sur la vivacité

DEVELOPPEMENT PHYSIQUE

La taille physique et l'habileté sont des considérations importantes. Afin d'aider à déterminer si un enfant est assez grand pour un Quad particulier, laissez-le se mettre debout sur les repose-pieds et saisir le guidons. Pendant que l'enfant est dans cette position,

vérifiez qu'il y a une distance d'au moins trois pouces entre la selle du Quad et "siège du pantalon" de l'enfant. L'écartement doit être d'au moins trois pouces, de sorte que le pilote puisse se mettre debout pour son équilibre et confort, et qu'il puisse déplacer le poids de son corps en avant, en arrière et de chaque côté.

Assurez-vous également que votre enfant peut atteindre et manier confortablement toutes les commandes. Par exemple, peut-il tourner le guidon vers la gauche et la droite? Peut-il facilement utiliser ses pieds pour actionner la pédale de frein et le levier de changement de vitesses? Peut-il actionner le papillon et les leviers de frein pendant que l'enfant tient le guidon? Si ce n'est pas le cas, le jeune risque de ne pas pouvoir maintenir l'équilibre et le contrôle et n'est pas physiquement prêt pour piloter ce Quad.

L'habileté athlétique est une autre considération pour piloter un Quad. En général, votre enfant doit être un bon cycliste avant de pratiquer du Quad. Votre enfant peut-il évaluer les vitesses et distances tout en faisant du vélo et actionner en actionnant les commandes manuelles et les commandes à pied. Une personne qui ne sait pas coordonner, l'équilibre, et l'habileté n'est pas apte à faire du Quad.

PARTIE 1

DEVELOPPEMENT SOCIAL/EMOTIONNEL

Le comportement d'un jeune dans un environnement social peut être un signe de développement social/émotionnel. Un jeune doit connaître et comprendre les règles. Certaines règles sont nécessaires pour le fonctionnement sûr de tout véhicule. Les jeunes doivent être prêts à suivre les règles. Un bon signe est l'obéissance aux règles définies par les parents. Un jeune qui ne suit pas les règles n'est pas apte à faire du Quad.

Les jeunes sont aptes à piloter un Quad lorsqu'ils sont conscients de la sécurité et des blessures possibles en cas d'utilisation irréfléchie d'un Quad. Si le jeune est de nature inconsciente ou souvent impliqué dans des accidents en faisant du vélo ou du patin à roulettes, le jeune n'est pas prêt apte à faire du Quad.

RAISONNEMENT ET CAPACITE DE PRENDRE DES DECISIONS

Les jeunes doivent avoir certaines connaissances sur ce qui va se passer en cas de problème. Ils doivent comprendre que des actions non sûres peuvent provoquer des blessures. Un exemple: la nécessité de regarder dans les deux directions avant de traverser une rue en allant à l'école. La capacité de prendre de bonnes décisions concerne la capacité de raisonnement du jeune. Lorsqu'un problème se présente, le jeune doit être capable de donner une réponse correcte. Demandez au jeune de vous dire les causes des accidents et des blessures. Your youngster doit être capable de dire les causes des accidents et comment les éviter. En général, un jeune doit comprendre qu'il ou elle peut être blessée suite à des mauvais choix.

PERCEPTIONS VISUELLES ET DEVELOPPEMENT DU MOTEUR

Cela implique une bonne visibilité du jeune et comment cette vision est utilisée avec d'autres mouvements physiques. En d'autres termes, un jeune peut-il voir et réagir avec la main appropriée, le pied, ou le mouvement du corps?

Plusieurs types de caractéristiques visuelles sont importants. La capacité de voir sur les côtés tout en regardant droit devant lui est appelé vision périphérique ou vision latérale. Vous pouvez déterminer la vision latérale du jeune en le (la) laissant regarder devant lui pendant que vous déplacez les objets sur le côté. Le jeune doit être capable de voir des objets à 90 degrés sur le côté tout en regardant droit devant lui. La vigilance et la sécurité du pilote s'améliorent avec une bonne vision latérale.

Etre capable d'évaluer la distance est une autre habileté visuelle qui est utile pour pratiquer du Quad. Votre enfant est-il capable de dire à quelle distance un

objet est éloigné ou le quel des deux objets est plus près? La pratique du Quad demande d'évaluer correctement la distance et de réagir en conséquence.

Lorsque le jeune joue bien des jeux vidéo, et au base-ball, etc., c'est un bon signe que les mouvements de sa main et de ses yeux sont assez bien coordonnés.

En résumé, vous devez considérer plusieurs choses avant de décider de placer votre enfant sur un Quad. Il n'y a pas de formule exacte pour prendre une décision. La liste de vérification de l'aptitude, Chapitre 4, peut vous aider avec certains points à évaluer. Si vous n'êtes pas capable de vérifier la plupart des éléments, votre enfant n'est probablement pas apte à faire du Quad.

PARTIE 1

Étapes pour une conduite sûre et responsable du Quad

Lorsque vous avez déterminé que l'utilisation du Quad est appropriée pour votre enfant, il est temps de vous préparer vous-même comme bon professeur et surveillant de Quad.

ETAPE UN: Apprenez vous-même la sécurité du Quad et les techniques de pilotage appropriées

Vous devez apprendre le maximum possible sur les Quad en général et en particulier sur le Quad de votre enfant. Vous devez être qualifié pour former et surveiller votre enfant. Cela signifie que vous devez comprendre les caractéristiques du Quad et les techniques de conduite appropriées. La meilleure source de références est le manuel d'utilisation fourni avec le Quad. Lisez le mode d'emploi avant de commencer à apprendre à votre enfant les consignes de sécurité du Quad. Faites attention aux étiquettes de mise en garde et autocollants sur les Quads.

ETAPE DEUX: Apprenez à votre enfant les techniques de conduite sûres et correctes

Apprendre à votre enfant la sécurité du Quad est un processus par étapes. Il commence par les consignes de sécurité et continue avec les procédures de conduite effective. Etant donné que les jeunes apprennent à des vitesses différentes, il vous appartient de définir l'intervalle d'avancement de votre enfant. A un moment donné, vous pouvez décider qu'il ou elle n'est pas prête à piloter un Quad.

ETAPE TROIS: Evitez des situations dangereuses par une surveillance attentive

Surveillez TOUJOURS attentivement la conduite de votre enfant. Ceci est valable même si votre enfant a appris et maîtrisé les règles et la conduite sûre d'un Quad. Les jeunes peuvent se fatiguer facilement et deviennent moins attentifs. Ils ne voient pas toujours tout ce qui est important autour de lui. Votre surveillance attentive et bon jugement sont importants.

Équipements et vêtements de protection

A Pour faire du Quad votre enfant doit porter des équipements de protection. Les pilotes de Quad doivent TOUJOURS porter un casque, des lunettes de protection, des gants, un pantalon, une chemise à manches longues ou un blouson, et des bottes qui couvrent les chevilles. Tout équipement moins protecteur n'assure pas une protection adéquate. NE laissez JAMAIS votre enfant piloter un Quad sans [un] casque moto homologué. Assurez-vous qu'il s'adapte correctement. Il doit être juste mais pas serré. Il must être fixé correctement.

Un vêtement de protection est nécessaire quel que soit le temps, même si la température est élevée. Par temps froid vous devez habiller votre enfant avec plusieurs couches de vêtements. Certains pilotes choisissent de porter une ceinture pour les reins et la poitrine ou une protection du dos pour une protection supplémentaire. A droite se trouve un dessin de pilotes bien équipés. Montrez ce dessin à votre enfant et soulignez les points importants.

PARTIE 2

Monter/Descendre

Laissez votre enfant porter des équipements de sécurité à chaque sortie en Quad. Cette action souligne l'importance de l'équipement de sécurité et aide à développer des habitudes de conduite sûre.

Pour monter correctement sur le Quad, vérifiez d'abord que le frein de stationnement est appliqué. Monter d'un côté, placez le pied gauche sur le repose-pied, (pour monter de la gauche). Veillez à ne pas marcher sur le levier de changement de vitesses (s'il est installé). L'autre jambe passe par-dessus la selle et placé sur l'autre repose-pied. Veillez à laisser le pied au milieu des repose-pieds. Cela permet une utilisation correcte du levier de changement de vitesses et du frein arrière. Une fois monté, l'enfant doit assumer la position de conduite appropriée. Pour descendre inversez la procédure pour monter. Avec le frein de stationnement appliqué, la jambe est passée par-dessus la selle sur le sol. L'autre pied est ensuite retiré du repose-pied.

Une position de conduite correcte facilite l'utilisation des commandes par votre enfant. Une position de conduite en ligne droite adéquate est obtenue de la façon suivante:

- La tête et les yeux vers le haut, le regard bien en avant.
- Les épaules relaxées, le dos droit.
- Les coudes pliés, légèrement vers l'extérieur et éloignés du corps.
- Les mains sur le guidon.
- Les genoux rentrés.
- Les pieds sur les repose-pieds, les orteils pointés droit devant.

Les commandes manuelles et à pied sont importantes pour une conduite sûre. Les deux mains doivent être posées sur les guidons et les deux pieds sur les repose-pieds. Le fait d'enlever une main ou un pied peut réduire l'habileté à contrôler le Quad. Le fait d'enlever un pied du repose-pied peut provoquer le contact d'un pied ou de la jambe avec les roues arrière.

Les Quadistes sont des pilotes actifs; pour améliorer la performance du Quad, un pilote doit déplacer le poids de son corps. C'est particulièrement vrai pour les manœuvres telles que patiner, monter les côtes, et conduire sur un terrain accidenté. Votre enfant doit être capable d'utiliser les commandes pendant ces

manœuvres. A présent c'est le bon moment pour vous assurer que votre enfant peut atteindre les commandes des différentes positions du corps. Laissez votre enfant remonter et tourner le guidon complètement vers la gauche et vers la droite. Regardez qu'il peut le faire facilement. Ensuite, laissez l'enfant glisser vers le haut et en arrière sur la selle. Mentionnez que le mouvement du corps est important. Le mouvement du corps et le déplacement du poids de son corps facilite le contrôle du Quad. c'est pour cette raison qu'il est interdit de prendre des passagers sur un Quad.

Maîtriser les commandes

(Effectuez ces exercices de commandes avec le moteur du Quad en position OFF.)

Montrez à votre enfant comment utiliser chaque commande pendant que vous décrivez son action. Référez-vous au manuel d'utilisation pour apprendre l'emplacement des commandes et les fonctions avant de les apprendre à votre enfant. Testez vous-même en actionnant les commandes. Laissez votre enfant porter les équipements de protection appropriés et mettez-le assis sur la machine

pendant que vous soulignez chaque commande. Il est important que votre enfant porte tous les équipements de protection à chaque fois qu'il monte sur un Quad.

PARTIE 2

FREINS

Beaucoup de petits Quads ont un levier à main sur le guidon gauche qui actionne le frein arrière. De plus, certains ont une pédale à pied sur le côté droit pour actionner le frein arrière. Certains Quads ont un levier de frein avant à droite sur le guidon. Référez-vous au manuel d'utilisation pour l'emplacement correct du frein et son fonctionnement.

Expliquez et faites une démonstration de la procédure de freinage appropriée. Assurez-vous que votre enfant peut appliquer les freins correctement en position assise sans regarder en bas. Une utilisation facile doit être encourageante.

Le frein de stationnement a plusieurs fonctions. Il doit être actionné avant de démarrer le moteur du Quad. Il doit être appliqué pendant le transport du Quad et lors du stationnement du Quad. Le dessin à la page 42 montre un type de frein de stationnement. Le frein de stationnement de votre Quad peut être différent, vous devez regarder dans le manuel d'utilisation pour savoir comment l'utiliser.

LEVIER DE COMMANDE DES GAZ

Expliquez à votre enfant que le fait de pousser le levier de commande des gaz accélère le Quad. Le fait de remettre le levier en arrière ralentira le Quad. Le fait de relâcher le levier de commande des gaz ralentit rapidement le Quad, en particulier lorsque les freins sont utilisés.

Les jeunes doivent s'entraîner pour utiliser facilement la commande des gaz. Ils ont tendance à l'utiliser comme un commutateur de marche/arrêt. Le moteur étant coupé, laissez votre enfant déplacer le levier de commande des gaz sur différentes positions. Entraînez-le à tourner le guidon et à utiliser le papillon en même temps.

COMMUTATEUR D'ARRÊT DU MOTEUR

Expliquez à votre enfant comment utiliser le commutateur d'arrêt du moteur pour couper le moteur. Le moteur étant coupé, montrez comment fonctionne le commutateur d'arrêt. Il sert à arrêter rapidement le moteur. Plus tard, votre enfant peut s'entraîner à utiliser le commutateur d'arrêt lorsque le moteur tourne réellement.

LEVIER DE CHANGEMENT DE VITESSES

La plupart des petits Quads n'ont pas de levier de changement de vitesses. Cette section s'applique uniquement aux Quads équipés d'un levier de changement de vitesses. Les modèles sans levier de changement de vitesses peuvent avoir des grilles de changement de vitesses différentes. Référez-vous au manuel d'utilisation pour les instructions de changement de vitesses appropriées. Il est important d'apprendre le fonctionnement du levier de changement de vitesses.

Expliquez qu'il est possible de changer de vitesse du Quad avec le levier de changement de vitesses afin de rouler à des vitesses différentes. Laissez le jeune s'entraîner avec le changement de vitesses avec le moteur coupé. Assurez-vous qu'il ou elle relâche le levier de commande des gaz avant de déplacer le levier de changement de vitesses, et qu'il relâche le levier de changement de vitesses avant de presser le levier de commande des gaz. Le moteur étant coupé, laissez votre enfant accélérer, rétrograder les vitesses, et localiser le point mort.

COMMUTATEUR DISTANT D'ARRET DU MOTEUR

(fonction de commande par le surveillant)

Les petits Quads sont équipés d'un commutateur distant d'arrêt du moteur qui est commandé par un surveillant. Cette fonction sert à arrêter le moteur du Quad par le surveillant au cas où une situation d'insécurité se présenterait. Vérifiez votre manuel d'utilisation ou demandez à votre revendeur si le Quad de votre enfant est équipée de cette fonction.

LIMITEUR DE VITESSE

(*Aspect de contrôle du surveillant*)

Sur certains Quads la vitesse maximum peut être contrôlée en ajustant une limitation de l'ouverture de la commande des gaz pour limiter le mouvement du levier de commande des gaz. Certains modèles sont équipés d'une fonction d'échappement qui réduit la vitesse maximum. Reportez-vous à votre manuel d'utilisation et parlez-en à votre revendeur.

PARTIE 2

Apprendre les activités

Voici certaines activités que votre enfant peut utiliser pour faciliter l'apprentissage des pièces et commandes du Quad.

NOMENCLATURE DU QUAD (Typique)

Laissez votre enfant écrire le numéro de la pièce ou la commande du Quad sur la ligne correcte sur les schémas for indiqués. (*Guide de réponses à la page 42*).

1. Frein de stationnement
2. Manette du frein à bras
3. Levier de frein à pied ou à pédale
4. Papillon
5. Contacteur d'allumage
6. Etrangleur (amorçage)
7. Commutateur d'arrêt du moteur
8. Bouchon du réservoir à essence/
orifice du réservoir
9. Démarreur (par traction, au pied,
électrique)

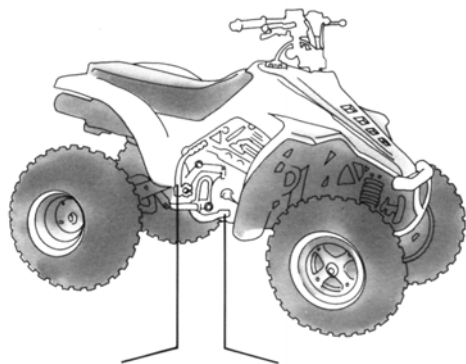
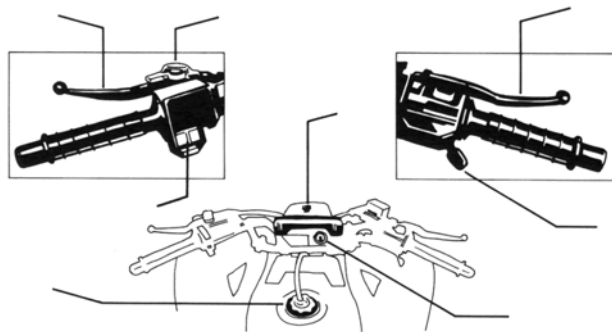

LOCALISER LA CAME DES COMMANDES

Maintenant que vous avez montré les commandes à votre enfant, c'est au tour de votre enfant de vous les montrer. Le moteur reste en position OFF pour cet exercice et votre enfant sera sur la machine. L'enfant doit porter l'équipement de protection approprié pour l'habituer à la sécurité.

1. Laissez votre enfant vous montrer l'emplacement des éléments suivants:

Frein de stationnement

Levier(s) et pédale de frein

Levier de commande des gaz

Commutateur d'arrêt du moteur

Levier de changement de vitesses (s'il est installé)

2. Laissez votre enfant vous montrer comment les commandes fonctionnent. Assurez-vous qu'il ou elle comprend le fonctionnement correct de chaque commande. Une utilisation de ces commandes doit développer sa compétence par la pratique. Dans des conditions de conduite réelles le pilote doit regarder devant lui pendant l'utilisation des commandes. Votre enfant doit être capable de trouver les commandes rapidement sans les chercher.
3. Pendant que votre enfant regarde devant lui (repérez un point à regarder), laissez-le (la) utiliser les commandes. Répétez souvent tout en changeant l'ordre.
4. Demandez à votre enfant d'utiliser les commandes comme s'il pilotait effectivement. Cherchez un fonctionnement normal et précis.

PARTIE 2

VERIFICATION AVANT LA CONDUITE

Avant de continuer:

1. Avez-vous déterminé l'aptitude de votre enfant à conduire un Quad? Ne laissez pas votre enfant piloter si vous avez des doutes. (Reportez-vous à la liste de vérification d'aptitude, Chapitre 4)
2. Avez-vous lu le manuel d'utilisation et l'avez-vous relu avec votre enfant?
3. Votre enfant a-t-il respecté les directives sur les conditions d'âge/taille du moteur du Quad?
4. Avez-vous inspecté le véhicule et l'avez-vous entretenu selon le manuel d'utilisation?
5. Votre enfant porte-t-il l'équipement de protection approprié? La procédure de montage est-elle correcte?
6. Votre enfant a-t-il appris à localiser les commandes du Quad sans les regarder? Sait-il (elle) comment les utiliser facilement?
7. Votre enfant comprend-il (elle) qu'il (elle) doit toujours conduire sur du tout terrain et sans passagers?
8. Avez-vous souligné à votre enfant l'importance de maintenir ses pieds sur les repose-pieds?
Si vous avez complètement abordé tous ces domaines, vous êtes prêt pour passer au Chapitre 3.

Observez son aptitude de conduite. Laissez votre enfant continuer la conduite uniquement s'il ou si elle a la taille, la force, et l'aptitude nécessaires pour conduire en toute sécurité.

Les pieds de votre enfant doivent rester en permanence sur les repose-pieds. Assurez-vous de signaler cette règle importante. Si un pied entre en contact avec le sol, il risque d'être écrasé par le pneu arrière.

Montrez à votre enfant le moteur, le tuyau d'échappement, et le silencieux. Dites-lui de ne pas toucher ces pièces, parce qu'elles sont chaudes lorsque le moteur tourne. Expliquez qu'elles resteront chaudes après l'arrêt du moteur. Expliquez également que les mains et les pieds doivent être éloignés des pièces mobiles du Quad.

La sécurité de votre enfant dépend en partie de la condition du Quad. Assurez-vous de l'inspecter avant chaque utilisation. Le démarrage et le ravitaillement du véhicule doivent être effectué par les responsables adultes uniquement. Suivez un programme de maintenance périodique. Voyez le manuel d'utilisation pour les détails sur l'inspection.

Même lorsque os jeunes ont appris les habiletés de conduite de base, une surveillance directe par un adulte

expérimenté est nécessaire EN PERMANENCE. Assurez-vous que tous usagers du Quad sous votre surveillance appliquent les instructions de conduite appropriées. Signalez qu'un Quad n'est pas un jouet. Suivez strictement les consignes de sécurité afin de fournir une approche "sécurité d'abord" à la conduite de Quad. Le fait d'apprendre à votre enfant comment piloter un Quad en toute sécurité augmentera le plaisir de conduite de Quad.

Terrain d'apprentissage/Terrain de conduite

Le meilleur endroit pour l'apprentissage est un terrain à niveau de 30' x 60' exempt d'obstacles, par exemple des rochers, des tronçons ou des trous. Le terrain d'entraînement peut avoir une surface sale souple ou dure. Une surface gazonnée est également acceptable. Il ne doit pas y avoir deux surfaces différentes. Dans aucune circonstance la surface ne doit être en béton ou goudron. Les Quads ne sont pas conçus pour être utilisés sur des surfaces pavées et les pavés peuvent affecter gravement l maniabilité et le contrôle.

PARTIE 3

Assurez-vous qu'il y a assez de place pour effectuer les manœuvres, et qu'il n'y a pas d'autres pilotes à proximité.



Se familiariser au véhicule en mouvement

SENTIR LES FREINS

Assurez-vous que votre enfant porte tous les équipements de protection. Le moteur étant encore en position OFF, laissez votre enfant actionner le frein de stationnement et monter sur le Quad d'un côté. Si vous pouvez le faire, poussez lentement le Quad. Laissez votre enfant freiner pour sentir la pression nécessaire pour un arrêt en douceur. Si le Quad de votre enfant a plusieurs freins, les deux freins doivent être appliqués à pression égale. Pratiquez cet exercice plusieurs fois jusqu'à ce que vous soyez sûr que vous maîtrisez cette dextérité. Rappelez à votre enfant de maintenir sa tête droite, de regarder en avant, et de maintenir les deux pieds sur les repose-pieds.

SENTIR DU PAPILLON ET DES COMMANDES DU FREIN

Le moteur étant en position OFF, laissez votre enfant déplacer lentement le levier de commande des gaz. Votre enfant va apprendre combien il faut ouvrir la commande des gaz pour commencer le déplacement

dans un exercice suivant. Expliquez que le fait de pousser le levier de commande des gaz augmentera la vitesse. Le fait de relâcher le levier de commande des gaz et d'appliquer les freins ralentira le Quad. Demandez à votre enfant de vous raconter comment la commande des gaz et le freinage affectent la vitesse du Quad.

SENTIR LE VIRAGE

Laissez votre enfant pratiquer la technique de virage suivante, d'abord avec le Quad arrêté et le moteur sur OFF:

9. Regardez dans la direction du virage.
10. Tournez les guidons dans la direction du virage.
11. Déplacez votre corps en avant et vers l'intérieur du virage.

Répétez cet exercice tout en poussant lentement votre enfant sur le Quad. Assurez-vous qu'il ou elle peut tourner le véhicule dans les deux directions en utilisant cette technique.

PARTIE 3

SE PREPARER POUR LA PRATIQUE DE LA CONDUITE

Soyez sûrs de suivre toutes les précautions de sécurité couvertes par l'introduction et les parties 1 et 2.



Vérifiez doublement que la zone de conduite est libre de tout obstacle. Votre enfant doit porter tous les équipements de protection appropriés, et le dispositif de limitation de vitesse (s'il est fourni) doit être installé et fonctionner correctement. Assurez-vous que le frein de stationnement est actionné avant que votre enfant monte sur le Quad. Cela empêche le Quad de se déplacer jusqu'à ce que tout soit prêt. Certains fabricants de Quad ont équipé leurs petits modèles de Quad d'un commutateur distant d'arrêt du moteur. Ceci permet au surveillant de suivre de près et d'arrêter le moteur en tirant une corde à amarre. Si le Quad est équipé d'une autre corde à amarre, entraînez-vous lorsque votre enfant conduit pour la première fois. Tirez l'amarre après le mouvement du Quad. Le Quad risque de continuer à rouler sur une certaine distance. Observez la distance jusqu'à ce que le Quad s'arrête. Soyez conscient que cette distance doit être comprise dans l'espace d'arrêt du Quad et que cette distance risque d'augmenter avec la vitesse.

DEMARRER LE QUAD

Démarrez toujours le Quad pour votre enfant. Pour se rappeler la technique de démarrage appropriée, procédez comme suit:

“BON E-C.”

F	FREIN	Installez le frein de stationnement
E	EN FONCTION	Allumage et carburant sur On.
N	NEUTRE	Quad au point mort (s'il est installé)
M	MOTEUR	Commutateur d'arrêt en position tourner/démarrer. Vérifiez votre manuel d'utilisation sur le modèle de votre Quad.
E	ETRAN- GLEUR	On (pour moteur froid uniquement)

Vérifiez deux fois que le frein de stationnement est appliqué. Démarrez le moteur. Laissez votre enfant monter doucement du côté du Quad. Laissez votre enfant actionner le commutateur d'arrêt du moteur pour couper le moteur. Redémarrez le Quad et répétez l'arrêt du moteur. Redémarrez le moteur. Laissez le moteur préchauffer jusqu'à ce qu'il tourne normalement avec l'étrangleur coupé.



PARTIE 3

Démarrez la conduite

Marchez à côté du Quad lorsque votre enfant conduit pour la première fois. Vous pouvez également laisser le débutant faire marche avant et arrière entre vous et un autre adulte. Si le Quad de votre enfant est équipé d'un commutateur d'arrêt à amarre, vous devez le tenir fermement dans votre main avant que l'enfant démarre. Aidez votre enfant avec les virages lorsqu'il (elle) s'entraîne avec la commande des gaz et le freinage. Pour tourner le Quad autour pour votre enfant, laissez-le (la) appliquer le frein de stationnement et descendre du véhicule. Vous pouvez ensuite glisser l'arrière du Quad en position.

DEMARRER ET S'ARRETER

Assurez-vous que le frein de stationnement est toujours appliqué. Si le Quad est équipé d'un commutateur d'arrêt à amarre, assurez-vous de l'utiliser. Laissez votre enfant effectuer les exercices suivants:

1. Serrez le levier de frein et appliquez le frein à pied (s'il est installé). NOTE: Dites à votre enfant qu'il ou qu'elle contrôle à présent le(s) frein(s).
2. Tout en continuant à tenir le(s) frein(s), rétrogradez en première (si un levier de changement de vitesses est installé): NOTE: Si le Quad a un levier de changement de vitesses, assurez-vous que votre enfant relâche le levier de commande des gaz, rétrograde le levier de changement de vitesses en première, et ensuite supprime la pression du levier de changement de vitesses.
3. Relâchez lentement le(s) frein(s), et ensuite poussez le levier de commande des gaz jusqu'à ce que le Quad commence à bouger.
4. Avancez lentement tout en surveillant de près. Restez en première. Relâchez la commande des gaz et appliquez le(s) frein(s), arrêtez-vous doucement.
5. Répétez plusieurs fois.

Assurez-vous que votre enfant utilise le levier de commande des gaz avec douceur. La vitesse peut être augmentée dès que votre enfant a maîtrisé le démarrage et l'arrêt à vitesse lente.

VIRAGE

Rappelez à votre enfant de la séquence de virage:

1. Regardez dans la direction du virage.
2. Tournez les guidons dans la direction du virage.
3. Déplacez votre corps en avant et vers l'intérieur du virage.

Laissez votre enfant pratiquer le virage dans les deux directions à petite vitesse. Laissez assez de place pour faire un grand virage. Lorsque votre enfant a maîtrisé les grands virages, laissez-le (la) faire des virages plus serrés.

Maintenez la vitesse lente.

Votre enfant doit maîtriser ces compétences aux petites vitesses avant d'aller plus vite. Considérez l'utilisation d'une figure à huit trajets. Cela aidera votre enfant à effectuer des virages à gauche et à droite l'un après l'autre. Assurez-vous que votre enfant maintient ses deux pieds sur les repose-pieds et qu'il regarde devant lui dans le virage. Vérifiez le poids approprié de son corps dans les virages. Étant donné que la dextérité se développe avec la pratique continue, assurez-vous de surveiller de près toute la conduite.

Dès que l'enfant a maîtrisé ces dextérités, référez-vous à Astuces et Guide pratique pour le pilote de Quad pour les habiletés supplémentaires de conduite de Quad.

PARTIE 3

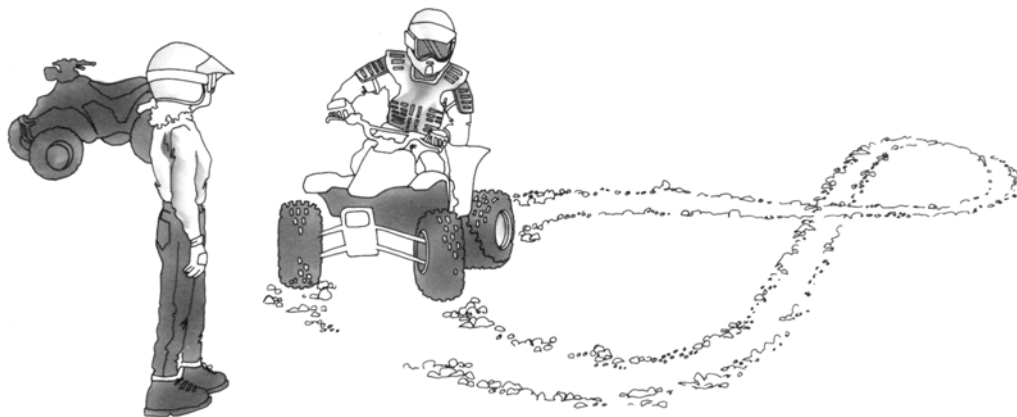

Cette liste de vérification d'aptitude est fournie pour faciliter la détermination de l'aptitude de votre enfant pour apprendre l'utilisation sûre d'un Quad et de ses commandes. Il y a une quantité significative de jugement nécessaire pour déterminer l'aptitude d'un enfant à conduire un Quad. La décision finale est sous la responsabilité du parent, gardien ou surveillant adulte. Il est important que les parents prennent des décisions si leur votre enfant fait ou ne fera pas du Quad.

Il y a quatre domaines de développement considérés dans la liste de vérification d'aptitude. Ils comprennent: la perception visuelle/le développement du moteur; le développement physique; le développement social/émotionnel; et le raisonnement et la capacité de prendre une décision. Plusieurs questions sont posées afin de vous aider à déterminer si votre enfant possède les habiletés et capacités pour apprendre à utiliser en toute sécurité un Quad.

Le meilleur moyen pour utiliser la liste de vérification d'aptitude est de lire l'habileté particulière, de considérer les réponses aux questions concernant cette habileté, et de vérifier si votre enfant a ces habiletés. Il n'y a pas de suggestions sur le nombre d'habiletés ou de degrés d'habileté que votre enfant doit posséder. Cette liste de vérification d'aptitude peut vous aider à considérer si votre enfant peut utiliser le Quad de façon adéquate. La décision finale sur l'implication de votre enfant avec les Quads vous appartient en tant que parent.

PARTIE 4

PERCEPTION VISUELLE/ DEVELOPPEMENT DU MOTEUR

Habilité

1. Votre enfant peut voir avec suffisamment de clarté.
2. Votre enfant possède-t-il l'habileté de percevoir la profondeur ou la distance.
3. Votre enfant a une vision latérale/périphérique adéquate.
4. Votre enfant peut évaluer la vitesse des objets.

✓ Points à évaluer

- Votre enfant peut-il voir les lettres et les chiffres au moins aussi bien que vous?
- Votre enfant peut-il distinguer les couleurs?
- Votre enfant a-t-il prouvé avoir une vision adéquate dans d'autres activités (pratique du vélo, courses, sports ou autres activités de loisir)?
- Lorsqu'il regarde deux objets à distance, votre enfant peut-il dire lequel est plus loin ou plus près?
- Votre enfant peut-il voir des objets à 90 degrés de chaque côté tout en regardant droit devant lui?
- Votre enfant évalue-t-il la vitesse des objets (rapide, moyenne, lente) correspondant à vos jugements? (Par exemple, une voiture sur l'autoroute, un train qui traverse un passage à niveau, un chien qui court, des marcheurs.)

Habilité

5. Votre enfant peut évaluer les distances des objets en mètres, kilomètres.
6. Votre enfant peut suivre le mouvement des objets.
7. Votre enfant peut visualiser des distances affichées par une image photographique.
8. L'enfant peut suivre un objet en mouvement tout en utilisant ses mains.

✓ Points à évaluer

- Votre enfant peut-il dire à combien de mètres est éloigné la maison de la route?
- Votre enfant peut-il dire la distance à mi-chemin, ou la largeur d'une pièce?
- Votre enfant peut-il suivre le trajet des objets suivants: une balle de base-ball frappée ou jetée, une voiture en mouvement, des objets d'un jeu vidéo?
- Votre enfant peut-il évaluer la distance entre des objets sur une photo de famille?
- Votre enfant peut-il évaluer la distance entre objets lorsqu'il regarde une photo d'un paysage?
- Votre enfant peut-il rouler une balle de basket sans la regarder?
- Votre enfant peut-il manipuler les commandes de jeux vidéo tout en suivant les objets sur un écran?

PARTIE 4

Habilité

9. Votre enfant peut décrire les expériences de cause et effet.
10. Votre enfant peut se concentrer sur plusieurs éléments à la fois en résolvant un puzzle ou un problème.
11. Votre enfant peut maintenir son attention relativement longtemps lorsqu'il est stimulé.

✓ Points à évaluer

- Votre enfant peut-il décrire une blessure mineure reçue et décrire correctement les causes?
- Votre enfant peut-il décrire les réglages ou situations qui peuvent provoquer des blessures si les précautions ne sont pas respectées?
- Votre enfant peut-il décrire ce qui provoque des blessures lorsqu'il court, nage, fait du vélo, conduit une voiture?
- Votre enfant peut-il prendre ou décrire plusieurs éléments dans une image?
- Votre enfant peut-il assembler un puzzle sans problèmes ou retards anormaux?
- Votre enfant peut-il décrire ce qu'il faut faire en cas d'incendie?
- Votre enfant peut-il terminer ses devoirs scolaires sans être facilement distrait?
- Votre enfant peut-il assembler des puzzles plus difficiles; par exemple, une scène naturelle ou une image?

DEVELOPPEMENT PHYSIQUE

Habilité

1. Votre enfant peut-il s'asseoir confortablement sur le Quad et atteindre facilement les commandes.

3 **Points à évaluer**

- Votre enfant peut-il placer ses pieds fermement sur les repose-pieds?
- Les doigts de votre enfant atteignent-ils confortablement les guidons et le(s) levier(s) de frein ? Et lorsque les guidons sont tournés? Et dans différentes positions assises?
- Votre enfant peut-il se mettre debout (avec les genoux légèrement pliés) et laisser quelques centimètres d'espace de la selle?
- Votre enfant peut-il atteindre facilement les commandes à pied?
- Votre enfant peut-il s'habiller d'un équipement de protection y compris mettre le casque et fixer la sous-mentonnière?

2. Votre enfant a suffisamment de force et d'habitude pour utiliser les commandes avec aise.

Tout en étant assis sur le véhicule, votre enfant peut-il:

- Serrer les commandes à main?
- Actionner le levier de changement de vitesses (s'il est installé)?
- Actionner le frein de stationnement?
- Actionner facilement l'étrangleur et la soupape à essence?
- Presser le levier de frein avec une pression suffisante?
- Actionner les commandes sans les regarder?

PARTIE 4

Habilité

3. Votre enfant est-il suffisamment organisé.

4. Votre enfant a-t-il assez d'endurance pour maintenir sa force sur une longue période.

✓ Points à évaluer

- Votre enfant peut-il marcher sur un rayon d'équilibre (5 x 10 x 250 centimètres) au sol?
- Votre enfant peut-il faire du vélo ou de la planche à roulettes en toute sécurité?
- Votre enfant peut-il marcher sur la pointe des pieds sur 10 pieds?
- Votre enfant peut-il sauter à la corde?
- Votre enfant peut-il attraper une balle avec les mains à la place des bras?
- Votre enfant peut-il jouer des jeux extérieurs sans fatigue?
- Votre enfant peut-il participer aux jeux intérieurs et faire du sport sans être fatigué avant les autres jeunes?

DEVELOPPEMENT SOCIAL/EMOTIONNEL

Habilité

1. Votre enfant peut comprendre et suivre les règles.
2. Les enfants obéissent généralement leurs parents et les surveillants.
3. L'enfant se comporte-t-il selon les attentes?

✓ Points à évaluer

- Votre enfant suit-il les règles établies à la maison?
- Les professeurs ont-ils dit que l'enfant suit les règles?
- Votre enfant écoute-t-il et répond-il au surveillant adulte?
- Votre enfant comprend-il l'importance et la gravité des règles et des réglementations?
- Votre enfant lance-t-il des défis ou se révolte-t-il lorsque des règles sont imposées?
- L'enfant met-il en évidence de l'auto-contrôle...n'est-il pas facilement frustré ou contrarié?
- Votre enfant a-t-il compris les conséquences de certaines actions (exemple s'il n'attache pas la ceinture de sécurité in the car)?
- Votre enfant a-t-il pensé aux résultats avant d'exécuter une certaine action (comme traverser la rue, taper sur ou lancer une balle)?

PARTIE 4

Habilité

4. Votre enfant a-t-il compris que d'autres jeunes peuvent être autorisés de faire ce qu'il/elle n'a pas le droit de le faire.
5. Votre enfant peut donner les raisons et/ou les solutions aux problèmes d'environnement.
6. Votre enfant peut-il prendre des décisions basées sur la réalité et pas sur une fantaisie.

✓ Points à évaluer

- Votre enfant reconnaît-il les actions des autres jeunes qui ne sont pas sûres?
- Votre enfant apprécie-t-il être en meilleure sécurité que les autres?
- Votre enfant accepte-t-il les règles qui ne sont pas plus strictes que celles que les autres jeunes doivent suivre?
Votre enfant peut-il expliquer comment un terrain (ou un gazon) devient usé?
- Votre enfant peut-il expliquer comment même un petit dommage peut durer plusieurs années pour se rétablir?
- Votre enfant peut-il distinguer entre un terrain vierge et usé?
- Votre enfant peut-il terminer une tâche pas par pas (assembler un jouet, nettoyer une chambre)?
- Votre enfant a-t-il compris les blessures réelles contrairement aux blessures "humoristique"?
- Votre enfant peut-il répondre en donnant des solutions logiques lorsqu'on lui demande de résoudre un problème?

RAISONNEMENT ET CAPACITE DE PRENDRE DES DECISIONS

Habilité

1. Votre enfant a-t-il compris que l'interaction avec d'autres objets peut provoquer des blessures.
2. Votre enfant a-t-il compris les principes de ce que signifie être prudent.

✓ Points à évaluer

- Votre enfant peut-il décrire comment et pourquoi une personne est blessée ou souffre de douleur?
- Votre enfant a-t-il remarqué des accidents menaçants ou des événements occasionnant des blessures potentielles, comme pendant la pratique d'un sport ou le vélo?
- Votre enfant peut-il expliquer pourquoi il faut une certaine distance pour s'arrêter?
- Votre enfant peut-il expliquer comment un déplacement même à petite vitesse peut provoquer des blessures en cas d'arrêt brutal ou lorsqu'on heurte un objet?
- Votre enfant sait-il pourquoi les règles ont été établies?
- Votre enfant a-t-il remarqué ou reconnu que les autres sont attentifs pendant les activités à action orientée?
- Votre enfant a-t-il remarqué que les athlètes professionnels portent des équipements de protection comme faisant partie de leur sport?

PARTIE 4

Habilité

3. Votre enfant a-t-il compris que les règles sont établies pour réduire les blessures et donner u plaisir de longue durée.
4. Votre enfant a-t-il compris les principes des limitations physiques des arrêts et des virages.

✓ Points à évaluer

- Votre enfant peut-il expliquer la raison des règles à la maison ou à l'école?
- Votre enfant a-t-il compris la signification de la prévention?
- Du port d'équipements de protection?
- Votre enfant peut-il reconnaître que le non suivi des règles peut gâcher le plaisir et le divertissement?
- Votre enfant peut-il expliquer ce qui se passe en cas de mouvement trop rapide dans une courbe sur un vélo?
Sur une planche à roulettes? Sur un Quad?

Tous les pilotes de Quad doivent avoir un bon jugement et être responsables. Il VOUS appartient de donner un bon exemple de sécurité sur les Quads. Vous devez aider votre enfant à piloter en permanence en toute sécurité.

Lorsque votre enfant a maîtrisé les compétences de pilotage dans cette notice et a atteint un niveau de compétences plus élevé, il ou elle peut être apte à pratiquer une conduite plus avancée. La notice Astuces et guide pratique pour le pilote de Quad fournit des informations sur la conduite en côte, la conduite à travers les pentes et d'autres compétences plus avancées. Les jeunes doivent avoir une bonne compréhension des compétences de conduite avant d'utiliser des terrains inconnus. Ils doivent conduire sur des terrains plats, des pentes douces et des pentes progressives.

Assurez-vous que votre enfant conduit lentement sur un terrain inconnu afin de localiser et d'éviter les bosses, les trous et autres obstacles possibles. Vous devez vérifier d'abord le terrain.

Il est également recommandé que vous ainsi que votre enfant lisent les informations décrites dans le manuel d'utilisation.

BONE-C- Une routine avant le démarrage. Une manière pour se rappeler la routine avant le démarrage:

F - Frein (Installez le frein de stationnement)

E - En fonction (carburant et démarrage en fonction)

N - Neutre

M - Interrupteur d'arrêt du moteur

S - Starter

BOUGIE – Une pièce utilisable par l'utilisateur dans le moteur qui fournit l'étincelle pour l'allumage.

CABLES – Fils hautement isolés. Il y a deux types de câbles: mécaniques et électriques. Les câbles de frein sont de type mécanique. Le câble des phares est de type électrique.

CARBURATEUR- Dispositif qui fournit au moteur le mélange approprié de carburant et d'air.

CASQUE-L'équipement de protection le plus important à porter pour faire du Quad. Il couvre la tête et sert à protéger contre une fracture ou des blessures de la tête dans un accident.

COMMUTATEUR D'ARRET DU MOTEUR- Commutateur utilisé pour arrêter le moteur sans enlever les mains du guidon.

DEMARREUR DE RETOUR -Le mécanisme de cordon par traction utilisé pour démarrer certains moteurs de Quad.

ECHAPPEMENT – Les gaz résiduels du processus de combustion qui s'échappent de la queue du pot d'échappement lorsque le moteur du Quad tourne. Les gaz d'échappement contiennent des monoxydes de gaz carbonique qui sont mortels.

ESSIEU-L'essieu sur lequel sont montées les roues arrière.

ETRANGLEUR- Dispositif qui enrichit le mélange d'essence et d'air fourni au moteur pour le démarrage à froid du moteur.

EXE DE TRANSMISSION - Un axe utilisé pour transmettre la puissance au pont arrière pour donner un mouvement au Quad.

FREIN DE STATIONNEMENT- Un mécanisme qui maintient le frein en position On.

Kg/cm² – Reportez-vous à la pression d'air des pneus et exprimé en “kilogrammes par centimètre carré”.

FREINS –Les pièces d'un Quad, qui permettent à l'opérateur de ralentir ou d'arrêter la machine.

GUIDON – La barre métallique fixée à l'avant du Quad qui tourne les roues avant pour la direction. La plupart des commandes du Quad sont situées sur le guidon.

CHAINE DE TRANSMISSION –La chaîne qui connecté le moteur au pont arrière pour donner un mouvement au Quad.

CHANGEMENT DE VITESSES -Sur les Quads équipés d'un levier de changement de vitesses, il permet à l'opérateur de changer de vitesse. Le levier de changement des vitesses est actionné par le pied gauche.

CHANGER DE DIRECTION -Une courbe serrée sur un trial. Utilisé pour changer de direction, normalement sur des pentes raides.

LECTURE DU TERRAIN – Regarder bien en avant pendant la conduite, en anticipant les dangers.

LEVIER DE FREIN -Le frein à main situé sur le guidon.

NOYAGE- Une condition qui se présente à cause d'un mélange incorrect de carburant et d'air, empêchant le moteur de démarrer.

PAPILLON – La commande actionnée à la main droite ou came qui contrôle la vitesse du moteur.

PARADER -Un pilote non attentionné, insouciant qui utilise un Quad sans considérer la sécurité individuelle ou la propriété privée d'autrui; normalement pour attirer l'attention.

PEDALE DE FREIN-Le frein à pédale actionné par le pied droit.

PROTECTION DES YEUX – Des lunettes de protection ou un blindage résistant à l'éblouissement porté sur les yeux pendant la conduite afin de protéger contre la poussière, les insectes volantes ou autres débris. Une telle protection des yeux, lorsqu'elle est teintée, peut être efficace contre les rayons de soleil éblouissants ou les reflets de la neige.

GLOSSAIRE

QUEUE DE TUYAU - Partie du système d'échappement qui évacue les gaz usés.

REPOSE-PIED – Barre horizontale ou plate-forme situé sous le moteur sur lequel les pilotes de Quad doivent poser leurs pieds pendant la conduite.

RPM -“Nombre de tours par minute”; utilisé pour décrire la vitesse du moteur.

TRACTION –Règle la friction entre le sol et les pneus.

TRANSFERT DU POIDS -Change la distribution du poids du pilote pour contrôler un Quad pendant les manœuvres.

TRANSMISSION –Une série de pignons, axes, courroies, chaînes et pignons dentés utilisés pour transmettre la puissance du moteur aux roues.

VANNE A CARBURANT– Une vanne, normalement actionnée à la main avec une position On, Off et “réserve”. Contrôle le débit d'essence vers le carburateur.

VEHICULE TOUT TERRAIN ou de RANDONNEE – Tout véhicule, y compris les motos tout terrain et les Quads, qui sont interdit par la loi sur la voie publique.

Quad – Une abréviation de **véhicule tout terrain, qui est un véhicule motorisé tout terrain de 50 pouces ou moins en largeur, ayant un poids à sec de 300 kg ou moins hors charge, se déplaçant sur au moins trois pneus à basse pression, ayant une selle conçue à être écartée par l'opérateur, et des guidons pour diriger la conduite.**

- | | | |
|---------------------------------------|--------------------------|--|
| 5. Frein de stationnement | 4. Papillon | 7. Commutateur d'arrêt du moteur |
| 2. Leviers de frein à main | 5. Contacteur d'allumage | 8. Bouchon du réservoir à essence/
orifice du réservoir |
| 3. Levier de frein à pied ou à pédale | 6. Etrangleur (amorçage) | 9. Démarreur (par traction, au
pied, électrique) |

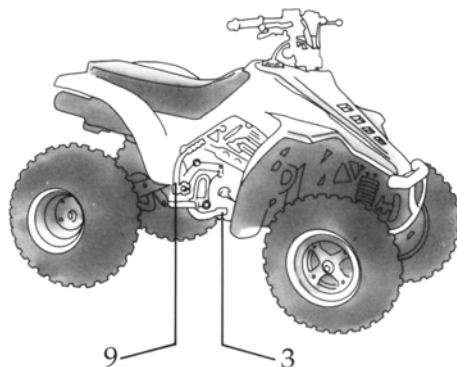
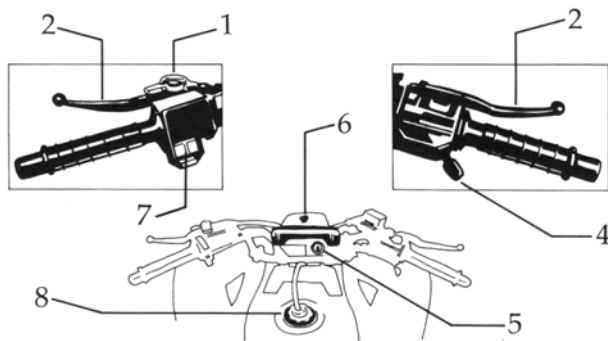

NOTES

NOTES
