

### Information

This Installation Guide includes a brief outline of information necessary for product installation. For more detailed installation information, please refer to the user manual in the enclosed CD. The contents of the CD include the following.

1. Manual: User Manual
2. Drivers: Windows Drivers, OPOS Drivers

We at BIXOLON maintain ongoing efforts to enhance and upgrade the functions and quality of all our products. In following, product specifications and/or user manual content may be changed without prior notice.

### Components

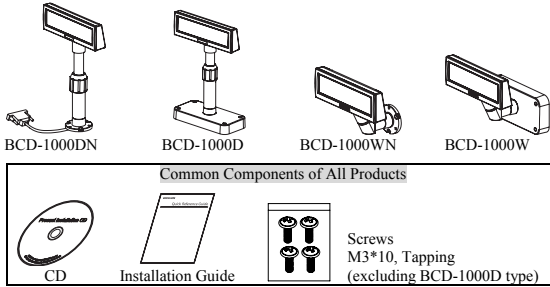

### Defaults & Options by Product Type

#### I. Serial Type

\* Direct Type : Direct connection with the VFD, bypassing the Board

Item	VFD- Serial
Set Default	
Connection	Connection via a separate SMPS in the serial port Voltage Used: 5~24V (2pin) 
Power Default	 12V (K410-00004C,D,E,F,H,I)

\* Pass through Type (Data : Host (PC) → VFD → Printer)

Item	VFD- Serial
Set Default	
Board Default	
Power Options	 24V, 2.5A: K404-00007A    24V, 1.5A: K402-00008B    12V, 1.25A: K410-00004C,D,E,F,H,I
Cable Options	 9PM, 25PF (K604-00086A) Power Cable 3P/3P 1.8M (K610-00005B) Power Cable 3P/2P 1.8M (K610-00005G)

### Connection Type and Size

Basic Units	
Interface	
Power Connection Method 1 VFD Separate Power Supply	
Power Connection Method 2 SMPS → VFD → Printer	
Power Connection Method 3 SMPS → VFD → Printer	
Cable Connection Method 1 Host → VFD → Printer	
Cable Connection Method 2	
Etc.	A: Power Supply Connector (Out DC 24V, 3pin) B: Host Interface Connector (D-SUB 25pin, Female) C: Power Supply Connector (In DC 5~24V, 2pin) D: Display Unit Connector E: Printer Interface Connector (D-SUB 9pin, Male) F: Power Supply Connector (In DC 24V, 3pin)

### Rotation Function

This product allows display rotation to any position or angle desired by the user. Please adhere to the following instructions during installation to prevent possible product damage and/or malfunction. Following assembly, follow the sequence below to fix the DISPLAY in the desired position.

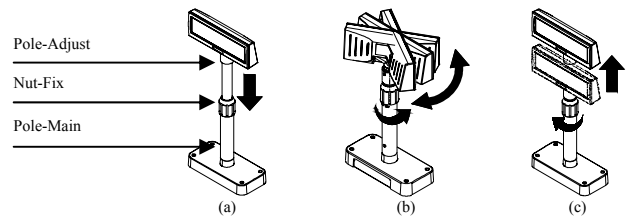

(a) Lower the DISPLAY UNIT in the direction of the arrow.

Rotate the NUT-FIX to allow for lowering.  
(Please refer to the product OPEN/CLOSE label.)

(b) Rotate the DISPLAY UNIT to the desired angle.



#### Caution

Do not rotate the DISPLAY UNIT in any direction for more than one full revolution.  
(Beware as the DISPLAY UNIT can be rotated continuously.)

(c) After setting the DISPLAY to the desired position, secure the NUT-FIX.

(When raising the DISPLAY UNIT, lateral movement is prevented.)  
Make sure to tighten the NUT-FIX after raising the DISPLAY UNIT to the desired height.



#### Caution

As excessive tightening of the NUT-FIX can result in product damage and/or malfunction, secure only to the extent that the DISPLAY UNIT is fixed and does not move.



#### Caution

As shown in figure (A), make sure to fully lower the DISPLAY UNIT before rotating. Rotation of the DISPLAY UNIT when it is not fully lowered will produce a clicking sound. This sound does not indicate any product breakage and is a result of the friction between the POLE-MAIN RIB and the rotation section within the POLE-ADJUST. If the DISPLAY UNIT is fully lowered, this sound will not be produced.

## ◆ Tilting Function

This product allows display tilting to any angle desired by the user. Please adhere to the following instructions during installation to prevent possible product damage and/or malfunction. The display can be angled left and right from the Center Line in 13° angle intervals for a total of 4 steps, 5 positions. (Angling: 52°max.)

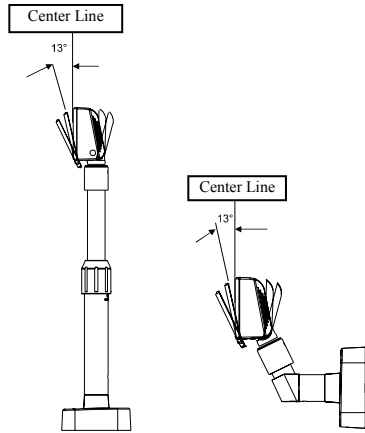

## ◆ Setting the DIP Switches

Changing Dip Switch settings must be done when the printer is off. Any changes done while the printer is on will not be processed.

### 1. DIP Switch #1 Function (RS-232 Serial Input Setting)

No.	Function	Switch OFF	Switch ON
1	Default Setting	DIP Switch Values	EEP-ROM Data Leading
2	N.C. (No Connection)	Reserved for Future Using	Reserved for Future Using
3	Display Viewing Side	Customer Side	Operator Side
4	Self-Test Execution	Does not execute	Executes
5-8	Command Emulation	5 6 7 8   Command Emulation	5 6 7 8   Command Emulation
		0 0 0 0   Samsung VFD	1 0 0 0   NCR Real POS
		0 0 0 1   Epson ESC/POS	1 0 0 1   PD6000
		0 0 1 0   ADM787/788	1 0 1 0   ICD2002
		0 0 1 1   DSP800	1 0 1 1   Reserved
		0 1 0 0   AEDEX	1 1 0 0   Reserved
		0 1 0 1   UTC Standard	1 1 0 1   Reserved
		0 1 1 0   UTC Enhance	1 1 1 0   Reserved
		0 1 1 1   CD5220	1 1 1 1   Reserved
		("0" : S/W OFF, "1" : S/W ON)	

### 2. DIP Switch #2 Function

No.	Function	Switch OFF	Switch ON
1	Data Length	8 Bits	7 Bits
2	Parity using	None Parity	Parity
3	Parity Selection	Odd	Even
4-6	Baud-rate Selection	4 5 6   Baud-rate	4 5 6   Baud-rate
		0 0 0   9,600 bps	1 0 0   115,200 bps
		0 0 1   4,800 bps	1 0 1   57,600 bps
		0 1 1   2,400 bps	1 1 0   38,400 bps
		0 1 0   1,200 bps	1 1 1   19,200 bps
("0" : S/W OFF, "1" : S/W ON)			
7-8	N.C. (No Connection)	Reserved for Future Using	Reserved for Future Using

## ◆ WEEE (Waste Electrical and Electric Equipment)



This marking shown on the product or its literature, indicates that it should not be disposed with other household wastes at the end of its working life. To prevent possible harm to the environment or human health from uncontrolled waste disposal, please separate this from other types of wastes and recycle it responsibly to promote the sustainable reuse of material resources. Household users should contact either the retailer where they purchased this product, or their local government office, for details of where and how they can take this item for environmentally safe recycling. Business users should contact their supplier and check the terms and conditions of the purchase contract. This product should not be mixed with other commercial wastes for disposal.

## ☎ BIXOLON Co., Ltd.

• **Website** <http://www.bixolon.com>

• **Korea Headquarters**

(Add) 7th~8th FL, Miraeasset Venture Tower, 685, Sampyeong-dong, Bundang-gu, Seongnam-si, Gyeonggi-do, 463-400, Korea  
(Tel.) +82-31-218-5500

• **U.S. Office**

(Add) BIXOLON America Inc., 3171 Fujita St, Torrance, CA 90505  
(Tel.) +1-858 764 4580

• **Europe Office**

(Add) BIXOLON Europe GmbH, Tiefenbroicher Weg 35 40472 Düsseldorf  
(Tel.) +49 (0)211 68 78 54 0

#### Information

Ce guide d'installation comprend de brèves informations nécessaires à l'installation du produit. Pour des informations plus détaillées concernant l'installation, veuillez vous reporter au manuel d'utilisation disponible sur le CD fourni. Le contenu du CD est le suivant.

1. Manuel : Manuel d'utilisation
2. Pilotes : Pilotes Windows, pilotes Système d'exploitation

Nous, BIXOLON, poursuivons sans cesse nos efforts afin d'améliorer et de mettre à jour les fonctions et la qualité de tous nos produits. Dans le présent manuel, les caractéristique et / ou le contenu du manuel d'utilisation peut être modifié sans avis préalable.

#### Composants

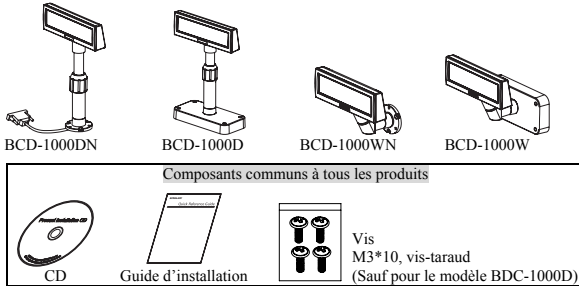

#### Paramétrage initial et options par modèle

##### 1. Type Série

\* Modèle Direct : Aucun passage via une planche, connexion directe avec le VFD

Elément	VFD-Série
Paramétrage Initial de l'ensemble	
Connexion	Connexion via un SMPS tension utilisée : 5-24V (2 broches) 
Paramétrage initial de l'alimentation	 12V (K410-00004C,D,E,F,H,I)

\* Passthrough Type (Data Transfer: HOST(PC) → VFD → Printer)

Elément	VFD-Série
Paramétrage Initial de l'ensemble	
Paramétrage Initial de la planche	
Options Alimentation	24V, 2.5A : K404-00007A 24V, 1.5A : K402-00008B 12V, 1.25A : K410-00004C,D,E,F,H,I
Options Câbles	9PM.25PF (K604-00086A) Câble d'alimentation 3P/3P 1,8M (K610-00005B) Câble d'alimentation 3P/2P 1,8M (K610-00005G)

#### Dimensions et méthodes de connexion

Unité Basique			
Interface			A B C D E F
Méthode de connexion de l'alimentation 1 Alimentation indépendante VFD			
Méthode de connexion de l'alimentation 2 SMPS → VFD → Imprimante		3 broches	3 broches 24V
Méthode de connexion de l'alimentation 3 SMPS → VFD → Imprimante		2 broches	3 broches 24V
Méthode de connexion du câble 1 Hôte → VFD → Imprimante	9 broches	25 broches	9 broches
Méthode de connexion du câble 2	9 broches	25 broches	25 broches
Divers	A: Connecteur d'alimentation (Sortie CC 24V, 3 broches) B: Connecteur de l'interface hôte (D_SUB 25 broches, femelle) C: Connecteur d'alimentation (Sortie CC 24V, 2 broches) D: Connecteur de l'unité d'affichage E: Connecteur de l'interface de l'imprimante (D_SUB 9 broches, mâle) F: Connecteur d'alimentation (Entrée CC 24V, 3 broches)		

#### Fonction de rotation

Ce produit est conçu pour être tourné dans la direction souhaitée. Suivre les consignes ci-dessous afin de vous assurer que ce produit est correctement utilisé ainsi qu'afin d'éviter tout dommage. Après avoir monté le produit, suivre les étapes indiquées par les images ci-dessous afin d'orienter le dispositif d'affichage dans une position souhaitée.

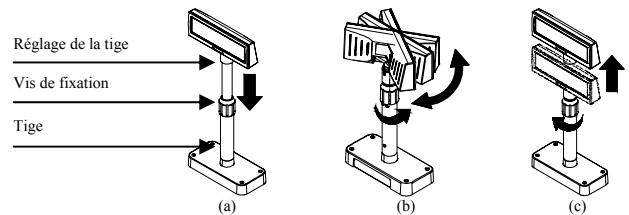

- Baisser l'unité d'affichage dans le sens de la flèche. Tourner la vis de fixation afin de pouvoir baisser l'unité d'affichage. (Se reporter aux marques OUVRIR/FERMER du produit)
- Tourner l'unité d'affichage dans l'angle souhaité.



##### \* Attention

Ne pas tourner l'unité d'affichage plus d'un tour complet. (Prendre soin que l'unité d'affichage ne soit pas constamment tournée.)

- Une fois l'unité d'affichage positionnée dans la direction souhaitée, resserrer doucement la vis de fixation. (Il est impossible de tourner l'unité, lorsque cette dernière est montée). Une fois l'unité d'affichage positionnée à la hauteur souhaitée, resserrer doucement la vis de fixation.



##### \* Attention

Trop serrer la vis de fixation peut entraîner des dommages ainsi que des dysfonctionnements. Serrer suffisamment la vis de fixation afin que l'unité d'affichage soit correctement maintenue.



##### \* Attention

Comme indiqué sur le schéma (a), tourner l'unité d'affichage après l'avoir baissée au maximum. Un clic surviendra lorsque l'unité d'affichage sera tournée alors qu'elle n'est pas baissée au maximum. Ce son ne signifie que l'unité a été endommagée, il émane du contact entre le mécanisme et les nervures de la tige. Si l'unité d'affichage est baissée au maximum, on n'entendra aucun bruit lors de sa rotation.

## ◆ Fonction d'inclinaison

Le produit est conçu pour être tourné dans la direction souhaitée. Suivre les consignes ci-dessous afin de vous assurer que ce produit est correctement utilisé ainsi qu'afin d'éviter tout dommage. L'unité d'affichage peut s'incliner d'intervalles à 13° à partir de la ligne centrale en quatre étapes maximum ou cinq positions. (Inclinaison : 52° max.)

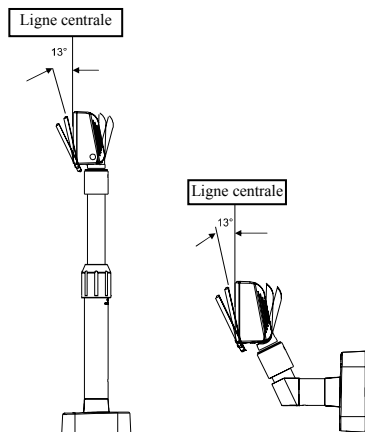

## ◆ Paramétrage des commutateurs DIP

La modification des paramètres des commutateurs DIP doit être effectuée lorsque l'imprimante est éteinte. Toute modification effectuée lorsque l'imprimante est allumée ne sera pas traitée.

### 1. Fonction du commutateur DIP n°1 (Paramétrage de l'entrée série RS-232)

N°	Fonction	Eteint	Allumé																																																																																										
1	Paramétrage initial	Valeur du commutateur DIP	Interlignage des données EEP-ROM																																																																																										
2	N. C. (Non connecté)	Veille Utilisation	Veille Utilisation																																																																																										
3	Direction d'affichage	Vers le client	Vers l'opérateur																																																																																										
4	Autotest	Désactivé	Activé																																																																																										
5-8	Emulation de commande	<table border="1"> <thead> <tr> <th>5</th><th>6</th><th>7</th><th>8</th> <th>Emulation de commande</th> <th>5</th><th>6</th><th>7</th><th>8</th> <th>Emulation de commande</th> </tr> </thead> <tbody> <tr> <td>0</td><td>0</td><td>0</td><td>0</td> <td>VFD Samsung</td> <td>1</td><td>0</td><td>0</td><td>0</td> <td>POS réel NCR</td> </tr> <tr> <td>0</td><td>0</td><td>0</td><td>1</td> <td>Epson ESC/POS</td> <td>1</td><td>0</td><td>0</td><td>1</td> <td>PD6000</td> </tr> <tr> <td>0</td><td>0</td><td>1</td><td>0</td> <td>ADM787/788</td> <td>1</td><td>0</td><td>1</td><td>0</td> <td>ICD2002</td> </tr> <tr> <td>0</td><td>0</td><td>1</td><td>1</td> <td>DSP800</td> <td>1</td><td>0</td><td>1</td><td>1</td> <td>Réservé</td> </tr> <tr> <td>0</td><td>1</td><td>0</td><td>0</td> <td>AEDEX</td> <td>1</td><td>1</td><td>0</td><td>0</td> <td>Réservé</td> </tr> <tr> <td>0</td><td>1</td><td>0</td><td>1</td> <td>Standard UTC</td> <td>1</td><td>1</td><td>0</td><td>1</td> <td>Réservé</td> </tr> <tr> <td>0</td><td>1</td><td>1</td><td>0</td> <td>Amélioré UTC</td> <td>1</td><td>1</td><td>1</td><td>0</td> <td>Réservé</td> </tr> <tr> <td>0</td><td>1</td><td>1</td><td>1</td> <td>CD5220</td> <td>1</td><td>1</td><td>1</td><td>1</td> <td>Réservé</td> </tr> </tbody> </table>	5	6	7	8	Emulation de commande	5	6	7	8	Emulation de commande	0	0	0	0	VFD Samsung	1	0	0	0	POS réel NCR	0	0	0	1	Epson ESC/POS	1	0	0	1	PD6000	0	0	1	0	ADM787/788	1	0	1	0	ICD2002	0	0	1	1	DSP800	1	0	1	1	Réservé	0	1	0	0	AEDEX	1	1	0	0	Réservé	0	1	0	1	Standard UTC	1	1	0	1	Réservé	0	1	1	0	Amélioré UTC	1	1	1	0	Réservé	0	1	1	1	CD5220	1	1	1	1	Réservé	<p>(“0” : S/W OFF, “1” : S/W ON)</p>
		5	6	7	8	Emulation de commande	5	6	7	8	Emulation de commande																																																																																		
		0	0	0	0	VFD Samsung	1	0	0	0	POS réel NCR																																																																																		
		0	0	0	1	Epson ESC/POS	1	0	0	1	PD6000																																																																																		
		0	0	1	0	ADM787/788	1	0	1	0	ICD2002																																																																																		
		0	0	1	1	DSP800	1	0	1	1	Réservé																																																																																		
		0	1	0	0	AEDEX	1	1	0	0	Réservé																																																																																		
		0	1	0	1	Standard UTC	1	1	0	1	Réservé																																																																																		
		0	1	1	0	Amélioré UTC	1	1	1	0	Réservé																																																																																		
		0	1	1	1	CD5220	1	1	1	1	Réservé																																																																																		

### 2. Fonction du commutateur DIP n°2

N°	Fonction	Eteint	Allumé																																								
1	Paquet de données	8 Bit	7 Bit																																								
2	Parité	Aucune parité	Parité																																								
3	Sélection de la parité	Impaire	Paire																																								
4-6	Sélection de la vitesse de transmission	<table border="1"> <thead> <tr> <th>4</th><th>5</th><th>6</th> <th>Vitesse de transmission</th> <th>4</th><th>5</th><th>6</th> <th>Vitesse de transmission</th> </tr> </thead> <tbody> <tr> <td>0</td><td>0</td><td>0</td> <td>9,600 bps</td> <td>1</td><td>0</td><td>0</td> <td>115,200 bps</td> </tr> <tr> <td>0</td><td>0</td><td>0</td> <td>4,800 bps</td> <td>1</td><td>0</td><td>1</td> <td>57,600 bps</td> </tr> <tr> <td>0</td><td>1</td><td>1</td> <td>2,400 bps</td> <td>1</td><td>1</td><td>0</td> <td>38,400 bps</td> </tr> <tr> <td>0</td><td>1</td><td>0</td> <td>1,200 bps</td> <td>1</td><td>1</td><td>1</td> <td>19,200 bps</td> </tr> </tbody> </table>	4	5	6	Vitesse de transmission	4	5	6	Vitesse de transmission	0	0	0	9,600 bps	1	0	0	115,200 bps	0	0	0	4,800 bps	1	0	1	57,600 bps	0	1	1	2,400 bps	1	1	0	38,400 bps	0	1	0	1,200 bps	1	1	1	19,200 bps	<p>(“0” : S/W OFF, “1” : S/W ON)</p>
		4	5	6	Vitesse de transmission	4	5	6	Vitesse de transmission																																		
		0	0	0	9,600 bps	1	0	0	115,200 bps																																		
		0	0	0	4,800 bps	1	0	1	57,600 bps																																		
		0	1	1	2,400 bps	1	1	0	38,400 bps																																		
0	1	0	1,200 bps	1	1	1	19,200 bps																																				
7-8	N. C. (Non connecté)	Veille Utilisation	Veille Utilisation																																								

## ◆ WEEE (Waste Electrical and Electric Equipment)



L'indication que comportent le produit ou son étiquette, signifie qu'il ne doit pas être traité avec les autres déchets domestiques, lorsqu'il ne sera plus utilisable. Son utilisateur devra le séparer d'autres types de déchets pour son recyclage, afin d'empêcher que son mauvais traitement ne nuise à l'environnement ou à la santé publique, ce qui contribuera à la réutilisation durable de ressources. Pour un produit à usage domestique, il faut contacter le point de vente où vous avez acheté votre produit, ou les autorités locales, pour vous renseigner sur les décharges où le produit usé doit être mis, dans le cadre de sa réutilisation assurant la sécurité environnementale. Pour un produit à usage industriel, il faut appeler son fournisseur pour vérifier les conditions de vente. Une fois usé, ce produit ne doit pas être traité avec les autres déchets industriels et commerciaux.

## ☎ BIXOLON Co., Ltd.

• Site Internet <http://www.bixolon.com>

### • Siège en Corée

(Adr.) 7th-8th FL, Miraeasset Venture Tower, 685, Sampyeong-dong, Bundang-gu, Seongnam-si, Gyeonggi-do, 463-400, Korea

(Tél.) +82-31-218-5500

### • Bureau aux Etats-Unis

(Adr.) BIXOLON America Inc., 3171 Fujita St, Torrance, CA 90505

(Tél.) +1-858 764 4580

### • Bureau en Europe

(Adr.) BIXOLON Europe GmbH, Tiefenbroicher Weg 35 40472 Düsseldorf

(Tél.) +49 (0)211 68 78 54 0

### Información

Esta Guía de instalación incluye un breve resumen de la información necesaria para la instalación del producto. Para obtener información de instalación más detallada, consulte el manual del usuario que se encuentra en el CD adjunto. Los contenidos del CD incluyen lo siguiente.

- Manual: Manual del usuario
- Controladores: Controladores para Windows, Controladores OPOS

En BIXOLON mantenemos esfuerzos continuos para mejorar y actualizar las funciones y la calidad de todos nuestros productos. En lo sucesivo, las especificaciones del producto y/o el contenido del manual del usuario pueden modificarse sin previo aviso.

### Componentes

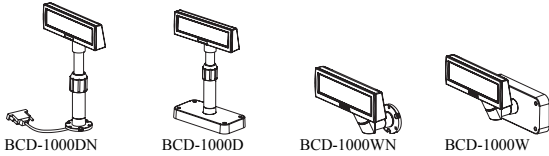

Componentes comunes a todos los productos

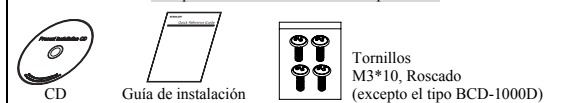

### Configuración inicial y opciones según el tipo

#### 1. Tipo serie

\* Tipo directo: sin paso por una placa, conexión directa con la VFD

Elemento	VFD- Serie
Establecer configuración inicial	
Conexión	Conexión mediante una SMPS distinta en el puerto serie Tensión utilizada: 5-24V(2 clavijas)
Configuración inicial de la energía	 12V (K410-00004C,D,E,F,H,I)

\* Tipo de traspaño (Transferencia de datos: PC PRINCIPAL → VFD → Impresora)

Elemento	VFD- Serie
Establecer configuración inicial	
Configuración inicial de la placa	
Opciones de energía	 24V, 2.5A: K404-00007A    24V, 1.5A: K402-00008B    12V, 1.25A: K410-00004C,D,E,F,H,I
Opciones de cables	 9PM, 25PF (K604-00086A) Cable de energía 3P/3P 1,8M (K610-00005B) Cable de energía 3P/2P 1,8M (K610-00005G)

### Método y tamaño de conexión

Unidad básica			
Interfaz			A B C D E F
Método de conexión de energía 1 Suministro energético de la VFD separado			
Método de conexión de energía 2 SMPS → VFD → Impresora		3 clavijas	3 clavijas 24V
Método de conexión de energía 3 SMPS → VFD → Impresora		2 clavijas	3 clavijas 24V
Método de conexión por cable 1 Principal → VFD → Impresora	9 clavijas	25 clavijas	25 clavijas 9 clavijas
Método de conexión por cable 2	9 clavijas	25 clavijas	9 clavijas 25 clavijas
Varios	A: Conector para el suministro energético (Salida DC 24V, 3 clavijas) B: Conector de la interfaz principal (D-SUB 25 clavijas, hembra) C: Conector para el suministro energético (Entrada DC 5-24V, 2 clavijas) D: Conector del visor E: Conector de la interfaz de la impresora (D-SUB 9 clavijas, macho) F: Conector para el suministro energético (Entrada DC 24V, 3 clavijas)		

### Función de rotación

Este producto se puede rotar hacia la posición que desee. Siga las instrucciones a continuación para asegurar que el producto se use adecuadamente y no se dañe. Después de armar el producto, siga los pasos de los dibujos a continuación para fijar el visor en una posición determinada.

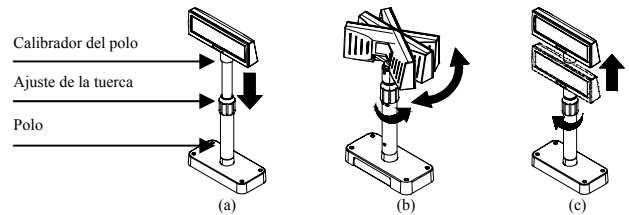

- (a) Baje el visor en el sentido de la flecha.  
Gire el ajuste de la tuerca para permitir que el visor baje.  
(Observe las marcas ABRIR/CERRAR del producto)

- (b) Gire el visor hasta el ángulo deseado.



#### Advertencia

No gire el visor en la misma dirección por más de una vuelta.  
(Tenga cuidado porque el visor se puede girar continuamente.)

- (c) Después de colocar el visor en el ángulo deseado, ajuste levemente la tuerca.  
(Cuando se levante el visor, se evita el movimiento lateral.)  
Después de colocar el visor a la altura deseada, ajuste completamente la tuerca.



#### Advertencia

Ajustar demasiado la tuerca puede ocasionar daños y otros problemas.  
Ajústela de modo que el visor esté seguro.



#### Advertencia

Como se muestra en la figura (a), gire el visor una vez que lo bajó completamente.  
Si lo hace cuando todavía no está bien abajo, se producirá un chasquido. Este sonido no indica ningún daño y se produce a partir del contacto entre los mecanismos de giro y la varilla del interior del polo. Si el visor se bajó por completo, no se producirá este sonido cuando lo gire.

## ◆ Función de inclinación

Este producto se puede inclinar en el ángulo que desee. Siga las instrucciones a continuación para asegurar que el producto se use adecuadamente y no se dañe. El visor puede inclinarse en intervalos de 13° desde la línea central hasta un máximo de cuatro fases, o cinco posiciones. (Inclinación: máx. 52°)

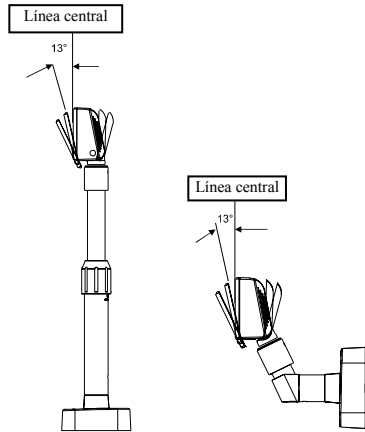

## ◆ Cómo configurar los interruptores DIP

Para cambiar la configuración de los interruptores DIP, la impresora debe estar apagada. Los cambios que se realicen mientras la impresora esté encendida no se procesarán.

### 1. Función del interruptor DIP #1 (RS-232 Configuración de la entrada en serie)

No.	Función	Interruptor APAGADO	Interruptor ENCENDIDO
1	Configuración inicial	Valor del interruptor DIP	Almacenamiento de datos EEPROM
2	S.C. (Sin conexión)	Uso en espera	Uso en espera
3	Dirección del visor	Hacia el cliente	Hacia el operador
4	Autoevaluación	Desactivada	Activada
5-8	Emulación de comandos	5 6 7 8 Emulación de comandos	5 6 7 8 Emulación de comandos
0 0 0 0		Samsung VFD	1 0 0 0 NCR Real POS
0 0 0 1		Epson ESC/POS	1 0 0 1 PD6000
0 0 1 0		ADM787/788	1 0 1 0 ICD2002
0 0 1 1		DSP800	1 0 1 1 Reservado
0 1 0 0		AEDEX	1 1 0 0 Reservado
0 1 0 1		UTC Standard	1 1 0 1 Reservado
0 1 1 0		UTC Enhance	1 1 1 0 Reservado
0 1 1 1		CD5220	1 1 1 1 Reservado
("0": Software APAGADO, "1": Software ENCENDIDO)			

### 2. Función del interruptor DIP #2

No.	Función	Interruptor APAGADO	Interruptor ENCENDIDO
1	Paquete de datos	8 Bits	7 Bits
2	Paridad	No hay paridad	Paridad
3	Selección de paridad	Impar	Par
4-6	Selección de la velocidad de transmisión	4 5 6 Velocidad de transmisión	4 5 6 Velocidad de transmisión
0 0 0		9.600 bps	1 0 0 115.200 bps
0 0 1		4.800 bps	1 0 1 57.600 bps
0 1 1		2.400 bps	1 1 0 38.400 bps
0 1 0		1.200 bps	1 1 1 19.200 bps
("0": Software APAGADO, "1": Software ENCENDIDO)			
7-8	S.C. (Sin conexión)	Uso en espera	Uso en espera

## ◆ WEEE (Waste Electrical and Electric Equipment)



Esta marca mostrada sobre el producto, indica que este no debería ser mezclado junto con otros desechos de uso doméstico al final de su vida laboral. Para prevenir el posible daño medioambiental o de salud humana en la recogida de basura incontrolada, por favor separe este producto de otros tipos de desechos y reciclelo con responsabilidad para promover la reutilización de recursos materiales. El usuario final del producto debería ponerse en contacto con el distribuidor donde ha realizado la compra del producto, ó con su oficina de administración local, para que le informen dónde y cómo ellos pueden hacer el reciclaje ecológico seguro y adecuado. Los empresarios deberían ponerse en contacto con su proveedor y comprobar los términos y las condiciones del contrato de compra. Este producto no debería ser mezclado con otros desechos comerciales.

## ☎ BIXOLON Co., Ltd.

• Sitio Web <http://www.bixolon.com>

### • Oficinas centrales en Corea

(Dir.) 7th-8th FL, Miraasset Venture Tower, 685, Sampyeong-dong, Bundang-gu, Seongnam-si, Gyeonggi-do, 463-400, Korea  
(Tel.) +82-31-218-5500

### • Oficina en los EE.UU.

(Dir.) BIXOLON America Inc., 3171 Fujita St, Torrance, CA 90505  
(Tel.) +1-858 764 4580

### • Oficina en Europa

(Dir.) BIXOLON Europe GmbH, Tiefenbroicher Weg 35 40472 Düsseldorf  
(Tel.) +49 (0)211 68 78 54 0

# Manual de instalação do visor

## VISOR DO CLIENTE BCD-1000

### ◆ Informações

Este manual de instalação inclui uma breve referência a informações necessárias para instalação do produto. Para obter informações mais detalhadas acerca da instalação, consulte o manual do utilizador contido no CD incluído. Os conteúdos do CD incluem o seguinte:

1. Manual: Manual do utilizador
2. Controladores: Controladores do Windows e do OPOS

Nós, na BIXOLON tentamos melhorar constantemente e actualizar as funções e qualidade dos nossos produtos. Deste modo, as especificações do produto e/ou o conteúdo do manual poderá ser alterado sem aviso prévio.

### ◆ Componentes

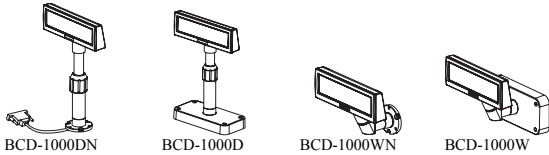

Componentes semelhantes de todos os produtos



### ◆ Definições iniciais e opções por tipo

#### 1. Tipo série

\* Tipo directo: Sem passagem por uma placa, ligação directa com o VFD

Item	Série-VFD
Definição Definição inicial	
Ligação	A ligação é realizada através de um SMPS independente na porta série Tensão utilizada: Entre 5 e 24 V(2 pinos)
Energia Definição inicial	 12V (K410-00004C,D,E,F,H,I)

\* Tipo porta passante (Transferência de dados: ANFITRIÃO (PC) → VFD → Impressora)

Item	Série-VFD
Definição Definição inicial	
Placa Definição inicial	
Opções de energia	 24V, 2.5A: K404-00007A    24V, 1.5A: K402-00008B    12V, 1.25A: K410-00004C,D,E,F,H,I
Opções do cabo	 9PM.25PF (K604-00086A) Cabo de alimentação 3P/3P 1,8M (K610-00005B) Cabo de alimentação 3P/2P 1,8M (K610-00005G)

### ◆ Dimensions et méthodes de connexion

Unidade básica			
Interface			
Método 1 de ligação da energia Fonte de alimentação independente VFD			
Método 2 de ligação da energia SMPS → VFD → Impressora		3 pinos	3 pinos
Método 3 de ligação da energia SMPS → VFD → Impressora		2 pinos	3 pinos
Método 1 de ligação do cabo Anfitrião → VFD → Impressora	9 pinos		25 pinos
Método 2 de ligação do cabo	9 pinos		25 pinos
Diversos	A: Conector da fonte de alimentação (DC 24 V de saída, 3 pinos) B: Conector do interface anfitrião (D-Sub, 25 pinos, fêmea) C: Conector da fonte de alimentação (DC entre 5 e 24 V de saída, 2 pinos) D: Conector da unidade de visualização E: Conector do interface da impressora (D-Sub, 9 pinos, macho) F: Conector da fonte de alimentação (DC 24 V de entrada, 3 pinos)		

### ◆ Função de rotação

Este produto pode ser rodado para a posição pretendida. Observe as direcções abaixo para assegurar que o produto está a ser utilizado correctamente e não está danificado. Depois de montar o produto, siga os passos indicados nas imagens para fixar o visor numa determinada posição.

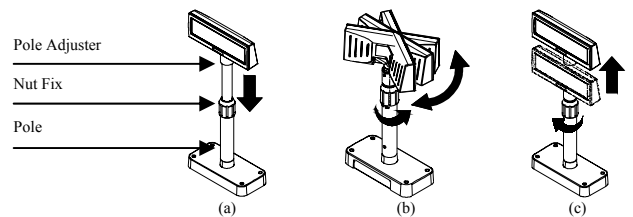

- (a) Baixe a unidade de visualização na direcção da seta.  
Rode a porca de fixação para permitir que a unidade de visualização seja baixada.  
(Consulte os símbolos ABRIR/FECHAR do produto)

- (b) Rode a unidade de visualização para o ângulo pretendido.



#### ✱ Atenção

Não rode a unidade de visualização numa direcção para mais do que uma revolução.  
(Tenha em atenção que a unidade de visualização pode ser rodada de forma contínua.)

- (c) Depois de definir a unidade de visualização para o ângulo pretendido, aperte ligeiramente a fixação da porca. (Quando levantar o visor, o movimento lateral não é realizado.) Depois de definir a unidade de visualização para o ângulo pretendido, aperte totalmente a fixação da porca.



#### ✱ Atenção

Se apertar excessivamente a fixação do parafuso, pode provocar danos e outros problemas.  
Aperte a fixação do parafuso para um grau suficiente onde a unidade de visualização esteja segura.



#### ✱ Atenção

Como a figura (a) mostra, rode a unidade de visualização depois de a baixar ao máximo. Rode a unidade de visualização quando não estiver baixada para o máximo, enquanto produz o som de um clique. Este som não indica qualquer dano e é fruto do contacto entre o mecanismo de rotação e as nervuras localizadas dentro do pólo. Quando a unidade de visualização é baixada na totalidade, este som não será produzido quando a roda.

## ◆ Função de inclinação

Este produto pode ser inclinado para a posição pretendida. Observe as direcções abaixo para assegurar que o produto está a ser utilizado correctamente e não está danificado.

A unidade de visualização pode ser inclinada em intervalos de 13° a partir da linha central até a um máximo de quatro fases ou cinco posições. (Inclinação: máximo de 52°)

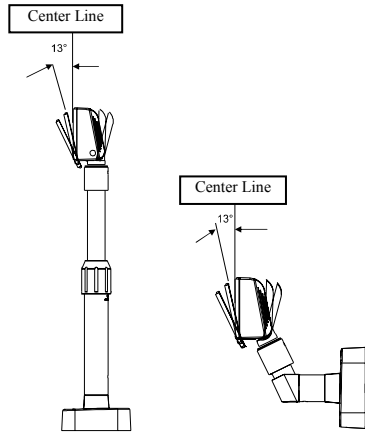

## ◆ Definir os interruptores DIP

La modification des paramètres des commutateurs DIP doit être effectuée lorsque l'imprimante est éteinte. Toute modification effectuée lorsque l'imprimante est allumée ne sera pas traitée.

### 1. Função do interruptor DIP #1 (definição de entrada série RS-232)

Número	Função	Interruptor DESLIGADO	Interruptor LIGADO																																																																																										
1	Definição inicial	Valor do interruptor DIP	Extremidade de dados EEPROM																																																																																										
2	S. L. (Sem ligação)	Utilização em modo de espera	Utilização em modo de espera																																																																																										
3	Direcção de visualização	Na direcção do cliente	Na direcção do operador																																																																																										
4	Teste automático	Desactivada	Activada																																																																																										
5-8	Emulação do comando	<table border="1"> <thead> <tr> <th>5</th> <th>6</th> <th>7</th> <th>8</th> <th>Emulação do comando</th> <th>5</th> <th>6</th> <th>7</th> <th>8</th> <th>Emulação do comando</th> </tr> </thead> <tbody> <tr> <td>0</td> <td>0</td> <td>0</td> <td>0</td> <td>VFD Samsung</td> <td>1</td> <td>0</td> <td>0</td> <td>0</td> <td>Real POS NCR</td> </tr> <tr> <td>0</td> <td>0</td> <td>0</td> <td>1</td> <td>Epson ESC/POS</td> <td>1</td> <td>0</td> <td>0</td> <td>1</td> <td>PD6000</td> </tr> <tr> <td>0</td> <td>0</td> <td>1</td> <td>0</td> <td>ADM787/788</td> <td>1</td> <td>0</td> <td>1</td> <td>0</td> <td>ICD2002</td> </tr> <tr> <td>0</td> <td>0</td> <td>1</td> <td>1</td> <td>DSP800</td> <td>1</td> <td>0</td> <td>1</td> <td>1</td> <td>Reservado</td> </tr> <tr> <td>0</td> <td>1</td> <td>0</td> <td>0</td> <td>AEDEX</td> <td>1</td> <td>1</td> <td>0</td> <td>0</td> <td>Reservado</td> </tr> <tr> <td>0</td> <td>1</td> <td>0</td> <td>1</td> <td>Norma UTC</td> <td>1</td> <td>1</td> <td>0</td> <td>1</td> <td>Reservado</td> </tr> <tr> <td>0</td> <td>1</td> <td>1</td> <td>0</td> <td>Melhoramento UTC</td> <td>1</td> <td>1</td> <td>1</td> <td>0</td> <td>Reservado</td> </tr> <tr> <td>0</td> <td>1</td> <td>1</td> <td>1</td> <td>CD5220</td> <td>1</td> <td>1</td> <td>1</td> <td>1</td> <td>Reservado</td> </tr> </tbody> </table>	5	6	7	8	Emulação do comando	5	6	7	8	Emulação do comando	0	0	0	0	VFD Samsung	1	0	0	0	Real POS NCR	0	0	0	1	Epson ESC/POS	1	0	0	1	PD6000	0	0	1	0	ADM787/788	1	0	1	0	ICD2002	0	0	1	1	DSP800	1	0	1	1	Reservado	0	1	0	0	AEDEX	1	1	0	0	Reservado	0	1	0	1	Norma UTC	1	1	0	1	Reservado	0	1	1	0	Melhoramento UTC	1	1	1	0	Reservado	0	1	1	1	CD5220	1	1	1	1	Reservado	
5	6	7	8	Emulação do comando	5	6	7	8	Emulação do comando																																																																																				
0	0	0	0	VFD Samsung	1	0	0	0	Real POS NCR																																																																																				
0	0	0	1	Epson ESC/POS	1	0	0	1	PD6000																																																																																				
0	0	1	0	ADM787/788	1	0	1	0	ICD2002																																																																																				
0	0	1	1	DSP800	1	0	1	1	Reservado																																																																																				
0	1	0	0	AEDEX	1	1	0	0	Reservado																																																																																				
0	1	0	1	Norma UTC	1	1	0	1	Reservado																																																																																				
0	1	1	0	Melhoramento UTC	1	1	1	0	Reservado																																																																																				
0	1	1	1	CD5220	1	1	1	1	Reservado																																																																																				

(\*0\* : S/W DESLIGADO, \*1\* : S/W LIGADO)

### 2. Função do interruptor DIP #2

Número	Função	Interruptor DESLIGADO	Interruptor LIGADO																																								
1	Pacote de dados	8 Bits	7 Bits																																								
2	Paridade	Sem paridade	Paridade																																								
3	Seleção da paridade	Ímpar	Uniforme																																								
4-6	Seleção da velocidade de transmissão	<table border="1"> <thead> <tr> <th>4</th> <th>5</th> <th>6</th> <th>Velocidade de transmissão</th> <th>4</th> <th>5</th> <th>6</th> <th>Velocidade de transmissão</th> </tr> </thead> <tbody> <tr> <td>0</td> <td>0</td> <td>0</td> <td>9,600 bps</td> <td>1</td> <td>0</td> <td>0</td> <td>115,200 bps</td> </tr> <tr> <td>0</td> <td>0</td> <td>1</td> <td>4,800 bps</td> <td>1</td> <td>0</td> <td>1</td> <td>57,600 bps</td> </tr> <tr> <td>0</td> <td>1</td> <td>1</td> <td>2,400 bps</td> <td>1</td> <td>1</td> <td>0</td> <td>38,400 bps</td> </tr> <tr> <td>0</td> <td>1</td> <td>0</td> <td>1,200 bps</td> <td>1</td> <td>1</td> <td>1</td> <td>19,200 bps</td> </tr> </tbody> </table>	4	5	6	Velocidade de transmissão	4	5	6	Velocidade de transmissão	0	0	0	9,600 bps	1	0	0	115,200 bps	0	0	1	4,800 bps	1	0	1	57,600 bps	0	1	1	2,400 bps	1	1	0	38,400 bps	0	1	0	1,200 bps	1	1	1	19,200 bps	
4	5	6	Velocidade de transmissão	4	5	6	Velocidade de transmissão																																				
0	0	0	9,600 bps	1	0	0	115,200 bps																																				
0	0	1	4,800 bps	1	0	1	57,600 bps																																				
0	1	1	2,400 bps	1	1	0	38,400 bps																																				
0	1	0	1,200 bps	1	1	1	19,200 bps																																				
7-8	S. L. (Sem ligação)	Utilização em modo de espera	Utilização em modo de espera																																								

(\*0\* : S/W DESLIGADO, \*1\* : S/W LIGADO)

## ◆ WEEE (Waste Electrical and Electric Equipment)



Esta marca mostrada no produto, indica que isto não deve ser disposto com outros desperdícios de uso doméstico no fim da sua vida de funcionamento. Para prevenir o dano possível ao ambiente ou a saúde humana na coleção de lixo descontrolada, por favor separe este produto de outros tipos de desperdícios e recicle com responsabilidade para promover reutilização de recursos materiais. Os usuários da casa devem pôr-se no contacto com o distribuidor onde compraram este produto, ou seu escritório de administração local, para detalhes onde e como podem fazer o reciclagem ambiental, seguro e adequado. Os empresários devem pôr-se no contacto com seu fornecedor e verificar os termos e condições do contrato de compra. Este produto não deve ser misturado com os outros desperdícios comerciais.

## ☎ BIXOLON Co., Ltd.

• Website <http://www.bixolon.com>

### • Escritórios na Coreia

(Mor.) 7th-8th FL, Miraeasset Venture Tower, 685, Sampyeong-dong, Bundang-gu, Seongnam-si, Gyeonggi-do, 463-400, Korea

(Tel.) +82-31-218-5500

### • Escritório nos E.U.A.

(Mor.) BIXOLON America Inc., 3171 Fujita St, Torrance, CA 90505

(Tel.) +1-858 764 4580

### • Escritório na Europa

(Mor.) BIXOLON Europe GmbH, Tiefenbroicher Weg 35 40472 Düsseldorf

(Tel.) +49 (0)211 68 78 54 0