

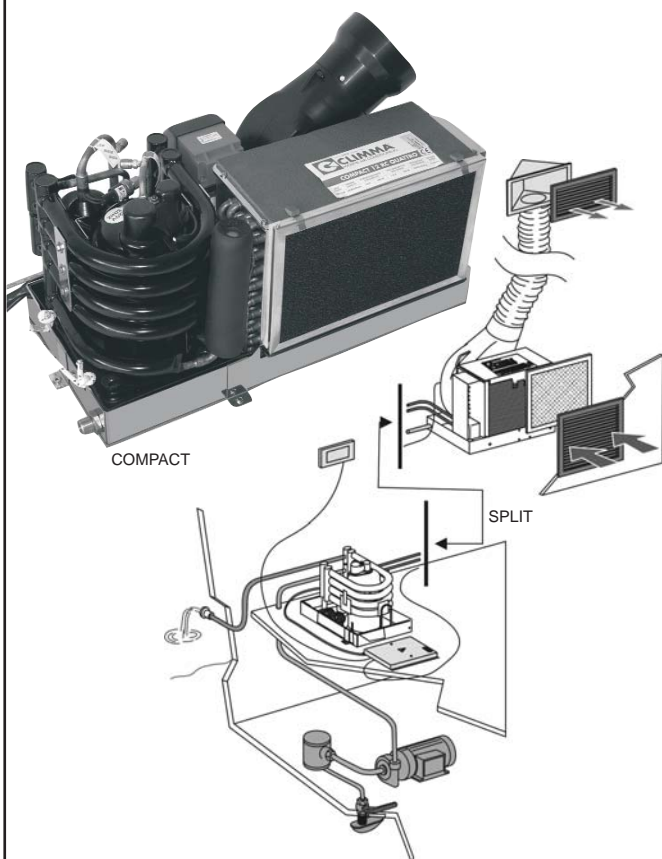

# COMPACT & SPLIT QUATTRO

- GB** - OPERATING INSTRUCTIONS  
- MAINTENANCE  
- TROUBLE SHOOTING
- F** - MODE D'EMPLOI  
- ENTRETIEN  
- RECHERCHE DES PANNES
- D** - BEDIENUNGSANLEITUNG  
- WARTUNG  
- FEHLERSUCHE
- NL** - BELANGRIJK  
- ONDERHOUD  
- FOUT ZOEKEN
- S** - ANVÄNDNING  
- UNDERHÅLL  
- CABINFELSÖKNING
- E** - INSTRUCCIONES PARA EL USO  
- MANTENIMIENTO  
- LOCALIZACION DE AVERIA
- I** - ISTRUZIONI PER L'USO  
- MANUTENZIONE  
- RICERCA DEL GUASTO



A52065



Via Cantore, 6  
20034 Giussano (MI) ITALY  
Tel +39. 0362/35321 - fax +39. 0362/852995  
E-mail: [info@veco.net](mailto:info@veco.net)  
internet: [www.veco.net](http://www.veco.net)



# CLIMMA & FRIGOBOAT INTERNATIONAL SERVICE

**MALTA**

Cutrico Services Ltd.  
Old Railway Track - HMR16 St. Venera  
Tel: +356 21 498658, 21 498693  
Fax: +90 212 449309  
[www.cutrico.com](http://www.cutrico.com) - [gcutajar@cutrico.com](mailto:gcutajar@cutrico.com)

**TURKEY**

Denpar Ltd.  
Atatürk Oto Sanayi Sitesi  
Nazmi Akbaki Is Mrk. No:212 - Maslak - Istanbul  
Tel: +90 (212) 285 03 35 Fax: +90 (212) 285 47 44  
[www.denpar.com](http://www.denpar.com) - [info@denpar.com](mailto:info@denpar.com)

**AZORES**

Mid Atlantic Yacht Services  
Fajal - 9900 Horta  
Tel: +351 292 391616 Fax: +351 292 391656  
[mays@mail.telepac.pt](mailto:mays@mail.telepac.pt)

**BENELUX**

Barco  
J. Van der Heydenstraat 3 - Numansdorp  
Tel: 0031-0186.655010 Fax: 0031-0186.655040  
[www.barcomarine.nl](http://www.barcomarine.nl)  
[management@barcomarine.nl](mailto:management@barcomarine.nl)

**CANARY ISLAND**

Whatever Floats Your Boat  
Porto Novo Varadero Local 8  
35130 Las Palmas-Puerto Rico  
Tel: +34.928561960 Fax: +34.928562089  
[www.paradise-marine.com](http://www.paradise-marine.com)  
[albert@paradise-marine.com](mailto:albert@paradise-marine.com)

**CROATIA - SLOVENIA - SERBIA -**

**MONTENEGRO**  
UNIMAR  
v.Valdirivo 26 - Trieste  
Tel: +39.040.661691 Fax: +39.040.630730  
[www.unimar.org](http://www.unimar.org) - [unimarsrl@tin.it](mailto:unimarsrl@tin.it)

**CYPRUS**

Ocean Marine  
St. Andrews Str. 245A-B - 3504 Limassol  
Tel: +357 25369731 Fax: +357.25352976  
[oceanm@spidernet.com.cy](http://oceanm@spidernet.com.cy)

**ENGLAND - CLIMMA SERVICE**

Fisher Panda U.K. Ltd  
Vervood Dorset BH31 6BB  
17 Blackmoor Road, Ebblake Estate  
Tel: +44(0)1202820840  
Fax: +44(0)1202828688  
[www.fischerpanda.co.uk](http://www.fischerpanda.co.uk) -  
[info@fischerpanda.co.uk](mailto:info@fischerpanda.co.uk)

**ENGLAND - FRIGOBOAT SERVICE**

Penguin Refrigeration Ltd  
Unit 6, Second Avenue Business Park  
Millbrook, Southampton, Hants, SO15 0LP  
Tel: 0044-02380.779800 Fax: 0044-02380.528808  
[www.penguinfrigo.co.uk/](http://www.penguinfrigo.co.uk/) -  
[sales@penguinfrigo.co.uk](mailto:sales@penguinfrigo.co.uk)

**FINLAND**

Nautikulma  
Lantiner Pitkakatku 33 - 20100 Turku  
Tel: +358 2 2503444 Fax: +358 2 2518470  
Mobile: +358 50 59150  
[www.nautikulma.fi](http://www.nautikulma.fi) - [nautikulma@kolumbus.fi](mailto:nautikulma@kolumbus.fi)

**FRANCE**

Kok  
133 chemin St Marc, 06130 - Grasse  
Tel: 0033-0492.420451 Fax: 0033-0492.420452  
[www.kok.fr](http://www.kok.fr) - [kok@club-internet.fr](mailto:kok@club-internet.fr)

**GERMANY**

Ocean Marine  
Bein Zeugamts 2 A - 21509 Glinde  
Tel: 0049-040.2191042 Fax: 0049-040.2191114  
[www.ocean-marine.de](http://www.ocean-marine.de) - [info@ocean-marine.de](mailto:info@ocean-marine.de)

**GREECE**

Icesea  
Posidonos Av. 34 - Athens-Alimos  
Tel: +30-210 9844114 Fax: +30-210 9846836  
[info@icesea.gr](mailto:info@icesea.gr)

**HUNGARY**

BR-GAL Zoldautó  
Kulso Becsi 2 - H2096 Urom  
Tel: +3626550113 Fax: +3626350058  
[brgal@axelero.hu](mailto:brgal@axelero.hu)

**ISRAEL**

Tiltanit-Flotilla  
Base Charter  
Herzliya Marina - Tel Aviv  
Tel: 09-9562955 Fax: 09-9562714  
[www.tiltanit.com](http://www.tiltanit.com) - [lior@tiltanit.com](mailto:lior@tiltanit.com)

**PORTUGAL**

Sereijo&Curado  
Rua Fradesso da Silveira 53 - Lisboa  
Tel: +351 21 3620789 Fax: +351 21 3620812  
[sereijocurado@netcabo.pt](mailto:sereijocurado@netcabo.pt)

**SPAIN**

Acastimar  
Poligono Bellanes C/Fusterias 22 - Cambilres  
Tel: 0034-977.362118 Fax: 0034-977.362687  
[www.acastimar.com/](http://www.acastimar.com/) -  
[acastimar@acastimar.com](mailto:acastimar@acastimar.com)

**SWEDEN**

Italnordic  
Slathutschvagen 13 - 47431 Ellos  
Tel: +46 0304 36030 Fax: +46 0304 36039  
[www.italnordic.se](http://www.italnordic.se) - [info@italnordic.se](mailto:info@italnordic.se)

**SWITZERLAND**

Yachttech  
Schlossbergstrasse 20 - Zurich - Wadenswil  
Tel: +41 1 6804141 Fax: +41 1 6804142  
[www.yachttech.ch/](http://www.yachttech.ch/) - [info@yachttech.ch](mailto:info@yachttech.ch)

**TUNISIE**

Etablissement Mohamed Mrad  
Marina Cap. Monastir - Monastir  
Tel: +216.73.467451 Fax: +216.73.468109  
[marineserviceimr@yahoo.it](mailto:marineserviceimr@yahoo.it)

**USA**

Veco N.A.  
P.O. Box 4535 - 21403 Annapolis  
Tel: +1 301 352-6962 Fax: +1 301 352-5739  
[www.veco-na.com](http://www.veco-na.com) - [info@frigoboat.com](mailto:info@frigoboat.com)

**CANADA**

Rekord Marine  
- Vancouver B.C.  
Tel: +1 604 325-0326  
Tel: (800)663-6424 Fax: +1 604 325-5233  
[www.rekord-marine.com](http://www.rekord-marine.com)  
[jeremy@victory-products.com](mailto:jeremy@victory-products.com)

**WEST INDIES ST. MARTEENS**

Permafrost  
Simpson Bay  
Palapa Marina, Airport Boulevard, Simpson Bay  
Sint Maarten  
Tel: (599) 545 5599  
Tel: VHF # 68 Fax: (599) 545 5599  
Mobile: (599) 557 5780  
[www.permafrost-refrigeration.com](http://www.permafrost-refrigeration.com)  
[permafrost@megatropic.com](http://permafrost@megatropic.com)

**CARIBBEAN TORTOLA**

The Moorings  
- Roadtown  
Tel: +1.809.492-2332 Fax: +1.809.494-2226

**WEST INDIES ANTIGUA**

Absolute Refrigeration  
English Harbour, Dockyard Drive - Antigua  
Tel: 001-268 460 9717  
[absoluteref@candw.ag](mailto:absoluteref@candw.ag)

**CARIBBEAN GUADALOUPE**

Iceberg  
Marina Bas du Fort - Marina Bas du Fort  
Tel: +33.(0)690 58 78 20  
[www.iceberg-ref.com](http://www.iceberg-ref.com)  
[iceberg.refrigeration@wanadoo.fr](mailto:iceberg.refrigeration@wanadoo.fr)

**CARIBBEAN MARTINIQUE**

Mecanique Plaisance  
- Fort de France  
Tel: +596.747737

**BRASIL**

Mardiesel  
Rio de Janeiro  
Tel: +55 21 25 43 11 31  
[zodiac@uol.com.br](http://zodiac@uol.com.br)

**CHILE**

Microservice  
TALCAHUANO  
Rio Loncomilla 860 - 42439 TALCAHUANO  
Tel: +56 41 2942569 Tel: +56 41 2466719  
[electronautica@gmail.com](mailto:electronautica@gmail.com)

**HONG KONG**

HOLYLIGHT (H.K.)  
Hong Kong  
Tel: +852 25437048 Fax: 00852.25436156  
[coha@holylight.biz.com.hk](http://coha@holylight.biz.com.hk)

**JAPAN**

New Japan Yacht  
7-9 Shirai, Makinohara-Shi - Shizuoka-ken  
42-055  
Tel: +81-0548.540221 Fax: +81-0548.540223  
[info@njy.co.jp](mailto:info@njy.co.jp)

**SEICHELLES**

Cooling Plus  
- Victoria - Mahe  
Tel: +248.373777 Fax: +248.373599

**SINGAPORE**

CITITECH MARINE  
61 Kaki Bukit Avenue 1 - #03-17 Shun Li  
Industrial Park  
41794 Singapore  
Tel: +65 3871129 Fax: +65 2521235  
[wiltsing@singnet.com.sg](http://wiltsing@singnet.com.sg)

**TAIWAN**

Euro Marine Supplies  
Kaohsiung  
4F,Unit2, 81 Wen Wu 2nd Street - Kaohsiung  
Tel: +886 7 216-7140 Fax: +886 7 216-7147  
[euromarine@gmx.net](mailto:euromarine@gmx.net)

**UAE**

Marine & Elect. Supplies Co.  
- Abu Dhabi  
Tel: +971.2.674-0900 Fax: +971.2.677-5450  
[mescoauh@emirates.net.ae](http://mescoauh@emirates.net.ae)

**TUNISIE**

Etablissement Mohamed Mrad  
Marina Cap Monastir - Monastir  
Tel: +216.73.467451 Fax: +216.73.468109  
[marineserviceimr@yahoo.it](mailto:marineserviceimr@yahoo.it)

**CANARY ISLAND**

Whatever Floats Your Boat  
Porto Novo Varadero Local 8  
35130 Las Palmas-Puerto Rico  
Tel: +34.(9)28.561590 Fax: +34.(9)28.562089  
[www.paradise-marine.com](http://www.paradise-marine.com)  
[albert@paradise-marine.com](mailto:albert@paradise-marine.com)

**EGYPT**

Peak Marine  
Maadi - Cairo  
Tel: +20.2.358-5869 Fax: +20.2.358-5869  
[hkamal@peakmarine.com](http://hkamal@peakmarine.com)

**SOUTH AFRICA**

Navstar  
- Durban  
Tel: +27.031.764-1064 Fax: +27.(031).764-2360  
[info@navstar.co.za](http://info@navstar.co.za)

**AUSTRALIA**

Outback Marine  
2/5 Waterway Dr. - 4209 Coomera  
Tel: +61 07 5500 0822 Fax: +61 07 5500 0855  
[www.outbackmarine.com.au/](http://www.outbackmarine.com.au/)  
[gary@outbackmarine.com.au](mailto:gary@outbackmarine.com.au)

**NEW ZEALAND**

Total Refrigeration  
1602 State Highway 17 Dairyflat RD4  
Albany - Auckland  
Tel: +64 9 4260690 Fax: +64 9 4260691  
[www.totalrefrigeration.co.nz](http://www.totalrefrigeration.co.nz)  
[richard@totalrefrigeration.co.nz](mailto:richard@totalrefrigeration.co.nz)

**NEW CALEDONIA**

IFT Pacific  
- Noumea  
Tel: +687.271716 Fax: +687.283242  
Alexandra Tabouy Menges  
[ift.tabouy@mis.nc](mailto:ift.tabouy@mis.nc)

<b>GB</b>	<b>ENGLISH</b> OPERATING INSTRUCTIONS <i>TROUBLE SHOOTING</i>	<b>page</b> 4 page 4 - 9 page 10 / 11
<b>F</b>	<b>FRANCAIS</b> INSTRUCTIONS POUR L'UTILISATION <i>RECHERCHE DES PANNES</i>	<b>page</b> 12 page 12 - 17 page 18 / 19
<b>D</b>	<b>DEUTSCH</b> GEBRAUCHSANWEISUNGEN <i>FEHLERSUCHE</i>	<b>seite</b> 20 seite 20 - 25 seite 26 / 27
<b>NL</b>	<b>NEDERLANDS</b> GEBRUIKSAANWIJZING <i>FOUT ZOEKEN</i>	<b>page</b> 28 page 28 - 33 page 34 / 35
<b>S</b>	<b>SVENSKA</b> ANVISNINGAR FOR ANVANDNING <i>CABINFELSÖKNING</i>	<b>sid</b> 36 sid 36 - 41 sid 42 / 43
<b>E</b>	<b>ESPAÑOL</b> INSTRUCCIONES DE USO <i>LOCALIZACION DE AVERIA</i>	<b>page</b> 44 page 44 - 49 page 50 / 51
<b>I</b>	<b>ITALIANO</b> ISTRUZIONI PER L'USO <i>RICERCA DEL GUASTO</i>	<b>pag.</b> 52 pag. 52 - 57 pag. 58 / 59

COMPACT QUATTRO

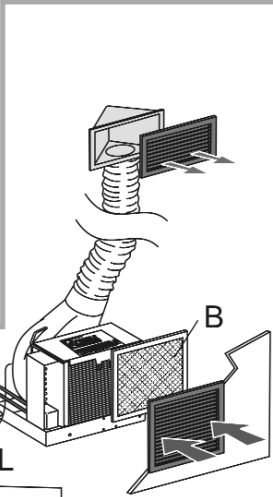
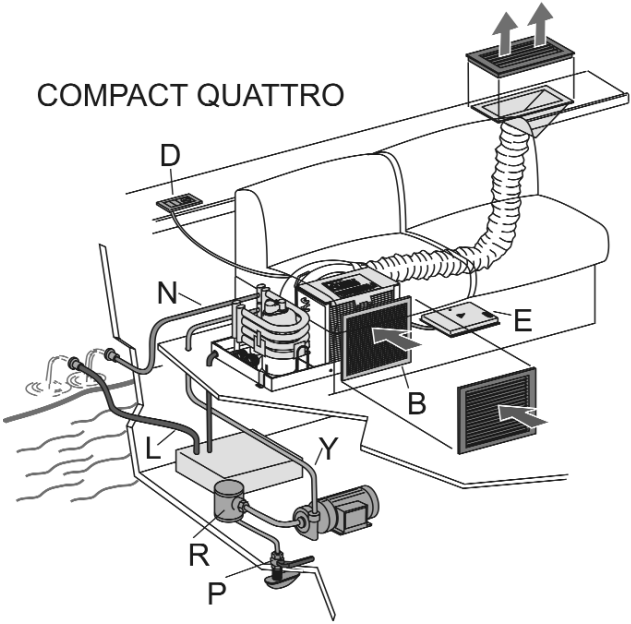

SPLIT QUATTRO

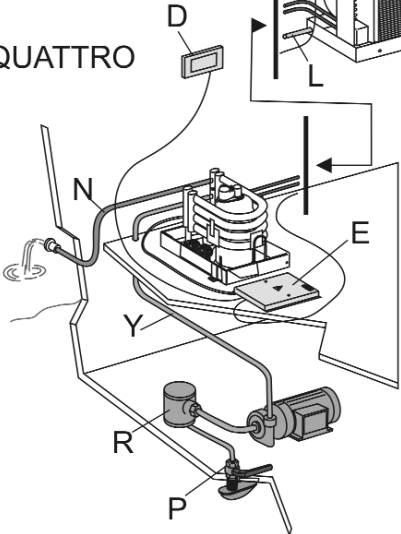

## CONDIZIONATORI COMPACT & SPLIT QUATTRO

### ENGLISH

**B** - AIR FILTER  
**D** - CONTROL PANEL  
**E** - ELECTRICAL BOX  
**L** - CONDENSATE DISCHARGE  
**N** - SEA WATER OUTLET  
**P** - SEA WATER INTAKE  
**R** - SEA WATER STRAINER  
**Y** - SEA WATER PIPE

### DEUTSCH

**B** - LUFTFILTER  
**D** - SCHALTBRETT  
**E** - VERBINDUNGSDOSE  
**L** - ABFLUßROHR DES KONDENSWASSERS  
**N** - ABFLUßROHR AUSLAß SEEWASSER  
**P** - EINLAß SEEWASSER  
**R** - SEEWASSERFILTER  
**Y** - ABFLUßROHR SEEWASSER

### SVENSKA

**B** - LUFTFILTER  
**D** - MANÖVERPANEL  
**E** - ELSKÅP  
**L** - LEDNING FÖR KONDENSVATTNETS  
TÖMNING  
**N** - LEDNING FÖR HAVSVATTNETS  
TÖMNING  
**P** - INLOPP FÖR HAVSVATTEN  
**R** - FILTER FÖR HAVSVATTEN  
**Y** - RÖR FÖR HAVSVATTEN

### ITALIANO

**B** - FILTRO ARIA  
**D** - PANNELLO DI COMANDO  
**E** - SCATOLA ELETTRICA  
**L** - TUBAZIONE SCARICO CONDENSA  
**N** - TUBAZIONE SCARICO ACQUA MARE  
**P** - PRESA ACQUA MARE  
**R** - FILTRO ACQUA MARE  
**Y** - TUBO ACQUA MARE

### FRANCAIS

**B** - FILTRE AIR  
**D** - PANNEAU DE COMMANDE  
**E** - LE BOÎTIER ÉLECTRIQUE  
**L** - REJECT EAU DE CONDENSATION  
**N** - REJECT EAU DE MER  
**P** - PRISE EAU DE MER  
**R** - FILTRE EAU  
**Y** - TUYAU D'ARRIVÉE D'EAU

### NEDERLANDS

**B** - LUCHTFILTER  
**D** - BEDIENINGSPANEEL  
**E** - ELEKTRISCHE SCHAKELKAST  
**L** - LEIDING AFVOER CONDENS  
**N** - LEIDING AFVOER ZEEWATER  
**P** - AANVOEROPENING ZEEWATER  
**R** - FILTER ZEEWATER  
**Y** - BUIS ZEEWATER

### ESPAÑOL

**B** - FILTRO DE AIRE  
**D** - PANEL DE MANDO  
**E** - CAJA ELÉCTRICA  
**L** - DESCARGA DE HUMEDAD DE  
CONDENSACION  
**N** - SALIDA RETORNO DE AGUA DE  
MAR  
**P** - ENTRADA DE AGUA DE MAR  
**R** - FILTRO DE AGUA DE MAR  
**Y** - TUBO DE AGUA DE MAR

# 1 - OPERATING INSTRUCTIONS

Congratulations! You have chosen the best and the most reliable air-conditioning system on the market.

We'll give you the following instructions for the use and the correct maintenance and some suggestions to solve the most common operational defects.

## INDEX:

### GENERAL DIRECTIONS

#### 1 - OPERATING INSTRUCTIONS

##### 1.1 - FUNCTIONING OF COMPACT & SPLIT QUATTRO AIR-CONDITIONERS

##### 1.2 - VEGA MK II CONTROL PANEL - OPTIONAL REMOTE CONTROL DEVICE

##### 1.3 - MECHANICAL CONTROL PANEL

##### 2.1.- SUMMER COOLING BY MEANS OF THE MECHANICAL CONTROL PANEL

##### 2.2. - WINTER HEATING BY MEANS OF THE MECHANICAL CONTROL PANEL (EH model)

##### 2.3. - WINTER HEATING BY MEANS OF THE MECHANICAL CONTROL PANEL (RC model)

#### 3 - IMPORTANT NOTES

##### 3.1 - EXPLOSIONS - IF THE SYSTEM IS IN THE ENGINE COMPARTMENT

#### 4 - MAINTENANCE

##### 4.1 - CONDENSATION WATER AND CONDENSATION DRAINPIPE

##### 4.2 - AIR FILTER

##### 4.3 - SEA WATER FILTER

##### 4.4 - COLD

#### 5 - TROUBLESHOOTING

#### 6 - IDENTIFICATION OF THE PRODUCT

## GENERAL INSTRUCTIONS

- Read carefully this manual before switching on the system.
  - Use the air-conditioner only for its aim.
  - Don't use any damaged air-conditioners. In case of operational defects, switch it off and if possible cut off the power supply to the air-conditioning system.
  - Before any maintenance operations and before touching any internal parts, cut off the power supply.
  - The maker declines any responsibility in case of changes or errors due to the non-observance of instructions on installation manuals or because of unfit use of the air-conditioner. This causes the immediate loss of the guarantee.
  - The non-observance of the anti-accident instructions implies a fire risk in case of short circuit.
  - This air-conditioner works correctly and without any risks only after its installation and its inspection.
  - Don't open the VEGA MK II remote control device to avoid any damages. In case of operational defects, call the competent personnel.
  - The remote control device batteries contain polluting substances. Once run-down, you must dispose of them according to the provisions in force.
  - The system contains moving parts (fans) and parts that working warm up (compressor): don't clean or execute maintenance operations if the system is working.
  - Pay attention to the room temperature: it must be comfortable.
  - For a correct use, the air-conditioning unit must operate only by the suggested temperatures values in the table
- "Functioning limits" in the installation manual. If the unit works beyond these limits, there can be a risk of operational defects and some air-conditioner parts may suffer damages.
- If you want to cut off the power supply of the boat, it is necessary to switch off the air-conditioning unit using the remote control device (it can be the mechanical or the digital panel or the remote control device).
  - Don't obstruct the air outlet from grills with clothes or any other materials unless it is possible to close them.

## 2 - OPERATING INSTRUCTIONS

### 1 - USE INSTRUCTIONS

#### 1.1 - FUNCTIONING OF THE COMPACT & SPLIT QUATTRO AIR-CONDITIONERS

During the cooling cycle the refrigerating circuit takes the heat away from the ambient air and makes it over to the sea water. On the contrary, in the heating cycle an electrical resistance, controlled by the ambient thermostat, generates the heat (EH version with electrical heating). There is also a second version of the COMPACT & SPLIT QUATTRO air-conditioners with inversion cycle instead of the electrical heating. For the RC models with reversal cycle the heat is taken away from the sea water, that cools down and made over to the air, that warms up. The heat pump (heating) is the best solution if the sea water temperature is above 10° C. You can select the functioning cycle, the desired temperature and the fan speed by means of the control panel, installed in the air-conditioned room and controlling the ambient temperature (only the mechanical panel has got the thermostat with the capillary. In fact, for the digital one, the sensor is in the panel).

#### 1.2 - VEGA MK II CONTROL PANEL

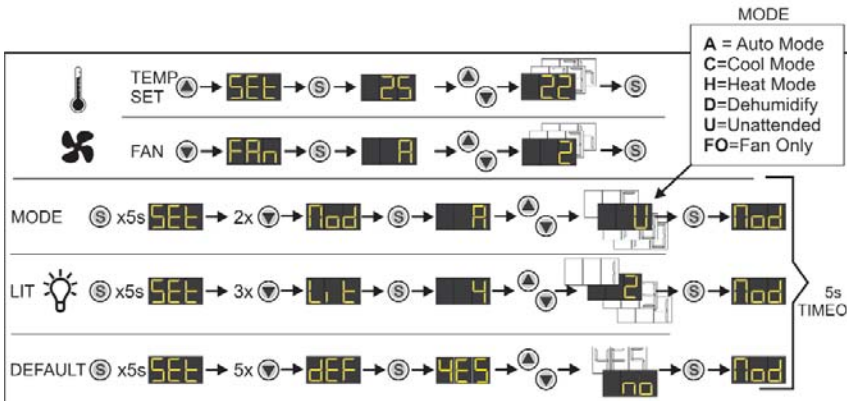
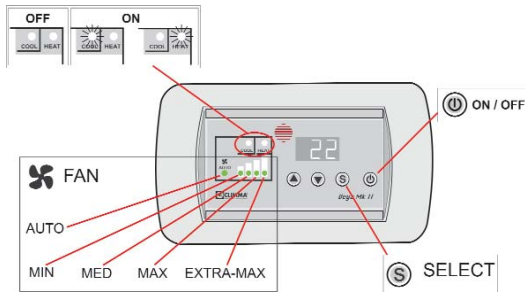

## 3 - OPERATING INSTRUCTIONS

### INFRARED REMOTE CONTROL DEVICE

The remote control device needs two non-rechargeable batteries (1,5 V).

### INTRODUCTION OF THE BATTERIES:

Open the gain door. Remove the cover of the batteries gain on the backside of the remote control device pressing the tongue inside according to the arrow direction.

The longest operational distance of the remote control device is about 5 mt.

There must not be any obstacles between the remote control device and the unit.

To send out controls to the unit it is necessary to point the remote control device towards the VEGA MK II control panel and press the button corresponding to the chosen function.

### 2 - OPERATING INSTRUCTIONS DIGITAL CONTROL PANEL VEGA MK II

### REMOTE CONTROL DEVICE (only with the digital panel VEGA MK II)

#### Buttons functions:

Button n.1:  
It increases the Temperature Set Point value.

Button n.2:  
It changes the luminosity of the warning lights and of the display on a four level scale.

Button n.3:  
It decreases the Temperature Set Point value.

Button n.4:  
Fan speed control. Four manual speeds (1 - 2 - 3 - 4) or automatic speeds.

Button n.5:  
Special modes: Unattended, Dehumidify or Fan Only.

Button n.6:  
ON/OFF button.

When the panel is ON, the display shows the ambient temperature (or the abbreviations U, d, FO if the Unattended, Dehumidify or Fan Only Modes are set up) + mode and fan warning lights.

When the panel is OFF, the display shows only the ambient temperature and all the warning lights are switched off.

Button n.7:  
Automatic speed selection (A).

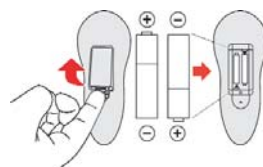
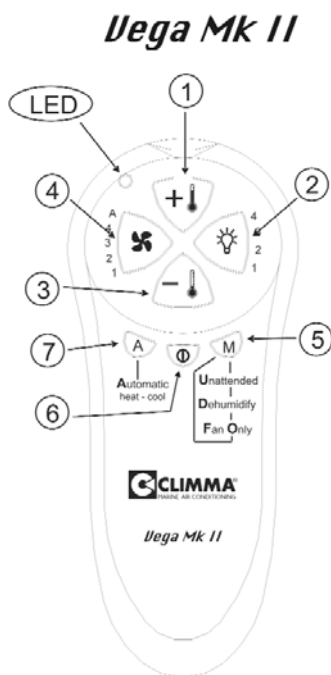

The remote control device needs two non-rechargeable batteries (1,5 V).



## 4 - OPERATING INSTRUCTIONS

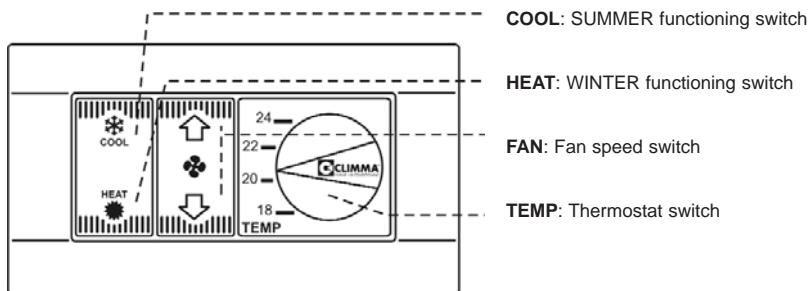

### 1.3 - MECHANICAL CONTROL PANEL

By means of the control panel, you can set and control the following functions:

A.- Switching on and off:

SUMMER AIR-CONDITIONING : push the "COOL" button with the ice star.

WINTER HEATING : push the "HEAT" button with the orange sun.

To switch off, put the switch in the central position.

B.- Setting-regulation of the temperature by means of the thermostat (TEMP):

The thermostat has got a 3 m capillary with a bulb. The bulb must perceive the sucked up air (it must not come into contact with the exchanger tongues; it is in fact the battery where the refrigerant spreads: the tongues cool down, so that if the bulb comes into contact with them, it will perceive a temperature value that is lower than the ambient temperature).

C.- Regulation of the fan speed:

By means of the button with the fan it is possible to regulate the four fan speeds. Push the button to select the fan speed: upwards arrow means speed increase and downwards arrow means speed decrease. Switching on the fan for the first time, it will run in MED speed. Then it will run according to the last selected speed.

### 2.1.- SUMMER FUNCTIONING (COOLING) BY MEANS OF THE MECHANICAL CONTROL PANEL

Switch on the system, pushing the "COOL" button. Turn the thermostat knob towards "-" anticlockwise, until the compressor starts running. Pushing the "Fan" button regulate the fan speed until the desired speed "MIN-MED-MAX-EXTRA-MAX". When in the cabin there is the chosen temperature, turn the thermostat knob towards "+" clockwise until the compressor stops running. After having switched off the compressor, the fan makes the air circulate without cooling it down until the compressor starts running again.

### 2.2. - WINTER FUNCTIONING BY MEANS OF THE MECHANICAL CONTROL PANEL (HEATING BY MEANS OF THE ELECTRICAL RESISTANCE - EH MODEL)

Switch on the system, selecting "HEAT". Turn the thermostat knob towards "+". After few seconds the warm air will come out. Select the desired fan speed. Let the air-conditioner run until in the room there is the ideal temperature. Then turn the thermostat knob towards "-" anticlockwise until the resistance stops. As indicated in 2.1, switching off the resistance, the air-conditioner makes the air circulate without warming it up. In case of fan breakdown or obstruction of the air outlet, an internal safety device switches off the resistance to avoid the overheating. To reset the normal functioning, switch off the system pushing the "COOL-OFF-HEAT" button, solve the problem causing the block, wait for some minutes and switch on again the air-conditioner. In systems with electrical heating, during the functioning in "Heat" mode, the compressor and the pump don't run.

## 5 - OPERATING INSTRUCTIONS

### 2.3. - WINTER FUNCTIONING BY MEANS OF THE MECHANICAL CONTROL PANEL (HEATING BY MEANS OF THE REVERSAL CYCLE - RC MODEL)

Switch on the system selecting "HEAT". Turn the thermostat knob towards "+" until the compressor starts running. Select the fan speed. When in the cabin there is the desired temperature, turn the thermostat knob towards "-" anticlockwise until the compressor stops. As indicated in 2.2, switching off the compressor, the air-conditioner makes the ambient air circulate without warming it up. If the sea water temperature is above 18° C, the high pressure safety device will snap. Switch off the system and then switch it on again and select a higher fan speed value.

### 3 - IMPORTANT NOTES

#### 3.1 - INSTALLATION IN THE ENGINE COMPARTMENT (only for SPLIT models)

The air-conditioner use can cause the going off of sparks (switches, relays, etc...) To avoid the risk of explosions, it is necessary to start the smoke-exhauster 10 minutes before switching on the air-conditioning system and they must suck up the smoke as long as the air-conditioner runs.

#### 3.2 - TROUBLESHOOTING

Only the qualified staff can execute the troubleshooting respecting the safety regulations.

#### 3.3 - MULTIPLE INSTALLATIONS

It is necessary to space out the switching on delays of the air-conditioners at least of 5 seconds one from another.

### 4 - MAINTENANCE

For an efficient functioning of the air-conditioner, follow these advices about checks and maintenance. Intervention times can change according to the installation place, the pollution and the installation use.

- Clean the sea water filter every week.
- Clean the air filter every month.
- Clean the condensation outlet pipe every four months.
- Clean the condensation collection tray every year.
- Clean the water intake every year (operation to be executed in shipyard).
- Change the batteries (only for VEGA MK II with remote control device) every year.

These operations must be executed only after having switched off the air-conditioner and only by the qualified staff.

Don't check the electrical circuit if none can bring help in case of accident.

- Check hydraulic connections every year.
- Consult also "Installation Manual".

#### 4.1 - CONDENSATION WATER AND ITS OUTLET

During the cooling cycle air-conditioners produce much condensation water, above all when it is damp. Check periodically that there are no leaks or obstructions on the condensation outlet and that the condensation water drains regularly. Pour in the condensation tray some water and check that it flows currently. If the condensation water drains to the bilge, it is better to let it flow towards a limited space and let it drain continually to avoid stagnation that can cause unpleasant smells.

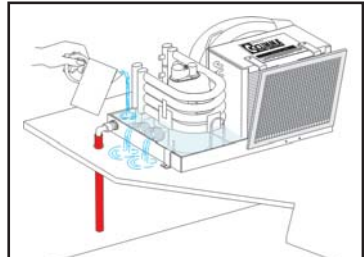

## 6 - OPERATING INSTRUCTIONS

### 4.2 - AIR FILTER

The filter on the exchanger air outlet (B) must be periodically cleaned and/or substituted. This filter avoids the obstruction of the air-conditioner exchanger. The maintenance frequency depends on the running hours number and above all on the air pollution. We suggest to clean the filter every month. An obstructed air filter can cause a decrease of the system efficiency in cooling mode (COOL). In the heating cycle (RC models) in systems with reversal cycle, it can block the system because of the high pressure; in EH models with electrical resistance it can block the system because of the intervention of an internal safety device.

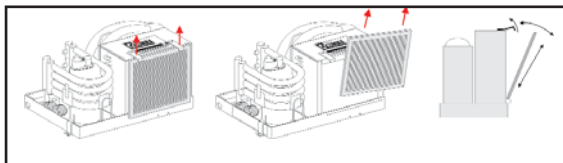

### 4.3 - SEA WATER FILTER

The water filter (R) on the intake of the cooling water electrical pump must be periodically cleaned. Thanks to this filter the pump and the cooling circuit work correctly. The maintenance frequency depends on the running hours number of the system and above all on the water pollution. We suggest to check the sea water filter every week. To check that there are no obstructions, check the pump outboard discharge (N). If there is a lack of circulating water in the cooling cycle, the efficiency of the system decreases and the air-conditioner may get stuck. In the heating cycle, in RC models it can decrease the system efficiency.

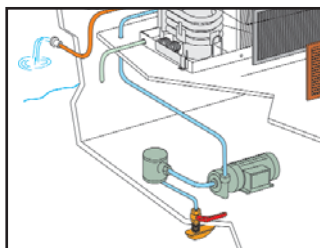

### 4.4 - COLD

If you don't use the boat and the temperature is below 0° C, you must drain the water in the condenser, in the electrical pump, in the filter and in the connection pipes. You must:

- close the sea water intake;
- take off the pipe of the water intake on the condenser (between the electrical pump and the air-conditioner) to drain the condenser water;
- clean the filter and drain the water in the filter and in the electrical pump.

### 5 - IDENTIFICATION OF THE PRODUCT

Each product is identified by means of a label. Make reference to the description, to the code, to the series number if you must eventually call the Assistance Centre.

CLIMMA® MARINE AIR CONDITIONING						
COMPACT 12 EH QUATTRO						
Model	Capacity	Capacity	Refrigerant (kg)	Refrigerant (kg)	Refrigerant (kg)	Capacity (kW)
1200/12	12 000 BTU/h	3.5 kW/12000	3.3 A	127 IN	3.3 A	1200 W
						800/1200 g
						1.5 (1200)

## 7 - OPERATING INSTRUCTIONS

### 6.1 - TROUBLESHOOTING

Before calling an Assistance Centre, check the system. The following problems are the most common ones and you can solve them. If the system doesn't work, even after having checked it, call the nearest CLIMMA Assistance Centre. If there isn't any on the telephone directory or if the telephone directory is not updated, call the Veco Service: +39.0362.35321 or consult the WEB page: [www.climma.it](http://www.climma.it)

### 6.2 - THE UNIT DOESN'T WORK.

*Is the automatic switch snapped?*

Reset the switch on the main board.

Check the voltage value between "L" and "N" of the "MAIN POWER" terminal on board.)

### 6.3 - THE FAN DOESN'T TURN.

*Is the air-conditioner switched on?*

Switch on the unit by means of the control panel.

*Is the fuse burned?*

After the necessary checks, replace the F1 fuse with another one with the same dimensions and charge.

### 6.4 - THE COOLING IS NOT SUFFICIENT - CO, RC, EH VERSIONS.

*Have you selected the correct operational mode?*

Select on the panel the cooling mode (COOL) or AUTO (only for the digital model).

*Have you correctly regulated the thermostat?*

Regulate the temperature on lower values.

*Is the fan speed too low?*

Increase the fan speed or select the AUTO mode for the digital version.

*Is the air circulation insufficient?*

Check that there are no obstructions on the outlet or inlet grills and that the filter is cleaned.

*Is the air filter dirty?*

Clean or replace it.

*Has the compressor been running only for short periods?*

The high pressure switch device is snapped. Check the water circulation, the filter and the sea water pump.

*Doesn't the compressor run?*

The high pressure switch device is snapped more than three times. Check the sea water circuit, switch off and then switch on again the system by means of the panel. If this happens again, call the Assistance Service.

### 6.5 - THE HEATING IS NOT SUFFICIENT - EH VERSION.

*Have you selected the correct operational mode?*

Select on the panel the heating mode (HEAT) or AUTO (only for the digital model).

*Have you correctly regulated the thermostat?*

Regulate the temperature on higher values.

*Is the fan speed too high?*

Decrease the fan speed or select the AUTO mode for the digital version.

## 8 - OPERATING INSTRUCTIONS

*Is the air circulation insufficient?*

Check that there are no obstructions on the outlet and inlet grills and that the air filter is cleaned.

*Is the air filter dirty?*

Clean or replace it.

*Has the heating been working only for few minutes?*

The resistance protection device is snapped. Check the air circulation, the fan speed and the air filter. If this happens again, call the Assistance Service.

6.6 - THE HEATING IS NOT SUFFICIENT - RC VERSION.

*Have you selected the correct operational mode?*

Select on the control panel the heating mode (HEAT) or AUTO (only for the digital model).

*Have you correctly regulated the thermostat?*

Regulate the temperature on higher values.

*Is the fan speed too high?*

Decrease the fan speed or select the AUTO mode for the digital version.

*Is the air circulation insufficient?*

Check that there are no obstructions on the outlet and inlet grills and that the air filter is cleaned.

*Has the compressor been running only for short periods?*

The high pressure switch device is snapped. Check the air circulation and that there are no obstructions on the openings and on the inlet grill and that the filter is cleaned.

*Is the air filter dirty?*

Clean or replace the filter.

*Doesn't the compressor run?*

The high pressure switch device is snapped more than three times. Check the air circulation. Switch off and then switch on again the system by means of the panel. If this happens again, call the Assistance Service.

6.7 - THE SEA WATER PUMP DOESN'T WORK

*Is the fuse burned?*

After the necessary checks, replace the F1 fuse with another one with the same dimensions and charge.

*Is the high pressure switch device snapped?*

Check the cooling circuit and clean the filter on the sea water intake. If this happens again, call the Assistance Service.

# 1 - INSTRUCTIONS POUR L'UTILISATION

Félicitations! Vous avez choisi le meilleur et le plus fiable système de climatisation sur le marché. De suite, nous Vous suggérons des indications importantes en ce qui concerne l'utilisation et le correct entretien et pour résoudre les plus communs problèmes de défaillance.

## INDEX:

### 1 - AVERTISSEMENTS GÉNÉRAUX

#### 1.1 - INSTRUCTIONS POUR L'UTILISATION

#### FONCTIONNEMENT DES CLIMATISEURS COMPACT & SPLIT QUATTRO

#### 1.2 - PANNEAU DE CONTRÔLE VEGA MK II - TÉLÉCOMMANDE OPTIONNELLE

#### 1.3 - PANNEAU DE CONTRÔLE MÉCANIQUE

#### 2.1.- FONCTIONNEMENT ESTIVAL (REFROIDISSEMENT) AVEC PANNEAU DE CONTRÔLE MÉCANIQUE

#### 2.2.- FONCTIONNEMENT HIBERNAL AVEC PANNEAU DE CONTRÔLE MÉCANIQUE (Mod. EH)

#### 2.3.- FONCTIONNEMENT HIBERNAL AVEC PANNEAU DE CONTRÔLE MÉCANIQUE (Mod. RC)

### 3 - AVERTISSEMENTS IMPORTANTS

#### 3.1 - EXPLOSIONS- SI L'UNITÉ EST DANS LE COMPARTIMENT MOTEUR

#### 4 - ENTRETIEN

#### 4.1 - EAU DE CONDENSATION ET RELATIF DÉCHARGE

#### 4.2 - FILTRE AIR

#### 4.3 - FILTRE EAU DE MER

#### 4.4 - GEL

#### 5 - RECHERCHE DES PANNES

#### 6 - IDENTIFICATION PRODUIT

## AVERTISSEMENTS GÉNÉRAUX

- Lire attentivement ce manuel avant d'utiliser le climatiseur.
- Utiliser le climatiseur seulement pour son but.
- Ne pas utiliser de climatiseurs endommagés. En cas de défaillance, éteindre le climatiseur et si possible couper le courant électrique.
- Avant n'importe quelle opération d'entretien et avant de toucher les parties internes du climatiseur, il faut couper le courant électrique.
- La maison productrice décline n'importe quelle responsabilité en cas de modifications et d'erreurs à cause de l'inobservance des instructions sur les manuels d'installation et d'utilisation du climatiseur dans des situations anormales. Ça cause l'immédiate déchéance de la garantie.
- L'inobservance des consignes de sécurité implique un risque d'incendie en cas de court-circuit.
- Ce climatiseur marche correctement et sans risque seulement après son installation et son essai.
- Ne pas ouvrir la télécommande de VEGA MK II pour éviter des dommages. En cas de défaillance, appeler le personnel spécialisé.
- Les piles de la télécommande contiennent des substances polluantes. Épuisées, il faut les jeter selon les normes en vigueur.
- Le climatiseurs est composé de parties en mouvement (ventilateurs) et parties qui pendant le fonctionnement se chauffent (compresseur): ne pas exécuter le nettoyage et l'entretien si l'unité est en marche.
- La température ambiante doit être agréable.
- Pour une correcte utilisation, le climatiseur doit opérer seulement dans les valeurs de températures indiquées dans le tableau "Limites de fonctionnement" dans le manuel d'installation de l'unité. Au-delà des limites surnommées, des défaillances sont possibles et des parties du climatiseur peuvent subir des dommages.
- Pour couper le courant électrique de l'embarcation, il faut éteindre le système de climatisation en utilisant la télécommande (le panneau mécanique, digital ou la télécommande).
- Ne pas obstruer les grilles d'envoi d'air avec des vêtements ou d'autres choses, à moins qu'il s'agisse de grilles qui peuvent être refermées.

## 2 - INSTRUCTIONS POUR L'UTILISATION

### 1 - INSTRUCTIONS POUR L'UTILISATION

#### 1.1 - FONCTIONNEMENT DES CLIMATISEURS COMPACT & SPLIT QUATTRO

Pendant le cycle de refroidissement, le circuit frigorifique emporte la chaleur de l'air ambiant et la cède à l'eau de mer. Au contraire, dans le cycle de chauffage, c'est une résistance électrique, contrôlée par le thermostat ambiant, qui produit la chaleur (version EH avec chauffage électrique). Il y a aussi les versions des climatiseurs COMPACT et SPLIT QUATTRO avec inversion de cycle au lieu du chauffage électrique. Pour les modèles RC avec inversion de cycle la chaleur est emportée de l'eau de mer, qui se refroidit et cédée à l'air, qui se chauffe. Le fonctionnement du groupe avec pompe de chaleur (chauffage) offre les performances meilleures si la température de l'eau de mer est supérieure à 10° C. On peut choisir le cycle de fonctionnement, la température désirée et la vitesse du ventilateur au moyen du panneau de contrôle installé dans la pièce climatisée, qui contrôle la température ambiante (le thermostat avec le capillaire se trouve seulement sur le panneau mécanique, alors que pour le digitale le senseur se trouve sur le panneau).

#### 1.2 - PANNEAU DE CONTRÔLE VEGA MK II

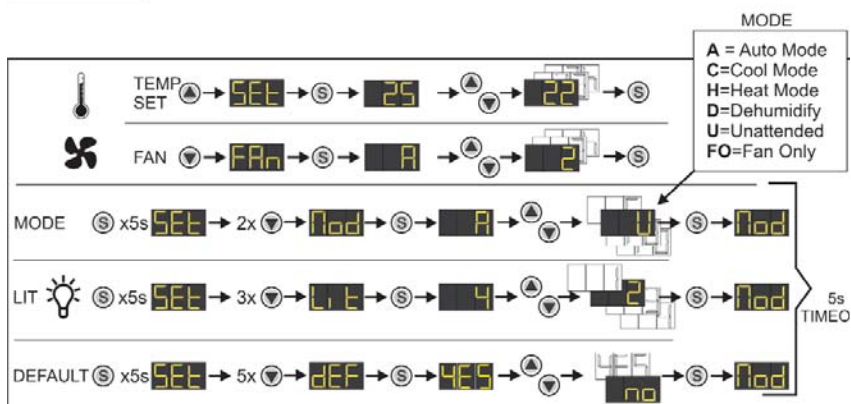
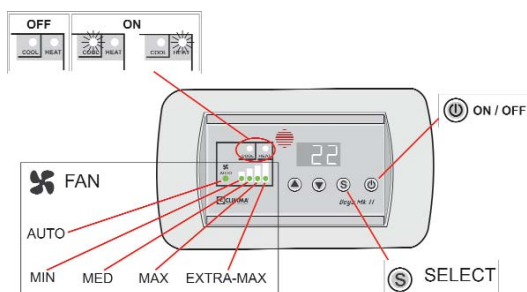

## 3 - INSTRUCTIONS POUR L'UTILISATION

### TÉLÉCOMMANDE À INFRAROUGES

Le télécommande fonctionne avec deux piles pas rechargeables de 1,5 V.

### INSERTION DES PILES:

Ouvrir la portière à emboîture. Enlever le couvercle de l'emboîture des piles sur la partie postérieure de la télécommande, en pressant la languette à l'intérieur dans la direction de la flèche.

La distance opérationnelle maximale de la télécommande est de 5 m.

Il n'y doit pas être d'obstacles entre la télécommande et l'unité.

Pour transmettre les commandes à l'unité, il faut diriger la télécommande vers le panneau de contrôle VEGA MK II et presser le bouton relatif à la fonction désirée.

### 2 INSTRUCTIONS POUR L'UTILISATION PANNEAU DE CONTRÔLE DIGITAL VEGA MKII

### TÉLÉCOMMANDE

(seulement avec le panneau digital VEGA MKII)

### Fonction des boutons:

Bouton n.1:

Il augmente la valeur de la température.

Bouton n.2:

Il change la luminosité des lampes témoins et du display sur une échelle de quatre niveaux.

Bouton n.3:

Il diminue la valeur de la température.

Bouton n.4:

Il contrôle la vitesse du ventilateur. Quatre vitesses manuelles (1 - 2 - 3 - 4) ou automatiques.

Bouton n.5:

Modalités spéciales: Unattended, Dehumidify o Fan Only.

Bouton n.6:

Bouton ON/OFF.

Quand le panneau est allumé, le display montre la température ambiante (ou les abréviations U, d, FO si les modalités Unattended, Dehumidify ou Fan Only ont été sélectionné) + lampes témoins de la modalité et du ventilateur.

Quand le panneau est éteint, le display montre la température ambiante et toutes les lampes témoins sont éteintes.

Bouton n.7:

Sélection automatique de la vitesse (A).

### Vega Mk II

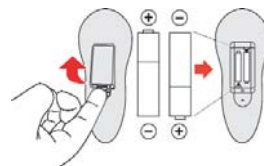
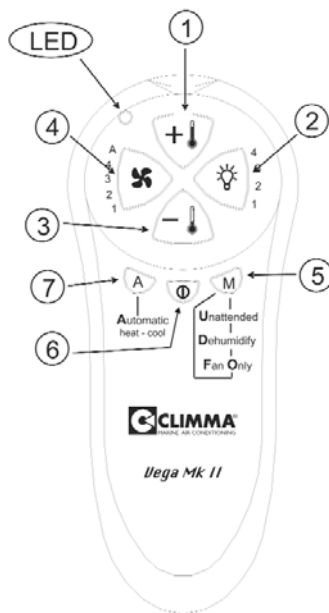

Le télécommande fonctionne avec deux piles pas rechargeables de 1,5 V.



## 4 - INSTRUCTIONS POUR L'UTILISATION

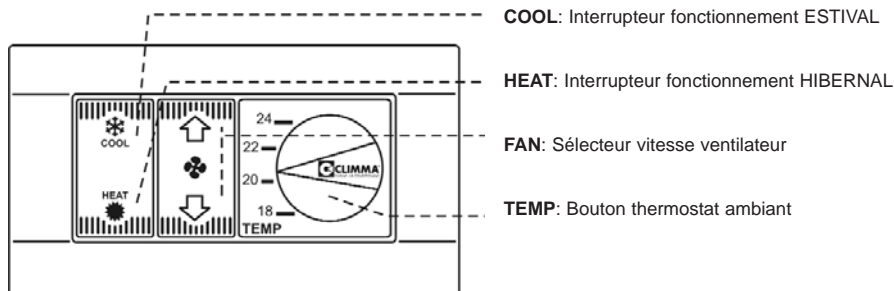

### 1.3 - PANNEAU DE CONTRÔLE MÉCANIQUE

Au moyen du panneau de contrôle, il est possible de programmer et de contrôler les fonctions suivantes:

A - Allumage et extinction:

CLIMATISATION ESTIVALE: Presser le bouton "COOL" avec l'étoile de glace.

CHAUFFAGE HIBERNAL: Presser le bouton "HEAT" avec le soleil de couleur orangée. Pour éteindre le climatiseur, il faut positionner l'interrupteur au centre.

B - Programmation-réglage de la température au moyen du thermostat (TEMP):

Le thermostat est doté d'un capillaire de 3 m qui termine avec un bulbe. Le bulbe doit sentir l'air aspiré (mais ne doit jamais entrer en contact avec l'échangeur ailetté, qui est la batterie dans laquelle le réfrigérant s'étend: les ailettes se refroidissent et donc si le bulbe entrait en contact avec les ailettes, il percevrait une valeur inférieure par rapport à la valeur réelle de la température ambiante.

C- Réglage de la vitesse du ventilateur:

Au moyen du bouton avec le dessin du ventilateur, on peut régler les quatre vitesses du ventilateur. Presser le bouton pour sélectionner la vitesse du ventilateur: la flèche vers le haut indique une hausse de vitesse, alors que la flèche vers le bas diminue la vitesse. Au premier allumage, le ventilateur démarrera à la vitesse moyen, alors que aux allumages suivants il démarrera à la dernière vitesse sélectionnée.

### 2.1.- FONCTIONNEMENT ESTIVAL (REFROIDISSEMENT) AVEC PANNEAU DE CONTRÔLE MÉCANIQUE

Mettre en marche le système en pressant le bouton "COOL". Tourner le bouton du thermostat vers "-" dans le sens contraire à celui des aiguilles d'une montre, jusqu'au moment où le compresseur aussi se met en marche. Presser le bouton "FAN", régler la vitesse du ventilateur jusqu'à la vitesse désirée "MIN-MED-MAX-EXTRA-MAX". Quand dans la cabine il y a la température choisie, tourner le bouton du thermostat vers "+" dans le sens des aiguilles d'une montre, jusqu'au moment où le compresseur s'arrête: le ventilateur fait circuler l'air sans le refroidir jusqu'au moment où le compresseur se met de nouveau en marche.

### 2.2. - FONCTIONNEMENT HIBERNAL AVEC PANNEAU DE CONTRÔLE MÉCANIQUE (CHAUFFAGE AVEC RÉSISTANCE ÉLECTRIQUE - MODÈLE EH)

Mettre en marche le système en sélectionnant "HEAT". Tourner le bouton du thermostat vers "+". Après quelques secondes, l'air chaud commencera à sortir. Sélectionner la vitesse désirée pour le ventilateur. Quand dans la pièce il y a la température désirée, tourner le bouton du thermostat vers "-" dans le sens contraire à celui des aiguilles d'une montre jusqu'à la résistance s'arrête. Comme au point 2.1, quand la résistance s'arrête, le climatiseur fait circuler l'air ambiant sans le chauffer. En cas de panne du ventilateur ou d'engorgement dans le tube d'envoi de l'air, un dispositif interne de sécurité éteint la résistance pour éviter le surchauffe. Pour rétablir le fonctionnement normal, il faut éteindre le système, en pressant le bouton "COOL-OFF-HEAT", éliminer les causes du bloc, attendre quelques minutes et donc mettre de nouveau en marche le climatiseur. Dans les systèmes avec chauffage électrique, pendant le fonctionnement en modalité "HEAT", le compresseur et la pompe eau de mer ne fonctionnent pas.

## 5 - INSTRUCTIONS POUR L'UTILISATION

### 2.3. - FONCTIONNEMENT HIBERNAL AVEC PANNEAU DE CONTRÔLE MÉCANIQUE (CHAUFFAGE AVEC INVERSION DE CYCLE - MODÈLE RC)

Mettre en marche le système, en sélectionnant "HEAT". Tourner le bouton du thermostat vers "+" jusqu'au moment où le compresseur démarre. Sélectionner la vitesse du ventilateur. Quand dans la cabine il y a la température désirée, tourner le bouton du thermostat vers "-" dans le sens contraire à celui des aiguilles d'une montre jusqu'au moment où le compresseur s'arrête. Comme au point 2.2, quand le compresseur s'arrête, le climatiseur fait circuler l'air ambiant sans le chauffer. Au cas où la température de l'eau de mer est supérieure à 18° c, il y a un dispositif de sécurité de haute pression: éteindre et mettre de nouveau en marche le système et sélectionner une vitesse supérieure du ventilateur.

### 3 - AVERTISSEMENTS IMPORTANTS

**3.1 - INSTALLATION DANS LE COMPARTIMENT MOTEUR** (seulement pour les modèles SPLIT)  
L'utilisation du climatiseur cause le décocher d'étincelles (interrupteurs, relais, etc....) Pour éviter le risque d'explosions, on doit mettre en fonction les aspirateurs de fumée dans la chambre du moteur au moins dix minutes avant de mettre en marche le climatiseur. Ils doivent fonctionner jusqu'à l'arrêt du climatiseur.

### 3.2 - RECHERCHE DES PANNES

La recherche des pannes doit être exécutée par personnel qualifié, en respectant les consignes de sécurité.

### 3.3 - INSTALLATIONS MULTIPLES

Il est nécessaire de différencier les retards d'allumage des climatiseurs au moins de 5 secondes l'un de l'autre.

### 4 - ENTRETIEN

Afin que le climatiseur fonctionne correctement, il faut exécuter le contrôle et l'entretien conseillés. Les temps d'intervention peuvent changer selon les zones d'installation, la pollution et leur utilisation.

- Nettoyage hebdomadaire du filtre eau de mer
- Nettoyage mensuel du filtre air
- Nettoyage tube d'écoulement de la condensation tous les quatre mois
- Nettoyage annuel de la cuvette de réception de la condensation
- Nettoyage annuel de l'aspiration eau de mer (à exécuter en chantier)
- Substitution annuelle des batteries seulement pour le modèle VEGA MK II avec télécommande

Les opérations suivantes doivent être exécutées après avoir éteint le système de climatisation et seulement par personnel qualifié. Ne pas contrôler les lignes électriques s'il n'y a pas d'autres personnes, qui pourraient intervenir en cas d'accident.

- Contrôle annuel des connexions hydrauliques
- Voir aussi "Manuel d'installation"

### 4.1 - EAU DE CONDENSATION ET RELATIF DÉCHARGE

Pendant le cycle de refroidissement les climatiseurs produisent beaucoup d'eau de condensation, surtout quand il est très humide. Vérifier périodiquement qu'il n'y a pas de pertes ni d'engorgements dans le tube d'écoulement de la condensation et que l'eau de condensation s'écoule régulièrement. Si l'eau de condensation s'écoule dans une sentine, il faut la canaliser vers un espace délimité et l'évacuer continuellement car la stagnation peut causer de mauvaises odeurs.

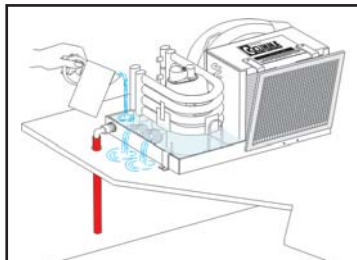



## 7 - INSTRUCTIONS POUR L'UTILISATION

### 6.1 - RECHERCHE DES PANNES

Avant d'appeler un Centre d'Assistance, nous conseillons d'exécuter les contrôles suivants. Le tableau contient les conseils pour résoudre les inconvénients les plus communs. Si après ces contrôles, le système ne marche pas encore, appeler le Centre d'Assistance CLIMMA (voir page 1) le plus proche. S'il n'est pas possible de le trouver sur l'annuaire disponible ou si l'annuaire n'est pas mis au jour, téléphonez au Service VECO au numéro +39.0362.35321 ou consulter la page WEB: [www.climma.it](http://www.climma.it)

### 6.2 - L'UNITÉ NE MARCHE PAS.

*Est-ce que l'interrupteur automatique est déclenché?*

Presser l'interrupteur sur le panneau de contrôle.

Contrôler la valeur de la tension entre "L" et "N" de la borne "MAIN POWER" sur le panneau.)

### 6.3 - LE VENTILATEUR NE MARCHE PAS.

*Est-ce que le climatiseur est allumé?*

Allumer l'unité au moyen du spécial panneau de contrôle.

*Est-ce que le fusible est brûlé?*

Après les contrôles nécessaires, substituer le fusible F1 avec un autre fusible de mêmes dimensions et de même charge.

### 6.4 - LE REFROIDISSEMENT N'EST PAS SUFFISANT - VERSION CO, RC, EH.

*Est-ce qu'on a sélectionné la modalité opérationnelle correcte?*

Sélectionner sur le panneau la modalité "Refroidissement" (COOL) ou AUTO (seulement pour le modèle digital).

*Est-ce que le thermostat a été correctement réglé?*

Régler la température sur des valeurs inférieures.

*Est-ce que la vitesse du ventilateur est trop basse?*

Augmenter la vitesse du ventilateur ou sélectionner le fonctionnement AUTO pour la version digital.

*Est-ce que la circulation de l'air n'est pas suffisante?*

Contrôler qu'il n'y ait pas d'obstructions sur les grilles d'envoi ou d'aspiration et que le filtre de l'air soit propre.

*Est-ce que le filtre d'air est sale?*

Nettoyer ou substituer le filtre.

*Est-ce que le compresseur marche seulement pendant de brèves périodes?*

Le pressostat de haute pression est intervenu. Vérifier la circulation de l'eau, le filtre et la pompe eau de mer.

*Est-ce que le compresseur ne marche pas?*

Le pressostat de haute pression est intervenu plus de trois fois. Vérifier le circuit eau de mer, éteindre et allumer de nouveau le compresseur au moyen du panneau. Si le compresseur ne marchait pas encore, appeler le Service d'Assistance.

### 6.5 - LE CHAUFFAGE N'EST PAS SUFFISANT - VERSION EH.

*Est-ce qu'on a sélectionné la modalité opérationnelle correcte?*

Sélectionner sur le panneau la modalité "Chauffage" (HEAT) ou AUTO (seulement pour le modèle digital).

## 8 - INSTRUCTIONS POUR L'UTILISATION

*Est-ce que le thermostat à été réglé correctement?*  
Régler la température sur des valeurs supérieures.

*Est-ce que la vitesse du ventilateur est trop haute?*  
Diminuer la vitesse du ventilateur ou sélectionner le fonctionnement AUTO pour la version digitale.

*Est-ce que la circulation de l'air n'est pas suffisante?*  
Contrôler qu'il n'y ait pas d'obstructions sur les grilles d'envoi ou d'aspiration et que le filtre d'air soit propre.

*Est-ce que le filtre d'air est sale?*  
Nettoyer ou substituer le filtre.

*Est-ce que le chauffage fonctionne seulement quelques minutes?*  
La protection de la résistance est intervenue. Vérifier la circulation de l'air, la vitesse du ventilateur et le filtre d'air. À la seconde fois, appeler le Service d'Assistance.

### 6.6 - LE CHAUFFAGE N'EST PAS SUFFISANT - VERSION RC.

*Est-ce qu'on a sélectionné la modalité opérationnelle correcte?*  
Sélectionner sur le panneau de contrôle la modalité "Chauffage" (HEAT) ou AUTO (seulement pour le modèle digitale).

*Est-ce que le thermostat a été réglé correctement?*  
Régler la températures sur des valeurs supérieures.

*Est-ce que la vitesse du ventilateur est trop haute?*  
Diminuer la vitesse du ventilateur ou sélectionner le fonctionnement AUTO pour la version digitale.

*Est-ce que la circulation de l'air est insuffisante?*  
Contrôler qu'il n'y ait pas d'obstructions sur les grilles d'envoi ou d'aspiration et que le filtre d'air soit propre.

*Est-ce que le compresseur marche seulement pendant de brèves périodes?*  
Le pressostat de haute pression est intervenu. Vérifier la circulation de l'air, qu'il n'y ait pas d'obstructions sur les goulottes ou sur la grille d'aspiration et que le filtre soit propre.

*Est-ce que le filtre d'air est sale?*  
Nettoyer ou substituer le filtre.

*Est-ce que le compresseur ne marche pas?*  
Le pressostat de haute pression est intervenu plus de trois fois. Vérifier la circulation de l'air et ensuite éteindre et allumer de nouveau le panneau. Si le compresseur ne marchait pas encore, appeler le Service d'Assistance.

### 6.7 - LA POMPE EAU DE MER NE FONCTIONNE PAS.

*Est-ce que le fusible est brûlé?*  
Après les contrôles nécessaires, substituer le fusible F1 avec un autre fusible de mêmes dimensions et de même charge.

*Est-ce que le pressostat de haute pression est intervenu?*  
Contrôler le circuit de refroidissement et nettoyer le filtre sur l'entrée eau de mer. Si ça se passait encore, appeler le Service d'Assistance.

# 1 - GEBRAUCHSANWEISUNGEN

Herzlichen Glückwünsche, Sie haben die beste und die zuverlässigste Klimatisierungsanlage auf dem Markt gewählt. Wir möchten Ihnen einige Ratschläge über die Benutzung und die korrekte Wartung geben, um die häufigste Funktionsfehler.

## INDEX

### ALLGEMEINE ANWEISUNGEN

#### 1 - GEBRAUCHSANWEISUNGEN

##### 1.1 - ARBEITSWEISE DER KLIMATISIERUNGSANLAGEN COMPACT UND SPLIT QUATTRO

##### 1.2 SCHALTAFEL VEGA MK II - OPTIONAL FERNSTEUERUNG

##### 1.3 MECHANISCHE SCHALTAFEL

##### 2.1 SOMMERLICHE ARBEITSWEISE (KÜHLUNG) DURCH DIE MECHANISCHE SCHALTAFEL

##### 2.2 WINTERLICHE ARBEITSWEISE (HEIZUNG) DURCH DIE MECHANISCHE SCHALTAFEL (MOD. EH)

##### 2.3 2 WINTERLICHE ARBEITSWEISE (HEIZUNG) DURCH DIE MECHANISCHE SCHALTAFEL (MOD. RC)

### 3 WICHTIGE ANWEISUNGEN

#### 3.1 EXPLOSION - WENN DIE ANLAGE IN DEM MOTORRAUM IST

### 4 WARTUNG

#### 4.1 VERDICHTUNGSWASSER UND VERDICHTUNGSWASSERABFLUSS

#### 4.2 LUFTFILTER

#### 4.3 SEEWASSERFILTER

#### 4.4 FROST

### 5 FUNKTIONSFehler

### 6 IDENTIFIKATION DES ERZEUGNISSES

## ALLGEMEINE ANWEISUNGEN

- Vor der Benutzung der Anlage sollten Sie aufmerksam diese Gebrauchsanweisungen lesen.
- Benutzen Sie das Gerät nur für seinen Zweck.
- Sie müssen keine beschädigten Anlagen benutzen. Im Fall von Funktionsfehlern müssen Sie die Anlage ausschalten und wenn möglich die elektrische Speisung der Anlage aufheben.
- Vor den Wartungstätigkeiten und bevor Sie an die inneren Bestandteilen der Anlage stoßen können, heben Sie die elektrische Speisung auf.
- Der Erbauer lehnt jegliche Verantwortung im Fall von Funktionsfehlern ab, deren Grund die Nichtbeachtung der Gebrauchsanweisungen oder die unkorrekte Benutzung der Anlage ist. Das verursacht die Verwirkung der Garantie.
- Die Nichtbeachtung der Sicherheitsnormen verlangt Feuergefahr im Fall von Kurzschluss.
- Diese Anlage funktioniert problemlos und gefahrlos nur nach der Installation und nach der Prüfung.
- Machen Sie nicht die Fernsteuerung Vega MK II auf, um Beschädigungen zu vermeiden. Im Fall von Funktionsfehlern, wenden Sie sich der Fachkräfte.
- Die Batterien der Fernsteuerung enthalten Schadstoffe. Die leeren Batterien müssen aufgrund der Rechtsvorschriften in Kraft verdueren werden.
- Da einige Bestandteile in Bewegung (Lüfter) sind und andere (Kompressor) heiß werden, verhindern Sie nicht die Reinigung oder die Wartung, wenn die Anlage in Betrieb ist.
- Die Raumtemperatur muss angenehm sein.
- Für eine korrekte Benutzung muss die Anlage nur innerhalb der Temperaturwerte in der Tabelle "Arbeitsweisegrenzen" in der Installationsanweisungen der Anlage wirken. Außerhalb der genannten Arbeitsweisegrenzen können Funktionsfehler oder Beschädigungen eintreten.
- Bevor Sie die elektrische Speisung an Bord aufheben, müssen Sie die Klimatisierungsanlage durch die Fernsteuerung ausschalten (Es kann sich von der mechanischen oder der digitalen Schalttafel oder von der Fernsteuerung handeln).
- Verschließen Sie nicht die Luftausströmung mit Kleidungsstücken oder anderen Gegenständen, außer wenn man die Auslässe schließen kann.

## 2 - GEBRAUCHSANWEISUNGEN

### GEBRAUCHSANWEISUNGEN

**1.1 - ARBEITSWEISE DER KLIMATISIERUNGSANLAGEN COMPACT UND SPLIT QUATTRO**  
 Während des Kühlungsverlaufs entwendet das Kühlsystem der Raumluft die Wärme und es überlässt sie dem Seewasser.

Im Gegenteil ist die Wärme während des Heizungsverlaufs durch einen elektrischen Heizwiderstand hervorgebracht, die durch den Raumthermostat kontrolliert ist (EH - Ausführung mit elektrischem Heizwiderstand).

Es sind zur Verfügung auch die Ausführungen der Klimatisierungsanlagen Compact und Split Quattro mit Arbeitskreislaufwendung statt des elektrischen Heizwiderstands. Für die RC-Modellen mit Arbeitskreislaufwendung wird die Wärme vom Seewasser entwendet, das Seewasser kühlt ab und die Wärme wird der Luft überlässt, die sich wärmt.

Die Arbeitsweise der Anlage mit Wärmepumpe (Heizung) bietet die besten Leistungen an, wenn die Seewassertemperatur über 10° C ist.

Der Arbeitsweisekreislauf, die gewünschte Temperatur und die Lüftergeschwindigkeit kann man durch die Schalttafel wählen, die in dem klimatisierten Raum installiert ist und die Raumtemperatur kontrolliert.

(Der Thermostat mit der Kapillare gehört nur zur mechanischen Schalttafel, während für die digitale der Sensor in der Tafel ist.)

### 1.2 - SCHALTAFEL VEGA MK II

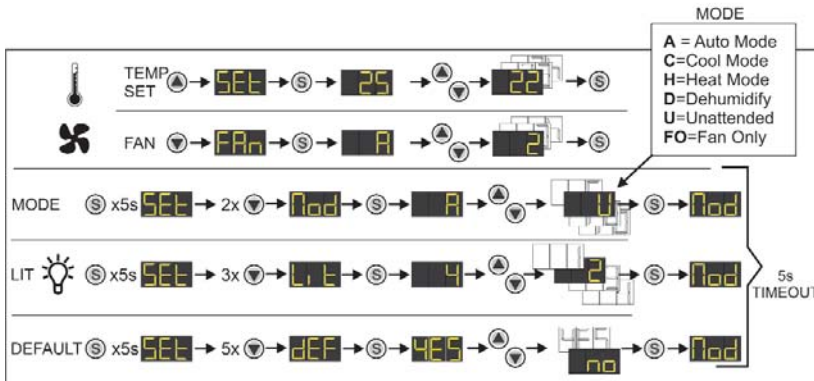
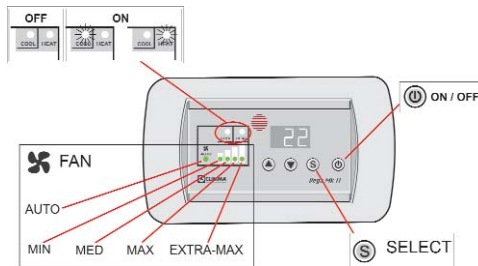

DEUTSCH

## 3 - GEBRAUCHSANWEISUNGEN

### INFRAROTFERNSTEUERUNG

Die Fernsteuerung braucht zwei nicht-wiederaufladbare Batterien (1,5 V).

### EINSTECKEN DER BATTERIEN

Machen das zusammengesteckten Flügel auf. Nehmen Sie den deckle des Batterienhohlraum auf der Rückseite der Fernsteuerung weg: Stoßen Sie das Zünglein nach innen zur Richtung des Pfeils.

Die größte Wirkungsentfernung der Fernsteuerung ist 5 mt.

Es muss keine Hindernisse zwischen der fernsteuerung und der Schalttafel geben.

Um der Schalttafel die Befehle zu übertragen, muss man die Fernsteuerung gegen die Schalttafel Vega MK II richten und auf der gewünschten Funktion entsprechende Taste drücken.

### 2 GEBRAUCHSANWEISUNGEN DIGITALSCHALTTAPEL VEGA MKII

#### FERNSTEUERUNG

(nur mit der Digitalschalttafel VEGA MKII)

#### Funktion der Tasten:

Taste n.1:

Sie erhöht den Temperaturwert.

Taste n.2:

Sie ändert die Helligkeit der Anzeigeleuchten und der Digitalanzeige (vier-Stufen-Skala).

Taste n.3:

Sie setzt den Temperaturwert herab.

Taste n.4:

Sie kontrolliert die Geschwindigkeit des Lüfters. Vier automatische oder Handgeschwindigkeiten (1 - 2 - 3 - 4).

Taste n.5:

Sondergebrauchsanweisungen: Unattended, Dehumidify or Fan Only.

Taste n.6:

Taste ON/OFF.

Wenn die Schalttafel eingeschaltet ist, zeigt die Digitalanzeige den Raumtemperaturwert (oder die Abkürzungen U, d, FO, falls man die Sondergebrauchsanweisungen Unattended, Dehumidify or Fan Only Modes ausgewählt hat) + Anzeigeleuchten der Gebrauchsanweisungen und des Lüfters.

Wenn die Schalttafel ausgeschaltet ist, zeigt die Digitalanzeige den Raumtemperaturwert und alle Anzeigeleuchten ausgeschaltet sind.

Taste n.7:

Man kann automatisch die Geschwindigkeit auswählen (A).

### Vega Mk II

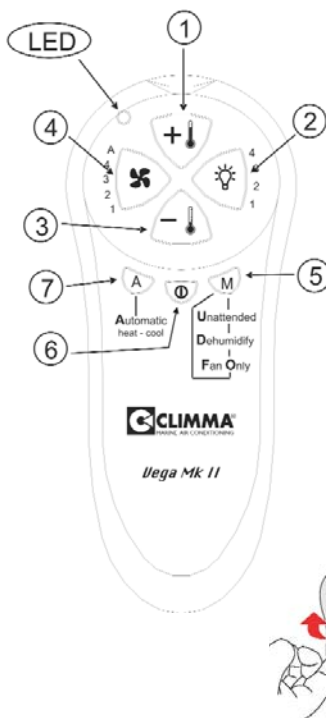

Die Fernsteuerung braucht zwei nicht-wiederaufladbare Batterien (1,5 V).



## 4 - GEBRAUCHSANWEISUNGEN

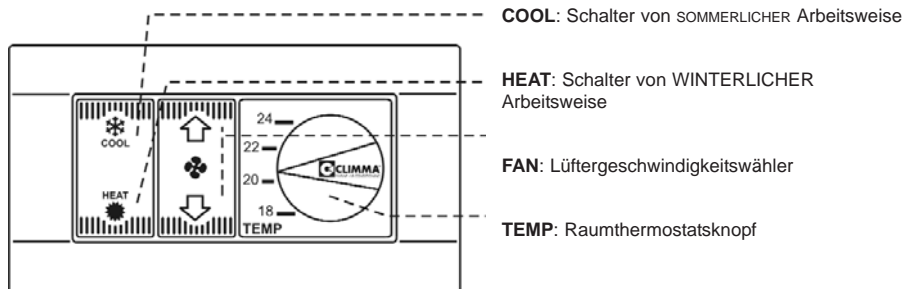

### 1.3 - MECHANISCHE SCHALTAFEL

Durch die Schalttafel kann man die folgenden Funktionen programmieren und kontrollieren:  
- Zündung und Abstellung:

Sommerliche Klimatisierung: drücken auf die Taste "COOL" mit Eisstern.

Winterliche Heizung: drücken auf die Taste "HEAT" mit der dunkelorange Sonne.

Um das Gerät abzustellen, muss der Schalter in der Mitte sein.

- Programmierung - Regelung der Temperatur durch den Thermostat (TEMP):

Der Thermostat hat eine Kapillare von 3 mt, die in einen Kugel ausgeht. Der Kugel muss gegen die saugte Luft empfindlich sein. (Er muss den Rippenaustauscher nicht berühren: Der Rippenaustauscher ist die Batterie, in der sich das Kühlgas ausdehnt. Die Rippen kühlen ab und so, wenn der Kugel die Rippen berührt, empfindet er eine niedrigere temperature als die Raumtemperature.)

- Regelung der Lüftergeschwindigkeit:

- Durch die Taste des Lüfters kann man vier geschwindigkeiten regulieren.

Drücken Sie auf die Taste, um die Lüftergeschwindigkeit zu wählen: "Pfeil nach oben" > Zunahme der Lüftergeschwindigkeit; "Pfeil nach unten" > Abnahme der Lüftergeschwindigkeit.

Die Geschwindigkeit ist MED, wenn man zum ersten mal den Lüfter einschaltet. Seine Geschwindigkeit entspricht dagegen der letzten, was die folgenden Zündungen betrifft.

### 2.1 - SOMMERLICHE ARBEITSWEISE (KÜHLUNG) DURCH DIE MECHANISCHE SCHALTAFEL

Indem man auf die Taste "COOL" drückt, schaltet man die Anlage ein. Drehen Sie den thermostatsknopf gegen "-" (entgegen dem Uhrzeigersinn), bis sich der Kompressor in Betrieb setzt. Drücken auf die Taste "FAN", um die Lüftergeschwindigkeit "MIN-MED-MAX-EXTRAMAX" zu regulieren. Wenn die Raumtemperature der gewünschten temperature entspricht, drehen Sie den Thermostatsknopf gegen "+" (im Uhrzeigersinn), bis der Kompressor stoppt. Nach der Abststellung des compressor, macht der Lüfter die Luft strömen, ohne sie zu wärmen, bis sich der Kompressor noch in Betrieb setzt.

### 2.2 - WINTERLICHE ARBEITSWEISE DURCH DIE MECHANISCHEN SCHALTAFEL (HEIZUNG DURCH DEN ELEKTRISCHEN WIDERSTAND - MOD. EH)

Setzen Sie die Anlage in Betrieb, indem Sie "HEAT" wählen. Drehen Sie den Thermostatsknopf gegen "+". Nache einigen Minuten/Sekunden wird die heiße Luft ausgehen. Wählen Sie die gewünschte Geschwindigkeit. Lassen Sie den Lüfter in Betrieb, bis die Raumtemperature der gewünschten temperature entspricht. Dann drehen Sie den Thermostatsknopf gegen "-" (entgegen dem Uhrzeigersinn), bis sich der Heizwiderstand abschaltet. Nach der Ausschaltung des elektrischen Heizwiderstands macht der Lüfter die Raumluft strömen, ohne sie zu wärmen. (Sehen Sie den Abschnitt 2.1.)

Im Fall von Defekt des Lüfters ohne Verstopfung des Luftauslasses schaltet eine innere Sicherheitsvorrichtung den Heizwiderstand ab, um die Überheizung zu vermeiden. Um die normale Arbeitsweise wiederzuerstellen, muss man die Anlage mit der taste "COOL-OFF-HEAT" abschalten. Außerdem lösen Sie den Grund der Sperrung und warten Sie auf einige Minuten und dann schalten Sie wieder die Klimaanlage ein.

In den Anlagen mit Heizwiderstand funktionieren der Kompressor und die Seepumpe nicht während die Arbeitsweise "HEAT".

## 5 - GEBRAUCHSANWEISUNGEN

### 2.3 - WINTERLICHE ARBEITSWEISE DURCH DIE MECHANISCHE SCHALTТАFEL (HEIZUNG MIT VERLAUFSWENDUNG - MOD. RC)

Setzen Sie die Anlage in Betrieb, indem Sie "HEAT" wählen. Drehen Sie den Thermostatsknopf gegen "+", bis sich der Kompressor in Betrieb setzt. Wählen Sie die Lüftergeschwindigkeit. Wenn die Raumtemperatur der gewünschten temperature entspricht, drehen Sie den Thermostatsknopf gegen "-" (entgegen dem Uhrzeigersinn), bis der Kompressor stoppt. Nach dem Abschaltung des Kompressors, macht der Lüfter die Luft strömen, ohne sie zu wärmen. (Sehen Sie den Abschnitt 2.2.)

Wenn die Seetemperatur über 18° C ist, kann die Hochdrucksicherheitsvorrichtung dazwischen-treten. Schalten Sie die Anlage aus und dann wieder ein. Wählen Sie eine höhere Geschwindigkeit.

### 3 - WICHTIGE ANWEISUNGEN

#### 3.1 - INSTALLATION IN DEM MOTORRAUM (NUR FÜR SPLIT-AUSFÜHRUNGEN)

Der Gebrauch des Lüfters verursacht das funkenspringen (Schalter, Relais und so weiter). Um die Explosionsgefahr zu vermeiden, müssen Sie die Rauchsauger mindestens 10 Minuten vor der Klimaanlageabschaltung anlassen. Sie müssen funktionieren, solange die Klimaanlage funktioniert.

#### 3.2 - FUNKTIONSFehler

Nur die Fachkräfte kann die Funktionsfehler aufgrund der Sicherheitsnormen finden.

#### 3.3 - VIELFACHE INSTALLATIONEN

Es ist nötig, die Nachzündungen der Klimaanlage mindestens 5 Sekunden voneinander dif-ferenzieren.

### 4 - WARTUNG

Damit die Klimaanlage korrekt funktioniert, ist es nötig, die folgenden Kontrollen und Wartung auszuführen. Die Eingriffszeiten hängen von dem Installationsgebiet, dem Schadstoffanteil und ihrem Gebrauch.

- Wochentliche Reinigung des Seewasserfilters
- Monatliche Reinigung des Luftfilters
- Reinigung des Verdichtungswasserabzugskanals jede vier Monate
- Jährliche Reinigung der Kondenswasseraufspeicherungsschale
- Jährliche Reinigung des Seewasseranschlusses (in der Schriftweft)
- Jährlicher Batterierestaz für das Modell Vega MK II mit Fernsteuerung

Nur die Fachkräfte darf die folgenden Verfahren ausführen. Die Klimaanlage muss abgestellt sein. Kontrollieren Sie die elektrische Leitung nicht, wenn Niemand da ist, um die erste Hilfe zu leisten.

- Jährliche Untersuchung der hydraulischen Verbindungen
- Sehen Sie auch die Installationsanweisungen!

#### 4.1 VERDICHUNGSWASSER UND VERDICHUNGSWASSERABFLUSS

Während des Kühlungsverlaufs erzeugen die Klimaanlage viel Verdichtungswasser, vor allem wenn es feucht ist. Untersuchen Sie periodisch den Verdichtungswasserabfluss: Es muss keine Lecke und keine Verstopfungen geben und das Verdichtungswasser muss korrekt abfließen. Um das zu kontrollieren, gießen Sie ein bißchen Wasser in die Kondenschale: Es muss schnell abfließen. Wenn das Verdichtungswasser in die Bilge abfließt, ist es besser, das Abflussgebiet zu begrenzen und das Verdichtungswasser dauernd zu entfernen, da die Stauung üblere Gerüche verursachen kann.

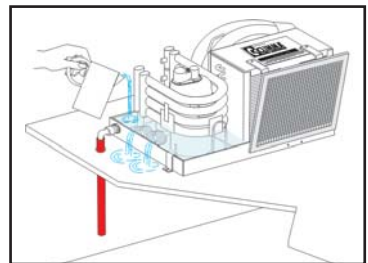

## 6 - GEBRAUCHSANWEISUNGEN

### 4.2 - LUFTFILTER

Die Anlage benötigt die Reinigung und/oder den Ersatz des Filters (B) auf der Luftansaugung gegen den Austauscher. Dieser Filter verhindert die Verstopfung des Austauschers der Klimaanlage. Für die Wartung gibt es keine Regeln: Sie hängt von den Gangsstunden der Anlage und von der Luftverschmutzung. Es ist besser, spätestens jeden Monat den Filter zu reinigen.

Die Verstopfung des Luftfilters verursacht eine Abnahme der Anlageleistungsfähigkeit während der Kühlungsartbeitsweise (COOL).

Während des Heizungsverlaufs (Mod. RC) verursacht sie die Sperrung der Anlage wegen dem Hochdruck, was die Anlage mit Verlaufswendung betrifft.

Was dagegen die EH-Modelle mit elektrischem Heizwiderstand betrifft, verursacht die Verstopfung des Luftfilters die Sperrung der Anlage wegen einer inneren Sicherheitsvorrichtung.

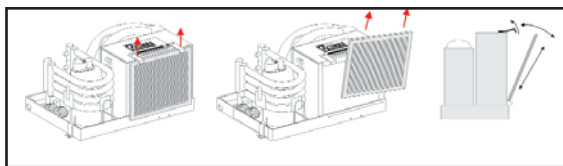

### 4.3 - SEEWASSERFILTER

Die Anlage benötigt die periodische Reinigung des Wasserfilters auf der Ansaugung der elektrischen Kühlwasserpumpe. Dieser Filter versichert die korrekte Arbeitsweise der Pumpe und des Kühlungssystem. Für die Wartung gibt es keine Regeln: Sie hängt von den Gangsstunden der Anlage und vor allem von der Wasserverschmutzung.

Kontrollieren Sie den Wasserfilter jede Woche. Um den Durchgang zu überprüfen, muu man den Außenbordabschluß der Pumpe kontrollieren (N).

Während des Kühlungsverlaufs verursacht die Wasserumlaufknappheit eine Abnahme der Leistungsfähigkeit und die Sperrung der Klimaanlage.

Während des Heizungsverlaufs verursacht sie eine Abnahme der Leistungsfähigkeit, was die RC-Ausführung betrifft.

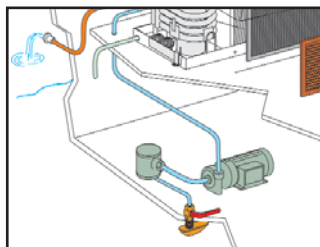

### 4.4 - FROST

Wenn das Boot während der Zeit von Nicht-Gebrauch ist an Temperaturwerten unter null gebracht, ist es nötig, das Wasser in dem Kondensator, in der Elektropumpe, in dem filter und in den Verbindungsrohren entleeren. So:

- Machen Sie das Wasseranschluß zu;
- (P) Nehmen Sie das Wasserzulußrohr ? auf dem Kondensator (zwischen der Elektropumpe und der Klimaanlage) (Y), um das Wasser des Kondensators zu enthemmen;
- Reinigen Sie den filter und enthemmen Sie das Wasser in dem filter und in der Elektropumpe.

### 5 - IDENTIFIKATION DES ERZEUGNISSES

Jedes Erzeugnis ist durch ein Typenschild identifiziert.

Beziehen Sie sich auf die Beschreibung, den Kodex und die Seriennummer, wenn Sie dem Kundendienst auf einen Schaden hinweisen müssen.



## 7 - GEBRAUCHSANWEISUNGEN

### 6 - FUNKTIONSFehler

Bevor Sie um eine Zuhilfenahme des Kundendienstes bitten, können Sie die Kontrollen in der Tabelle auf Seite XX durchführen. Die Tabelle bietet einige Ratschläge, um die häufigsten Funktionsfehler zu lösen. Wenn die Anlagen nach diesen Kontrollen nicht dieselben Funktionsfehler hätten, rufen Sie den nächsten Kundendienst Climma. (Sehen Sie auf Seite 1.)

Wenn Sie im Fernsprechnachbuch den nächsten Kundendienst nicht finden oder wenn das Fernsprechnachbuch nicht aktualisiert ist, rufen Sie den Kundendienst Veco an +39.0362.35321 oder sehen Sie auf die Webseite: [www.climma.it](http://www.climma.it) nach.

#### 6.2 - DIE ANLAGE FUNKTIONIERT NICHT

*-Ist der automatische Schalter geschnappt?*

- Man muss ihn auf der Schalttafel wiedereinführen.

-Kontrollieren Sie den Spannungswert zwischen "L2 und "N" der Klemme "MAIN POWER" auf der SCHEDA.

#### 6.3 - DER LÜFTER SETZT SICH NICHT IN GANG

*-Ist die Klimaanlage in Betrieb?*

-Schalten Sie die Anlage durch die Schalttafel ein.

*-Ist die Schmelzsicherung durchgebrannt?*

-Wechseln Sie die Schmelzsicherung mit einer anderen derselben Größe und Fähigkeit aus.

#### 6.4 - DIE KÜHLUNG IST NICHT GENÜGENDE (CO-RC-EH-AUSFÜHRUNGEN)

*-Ist die korrekte wirkende Arbeitsweise ausgewählt worden?*

-Wählen Sie auf der Schalttafel die Arbeitsweise "Kühlung" (COOL) oder AUTO (nur für das digitale Modell) aus.

*-Ist der Thermostat korrekt reguliert worden?*

-Programmieren Sie niedrigere Temperaturwerte.

*-Ist die Lüftergeschwindigkeit zu niedrig?*

-Steigern Sie die Lüftergeschwindigkeit oder wählen Sie die Arbeitsweise "AUTO" für das digitale Modell aus.

*-Ist die Luftströmung nicht genügend?*

-Es muss keine Verstopfungen auf dem Auslass- oder auf dem Ansaugungsgitter geben und der Luftfilter muss sauber sein.

*-Ist der Luftfilter schmutzig?*

-Reinigen Sie ihn oder wechseln Sie ihn aus.

*-Funktioniert der Kompressor nur kurz?*

-Der Druckwächter von Hochdruck hat sich in Betrieb gesetzt. Kontrollieren Sie den Wasserrumlauf, den Filter und die Seewasserpumpe.

*-Funktioniert der Kompressor nicht?*

- Der Druckwächter von Hochdruck hat sich mehr als dreimal gesetzt. Kontrollieren Sie das Seewassersystem. Schalten Sie den Kompressor aus und dann wieder ein durch die Schalttafel. Wenn das nochmal passiert, rufen Sie den Kundendienst an.

#### 6.5 - DIE HEIZUNG IST NICHT GENÜGENDE - EH-AUSFÜHRUNG

*-Ist die korrekte wirkende Arbeitsweise ausgewählt worden?*

-Wählen Sie auf der Schalttafel die Arbeitsweise "Heizung" (HEAT) oder AUTO (nur für das digitale Modell) aus.

## 8 - GEBRAUCHSANWEISUNGEN

*-Ist der Thermostat korrekt reguliert worden?*  
-Programmeieren Sie höhere Temperaturwerte.

*-Ist die Lüftergeschwindigkeit zu hoch?*  
-Verringern Sie die Lüftergeschwindigkeit oder wählen Sie die Arbeitsweise AUTO für das digitale Modell aus.

*-Ist die Luftströmung nicht genügend?*  
-Es muss keine Verstopfungen auf dem Auslass- oder auf dem AUSAUGUNGSGITTER geben und der Filter muss sauber sein.

*-Ist der Luftfilter schmutzig?*  
-Reinigen Sie ihn oder wechseln Sie ihn aus.

*-Funktioniert die Heizung nur kurz?*  
- Die Widerstandssicherheitsvorrichtung hat sich in Betrieb gesetzt. Kontrollieren Sie die Luftströmung, die Lüftergeschwindigkeit und den Luftfilter. Wenn das nochmal passiert, rufen Sie den Kundendienst an.

### 6.6 - DIE HEIZUNG IST NICHT GENÜGEND - RC-AUSFÜHRUNG

*-Ist die korrekte wirkende Arbeitsweise ausgewählt worden?*  
-Wählen Sie auf der Schalttafel die Arbeitsweise "Heizung" (HEAT) oder AUTO (nur für das digitale Modell) aus.

*-Ist der Thermostat korrekt reguliert worden?*  
-Programmieren Sie höhere Temperaturwerte.

*-Ist die Lüftergeschwindigkeit zu hoch?*  
-Verringern Sie die Lüftergeschwindigkeit oder wählen Sie die Arbeitsweise AUTO für das digitale Modell aus.

*-Ist die Luftströmung genügend?*  
-Es muss keine Verstopfungen auf dem Auslass- oder auf dem AUSAUGUNGSGITTER geben und der Filter muss sauber sein.

*-Funktioniert der Kompressor nur kurz?*  
-Der Druckwächter von Hochdruck hat sich in Betrieb gesetzt. Kontrollieren Sie die Luftströmung. Außerdem muss es keine Verstopfungen auf den Öffnungen oder auf dem AUSAUGUNGSGITTER geben und der Filter muss sauber sein.

*-Ist der Luftfilterschmutzig?*  
-Reinigen Sie ihn oder wechseln Sie ihn aus.

*-Funktioniert der Kompressor nicht?*  
- Der Druckwächter von Hochdruck hat sich mehr als dreimal in Betrieb gesetzt. Kontrollieren Sie die Luftströmung. Schalten Sie den Kompressor aus und dann wieder ein durch die Schalttafel. Wenn das nochmal passiert, rufen Sie den Kundendienst an.

### 6.7 - DIE SEEWASSERPUMPE FUNKTIONIERT NICHT

*-Ist die Schmelzsicherung durchgebrannt?*  
-Nach den nötigen Kontrollen wechseln Sie die Schmelzsicherung F1 mit einer anderen derselben Größe und Tragfähigkeit aus.

*-Hat sich der Druckwächter von Hochdruck in Betrieb gesetzt?*  
-Kontrollieren Sie das Kühlungssystem und reinigen Sie den Filter auf dem Seewasseranschluß. Wenn das nochmal passiert, rufen Sie den Kundendienst an.

# 1 - GEBRUIKSAANWIJZING

Gefeliciteerd, u heeft nu één van de beste en betrouwbaarste airconditioningsinstallaties die er op de markt verkrijgbaar zijn.

Hierna geven wij u nuttige aanwijzingen voor het gebruik en het juiste onderhoud van uw airconditioner en enkele tips om de meest voorkomende problemen op te lossen.

## INHOUDSOPGAVE:

### ALGEMENE AANWIJZINGEN

#### 1 - GEBRUIKSAANWIJZING

##### 1.1 - WERKING VAN DE AIRCONDITIONERS COMPACT en SPLIT QUATTRO

##### 1.2 - BEDIENINGSPANEEL VEGA MK II - OPTIONELE AFSTANDSBEDIENING

##### 1.3 - MECHANISCH BEDIENINGSPANEEL

##### 2.1.- WERKING IN DE ZOMER (KOELING) MET BEHULP VAN HET MECHANISCH BEDIENINGSPANEEL

##### 2.2.- WERKING IN DE WINTER MET BEHULP VAN HET MECHANISCH BEDIENINGSPANEEL (Mod. EH)

##### 2.3.- WERKING IN DE WINTER MET BEHULP VAN HET MECHANISCH BEDIENINGSPANEEL (Mod. RC)

### 3 - BELANGRIJKE AANWIJZINGEN

#### 3.1 - EXPLOSIES - WANNEER DE INSTALLATIE IN DE MACHINEKAMER STAAT

#### 4 - ONDERHOUD

##### 4.1 - CONDENSATER EN DE AFVOER DAARVAN

##### 4.2 - LUCHTFILTER

##### 4.3 - ZEEWATERFILTER

##### 4.4 - BEVRIEZING

### 5 - IDENTIFICATIE VAN HET PRODUCT

### 6 - STORINGEN VERHELPE

## ALGEMENE AANWIJZINGEN

- Lees deze handleiding goed door voordat u het apparaat gebruikt.

- Gebruik het apparaat uitsluitend voor het doel waarvoor het gemaakt is.

- Beschadigde apparaten niet gebruiken. Schakel de airconditioner uit als deze niet goed functioneert en koppel indien mogelijk de elektrische voeding los.

- Voordat u onderhoudswerkzaamheden uitvoert of gaat werken aan de onderdelen in het apparaat, dient u de elektrische voeding los te koppelen.

- De fabrikant wijst elke aansprakelijkheid af in het geval er wijzigingen en fouten optreden als gevolg van het niet in acht nemen van de aanwijzingen of als gevolg van het gebruik van de airconditioner voor andere zaken dan waarvoor hij is gemaakt. Daarmee vervalt de garantie onmiddellijk.

- Indien u de voorschriften ter voorkoming van ongevallen niet in acht neemt, brengt dit bij kortsluiting brandgevaar met zich mee.

- Uitsluitend indien het apparaat op correcte wijze is geïnstalleerd en goedgekeurd, functioneert het goed en zonder gevaar.

- Open de afstandsbediening van de VEGA MK II niet, aangezien deze daardoor schade kan oplopen. Neem contact op met vakmensen, indien de afstandsbediening niet goed functioneert.

- De batterijen van de afstandsbediening bevatten schadelijke stoffen. Als deze leeg zijn, dient u ze volgens de geldende regelgeving weg te gooien.

- Het apparaat bevat bewegende onderdelen (ventilatoren) en onderdelen die warm worden tijdens het gebruik (compressor): voer geen reinigings- of onderhoudswerkzaamheden uit als het apparaat in bedrijf is.

- Zorg ervoor dat de temperatuur in de ruimte comfortabel blijft.

- Voor een juiste werking dient u de klimaatregelaar alleen te gebruiken binnen de temperaturen uit de tabel "Limieten van functionering" uit de installatiehandleiding van het apparaat. Indien het apparaat wordt gebruikt buiten de bovengenoemde limieten, kan het gebeuren dat het slecht functioneert en dat onderdelen van de airconditioner beschadigd raken.

- Indien u de elektrische voeding van het vaartuig wilt loskoppelen, schakel dan eerst de airconditioningsinstallatie uit met behulp van het juiste bedieningsmechanisme (dit kan het mechanische of digitale bedieningspaneel zijn of de afstandsbediening).

- Zorg ervoor dat de luchtuitlaat niet wordt geblokkeerd door kleding of andere materialen; er mogen alleen afsluitbare roosters worden aangebracht.

## 2 - GEBRUIKSAANWIJZING

### 1 - GEBRUIKSAANWIJZING

#### 1.1 - WERKING VAN DE AIRCONDITIONERS COMPACT en SPLIT QUATTRO

Tijdens de koelcyclus onttrekt het koelcircuit warmte aan de omgevingslucht en geeft deze af aan het zeewater. Tijdens de verwarmingscyclus wordt de warmte daarentegen opgewekt door een elektrische weerstand die wordt bestuurd door de omgevingsthermostaat (versie EH met elektrische verwarming).

Tevens zijn de versies COMPACT en SPLIT QUATTRO van de airconditioners verkrijgbaar met omkering van de kringloop in plaats van met elektrische verwarming. Voor de RC-uitvoeringen met omkering van de kringloop wordt de warmte door koeling aan het zeewater onttrokken en afgegeven aan de lucht die daardoor wordt verwarmd. De installatie met een warmtepomp (verwarming) werkt het beste als de temperatuur van het zeewater 10°C of meer bedraagt. De bedrijfscyclus, de gewenste temperatuur en de ventilatorsnelheid kunt u instellen met behulp van het bedieningspaneel dat in de geconditioneerde ruimte is geïnstalleerd en dat de omgevingstemperatuur controleert (de thermostaat met een capillair buisje is er alleen voor het mechanische bedieningspaneel, want in het digitale paneel bevindt zich een sensor).

#### 1.2 - BEDIENINGSPANEEL VEGA MK II

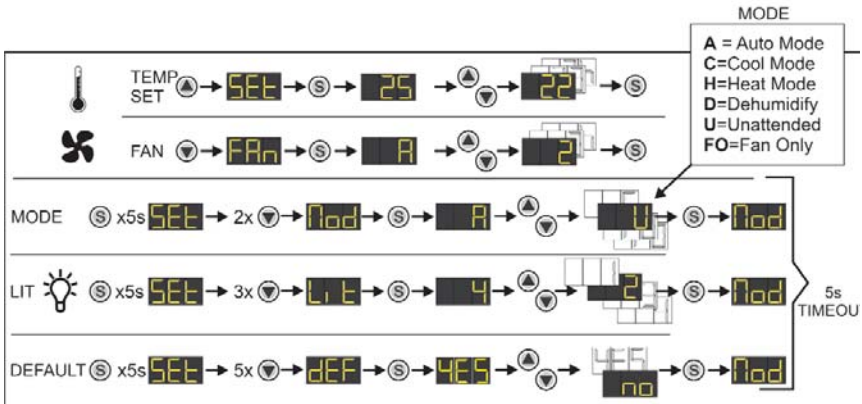
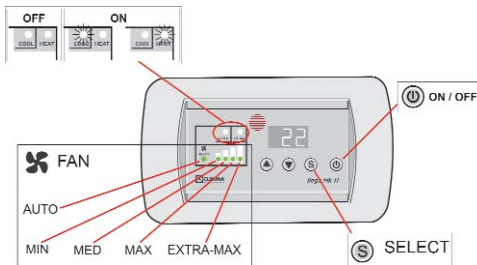

## 3 - GEBRUIKSAANWIJZING

### INFRAROOD AFSTANDSBEDIENING

De afstandsbediening werkt op twee niet-oplaadbare batterijen van 1,5 V.

### DE BATTERIJEN AANBRENGEN:

Open het luikje. Verwijder het deksel van het batterijvakje aan de achterzijde van de afstandsbediening door het lipje naar binnen te drukken in de richting die de pijl aangeeft.

De maximum afstand waarop de afstandsbediening goed functioneert is ongeveer 5 m.

Er mogen zich geen obstakels bevinden tussen de afstandsbediening en de installatie.

Om de installatie te kunnen bedienen dient u de afstandsbediening naar het besturingspaneel VEGA MK II te richten en de knop van de gewenste functie in te toetsen.

### 2 GEBRUIKSAANWIJZING DIGITAAL BEDIENINGSPANEEL VEGA MKII

### AFSTANDSBEDIENING

(werkt alleen in combinatie met het digitale bedieningspaneel VEGA MKII)

Functie van de toetsen:

Toets 1:  
Verhoging van de temperatuur.

Toets 2:  
Verandering van de verlichtingssterkte van de controlelampjes en van het display (vier standen).

Toets 3:  
Verlaging van de temperatuur.

Toets 4:  
Snelheid van de ventilator: vier handmatig in te stellen snelheden (1 - 2 - 3 - 4) of automatische snelheid.

Toets 5:  
Speciale functies: Unattended, Dehumidify of Fan Only.

Toets 6:  
ON/OFF toets.

Wanneer het paneel is ingeschakeld, laat het display de omgevingstemperatuur zien (of de afkortingen U, d, FO als de functies Unattended, Dehumidify of Fan Only geactiveerd zijn) + de controlelampjes van de functies en van de ventilator.

Wanneer het paneel is uitgeschakeld, laat het display de omgevingstemperatuur zien en zijn alle controlelampjes uit.

Toets 7:  
Automatische keuze van de snelheid (A).

### Vega Mk II

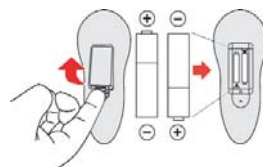
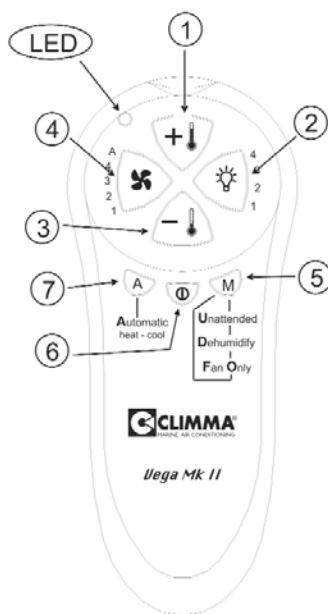

De afstandsbediening werkt op twee niet-oplaadbare batterijen van 1,5 V.



## 4 - GEBRUIKSAANWIJZING

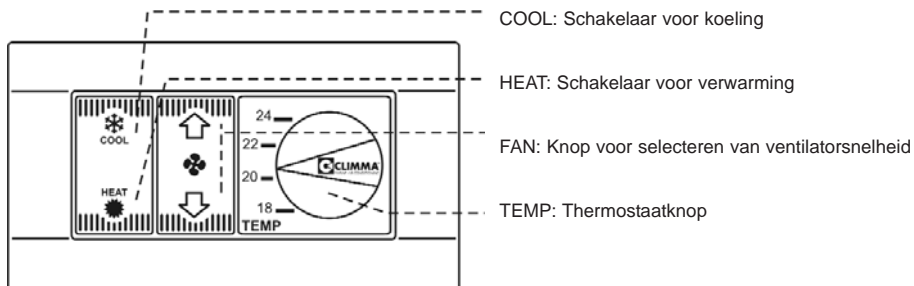

### 1.3 - MECHANISCH BEDIENINGSPANEEL

Met het bedieningspaneel kunt u de volgende functies instellen en controleren:

A - In- en uitschakelen:

AIRCONDITIONING IN DE ZOMER: druk op "COOL" met een ijsster.

VERWARMING IN DE WINTER: druk op "HEAT" met een oranje zot.

Uitschakelen gebeurt door de schakelaar in de middelste stand te zetten.

B - Instelling en regeling van de temperatuur met behulp van de thermostaat (TEMP):

De thermostaat heeft een capillaire buis van 3 m die in een bol eindigt. De bol dient de aangezogen lucht te 'voelen' (hij dient de wisselaar met koelribben niet te raken, deze wisselaar is het blok waarin de koelvloeistof zich verspreidt, de ribben koelen af en als de bol dus de ribben zou raken, zou deze een lagere temperatuur 'voelen' dan de omgevingstemperatuur).

C- Regeling van de ventilatorsnelheid:

Met de knop waarop een ventilator staat, kunnen de vier snelheden worden ingesteld.

Druk op de knop om de snelheid van de ventilator te selecteren: "Pijl omhoog" = verhoging van de snelheid, "Pijl omlaag" = verlaging van de snelheid.

Als de ventilator voor het eerst wordt ingeschakeld, start hij op de snelheid MED; als hij later wordt ingeschakeld, start hij op de laatst geselecteerde snelheid.

### 2.1.- WERKING IN DE ZOMER (KOELING) MET BEHULP VAN HET MECHANISCH BEDIENINGSPANEEL

Schakel de installatie in door op de knop "COOL" te drukken. Draai de knop van de thermostaat richting "-", tegen de wijzers van de klok in, totdat de compressor aanslaat. Druk op de knop FAN voor de regeling van de snelheid van de ventilator totdat de gewenste snelheid "MIN-MED-MAX-EXTRA-MAX" is bereikt. Wanneer de gewenste temperatuur in de ruimte is bereikt, draait u de knop van de thermostaat richting "+" met de wijzers van de klok mee, totdat de compressor uitgaat. Als de compressor uit is, zorgt de ventilator voor het circuleren van de lucht zonder deze te koelen, totdat de compressor weer aangaat.

### 2.2. - WERKING IN DE WINTER MET BEHULP VAN HET MECHANISCH BEDIENINGSPANEEL

(VERWARMING MET ELEKTRISCHE WEERSTAND MOD. EH)

Schakel de installatie in door "HEAT" te selecteren. Draai de knop van de thermostaat richting "+". Na enkele ogenblikken begint er warme lucht naar buiten te komen. Selecteer de gewenste ventilatorsnelheid. Houdt de airconditioner ingeschakeld totdat de ideale temperatuur in de ruimte is bereikt en draai vervolgens de knop van de thermostaat richting "-" tegen de wijzers van de klok in, totdat de weerstand wordt uitgeschakeld. Zoals bij punt 2.1 laat de airconditioner, als de weerstand is uitgeschakeld, de omgevingslucht circuleren zonder deze te verwarmen. Indien de ventilator kapot is of de luchtstroom wordt belemmerd, zorgt een interne beveiliging ervoor dat de weerstand wordt uitgeschakeld, om oververhitting te voorkomen. Om de installatie weer normaal te laten functioneren, dient u deze uit te schakelen met de knop "Cool-Off-Heat", de redenen van de blokkering weg te nemen, enige minuten te wachten en de airconditioner weer aan te zetten. Bij installaties met elektrische verwarming werken de compressor en de zeepomp niet tijdens de bedrijfsstand "Heat".

## 5 - GEBRUIKSAANWIJZING

### 2.3. - WERKING IN DE WINTER MET BEHULP VAN HET MECHANISCHE BEDIENINGSPANEEL (VERWARMING MET OMKERING VAN DE KRINGLOOP MOD. RC)

Schakel de installatie in door "HEAT" te selecteren. Draai de knop van de thermostaat richting "+" totdat de compressor aanslaat, en selecteer de ventilatorsnelheid. Wanneer de gewenste temperatuur in de ruimte is bereikt, draait u de knop van de thermostaat richting "-" tegen de wijzers van de klok in, totdat de compressor uitgaat. Zoals bij punt 2.2 laat de airconditioner, als de compressor is uitgeschakeld, de omgevingslucht circuleren zonder deze te verwarmen. Indien de temperatuur van het zeewater hoger dan 18 °C is, kan de hogedrukbeveiliging worden geactiveerd. Schakel de installatie uit en weer in en selecteer een hogere ventilatorsnelheid.

### 3 - BELANGRIJKE AANWIJZINGEN

#### 3.1 - INSTALLATIE IN DE MACHINEKAMER (alleen voor SPLIT-installaties)

Als de airconditioner in bedrijf is, komen er vonken vrij (schakelaars, relais, enz.). Om het risico van een explosie tegen te gaan, dienen de rookafzuigers in de machinekamer ten minste 10 minuten voor het in bedrijf stellen van de airconditioningsinstallatie te worden ingeschakeld en dienen ze de gehele tijd dat de airconditioner in bedrijf is, te blijven functioneren.

#### 3.2 - DEFECTEN OPSPOREN

Onderzoek naar defecten dient altijd uitgevoerd te worden door gekwalificeerd personeel en met inachtneming van de veiligheidsvoorschriften.

#### 3.3 - MEERVOUDIGE INSTALLATIE

Het is noodzakelijk de vertraging van de inschakeling van de verschillende airconditioners ten minste 5 seconden van elkaar te laten verschillen.

### 4 - ONDERHOUD

Voor een goede werking van de klimaatregelaar raden wij u aan de aangegeven controles en het geadviseerde onderhoud uit te voeren. De frequentie van deze werkzaamheden hangen uiteraard af van de plaats van installatie, van de vervuiling en van het gebruik.

- Reiniging van het zeewaterfilter: elke week
- Reiniging van het luchtfilter: elke maand
- Reiniging van de afvoerslang van het condenswater: om de vier maanden
- Reiniging van de opvangbak van het condenswater: elk jaar
- Reiniging van de inlaat van zeewater: elk jaar (uit laten voeren op de werf)
- Vervanging van de batterijen alleen voor model VEGA MK II met afstandsbediening: elk jaar

De volgende handelingen dienen door gekwalificeerd personeel uitgevoerd te worden terwijl de airconditioningsinstallatie is uitgeschakeld.

Controleer de elektrische leidingen alleen als er ook iemand anders aanwezig is; die zou in het geval van een ongeval eerste hulp kunnen bieden.

- Controle van de hydraulische koppelingen: elk jaar
- Zie ook de "Installatiehandleiding"

#### 4.1 - CONDENSATER EN DE AFVOER DAARVAN

Tijdens de koelcyclus produceren de airconditioners behoorlijk wat condenswater, vooral op vochtige dagen. Controleer regelmatig of er geen lekkage is, of de afvoerleiding van het condenswater niet verstopt is en of het condenswater regelmatig wordt afgevoerd. Om dit te doen, giet u water in de opvangbak en controleert u hoe snel het wordt afgevoerd. Indien het condenswater naar het kielruim wordt afgevoerd, is het goed om dit indien mogelijk in een afgegrensd gebied te bewaren waar niemand komt, omdat het water kan stinken.

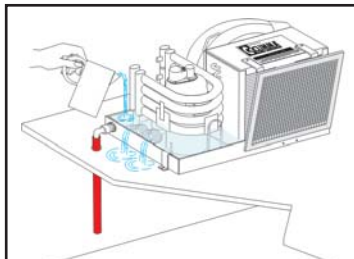

## 6 - GEBRUIKSAANWIJZING

### 4.2 - LUCHTFILTER

Het filter (B) dat zich op de luchtaanzuiging naar de wisselaar bevindt, dient regelmatig gereinigd en/of vervangen te worden. Dit filter is onmisbaar; het voorkomt verstopping van de wisselaar van de airconditioner. Er is geen regel voor de frequentie van de onderhoudswerkzaamheden; die hangt af van het aantal bedrijfsuren van de installatie en meer nog van de vervuiling van de lucht. Wij adviseren om het filter minimaal om de 30 dagen te reinigen. Een verstopt luchtfilter vermindert het rendement van de installatie in de koelstand (COOL). Tijdens de verwarmingscyclus (mod. RC) kan het bij installaties met omkering van de kringloop blokkering van de installatie veroorzaken door de hoge druk; bij de 'EH'-modellen met elektrische weerstand kan een verstopt filter blokkering van de installatie veroorzaken doordat er een interne beveiliging wordt geactiveerd.

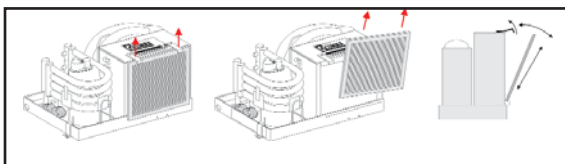

### 4.3 - ZEEWATERFILTER

Het waterfilter (R) dat zich op de aanzuiging van de elektropomp voor koelwater bevindt, dient regelmatig gereinigd te worden. Dit filter is onmisbaar voor een goede werking van de pomp en het hele koelcircuit. Er is geen regel voor de frequentie van de onderhoudswerkzaamheden omdat die afhangt van het aantal bedrijfsuren van de installatie en meer nog van de vervuiling van het water. Wij raden u aan het zeewaterfilter ten minste één keer per week te controleren. Om de doorgang te controleren controleert u de afvoer van de pomp buitenboord (N). Als het water slecht circuleert, vermindert het rendement van de koelcyclus en kan de airconditioner geblokkeerd raken. Tijdens de verwarmingscyclus van RC-installaties veroorzaakt het een vermindering van het rendement.

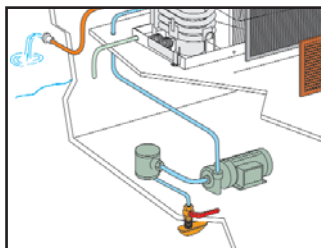

### 4.4 - IJS

Als het vaartuig in de periode dat het niet wordt gebruikt, blootgesteld zou kunnen worden aan temperaturen onder nul, dient het water dat zich eventueel in de condensator, de elektropomp, het filter en de verbindingleidingen van de installatie bevindt, afgevoerd te worden.

Om dit te doen dient u:

- de zeewaterinlaat (P) te sluiten;
- de watervoerleiding op de condensator (tussen de elektropomp en de airconditioner) (Y) los te koppelen om eerst het water van de condensator af te voeren;
- het filter te reinigen en het water dat zich daarin en in de elektropomp bevindt, af te voeren.

## 5 - IDENTIFICATIE VAN HET PRODUCT

Elk product is voorzien van een typeplaatje zoals hieronder is afgebeeld:

Als u een defect meldt bij de Technische Dienst, dient u altijd te verwijzen naar de omschrijving, de code en het serienummer.



## 7 - GEBRUIKSAANWIJZING

### 6.1 - STORINGEN VERHELPE

Voordat u de hulp van de technische dienst inschakelt, raden wij u aan de controles uit de tabel op pag. ... uit te voeren.

In de tabel staan adviezen waarmee u de meest gangbare storingen kunt verhelpen.

Indien de installatie na deze controles nog niet goed functioneert, neemt u contact op met de dichtstbijzijnde technische dienst van Climma (zie pag. 1). Indien u geen technische dienst bij u in de buurt kunt vinden in de lijst of indien de lijst niet actueel is, kunt u Veco bellen op nummer +39.0362.35321 of op de website kijken ([www.climma.it](http://www.climma.it)).

### 6.2 - DE INSTALLATIE WERKT NIET

*Is de automatische schakelaar omgegaan?*

Reset de schakelaar op het hoofdpaneel.

Controleer de spanning tussen 'L' en 'N' van de aansluitklem "MAIN POWER" op de kaart).

### 6.3 - DE VENTILATOR WERKT NIET

*Is de klimaatregelaar ingeschakeld?*

Schakel het apparaat in met behulp van het bedieningspaneel.

*Is de zekering doorgebrand?*

Voer de benodigde controles uit en vervang zekering F1 door een identieke zekering.

### 6.4 - DE KOELING FUNCTIONEERT NIET GOED - VERSIE CO, RC, EH

*Is de juiste functie geselecteerd?*

Selecteer op het bedieningspaneel de functie koeling (COOL) of AUTO (uitsluitend voor de digitale uitvoering).

*Is de thermostaat juist ingesteld?*

Stel een lagere temperatuur in.

*Is de snelheid van de ventilator te laag?*

Verhoog de ventilatorsnelheid of, voor de digitale uitvoering, selecteer de functie AUTO.

*Is er onvoldoende luchtcirculatie?*

Controleer of de toevoer- en afvoerroosters niet verstopt zijn en of het luchtfilter schoon is.

*Is het luchtfilter vuil?*

Reinig het filter of vervang het.

*Werkt de compressor alleen gedurende korte periodes?*

De drukschakelaar is geactiveerd omdat de druk te hoog is. Controleer de circulatie van het water, het filter en de zeewaterpomp.

*Werkt de compressor niet?*

De drukschakelaar is meer dan drie keer geactiveerd omdat de druk te hoog is. Controleer het zee-watercircuit; uitschakelen en weer inschakelen via het bedieningspaneel. Schakel, indien het probleem zich nog steeds voordoet, de technische dienst in.

### 6.5 - DE VERWARMING FUNCTIONEERT NIET GOED - VERSIE EH

*Is de juiste functie geselecteerd?*

Selecteer op het bedieningspaneel de functie verwarming (HEAT) of AUTO (uitsluitend voor de digitale uitvoering).

## 8 - GEBRUIKSAANWIJZING

*Is de thermostaat juist ingesteld?*

Stel een hogere temperatuur in.

*Is de snelheid van de ventilator te hoog?*

Verlaag de ventilatorsnelheid of, voor de digitale uitvoering, selecteer de functie AUTO.

*Is er onvoldoende luchtcirculatie?*

Controleer of de toevoer- en afvoerroosters niet verstopt zijn en of het luchtfilter schoon is.

*Is het luchtfilter vuil?*

Reinig het filter of vervang het.

*Werkt de verwarming alleen gedurende een paar minuten?*

De beveiliging van de weerstand is geactiveerd. Controleer de luchtcirculatie, de snelheid van de ventilator en het luchtfilter. Schakel, indien het probleem zich nog steeds voordoet, de technische dienst in.

### 6.6 - DE VERWARMING FUNCTIONEERT NIET GOED - VERSIE RC

*Is de juiste functie geselecteerd?*

Selecteer op het bedieningspaneel de functie verwarming (HEAT) of AUTO (uitsluitend voor de digitale uitvoering).

*Is de thermostaat juist ingesteld?*

Stel een hogere temperatuur in.

*Is de snelheid van de ventilator te hoog?*

Verlaag de ventilatorsnelheid of, voor de digitale uitvoering, selecteer de functie AUTO.

*Is er onvoldoende luchtcirculatie?*

Controleer of de toevoer- en afvoerroosters niet verstopt zijn en of het luchtfilter schoon is.

*Werkt de compressor alleen gedurende korte periodes?*

De drukschakelaar is geactiveerd omdat de druk te hoog is. Controleer de luchtcirculatie, controleer of de mondstukken of het toevoerrooster niet verstopt zijn en of het filter schoon is.

*Is het luchtfilter vuil?*

Reinig het filter of vervang het.

*Werkt de compressor niet?*

De drukschakelaar is meer dan drie keer geactiveerd omdat de druk te hoog is. Controleer de luchtcirculatie; uitschakelen en weer inschakelen via het bedieningspaneel. Schakel, indien het probleem zich nog steeds voordoet, de technische dienst in.

### 6.7 - DE ZEEWATERPOMP WERKT NIET

*Is de zekering doorgebrand?*

Voer de benodigde controles uit en vervang zekering F1 door een identieke zekering.

*Is de drukschakelaar geactiveerd omdat de druk te hoog is?*

Controleer het koelcircuit en reinig het inlaatfilter van het zeewater. Schakel, indien het probleem zich nog steeds voordoet, de technische dienst in.

# 1 - ANVISNINGAR FÖR ANVÄNDNING

Vi gratulerar till ditt val av en av marknadens bästa och mest pålitliga luftkonditioneringsystem. Nedanstående anvisningar hjälper dig att använda och göra underhåll på luftkonditioneringsystemet på korrekt sätt. Du finner även information om hur du avhjälper de vanligast förekommande felen.

## INNEHÅLLSFÖRTECKNING

### 1 - ALLMÄNNA SÄKERHETSANVISNINGAR

#### 1.1 - ANVISNINGAR FÖR ANVÄNDNING

#### FUNKTIONSBESKRIVNING FÖR LUFTKONDITIONERINGSSYSTEMEN COMPACT OCH SPLIT 4

#### 1.2 - KONTROLLPANEL VEGA MK II - FJÄRRKONTROLL (TILLVAL)

#### 1.3 - MEKANISK KONTROLLPANEL

#### 2.1 - FUNKTION SOMMAR (KYLA) MED MEKANISK KONTROLLPANEL

#### 2.2 - FUNKTION VINTER (VÄRME) MED MEKANISK KONTROLLPANEL (VERSION EH)

#### 2.3 - FUNKTION VINTER (VÄRME) MED MEKANISK KONTROLLPANEL (VERSION RC)

### 3 - VIKTIGA SÄKERHETSANVISNINGAR

#### 3.1 - SPRÄNGSKISSER - VID INSTALLATION I MOTORUTRYMME

### 4 - UNDERHÅLL

#### 4.1 - KONDENSVATTEN OCH -TÖMNING

#### 4.2 - LUFTFILTER

#### 4.3 - SALTVATTENFILTER

#### 4.4 - FROSTRISK

### 5 - PRODUKTIDENTIFIKATION

### 6 - FELSÖKNING

## ALLMÄNNA SÄKERHETSANVISNINGAR

- Läs bruksanvisningen noggrant innan du använder luftkonditioneringsystemet.
- Använd endast luftkonditioneringsystemet för det ändamål det är konstruerat för.
- Använd inte luftkonditioneringsystemet om det är skadat. Vid fel, slå från luftkonditioneringsystemet och koppla från strömmen till systemet, om det är möjligt.
- Koppla från strömmen till luftkonditioneringsystemet före alla underhållsmoment och ingrepp i systemets inre delar.
- Tillverkaren fransäger sig allt ansvar för ändringar och fel som orsakas av försummelse av anvisningarna i installationsmanualen. Detsamma gäller om luftkonditioneringsystemet används för andra användningsområden än det är konstruerat för. Garantin bortfaller då omedelbart.
- Försummelse av säkerhetsanvisningarna medför risk för kortslutning som kan ge upphov till brand.
- Luftkonditioneringsystemet måste vara korrekt installerat och besiktigt för att fungera korrekt och riskfritt.
- Öppna inte fjärrkontrollen till VEGA MK II eftersom den då kan skadas. Vänd dig till specialiserad personal vid fel på luftkonditioneringsystemet.
- Fjärrkontrollens batterier innehåller miljöförorenande ämnen. De ska kasseras enligt gällande bestämmelser om avfallshantering.
- Luftkonditioneringsystemet omfattar rörliga delar (fläktar) och delar som värms upp under driften (kompressor). Rengör inte eller gör underhåll på luftkonditioneringsystemet när det är i drift.
- Se till att kabintemperaturen hålls på en behaglig nivå.
- Luftkonditioneringsystemet får endast användas inom det temperaturintervall som anges i tabellen Driftbegränsningar som återfinns i luftkonditioneringsystemets installationsmanual. Det kan uppstå fel och luftkonditioneringsystemets delar kan bli skadade om systemet används utanför dessa värden.
- Slå från luftkonditioneringsystemet med avsedd kontroll (från den mekaniska eller digitala kontrollpanelen eller med fjärrkontrollen) om strömmen till båten ska kopplas från.
- Tapp inte till luftspjällen med kläder eller annat såvida de inte är stängningsbara.

## 2 - ANVISNINGAR FÖR ANVÄNDNING

### 1 - ANVISNINGAR FÖR ANVÄNDNING

#### 1.1 - FUNKTIONSBESKRIVNING FÖR LUFTKONDITIONERINGSSYSTEMEN COMPACT OCH SPLIT 4

I funktion Kyla hämtar kylsystemet värme från kabinluften och överför den till saltvattnet. I funktion Värme genereras värmen av ett elektriskt värmeelement som styrs av en termostat (version EH med elektriskt värmeelement).

Versionerna COMPACT och SPLIT 4 kan även fås med omvänd cirkulation istället för det elektriska värmeelementet. Vid version RC med omvänd cirkulation hämtas värmen från saltvattnet och överförs till luften som då värms upp. I funktion Värme erhålls den bästa prestandan med en saltvattentemperatur överstigande 10 °C. Funktion, temperatur och fläkthastighet väljs från kontrollpanelen. Kontrollpanelen är installerad i luftkonditioneringsutrymmet och kontrollerar kabin-temperaturen. Termostat med kapillärrör används endast om kontrollpanelen är mekanisk. Vid digital kontrollpanel finns givaren i kontrollpanelen.

#### 1.2 - KONTROLLPANEL VEGA MK II

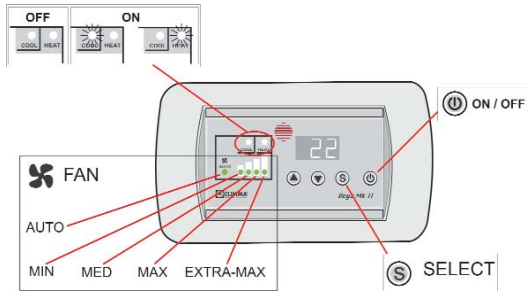

SVENSKA

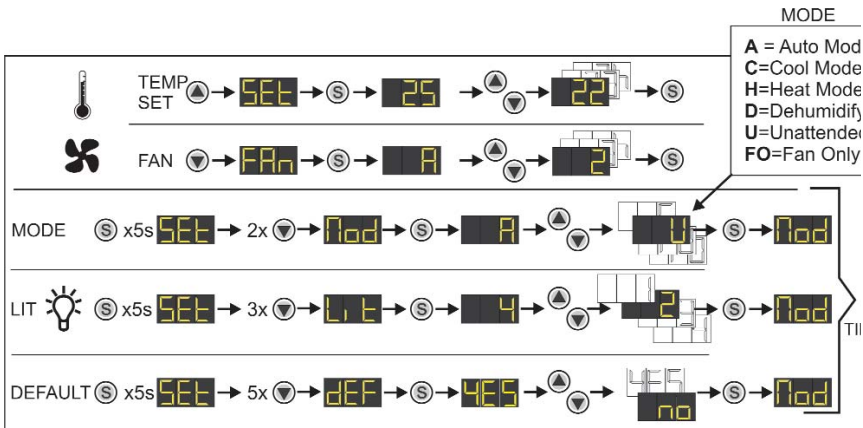

## 3 - ANVISNINGAR FÖR ANVÄNDNING

### IR-FJÄRRKONTROLL

Fjärrkontrollen fungerar med två 1,5 V engångsbatterier.

### ISÄTTNING AV BATTERIER

Öppna batteriluckan. Ta bort batteriluckan på fjärrkontrollens baksida genom att trycka in fliken i pilens riktning.

Fjärrkontrollens max. räckvidd är ca. 5 m.

Det får inte finnas några hindrande föremål mellan fjärrkontrollen och systemet.

För att skicka kommandon till systemet riktar du fjärrkontrollen mot kontrollpanelen VEGA MK II och trycker på knappen för önskad funktion.

### 2 ANVISNINGAR FÖR ANVÄNDNING DIGITAL KONTROLLPANEL VEGA MKII

#### FJÄRRKONTROLL

(fungerar endast med digital kontrollpanel VEGA MKII)

#### Knapparnas funktion

Knapp 1:

Ökar temperaturvärdet.

Knapp 2:

Ställer in lysdiodernas och displayens ljusstyrka på fyra olika nivåer.

Knapp 3:

Minskar temperaturvärdet.

Knapp 4:

Kontrollerar fläkthastigheten: fyra manuella (1 - 2 - 3 - 4) eller automatiska fläkthastigheter.

Knapp 5:

Specialfunktioner: Unattended, Dehumidify eller Fan Only.

Knapp 6:

ON/OFF-knapp.

Om kontrollpanelen är påslagen, visas kabintemperaturen (eller förkortningen U, d eller FO om funktionen Unattended, Dehumidify eller Fan Only har aktiverats), lysdioderna för funktionssätt samt fläktens lysdioder på displayen.

Om kontrollpanelen är frånslagen, visas endast kabintemperaturen på displayen. Samtliga lysdioder är släckta.

Knapp 7:

Automatiskt val av hastighet (A).

### Vega Mk II

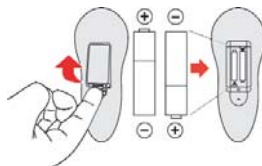
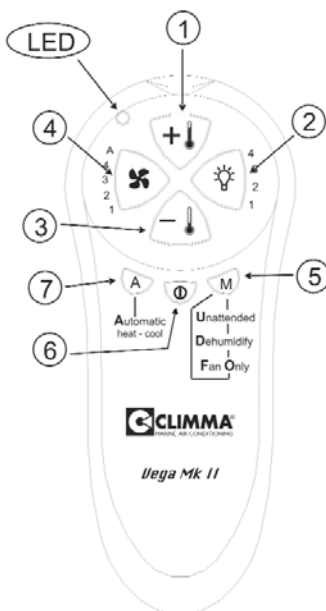

Fjärrkontrollen fungerar med två 1,5 V engångsbatterier.



## 4 - ANVISNINGAR FÖR ANVÄNDNING

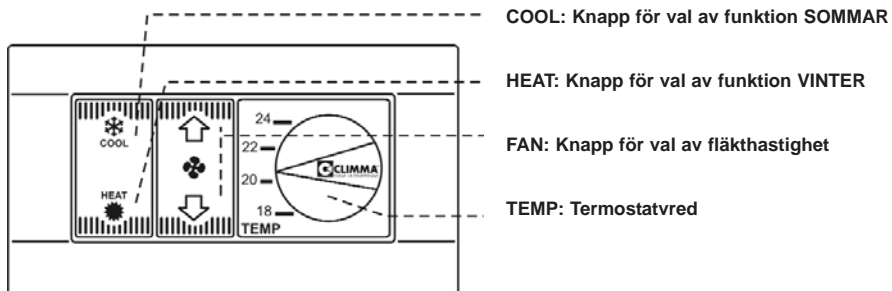

### 1.3 - MEKANISK KONTROLLPANEL

Kontrollpanelen används för att ställa in och kontrollera följande funktioner:

A - Start och stopp:

FUNKTION SOMMAR: Tryck på knappen COOL med snöflingesymbolen.

FUNKTION VINTER: Tryck på knappen HEAT med solsymbolen.

Slå från luftkonditioneringssystemet genom att placera brytaren i mittläget.

B - Temperaturinställning och -reglering med termostaten (TEMP):

Termostaten är försedd med ett 3 m kapillär rör med en kula i änden. Kulan ska känna av den insugna luften. Den får inte vidröra den flänsade värmeväxlaren där kölmediet expanderar och kyler ned flänsarna. Om kulan vidrör de nedkylda flänsarna känner den nämligen av en lägre temperatur än kabintemperaturen.

C - Reglering av fläkthastighet:

Fyra fläkthastigheter kan väljas med knappen FAN med fläktsymbolen.

Tryck på knappen för att välja fläkthastighet. Pil upp = Ökning av fläkthastighet. Pil ned = Minskning av fläkthastighet.

Första gången fläkten slås på startas den med fläkthastighet MED. Vid följande starttillfällen kommer den att starta med den senast valda fläkthastigheten.

### 2.1 - FUNKTION SOMMAR (KYLA) MED MEKANISK KONTROLLPANEL

Slå på luftkonditioneringssystemet genom att trycka på knappen COOL. Vrid termostatvredet moturs mot minussymbolen (-) tills kompressorn startar. Tryck på knappen FAN och reglera fläkthastigheten till önskad hastighet MIN., MED., MAX. eller EXTRA MAX. När önskad temperatur uppnås i kabinen vrids du termostatvredet medurs mot plussymbolen (+) tills kompressorn stängs av. När kompressorn stängs av cirkuleras luften i kabinen av fläkten utan att kylas ned tills kompressorn startar på nytt.

### 2.2 - FUNKTION VINTER (VÄRME) MED MEKANISK KONTROLLPANEL (UPPVÄRMNING MED ELEKTRISKT VÄRMEELEMENT VERSION EH)

Slå på systemet genom att trycka på knappen HEAT. Vrid termostatvredet mot plussymbolen (+). Välj önskad fläkthastighet när varmluft börjar strömma ut (detta sker efter några sekunder). Låt luftkonditioneringssystemet vara i drift tills en behaglig temperatur erhålls. Vrid då termostatvredet moturs mot minussymbolen (-) tills det elektriska värmeelementet stängs av. På samma sätt som i punkt 2.1 cirkuleras luften i kabinen av luftkonditioneringssystemet utan att värmas upp. Vid fel på fläkten eller om luftspjällen sätts igen, utlöses det inbyggda överhettningsskyddet varpå det elektriska värmeelementet stängs av. Gör på följande sätt för att återgå till normal drift: Stäng av luftkonditioneringssystemet med knappen Cool-Off-Heat. Åtgärda orsaken till blockeringen. Vänta några minuter och slå sedan på luftkonditioneringssystemet igen. Kompressorn och saltvattenpumpen fungerar inte i funktion Värme vid luftkonditioneringssystem med elektriskt värmeelement.

## 5 - ANVISNINGAR FÖR ANVÄNDNING

### 2.3. - FUNKTION VINTER (VÄRME) MED MEKANISK KONTROLLPANEL (UPPVÄRMNING MED OMVÄND CIRKULATION VERSION RC)

Slå på systemet genom att trycka på knappen HEAT. Vrid termostatvredet mot plussymbolen (+) tills kompressorn startar och välj önskad fläkthastighet. När önskad temperatur uppnås i kabinen vrid du termostatvredet moturs mot minussymbolen (-) tills kompressorn stängs av. På samma sätt som i punkt 2.2 cirkuleras luften i kabinen av luftkonditioneringsystemet utan att värmas upp. Om saltvattentemperaturen överstiger 18 °C kan tryckvakten för högt tryck lösa ut. Slå från luftkonditioneringsystemet och slå på det igen och välj max. fläkthastighet.

### 3 - VIKTIGA SÄKERHETSANVISNINGAR

#### 3.1 - INSTALLATION I MOTORUTRYMME (version SPLIT)

Användningen av luftkonditioneringsystemet orsakar gnistbildning (brytare, reläer o.s.v.). För att undvika risk för explosion ska motorutrymmets utsug startas minst 10 minuter före starten av luftkonditioneringsystemet. Utsugen ska sedan vara i drift under hela den tid som luftkonditioneringsystemet är påslaget.

#### 3.2 - FELSÖKNING

Felsökning ska alltid göras av kvalificerad personal och i enlighet med gällande säkerhetsstandarder.

#### 3.3 - MULTIPLEINSTALLATION

Vid installation av flera luftkonditioneringsystem måste det gå minst 5 sekunder mellan starten av de olika systemen.

### 4 - UNDERHÅLL

Nedan angivna kontroller och underhållsmoment är väsentliga för att luftkonditioneringsystemet ska fungera korrekt. Underhållsintervallen varierar beroende på installationsutrymmet, föroreningsgrad och övriga användningsförhållanden.

- Rengör saltvattenfiltret en gång i veckan.
- Rengör luftfiltret en gång i månaden.
- Rengör kondensstömningsröret var 4:e månad.
- Rengör kondenssamlingskärlet en gång om året.
- Rengör saltvattenintaget en gång om året (anlita båtvarvet).
- Byt fjärrkontrollens batterier en gång om året (VEGA MK II med fjärrkontroll).

Följande moment ska göras med luftkonditioneringsystemet fränslaget och endast av kvalificerad personal.

Ha alltid en medhjälpare till hands vid kontroll av elledningarna. Om en olycka skulle inträffa kan medhjälparen kalla på hjälp.

- Kontrollera hydraulanslutningarna en gång om året.
- Se även Installationsmanualen.

#### 4.1 - KONDENSATTEN OCH -TÖMNING

Luftkonditioneringsystemen producerar stora mängder kondens under kylningen. Det gäller speciellt vid fuktiga dagar. Kontrollera regelbundet att kondensstömningsröret inte läcker eller är igensatt och att kondensvattnet töms ut med jämnt flöde. Fyll på med vatten i kondenssamlingskärlet och kontrollera att vattnet töms ut snabbt. Om kondensvattnet töms ut i kölrummet, bör detta vara så avgränsat och tätt som möjligt. Dessutom bör kondensvattnet evakueras kontinuerligt för att undvika obehagliga lukter.

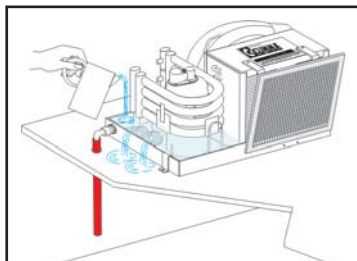

## 6 - ANVISNINGAR FÖR ANVÄNDNING

### 4.2 - LUFTFILTER

Filtret (B) vid värmeväxlarens luftinsug ska rengöras och/eller bytas ut regelbundet. Detta filter förhindrar att luftkonditioneringssystemets värmeväxlare sätts igen. Det går inte att ställa upp några fasta underhållsintervall. Detta får bestämmas utifrån luftkonditioneringssystemets drifttimmar men framförallt utifrån luftens föroreningsgrad. Det kan rekommenderas att rengöra filtret högst en gång i månaden. Ett igensatt luftfilter minskar luftkonditioneringssystemets prestanda i funktion Kyla (COOL). I funktion Värme (version RC) vid luftkonditioneringssystem med omvänd cirkulation medför ett igensatt luftfilter att trycket blir för högt varpå luftkonditioneringssystemet blockeras. Vid version EH med elektriskt värmeelement medför ett igensatt luftfilter att det inbyggda överhettningsskyddet löser ut varpå luftkonditioneringssystemet blockeras.

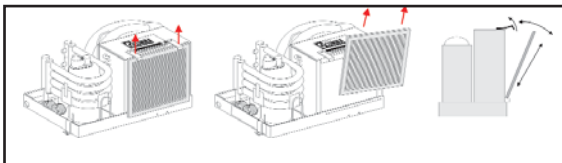

### 4.3 - SALTVATTENFILTER

Luftkonditioneringssystemet kräver att saltvattenfiltret (R) vid elpumpens kylvatteninlopp rengörs regelbundet. Detta filter behövs för att garantera en jämn funktion av pumpen och hela kylsystemet. Det går inte att ställa upp några fasta underhållsintervall. Detta får bestämmas utifrån luftkonditioneringssystemets drifttimmar men framförallt utifrån luftens föroreningsgrad. Det kan rekommenderas att rengöra saltvattenfiltret minst en gång i veckan. Kontrollera att filtret inte är igensatt genom att kontrollera pumpens (N) utsläpp direkt ut i havet. Låg vattencirkulation i funktion Kyla minskar luftkonditioneringssystemets prestanda vilket leder till att den så småningom blockeras. Låg vattencirkulation vid version RC i funktion Värme minskar luftkonditioneringssystemets prestanda.

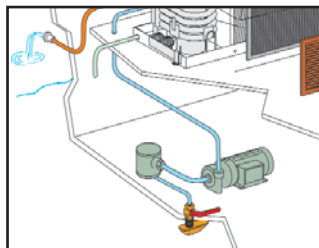

### 4.4 - FROSTRISK

Om luftkonditioneringssystemet utsätts för temperaturer under 0 °C under den tid av året när det inte används, måste ev. vatten som blivit kvar i kondensorn, elpumpen, filtret och anslutningsrören tömmas ut.

Gör på följande sätt: - Stäng saltvattenintaget (P). Ta bort kondensorns vattenslang (Y) (slangen mellan elpumpen och luftkonditioneringssystemet) för att tömma ut vattnet i kondensorn. Rengör filtret och töm ut vattnet i filtret och i elpumpen.

## 5 - PRODUKTIDENTIFIKATION

Varje produkt är försedd med följande märkplåt:

Uppge alltid benämning, artikel- och serienummer vid alla kontakter med vår serviceavdelning.



## 7 - ANVISNINGAR FÖR ANVÄNDNING

### 6.1 - FELSÖKNING

Gör kontrollerna som beskrivs i felsökningstabellen på sid. \_\_ innan du kontaktar vår serviceavdelning eller en auktoriserad serviceverkstad.

Felsökningstabellen innehåller råd och anvisningar om hur du åtgärdar de vanligast förekommande felen.

Kontakta närmaste Climma auktoriserade serviceverkstad (se sid. 1) om luftkonditioneringsystemet fortfarande inte fungerar efter dessa kontroller. Om du inte hittar en närbeliggande serviceverkstad i listan över auktoriserade serviceverkstäder eller om listan förefaller inaktuell, kontakta Vecos serviceavdelning på tfn. +39 0362 35321 eller gå in på vår hemsida [www.climma.it](http://www.climma.it)

### 6.2 - SYSTEMET FUNGERAR INTE

*Har den automatiska brytaren löst ut?*

Återställ den automatiska brytaren på kontrollpanelen.

Kontrollera spänningvärdet mellan L och N på kretskortets kopplingsplint MAIN POWER).

### 6.3 - FLÄKTEN FUNGERAR INTE

*Är luftkonditioneringsystemet påslaget?*

Slå på systemet från kontrollpanelen.

*Har det gått en säkring?*

Gör först de kontroller som krävs. Om nödvändigt, byt ut säkringen F1 mot en av samma storlek och kapacitet.

### 6.4 - LUFTKONDITIONERINGSSYSTEMET KYLER INTE TILLRÄCKLIGT (VERSIONERNA CO, RC OCH EH)

*Har korrekt funktion valts?*

Välj funktion Kyla (COOL) eller AUTO (digital version) från kontrollpanelen.

*Är termostaten korrekt inställd?*

Reglera temperaturen till de lägre värdena.

*Är fläkthastigheten för låg?*

Öka fläkthastigheten eller välj funktion AUTO (digital version).

*Är luftcirkulationen otillräcklig?*

Kontrollera att luftspjällen eller luftinsuget inte är igensatta. Kontrollera att lufffiltret är rent.

*Är lufffiltret smutsigt?*

Rengör eller byt ut filtret.

*Fungerar kompressorn endast under korta perioder?*

Tryckvakten för högt tryck har löst ut. Kontrollera vattencirkulationen, filtret och saltvattenpumpen.

*Fungerar inte kompressorn?*

Tryckvakten för högt tryck har löst ut mer än tre gånger. Kontrollera saltvattensystemet genom att stänga av kompressorn och starta den igen från kontrollpanelen. Kontakta vår serviceavdelning eller närmaste auktoriserade serviceverkstad om problemet kvarstår.

### 6.5 - SYSTEMET VÄRMER INTE TILLRÄCKLIGT (VERSION EH)

*Har korrekt funktion valts?*

Välj funktion Värme (HEAT) eller AUTO (digital version) från kontrollpanelen.

## 8 - ANVISNINGAR FÖR ANVÄNDNING

*Är termostaten korrekt inställd?*

Reglera temperaturen till de högre värdena.

*Är fläkthastigheten för hög?*

Minska fläkthastigheten eller välj funktion AUTO (digital version).

*Är luftcirkulationen otillräcklig?*

Kontrollera att luftspjällen inte är igensatta. Kontrollera att luftfiltret är rent.

*Är luftfiltret smutsigt?*

Rengör eller byt ut filtret.

*Fungerar uppvärmningen endast några minuter?*

Det elektriska värmeelementets överhettningsskydd har löst ut. Kontrollera luftcirkulationen, fläkthastigheten och luftfiltret. Kontakta vår serviceavdelning eller närmaste auktoriserade serviceverkstad om problemet kvarstår.

### 6.6 - SYSTEMET VÄRMER INTE TILLRÄCKLIGT (VERSION RC)

*Har korrekt funktion valts?*

Välj funktion Värme (HEAT) eller AUTO (digital version) från kontrollpanelen.

*Är termostaten korrekt inställd?*

Reglera temperaturen till de högre värdena.

*Är fläkthastigheten för hög?*

Minska fläkthastigheten eller välj funktion AUTO (digital version).

*Är luftcirkulationen otillräcklig?*

Kontrollera att luftspjällen eller luftinsuget inte är igensatta. Kontrollera att luftfiltret är rent.

*Fungerar kompressorn endast under korta perioder?*

Tryckvakten för högt tryck har löst ut. Kontrollera luftcirkulationen. Kontrollera att luftspjällen eller luftinsuget inte är igensatta. Kontrollera att filtret är rent.

*Är luftfiltret smutsigt?*

Rengör eller byt ut filtret.

*Fungerar inte kompressorn?*

Tryckvakten för högt tryck har löst ut mer än tre gånger. Kontrollera luftcirkulationen genom att stänga av kompressorn och starta den igen från kontrollpanelen. Kontakta vår serviceavdelning eller närmaste auktoriserade serviceverkstad om problemet kvarstår.

### 6.7 - SALTVATTENPUMPEN FUNGERAR INTE

*Har det gått en säkring?*

Gör först de kontroller som krävs. Om nödvändigt, byt ut säkringen F1 mot en av samma storlek och kapacitet.

*Har tryckvakten för högt tryck löst ut?*

Kontrollera kylsystemet och rengör filtret vid saltvattenintaget. Kontakta vår serviceavdelning eller närmaste auktoriserade serviceverkstad om problemet kvarstår.

# 1 - INSTRUCCIONES DE USO

Enhorabuena, Usted tiene uno de los mejores y más seguros equipos de acondicionamiento que existen actualmente en el mercado.

A continuación le suministramos indicaciones útiles para el uso y el correcto mantenimiento así como algunas sugerencias que le permitirán resolver los problemas de funcionamiento más comunes.

## ÍNDICE:

### 1 - ADVERTENCIAS GENERALES

#### 1.1 - INSTRUCCIONES DE USO

#### 1.2 - PANEL DE MANDO VEGA MK II - MANDO A DISTANCIA OPCIONAL

#### 1.3 - PANEL DE MANDO MECÁNICO

#### 2.1.- FUNCIONAMIENTO DE VERANO (REFRIGERACIÓN) CON PANEL DE MANDO MECÁNICO

#### 2.2.- FUNCIONAMIENTO INVERNAL CON PANEL DE MANDO MECÁNICO (Mod. EH)

#### 2.3.- FUNCIONAMIENTO INVERNAL CON PANEL DE MANDO MECÁNICO (Mod. RC)

### 3 - ADVERTENCIAS IMPORTANTES

#### 3.1 - EXPLOSIONES - SI EL GRUPO ESTÁ EN EL ALOJAMIENTO DEL MOTOR

### 4 - MANTENIMIENTO

#### 4.1 - EL AGUA DE CONDENSACIÓN Y SU DESCARGA

#### 4.2 - FILTRO DE AIRE

#### 4.3 - FILTRO DEL AGUA DE MAR

#### 4.4 - HIELO

### 6 - IDENTIFICACIÓN DEL PRODUCTO

### 5 - IDENTIFICACIÓN DE AVERÍAS

## ADVERTENCIAS GENERALES

- Leer atentamente este manual antes de utilizar el aparato.

- El aparato se debe utilizar exclusivamente con la finalidad para la que ha sido proyectado.

- Si el aparato está dañado no se tiene que utilizar. En caso de funcionamiento anómalo es necesario apagarlo y, si es posible, desconectar eléctricamente el grupo acondicionador.

- Antes de realizar cualquier operación de mantenimiento y de acceder a las partes internas de la máquina se debe desconectar la alimentación eléctrica.

- El fabricante no se asume ninguna responsabilidad en caso de modificaciones y errores causados por la inobservancia de las instrucciones dadas en los manuales de instalación o de uso del acondicionador en condiciones diferentes a aquellas para las que ha sido proyectado. Esto implicaría la inmediata caducidad de la garantía.

- En caso de cortocircuito, la inobservancia de las normas de prevención de accidentes comporta riesgo de incendio.

- Este aparato funciona correctamente y sin riesgos siempre y cuando haya sido instalado y probado correctamente.

- No se debe abrir el mando a distancia del VEGA MK II porque podría sufrir daños. En caso de desperfectos es necesario consultar a personal especializado.

- Las pilas del mando a distancia contienen sustancias contaminantes. Cuando termina su vida útil se deben eliminar de acuerdo con la normativa vigente.

- El aparato está provisto de órganos en movimiento (ventiladores), y piezas que al funcionar se calientan (compresor); por este motivo no se tienen que realizar operaciones de limpieza y mantenimiento cuando el aparato está funcionando.

- Es importante que en el ambiente se mantenga una temperatura agradable.

- Para un uso correcto, el climatizador debe trabajar únicamente en el rango de temperaturas indicadas en la tabla "Límites de funcionamiento", que se suministra en el manual de instalación del aparato. Si el aparato se hace funcionar fuera de los límites antes mencionados, se pueden presentar problemas en el funcionamiento o se pueden dañar algunas piezas del acondicionador.

- Si se desea desconectar la alimentación eléctrica a la embarcación, es necesario apagar antes el equipo de acondicionamiento con el mando correspondiente (puede ser el panel mecánico o digital o el mando a distancia).

- Es importante no obstruir la salida del aire con indumentos u otro material, con excepción de las rejillas que se abren y cierran.

## 2 - INSTRUCCIONES DE USO

### 1 - INSTRUCCIONES PARA EL USO

#### 1.1 - FUNCIONAMIENTO DE LOS ACONDICIONADORES COMPACT y SPLIT QUATTRO

Durante el ciclo de enfriamiento el circuito frigorífico extrae calor al aire del ambiente y lo cede al agua de mar. Contrariamente, en el ciclo de calefacción, el calor es generado por una resistencia eléctrica controlada por el termostato del ambiente (versión EH con calefacción eléctrica).

También están disponibles las versiones de los acondicionadores COMPACT y SPLIT QUATTRO con inversión del ciclo en lugar de la calefacción por resistencia eléctrica. Para los modelos RC con inversión del ciclo se extrae calor al agua de mar enfriándola y se cede al aire calentándolo. El funcionamiento del grupo con la bomba de calor (calefacción) ofrece las mejores prestaciones cuando la temperatura del agua de mar es superior a 10°C. El ciclo de funcionamiento, la temperatura deseada y la velocidad del ventilador se pueden elegir mediante el panel de mando que está instalado en el ambiente acondicionado y que controla la temperatura ambiente (el termostato con el capilar está solamente en el panel mecánico, mientras que para el digital el sensor está en el panel).

#### 1.2 - PANEL DE MANDO VEGA MK II

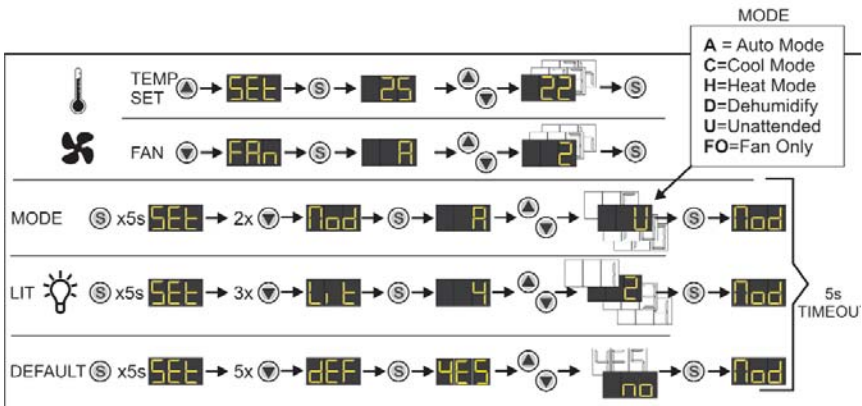
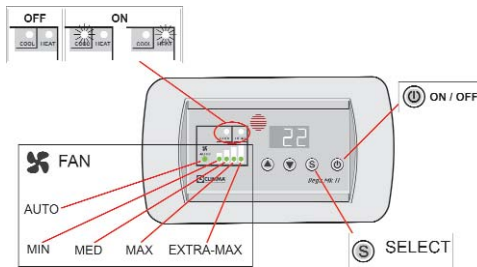

### 3 - INSTRUCCIONES DE USO

#### MANDO A DISTANCIA DE RAYOS INFRARROJOS

El mando a distancia funciona con dos pilas no recargables de 1,5 V.

#### COLOCACIÓN DE LAS PILAS:

Abrir la cubierta que se cierra por encastre. Extraer la tapa del alojamiento de las pilas ubicado en la parte posterior del mando haciendo presión sobre la lengüeta en la dirección indicada por la flecha.

El mando a distancia tiene un alcance máximo de 5 m aproximadamente.

No tiene que haber obstáculos entre el mando y el aparato.

Para enviar las órdenes al aparato es necesario dirigir el mando a distancia hacia el panel de control VEGA MK II y presionar la tecla correspondiente a la función deseada.

#### 2 INSTRUCCIONES PARA EL USO PANEL DE MANDOS DIGITAL VEGA MKII

#### MANDO A DISTANCIA

(funciona únicamente con el panel digital VEGA MKII)

#### Función de las teclas:

Tecla n.1:

Aumenta el valor de la temperatura.

Tecla n.2:

Cambia la luminosidad de los indicadores y del display en una escala de cuatro grados.

Tecla n.3:

Disminuye el valor de la temperatura.

Tecla n.4:

Controla la velocidad del ventilador: cuatro velocidades manuales (1 - 2 - 3 - 4) o automáticas.

Tecla n.5:

Modalidades especiales: Unattended, Dehumidify o Fan Only.

Tecla n.6:

Tecla ON/OFF.

Si el panel está encendido, el display muestra la temperatura del ambiente (o las abreviaciones U, d, FO si están activadas las modalidades Unattended, Dehumidify o Fan Only) + los indicadores luminosos de la modalidad y del ventilador.

Si el panel está apagado, el display muestra la temperatura del ambiente y todos los indicadores luminosos están apagados.

Tecla n.7:  
Selección automática de la velocidad (A).

#### Vega Mk II

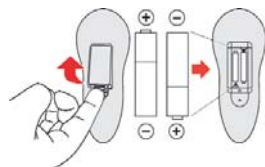
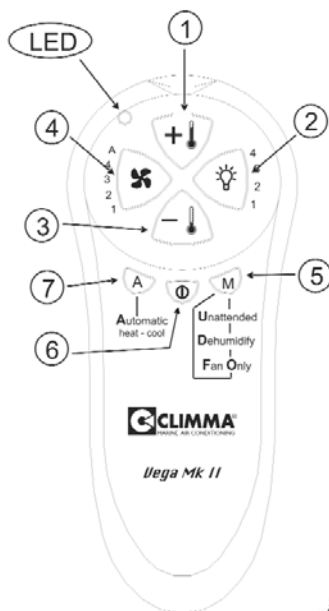

El mando a distancia funciona con dos pilas no recargables de 1,5 V.



## 4 - INSTRUCCIONES DE USO

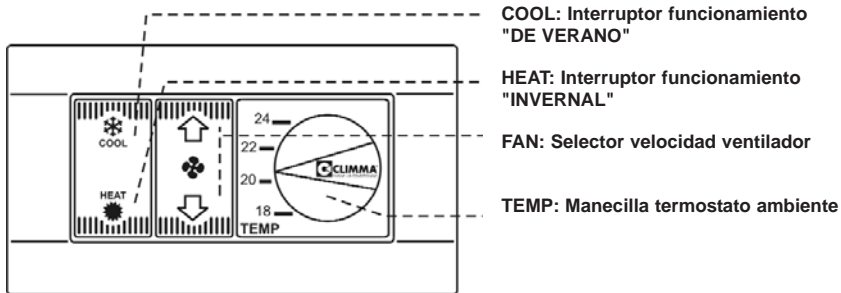

### 1.3 - PANEL DE MANDO MECÁNICO

El panel de mando permite seleccionar y controlar las siguientes funciones:

A - Encendido y apagado:

ACONDICIONAMIENTO DE VERANO: presionando la tecla "COOL" indicada con un cristal de hielo.

CALEFACCIÓN INVERNAL: presionando la tecla "HEAT" indicada con un sol naranja.

El apagado se obtiene llevando el interruptor a la posición central.

B - Selección-regulación de la temperatura con el termostato (TEMP):

El termostato está provisto de un capilar de 3 m que termina en un bulbo. El bulbo debe sentir el aire aspirado (no tiene que tocar el intercambiador aleteado -que es la batería en que se expande el refrigerante- ya que las aletas se enfrían y si el bulbo tocara las aletas "detectaría" una temperatura más baja que la del ambiente).

C- Regulación de la velocidad del ventilador:

La tecla con un ventilador permite regular la velocidad en 4 posiciones.

Presionar la tecla para seleccionar la velocidad del ventilador: "Flecha hacia arriba" = aumento de la velocidad, "Flecha hacia abajo" = disminución de la velocidad.

Cuando se enciende por primera vez el ventilador funciona a la velocidad MED, sucesivamente el ventilador funcionará a la última velocidad seleccionada.

### 2.1.- FUNCIONAMIENTO DE VERANO (REFRIGERACIÓN) CON PANEL DE MANDO MECÁNICO

Poner en funcionamiento el equipo presionando la tecla "COOL". Girar la manecilla del termostato hacia "-", en sentido contrario al de las agujas del reloj, hasta que comienza a funcionar el compresor. Presionar la tecla FAN para regular la velocidad del ventilador al valor deseado "MIN-MED-MAX-EXTRA-MAX". Cuando en la cabina se alcanza la temperatura deseada, girar la manecilla del termostato hacia "+", en el sentido de las agujas del reloj, hasta que se apaga el compresor. Al apagarse el compresor, el ventilador hará circular el aire sin enfriarlo, hasta que se encienda nuevamente el compresor.

### 2.2. - FUNCIONAMIENTO INVERNAL CON PANEL DE MANDO MECÁNICO

(CALEFACCIÓN CON RESISTENCIA ELÉCTRICA MOD. EH)

Poner en funcionamiento el equipo seleccionando "HEAT". Girar la manecilla del termostato hacia "+". Al cabo de poco tiempo comenzará a salir aire caliente; seleccionar la velocidad del ventilador.

Dejar funcionando el acondicionador hasta que en el local se alcance la temperatura ideal; a continuación, girar la manecilla del termostato hacia "-", en sentido contrario al de las agujas del reloj, hasta que se apague la resistencia. Como en el punto 2.1, al apagarse la resistencia, el acondicionador hará circular el aire del local sin calentarlo. Si se rompe el ventilador o se obstruye la salida del aire, un dispositivo interno de seguridad apagará la resistencia para evitar el sobrecalentamiento. Para restablecer el funcionamiento normal es necesario apagar el equipo con la tecla "Cool-Off-Heat", eliminar las causas que han provocado el bloqueo, esperar algunos minutos y volver a encender el acondicionador. En los equipos con calefacción por resistencia eléctrica, en la modalidad de funcionamiento "Heat" el compresor y la bomba del agua de mar no funcionan.

## 5 - INSTRUCCIONES DE USO

### 2.3. - FUNCIONAMIENTO INVERNAL CON PANEL DE MANDO MECÁNICO (CALEFACCIÓN CON INVERSIÓN DEL CICLO MOD. RC)

Poner en funcionamiento el equipo seleccionando "HEAT". Girar la manecilla del termostato hacia "+" hasta que se conecta el compresor, seleccionar la velocidad del ventilador. Cuando en la cabina se alcanza la temperatura deseada, girar la manecilla del termostato hacia "-" en sentido contrario al de las agujas del reloj, hasta que se desconecte el compresor. Como en el punto 2.2, al apagarse el compresor, el acondicionador hará circular el aire del local sin calentarlo. Si la temperatura del agua de mar es superior a 18 °C, es posible que intervenga el dispositivo de seguridad de alta presión. Apagar y volver a encender el aparato y seleccionar una velocidad del ventilador más elevada.

### 3 - ADVERTENCIAS IMPORTANTES

#### 3.1 - INSTALACIÓN EN EL ALOJAMIENTO DEL MOTOR (sólo para equipos SPLIT)

El uso del acondicionador provoca la formación de chispas (interruptores, relé, etc.). Para evitar el riesgo de que se produzcan explosiones, los aspiradores de vapores del alojamiento del motor deben ser accionados al menos 10 minutos antes de que se encienda el equipo de acondicionamiento y tienen que seguir funcionando mientras funcione el acondicionador.

#### 3.2 - IDENTIFICACIÓN DE AVERÍAS

Esta operación debe ser efectuada exclusivamente por personal cualificado y respetando las normas de seguridad.

#### 3.3 - INSTALACIONES MÚLTIPLES

Es necesario diferenciar los retrasos de encendido de los distintos acondicionadores con un intervalo de al menos 5 segundos entre uno y otro.

### 4 - MANTENIMIENTO

Para que el climatizador funcione correctamente se aconseja efectuar los controles y las operaciones de mantenimiento indicados. Como es lógico pensar, los tiempos de intervención pueden variar en función de las zonas de instalación, la contaminación y la utilización del equipo.

- Limpieza semanal del filtro del agua de mar
- Limpieza una vez al mes del filtro de aire
- Limpieza del tubo de descarga del agua de condensación cada 4 meses
- Limpieza una vez al año de la bandeja de recolección del agua de condensación
- Limpieza una vez al año de la toma de agua de mar (operación que se debe efectuar en el astillero)
- Sustitución de las pilas una vez al año únicamente para el modelo VEGA MK II con mando a distancia

Las siguientes operaciones deben ser efectuadas con el equipo de acondicionamiento apagado y exclusivamente por personal cualificado.

Se aconseja no controlar las líneas eléctricas si no está presente otra persona que en caso de accidente pueda intervenir y prestar los primeros auxilios.

- Control de las conexiones hidráulicas una vez al año
- Consultar también el "Manual de instalación"

## 6 - INSTRUCCIONES DE USO

### 4.1 - EL AGUA DE CONDENSACIÓN Y SU DESCARGA

Durante el ciclo de refrigeración, los acondicionadores producen una gran cantidad de agua de condensación, especialmente en los días húmedos. Es necesario controlar periódicamente que no haya pérdidas ni obstrucciones en la línea de descarga del agua de condensación y que ésta sea descargada regularmente. Este control se realiza vertiendo el agua de condensación en la bandeja de recolección correspondiente y controlando que sea evacuada rápidamente. Si el agua de condensación se descarga en una sentina conviene que se mantenga, dentro de lo posible, en una zona delimitada y que sea evacuada de manera continua ya que el estancamiento del agua puede dar origen a malos olores.

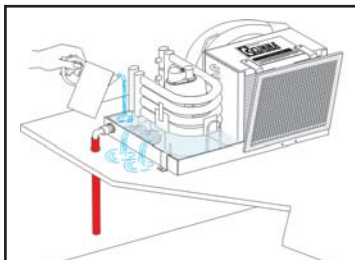

### 4.2 - FILTRO DE AIRE

El equipo requiere la limpieza y/o la sustitución periódica del filtro (B) colocado en la aspiración del aire hacia el intercambiador. Este filtro es indispensable para prevenir el atascamiento del intercambiador del acondicionador. No existe una regla fija que establezca la frecuencia de mantenimiento ya que depende del número de horas de funcionamiento del equipo y sobre todo del grado de contaminación del aire. De todos modos, aconsejamos limpiar el filtro al máximo cada 30 días. Un filtro de aire atascado provoca una disminución del rendimiento del equipo cuando está refrigerando (COOL). En el ciclo de calefacción (mod. RC) en los equipos con inversión del ciclo, produce el bloqueo del equipo por alta presión; en los modelos "EH" con resistencia eléctrica, el filtro obstruido produce el bloqueo del equipo ya que interviene el dispositivo interno de seguridad.

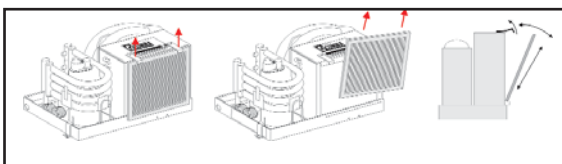

### 4.3 - FILTRO DEL AGUA DE MAR

El equipo requiere la limpieza periódica del filtro de agua (R) situado en la aspiración del agua de refrigeración de la electrobomba. Este filtro es indispensable para garantizar un funcionamiento normal de la bomba y de todo el circuito de refrigeración. No existe una regla fija que establezca la frecuencia de mantenimiento ya que depende del número de horas de funcionamiento del equipo y sobre todo del grado de contaminación del agua. De todos modos, aconsejamos controlar el filtro al menos una vez a la semana. Para controlar el paso del agua es suficiente controlar la descarga fuera de bordo de la bomba (N). En el ciclo de refrigeración, la circulación escasa de agua provoca una disminución del rendimiento y el bloqueo del acondicionador. En el ciclo de calefacción, en la versión RC provoca una disminución del rendimiento del equipo.

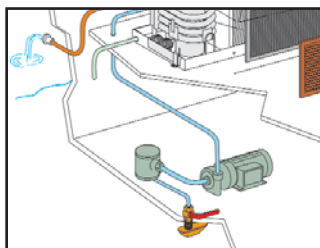

### 4.4 - HIELO

Si la embarcación está expuesta a temperaturas bajo cero en el período en que no se utiliza es necesario vaciar el equipo eliminando el agua que haya quedado eventualmente en el condensador, en la electrobomba, en el filtro y en los tubos de conexión.

Se debe proceder de la siguiente manera: - cerrar la toma del agua de mar (P) - extraer el tubo de entrada del agua en el condensador (situado entre la electrobomba y el acondicionador) (Y) para descargar en primer lugar el agua del condensador; - limpiar el filtro y descargar el agua contenida en el filtro y en la electrobomba.

## 5 - IDENTIFICACIÓN DEL PRODUCTO

Cada producto se identifica mediante la siguiente placa de fábrica:

En los casos en que sea necesario señalar algún tipo de desperfecto al Centro de Asistencia, se tienen que comunicar la descripción, el código y el número de serie que aparecen en dicha placa.



## 7 - INSTRUCCIONES DE USO

### 6.1 - IDENTIFICACIÓN DE AVERÍAS

Antes de solicitar la intervención de un Centro de Asistencia, le aconsejamos efectuar los controles que figuran en la tabla de la página

La tabla contiene algunos consejos que permiten resolver los inconvenientes más comunes.

Si después de haber realizado dichos controles el equipo no funcionase correctamente, puede llamar al Centro de Asistencia Climma más cercano (consultar la página 1). Si en la lista no tuviese un centro cercano o si la lista no estuviera actualizada, llame al Servicio Veco al número +39.0362.35321 o consulte la página WEB [www.climma.it](http://www.climma.it)

### 6.2 - EL EQUIPO NO FUNCIONA.

*¿Ha saltado el interruptor automático?*

Reactivar el interruptor en el cuadro principal.

Controlar el valor de la tensión entre "L" y "N" del borne "MAIN POWER" en la tarjeta).

### 6.3 - EL VENTILADOR NO FUNCIONA.

*¿Está encendido el climatizador?*

Encender el equipo mediante el panel de mando correspondiente.

*¿Se ha quemado el fusible?*

Después de efectuar los controles correspondientes, sustituir el fusible F1 con uno de igual dimensión y capacidad.

### 6.4 - EL ENFRIAMIENTO ES INSUFICIENTE - VERSIÓN CO, RC, EH

*¿Se ha seleccionado la modalidad operativa correcta?*

Seleccionar en el panel la modalidad de refrigeración (COOL) o AUTO (sólo para el modelo digital).

*¿Se ha regulado correctamente el termostato?*

Seleccionar los valores de temperatura más bajos.

*¿La velocidad del ventilador es demasiado baja?*

Aumentar la velocidad del ventilador o seleccionar el funcionamiento AUTO en la versión digital.

*¿La circulación del aire es insuficiente?*

Controlar que no haya obstrucciones en las rejillas de salida o de aspiración y que el filtro de aire esté limpio.

*¿El filtro de aire está sucio?*

Limpia o sustituir el filtro.

*¿El compresor funciona sólo durante períodos breves?*

Ha intervenido el presostato de alta presión. Controlar la circulación de agua, el filtro y la bomba del agua de mar.

*¿El compresor no funciona?*

Ha intervenido más de tres veces el presostato de alta presión. Controlar el circuito del agua de mar; apagar y volver a encender desde el panel. Si este inconveniente se volviese a presentar es necesario contactar el Servicio de Asistencia.

### 6.5 - LA CALEFACCIÓN ES INSUFICIENTE - VERSIÓN EH

*¿Se ha seleccionado la modalidad operativa correcta?*

Seleccionar en el panel la modalidad calefacción (HEAT) o AUTO (sólo para el modelo digital).

## 8 - INSTRUCCIONES DE USO

*¿Se ha regulado correctamente el termostato?*

Seleccionar los valores de temperatura más altos.

*¿La velocidad del ventilador es demasiado alta?*

Disminuir la velocidad del ventilador o seleccionar el funcionamiento AUTO en la versión digital.

*¿La circulación del aire es insuficiente?*

Controlar que no haya obstrucciones en las rejillas de salida o de aspiración y que el filtro de aire esté limpio.

*¿El filtro de aire está sucio?*

Limpiar o sustituir el filtro.

*¿La calefacción funciona sólo algunos minutos?*

Ha intervenido la protección de la resistencia. Controlar la circulación de aire, la velocidad del ventilador y el filtro de aire. Si este inconveniente se volviese a presentar es necesario contactar el Servicio de Asistencia.

### 6.6 - LA CALEFACCIÓN ES INSUFICIENTE - VERSIÓN RC

*¿Se ha seleccionado la modalidad operativa correcta?*

Seleccionar en el panel de mando la modalidad calefacción (HEAT) o AUTO (sólo para el modelo digital).

*¿Se ha regulado correctamente el termostato?*

Seleccionar los valores de temperatura más altos.

*¿La velocidad del ventilador es demasiado alta?*

Disminuir la velocidad del ventilador o seleccionar el funcionamiento AUTO en la versión digital.

*¿La circulación del aire es insuficiente?*

Controlar que no haya obstrucciones en las rejillas de salida o de aspiración y que el filtro de aire esté limpio.

*¿El compresor funciona sólo durante períodos breves?*

Ha intervenido el presostato de alta presión. Controlar la circulación de aire, que no haya obstrucciones en las boquillas o en la rejilla de aspiración y que el filtro de aire esté limpio.

*¿El filtro de aire está sucio?*

Limpiar o sustituir el filtro.

*¿El compresor no funciona?*

Ha intervenido más de tres veces el presostato de alta presión. Controlar la circulación de aire, apagar y volver a encender desde el panel. Si este inconveniente se volviese a presentar es necesario contactar el Servicio de Asistencia.

### 6.7 - LA BOMBA DEL AGUA DE MAR NO FUNCIONA

*¿Se ha quemado el fusible?*

Después de efectuar los controles correspondientes, sustituir el fusible F1 con uno de igual dimensión y capacidad.

*¿Ha intervenido el presostato de alta presión?*

Controlar el circuito de refrigeración y limpiar el filtro en la entrada del agua de mar. Si este inconveniente se volviese a presentar es necesario contactar el Servicio de Asistencia.

# 1 - ISTRUZIONI PER L'USO

Complimenti, Lei dispone di un impianto di condizionamento tra i migliori e più affidabili presenti sul mercato.

Di seguito Le forniamo delle indicazioni utili per l'utilizzo e la corretta manutenzione, nonché alcuni suggerimenti per risolvere i più comuni casi di malfunzionamento.

## INDICE:

### AVVERTENZE GENERALI

#### 1 - ISTRUZIONI PER L'USO

##### 1.1 - FUNZIONAMENTO DEI CONDIZIONATORI COMPACT e SPLIT QUATTRO

##### 1.2 - PANNELLO DI COMANDO VEGA MK II - TELECOMANDO OPZIONALE

##### 1.3 - PANNELLO DI COMANDO MECCANICO

#### 2.1 - FUNZIONAMENTO ESTIVO (RAFFREDDAMENTO) CON PANNELLO DI COMANDO MECCANICO

#### 2.2 - FUNZIONAMENTO INVERNALE CON PANNELLO DI COMANDO MECCANICO (Mod. EH)

#### 2.3 - FUNZIONAMENTO INVERNALE CON PANNELLO DI COMANDO MECCANICO (Mod. RC)

### 3 - AVVERTENZE IMPORTANTI

#### 3.1 - ESPLOSIONI - SE IL GRUPPO E' NEL VANO MOTORI

#### 4 - MANUTENZIONE

##### 4.1 - ACQUA DI CONDENSAZIONE E RELATIVO SCARICO

##### 4.2 - FILTRO ARIA

##### 4.3 - FILTRO ACQUA MARE

##### 4.4 - GELO

#### 6 - IDENTIFICAZIONE PRODOTTO

#### 5 - RICERCA DEL GUASTO

### AVVERTENZE GENERALI

- Leggere accuratamente questo manuale prima di utilizzare l'apparecchio.

- Utilizzare l'apparecchio solo per lo scopo per il quale è stato progettato.

- Non utilizzare apparecchi danneggiati. In caso di funzionamento anomalo, spegnere e se possibile togliere l'alimentazione elettrica dal gruppo condizionatore.

- Prima di ogni operazione di manutenzione e prima di accedere alle parti interne della macchina, togliere l'alimentazione elettrica.

- Il costruttore declina ogni responsabilità nel caso di modifiche ed errori, determinati dall'inosservanza delle istruzioni riportate sui manuali d'installazione o di utilizzo del condizionatore in situazioni diverse da quelle per le quali è stato progettato. Ciò provoca l'immediato decadimento della garanzia.

- L'inosservanza delle norme anti-infortunistiche comporta pericolo di incendio in caso di corto circuito.

- Questo apparecchio funziona correttamente e senza rischi solo dopo essere stato correttamente installato e collaudato.

- Non aprire il telecomando del VEGA MK II poiché potrebbe subire danneggiamenti. In caso di malfunzionamento rivolgersi a personale specializzato.

- Le pile del telecomando contengono sostanze inquinanti. Terminata la loro vita utile, devono essere smaltite secondo le vigenti normative.

- L'apparecchio contiene organi in movimento (ventilatori), e parti che in funzionamento si riscaldano (compressore): non eseguire pulizia o manutenzione con l'unità in funzione.

- Prestare particolare attenzione a mantenere nell'ambiente una temperatura confortevole.

- Per un corretto uso, il climatizzatore deve operare solo entro le temperature indicate nella tabella "Limiti di funzionamento" riportata nel manuale di installazione dell'unità. Se l'unità viene fatta funzionare al di fuori dei sopra citati limiti, possono verificarsi malfunzionamenti e si possono danneggiare parti del condizionatore.

- Se si vuole togliere l'alimentazione elettrica dell'imbarcazione, prima spegnere l'impianto di condizionamento con l'apposito comando (può essere il pannello meccanico o digitale o il telecomando).

- Evitare di ostruire l'uscita dell'aria con indumenti od altro materiale, a meno che non si tratti di griglie richiudibili.

## 2 - ISTRUZIONI PER L'USO

### 1 - ISTRUZIONI PER L'USO

#### 1.1 - FUNZIONAMENTO DEI CONDIZIONATORI COMPACT e SPLIT QUATTRO

Durante il ciclo di raffreddamento il circuito frigorifero, asporta calore dall'aria ambiente cedendola all'acqua di mare. Contrariamente, nel ciclo di riscaldamento il calore è generato da una resistenza elettrica controllata dal termostato ambiente (versione EH con riscaldamento elettrico).

Sono disponibili anche le versioni dei condizionatori COMPACT e SPLIT QUATTRO con inversione di ciclo al posto del riscaldamento elettrico. Per i modelli RC con inversione di ciclo il calore viene asportato dall'acqua di mare raffreddandola e ceduto all'aria riscaldandola. Il funzionamento del gruppo in pompa di calore (riscaldamento) offre le migliori prestazioni con una temperatura dell'acqua mare superiore a 10°C . Il ciclo di funzionamento, la temperatura desiderata e la velocità del ventilatore possono essere scelte tramite il pannello di comando che è installato nell'ambiente condizionato e che controlla la temperatura ambiente (il termostato con il capillare è solo quello del pannello meccanico, mentre per il digitale il sensore è nel pannello.)

#### 1.2 - PANNELLO DI COMANDO VEGA MK II

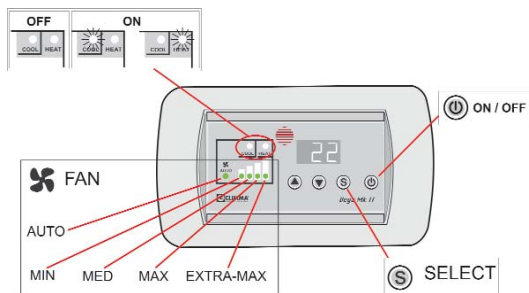

ITALIANO

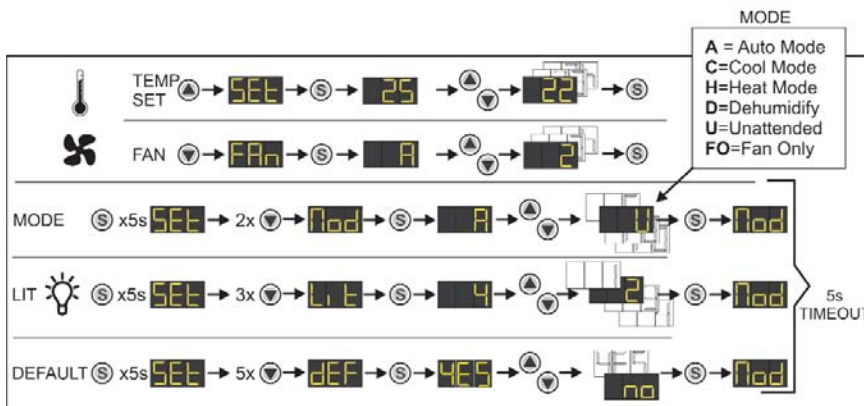

### 3 - ISTRUZIONI PER L'USO

#### TELECOMANDO A RAGGI INFRAROSSI

Il telecomando funziona con due batterie non ricaricabili da 1,5 V.

#### INSERIMENTO DELLE BATTERIE:

Aprire lo sportello ad incastro. Togliere il coperchio del vano batterie sulla parte posteriore del telecomando facendo pressione sulla linguetta verso l'interno nella direzione mostrata dalla freccia.

La massima distanza operativa del telecomando è di circa 5 m.

Non devono esserci ostacoli tra il telecomando e l'unità.

Per inviare i comandi all'unità è necessario dirigere il telecomando verso il pannello di controllo VEGA MK II e premere il tasto relativo alla funzione desiderata.

#### 2 ISTRUZIONI PER L'USO PANNELLO DI COMANDO DIGITALE VEGA MKII

#### TELECOMANDO (funziona solo con il pannello digitale VEGA MKII)

##### Funzione dei tasti:

Tasto n.1:  
Aumenta il valore della temperatura.

Tasto n.2:  
Cambia la luminosità delle spie e del display su una scala di quattro livelli.

Tasto n.3:  
Diminuisce il valore della temperatura.

Tasto n.4:  
Controlla la velocità del ventilatore: quattro velocità manuali (1 - 2 - 3 - 4) o automatiche.

Tasto n.5:  
Modalità speciali: Unattended, Dehumidify o Fan Only.

Tasto n.6:  
Tasto ON/OFF.

Se il pannello è acceso, il display mostra la temperatura ambiente (o le abbreviazioni U, d, FO se sono state attivate le modalità Unattended, Dehumidify o Fan Only) + spie di modalità e del ventilatore.

Se il pannello è spento, il display mostra la temperatura ambiente e tutte le spie sono spente.

Tasto n.7:  
Selezione automatica della velocità (A).

#### Vega Mk II

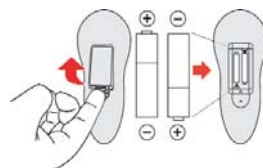
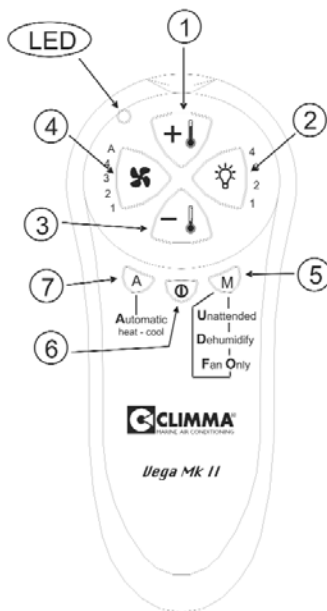

Il telecomando funziona con due batterie AAA 1,5 V.



## 4 - ISTRUZIONI PER L'USO

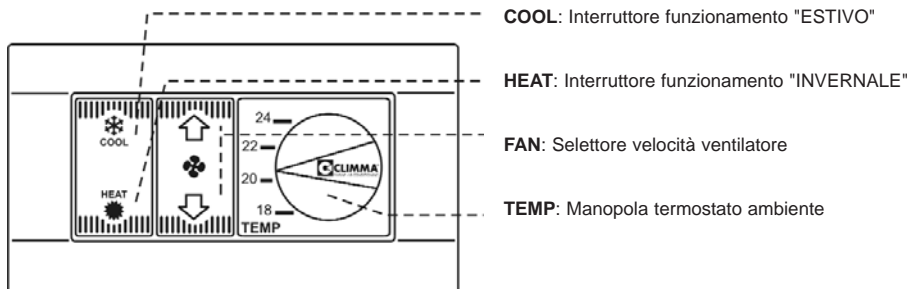

### 1.3 - PANNELLO DI COMANDO MECCANICO

Il pannello di comando permette di impostare e controllare le seguenti funzioni:

A - Accensione e spegnimento:

**CONDIZIONAMENTO ESTIVO:** premendo il tasto "COOL" con stella di ghiaccio.

**RISCALDAMENTO INVERNALE:** premendo il tasto "HEAT" con il sole arancione.

Lo spegnimento si ottiene riportando l'interruttore in posizione centrale.

B - Impostazione-regolazione della temperatura con il termostato (TEMP):

Il termostato ha un capillare di 3 m che termina con un bulbo. Il bulbo deve sentire l'aria aspirata (non deve toccare lo scambiatore alettato, lo scambiatore alettato è la batteria in cui il refrigerante si espande, le alette si raffreddano e quindi se il bulbo toccasse le alette "sentirebbe" una temperatura più bassa di quella ambiente).

C- Regolazione velocità ventilatore:

Il pulsante con raffigurato un ventilatore permette di regolare le 4 velocità.

Premere il pulsante per selezionare la velocità del ventilatore: "Freccia su" = aumento velocità, "Freccia giù" = diminuzione velocità.

Alla prima accensione il ventilatore partirà alla velocità MED, alle accensioni successive il ventilatore partirà con l'ultima velocità selezionata.

### 2.1 - FUNZIONAMENTO ESTIVO (RAFFREDDAMENTO) CON PANNELLO DI COMANDO MECCANICO

Mettere in funzione l'impianto premendo il tasto "COOL". Ruotare la manopola del termostato verso "-", in senso antiorario, fino a quando il compressore si inserisce. Premendo il pulsante FAN, regolare la velocità del ventilatore fino alla velocità desiderata "MIN-MED-MAX-EXTRA-MAX". Quando la cabina raggiunge la temperatura voluta, ruotare la manopola del termostato verso "+" in senso orario fino a che il compressore si disinserisce. Con lo spegnimento del compressore, il ventilatore farà circolare l'aria senza raffreddarla, fino ad un nuovo intervento del compressore.

### 2.2 - FUNZIONAMENTO INVERNALE CON PANNELLO DI COMANDO MECCANICO (RISCALDAMENTO CON RESISTENZA ELETTRICA MOD. EH)

Mettere in funzione l'impianto selezionando "HEAT". Ruotare la manopola del termostato verso "+". Dopo alcuni istanti comincerà ad uscire aria calda, selezionare la velocità del ventilatore desiderata. Lasciare funzionare il condizionatore fino a quando nel locale si raggiunge la temperatura ideale e quindi ruotare la manopola del termostato verso "-" in senso antiorario fino a quando la resistenza si disinserirà. Come al punto 2.1 con lo spegnimento della resistenza il condizionatore farà circolare l'aria ambiente senza riscaldarla. In caso di guasto del ventilatore o di ostruzione della mandata di aria, una sicurezza interna spegne la resistenza per evitare il surriscaldamento. Per ripristinare il funzionamento normale è necessario spegnere l'impianto con il pulsante "Cool-Off-Heat", eliminare le ragioni che hanno provocato il blocco, attendere qualche minuto e quindi riaccendere il condizionatore. Negli impianti con riscaldamento elettrico, durante il funzionamento in modo "Heat" il compressore e la pompa non funzionano.

## 1 - ISTRUZIONI PER L'USO

### 2.3. - FUNZIONAMENTO INVERNALE CON PANNELLO DI COMANDO MECCANICO (RISCALDAMENTO CON INVERSIONE DI CICLO MOD. RC)

Mettere in funzione l'impianto selezionando "HEAT". Ruotare la manopola del termostato verso "+" fino a quando il compressore si è inserito, selezionare la velocità del ventilatore. Quando nella cabina si raggiunge la temperatura desiderata, ruotare la manopola del termostato verso "-" in senso antiorario fino a quando il compressore si disinserirà. Come al punto 2.2 con lo spegnimento del compressore il condizionatore farà circolare l'aria ambiente senza riscaldarla. Nel caso la temperatura dell'acqua mare sia superiore a 18 °C è possibile che intervenga la sicurezza di alta pressione. Spegnerne e riaccendere l'impianto e selezionare una velocità del ventilatore più alta.

### 3 - AVVERTENZE IMPORTANTI

#### 3.1 - INSTALLAZIONE NEL VANO MOTORE (solo per impianti SPLIT)

L'uso del condizionatore provoca lo scoccare di scintille (interruttori - relais - ecc..). Per evitare il rischio di esplosioni, gli aspiratori di fumi del vano motore devono essere azionati almeno 10 minuti prima di accendere l'impianto di condizionamento e devono rimanere inseriti per tutto il tempo di funzionamento del condizionatore.

#### 3.2 - RICERCA GUASTO

Le ricerche del guasto devono essere sempre eseguite da personale qualificato e rispettando le norme di sicurezza.

#### 3.3 - INSTALLAZIONI MULTIPLE

E' necessario differenziare i ritardi di accensione dei diversi condizionatori di almeno 5 secondi l'uno dall'altro.

### 4 - MANUTENZIONE

Per un buon funzionamento del climatizzatore, si raccomanda di eseguire i controlli e la manutenzione indicati. I tempi di intervento possono ovviamente variare secondo le zone d'installazione, l'inquinamento ed il loro utilizzo.

- Pulizia filtro acqua mare settimanale
- Pulizia filtro aria ogni mese
- Pulizia tubo scarico condensa ogni 4 mesi
- Pulizia bacinella raccogli-condensa ogni anno
- Pulizia presa acqua mare ogni anno ( da fare eseguire al cantiere)
- Sostituzione batterie solo per modello VEGA MK II con telecomando ogni anno

Le seguenti operazioni devono essere eseguite con l'impianto di condizionamento spento e solamente da personale qualificato.

Non controllate le linee elettriche se non è presente un'altra persona, che in caso di incidente sia in grado di fornire il primo soccorso.

- Controllo collegamenti idraulici ogni anno
- Vedere anche "Manuale di installazione"

#### 4.1 - ACQUA DI CONDENSAZIONE E RELATIVO SCARICO

I condizionatori durante il ciclo di raffreddamento producono acqua di condensazione in notevole quantità, specialmente nelle giornate umide. Verificate periodicamente che non ci siano perdite né ostruzioni sulla linea scarico condensa e che l'acqua di condensazione venga scaricata regolarmente. Per fare ciò, versare nella bacinella della condensa dell'acqua e controllare che venga evacuata rapidamente. Nel caso l'acqua di condensazione sia scaricata in sentina è bene che sia tenuta, per quanto possibile, in una zona delimitata ed evacuata continuamente in quanto il ristagno può creare cattivi odori.

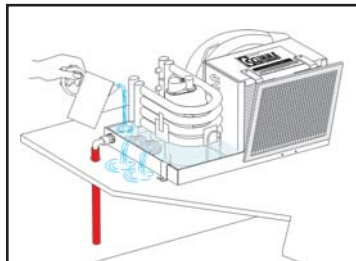

# 1 - ISTRUZIONI PER L'USO

## 4.2 - FILTRO ARIA

L'impianto richiede la pulizia e/o sostituzione periodica del filtro (B) posto sull'aspirazione dell'aria allo scambiatore. Questo filtro è indispensabile per prevenire l'intasamento dello scambiatore del condizionatore. Non vi è una regola per stabilire la frequenza della manutenzione; ciò dipende dal numero di ore di funzionamento dell'impianto ma ancor di più dall'inquinamento dell'aria. Consigliamo di pulire il filtro ogni 30 giorni al massimo. Un filtro dell'aria intasato provoca una diminuzione del rendimento dell'impianto in funzione raffreddamento (COOL). Nel ciclo di riscaldamento, mod. RC negli impianti con inversione di ciclo, produce il blocco dell'impianto per alta pressione; nei modelli "EH" con resistenza elettrica, il filtro intasato produce il blocco dell'impianto per l'intervento di una sicurezza interna.

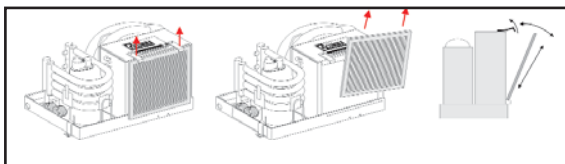

## 4.3 - FILTRO ACQUA MARE

L'impianto richiede la pulizia periodica del filtro acqua (R) posto sull'aspirazione dell'elettropompa acqua di raffreddamento. Questo filtro è indispensabile per garantire il regolare funzionamento della pompa e di tutto il circuito di raffreddamento. Non vi è una regola per stabilire la frequenza richiesta per la manutenzione perché dipende dal numero di ore di funzionamento dell'impianto ma ancora di più dall'inquinamento dell'acqua. Consigliamo di verificare il filtro mare almeno settimanalmente. Per verificare il passaggio è sufficiente controllare lo scarico fuori bordo della pompa (N). La scarsità di circolazione d'acqua provoca nel ciclo di raffreddamento una diminuzione del rendimento e il blocco del condizionatore. Nel ciclo di riscaldamento con impianti in versione RC provoca una diminuzione del rendimento.

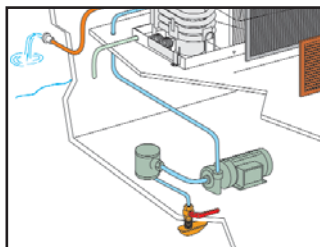

## 4.4 - GELO

Se si prevede che l'imbarcazione, durante il periodo di non utilizzo, rimanga esposta a temperature sotto zero, occorre svuotare l'impianto dall'acqua eventualmente rimasta nel condensatore, nell'elettropompa, nel filtro e nei tubi di connessione.

Per fare ciò dovete: - chiudere la presa a mare; (P) - rimuovere il tubo d'entrata dell'acqua sul condensatore (quello fra elettropompa e condizionatore) (Y) per scaricare innanzitutto l'acqua del condensatore; - pulire il filtro e scaricare l'acqua contenuta in esso e nell'elettropompa.

## 5 - IDENTIFICAZIONE PRODOTTO

Ogni prodotto è identificato con una targhetta, sotto riportata:

Fare riferimento alla descrizione, al codice, e al numero di serie, in tutti i casi di segnalazione guasti al Centro Assistenza.

CLIMMA® MARINE AIR CONDITIONING						
COMPACT 12 EH QUATTRO						
Modello	Capacità	Consumo	Temperatura acqua	Temperatura aria	Consumo elettrico	Velocità
120112	12 000 Btu/h	8,5 A (3,0 kW)	5.5 A	7.5 A	1.00 W	12 Btu/h

## 1 - ISTRUZIONI PER L'USO

### 6.1 - RICERCA DEL GUASTO

Prima di richiedere l'intervento di un punto di assistenza, vi consigliamo di effettuare le verifiche riportate nel seguente elenco.

Di seguito sono elencate le soluzioni gli inconvenienti più comuni.

Se dopo aver effettuato questi controlli l'impianto ancora non funzionasse chiamate il più vicino centro di assistenza Climma vedi pagina 1. Se non trovate nell'elenco disponibile il centro a voi più vicino, o se l'elenco non risulta attuale, chiamate il servizio Veco al +39.0362.35321 oppure consultate la pagina WEB [www.climma.it](http://www.climma.it)

### 6.2 - L'UNITÀ NON FUNZIONA.

*È scattato l'interruttore automatico?*

Ripristinare l'interruttore sul quadro principale.

Controllare il valore della tensione tra "L" e "N" del morsetto "MAIN POWER" sulla scheda.)

### 6.3 - IL VENTILATORE NON FUNZIONA.

*È acceso il climatizzatore?*

Accendere l'unità tramite l'apposito pannello di comando.

*È bruciato il fusibile?*

Dopo i necessari controlli sostituire il fusibile F1 con uno di identiche dimensioni e portata.

### 6.4 - IL RAFFREDDAMENTO È INSUFFICIENTE - VERSIONE CO, RC, EH.

*È stata selezionata la corretta modalità operativa?*

Selezionare sul pannello la modalità raffrescamento (COOL) o AUTO, (solo per il modello digitale).

*Il termostato è regolato correttamente?*

Regolare la temperatura su valori più bassi.

*La velocità del ventilatore è troppo bassa?*

Aumentare la velocità del ventilatore o selezionare il funzionamento AUTO per la versione digitale.

*La circolazione dell'aria è insufficiente?*

Controllare che non ci siano ostruzioni sulle griglie di mandata o quella di aspirazione e che il filtro aria sia pulito.

*Il filtro aria è sporco?*

Pulire o sostituire il filtro.

*Il compressore funziona solo per brevi periodi?*

È intervenuto il pressostato di alta, verificare la circolazione dell'acqua, il filtro e la pompa acqua mare.

*Il compressore non funziona?*

È intervenuto per più di tre volte il pressostato di alta, verificare il circuito acqua mare, spegnere e riaccendere da pannello, dovesse ripetersi, contattare il servizio assistenza.

### 6.5 - IL RISCALDAMENTO È INSUFFICIENTE - VERSIONE EH

*È stata selezionata la corretta modalità operativa?*

Selezionare sul pannello la modalità riscaldamento (HEAT) o AUTO (solo per il modello digitale).

*Il termostato è regolato correttamente?*

Regolare la temperatura su valori più alti.

*La velocità del ventilatore è troppo alta?*

## 1 - ISTRUZIONI PER L'USO

Diminuire la velocità del ventilatore o selezionare il funzionamento AUTO per la versione digitale.

*La circolazione dell'aria è insufficiente?*

Controllare che non ci siano ostruzioni sulle griglie di mandata o quella di aspirazione e che il filtro aria sia pulito.

*Il filtro aria è sporco?*

Pulire o sostituire il filtro.

*Il riscaldamento funziona solo per pochi minuti?*

È intervenuta la protezione della resistenza, verificare la circolazione dell'aria, la velocità del ventilatore, e il filtro aria, dovesse ripetersi, contattare il servizio assistenza.

### 6.6 - IL RISCALDAMENTO È INSUFFICIENTE - VERSIONE RC

*È stata selezionata la corretta modalità operativa?*

Selezionare sul pannello di comando la modalità riscaldamento (HEAT) o AUTO (solo per il modello digitale).

*Il termostato è regolato correttamente?*

Regolare la temperatura su valori più alti.

*La velocità del ventilatore è troppo alta?*

Diminuire la velocità del ventilatore o selezionare il funzionamento AUTO per la versione digitale.

*La circolazione dell'aria è insufficiente?*

Controllare che non ci siano ostruzioni sulle griglie di mandata o quella di aspirazione e che il filtro aria sia pulito.

*Il compressore funziona solo per brevi periodi?*

È intervenuto il pressostato di alta, verificare la circolazione dell'aria, che non ci siano ostruzioni sulle bocchette o la griglia di aspirazione e che il filtro sia pulito.

*Il filtro aria è sporco?*

Pulire o sostituire il filtro.

*Il compressore non funziona?*

È intervenuto per più di tre volte il pressostato di alta, verificare la circolazione dell'aria, spegnere e riaccendere da pannello, dovesse ripetersi, contattare il servizio assistenza.

### 6.7 - LA POMPA ACQUA MARE NON FUNZIONA

*È bruciato il fusibile?*

Dopo i necessari controlli sostituire il fusibile F1 con uno di identiche dimensioni e portata.

*È intervenuto il pressostato di alta?*

Controllare il circuito di raffreddamento e pulire il filtro sull'ingresso acqua mare, dovesse ripetersi, contattare il servizio assistenza.







**VECO** S.p.A. - Via Cantore, 6  
20034 Giussano (MI) ITALY  
Tel +39. 0362/35321 - fax +39. 0362/852995  
*E-mail:* [info@veco.net](mailto:info@veco.net)  
*internet:* [www.veco.net](http://www.veco.net)