

Contrôleur ValveMate™ 8000

Manuel Utilisateur

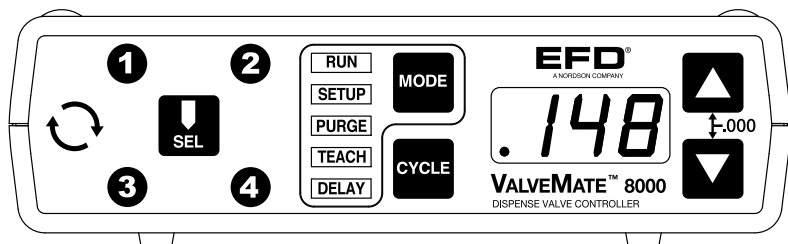

Pour commander un contrôleur Valvemate 8000, précisez la référence #7022004.

IMPORTANT!
Conserver cette fiche.

A faire parvenir aux services maintenance, méthodes ou magasins pièces détachées.

Les manuels Nordson EFD sont également disponibles en format PDF sur www.nordsonefd.com/fr

dosage
2000
Filiale de Nordson EFD LLC

Nordson
EFD

Sommaire

Introduction	3
Sécurité	3
Spécifications	4
Touches du panneau avant.....	5
Voyants	6
Modes de fonctionnement	6-7
Configuration type	8
Montage du ValveMate™ 8000	9-10
Connexions Entrée/Sortie	11
Connexion de départ cycle	12-14
Installation des électrovannes.....	15
Liste de contrôle pour le réglage final	16
Vérifications des valves de dosage	17
Dysfonctionnements	18
Liste des pièces détachées	19
Garantie	au dos

Introduction

IMPORTANT : La taille de la dépose dépend essentiellement du temps d'ouverture de la valve. Le ValveMate™ 8000 est d'accès facile et offre un réglage « à la volée » du temps d'ouverture de la valve.

Le ValveMate™ 8000 est un contrôleur de valve de dosage de marque Nordson EFD comportant un temps de dépose programmable, un afficheur numérique du temps, quatre électrovannes indépendantes et des liaisons entrée/sortie avec des automates.

Parmi les autres fonctions, on trouve :

- Réglage du temps par presse-bouton ou programmation du temps à touche unique.
- Virgule décimale flottante, permettant des plages de temps de dépose de 0,001 à 99,9 secondes.
- Ecran DEL rouge brillant.
- Fonction purge par presse-bouton.
- Détection de chute de pression, de baisse de niveau du réservoir en option, ou d'autres instruments de détection d'alarme.
- Signal de fin de cycle.

Le ValveMate™ 8000 a été conçu spécifiquement pour les constructeurs et les opérateurs des machines. L'objectif est de rapprocher le contrôle des déposes près du point d'application et de fournir les fonctions nécessaires pour rendre les réglages et les opérations aussi faciles et précis que possible.

Le ValveMate™ est simple d'utilisation. Une fois que vous aurez pris connaissance des fonctions du ValveMate™, vous vous rendrez compte des avantages et de la facilité de contrôle que celui-ci offre.

De même qu'avec tous les produits de marque Nordson EFD, le ValveMate™ a été fabriqué selon les normes les plus strictes et il a été testé et vérifié avant expédition.

Afin d'obtenir les meilleures performances de ce matériel, veuillez lire attentivement ce manuel.

Sécurité

Veuillez lire la déclaration relative à la sécurité des produits de marque Nordson EFD incluse dans l'emballage. Respectez toutes les consignes de sécurité appropriées.

Entretien préventif

Afin de maintenir un fonctionnement continu et sans souci de cet équipement, Nordson EFD recommande quelques vérifications très simples d'entretien préventif.

1. Contrôler périodiquement l'ajustement des tuyaux et des raccords. Ajuster si nécessaire.
2. Vérifier les tuyaux à la recherche de fissures et de contamination. Remplacer les tuyaux si nécessaire.
3. Vérifier toutes les connexions câblées à la recherche d'un desserrement. Resserrer si nécessaire.
4. Si le panneau avant nécessite un nettoyage, utiliser un chiffon propre, légèrement humidifié avec un détergent doux. NE PAS UTILISER de solvants puissants (acétone, MEK, etc.) car ils risquent d'endommager le matériau du panneau avant.

(Déclaration RoHS sur les matières dangereuses pour la Chine)

Nom des pièces	Substances et éléments toxiques ou dangereux					
	Plomb (Pb)	Mercur (Hg)	Cadmium (Cd)	Chrome hexavalent (Cr6)	Diphényls polybromés (PBB)	Polybromodiphényléther (PBDE)
Connecteurs électriques externes	X	0	0	0	0	0

0 : Indique que cette substance toxique ou dangereuse contenue dans toutes les matières homogènes de cette pièce, est, selon EIP-A, EIP-B, EIP-C, en dessous de la limite requise par la norme SJ/T11363-2006.



X : Indique que cette substance toxique ou dangereuse contenue dans toutes les matières homogènes de cette pièce, est, selon EIP-A, EIP-B, EIP-C, au-dessus de la limite requise par la norme SJ/T11363-2006.

Spécifications

N.B. : Les spécifications et caractéristiques techniques sont susceptibles d'être modifiées sans préavis, pour des raisons d'évolution technologique.

Dimensions :	18,3 cm x 8,5 cm x 5 cm
Poids :	0,27 kg
Entrée CA (vers le bloc d'alimentation) :	100-240 VAC(+/-10%) ~- 50/60 Hz, 1.0A
Tension de sortie (depuis le bloc d'alimentation) :	24 VDC === – 1,25 A maximum
Puissance requise :	24 VDC === – 1,25 A maximum
Signal fin de cycle :	5 à 24 VDC === – Contacteur statique NC 100mA maximum
Départ cycle:	5 à 24 VDC === – signal
Cadence :	Dépasse les 600 cycles par minute
Temps de dépose :	Programmable de 0,001 à 99,9 secondes
Conditions ambiantes de fonctionnement :	Température : 5°C à 45°C
Cet équipement est destiné à une utilisation en intérieur uniquement.	Taux d'humidité moyen : 85% à 30°C sans condensation
	Altitude au-dessus du niveau de la mer 2000 mètres maximum
Classification du produit :	Catégorie II en terme d'installation
	Degré 2 en terme de pollution

Touches du panneau avant

SEL – En appuyant sur la touche « SEL » , cela permet de faire défiler successivement les réglages du temps des quatre canaux, appropriés à la sélection « MODE » . Le temps en seconde est affiché à l'écran DEL à trois chiffres.

MODE – La touche « MODE »  permet de faire défiler le menu situé à gauche de l'écran DEL. Elle est également utilisée pour éliminer les erreurs d'ALARME.

 **RUN** – Permet des entrées de départ cycle externes. La touche « Cycle » est désactivée.





 **SETUP** – Réglage / vérification / et modification des modes de la MINUTERIE des 4 canaux.



 **PURGE** – Permet des purges individuelles ou simultanées des valves de dosage.

 **TEACH** – Pour un réglage / apprentissage facile des modes de temps lors des remplissages ou des applications à cycle plus long.

 **DELAY** – Permet à l'utilisateur d'entrer un temps de décalage entre les canaux individuels.



CYCLE – La touche « CYCLE »  fournit différents résultats selon le « MODE » sélectionné.





TIME SET – Les touches « UP »  [vers le haut] ou « DOWN »  [vers le bas] permettent de changer "à la volée" le temps d'ouverture de la valve sélectionnée ou le temps de décalage du mode « DELAY ». En appuyant sur les deux touches simultanément, le temps est remis à zéro. Ces touches ne sont activées qu'en modes « RUN »,  « SETUP »  et « DELAY » .

ALARM INDICATORS – Au début de toute activité de dosage, si le circuit « ALARME » est ouvert, « Alr »  clignote à l'écran DEL. Il faut corriger la condition d'ALARME – soit la basse pression, le niveau bas ou tout autre circuit ouvert d'alarme. Après la restauration du circuit, le clignotement de « Alr »  s'arrête. Appuyez sur la touche « MODE »  pour continuer l'opération normale.





Voyants

Le voyant situé  à l'extrême gauche s'allume chaque fois que les valves sont actionnées.

Les quatre voyants numérotés **1, 2, 3, 4**, situés autour de la touche « SEL »  s'allument successivement et s'allument simultanément lorsqu'on appuie sur la touche « SEL » .



Il y a cinq voyants au centre du panneau avant     . Ces voyants indiquent le mode de fonctionnement.



Modes de fonctionnement





 **RUN** – Le ValveMate™ 8000 est prêt à être lancé par l'interface E/S pour un cycle de dépose. Les réglages se font « à la volée » sans arrêt machine. Pour un réglage « à la volée » : **1** Sélectionnez  le canal approprié. **2** Appuyez sur « CYCLE » . L'écran DEL se mettra à clignoter. **3** Appuyez sur la flèche de déplacement vers le haut « UP »  ou vers le bas « DOWN »  pour ajouter ou soustraire du

temps au canal sélectionné.

4 Une fois terminé, appuyez sur « CYCLE » pour verrouiller le nouveau TEMPS. Les signaux de départ cycle ne sont actifs qu'en mode « RUN ».

 **SETUP** – En mode « SETUP » , il est possible de modifier les réglages du temps et vérifier la taille des déposes.

 **PURGE** – Ce mode permet la purge des canaux sélectionnés  ou de tous les canaux pendant la durée d'activation de la touche « CYCLE » .

 **TEACH** – Sélectionnez le canal. Maintenez enfoncée la touche « CYCLE » , l'écran DEL clignotera pendant 5 secondes et la fonction « APPRENTISSAGE »  deviendra disponible. Ajoutez le temps incrémentiel au canal sélectionné en maintenant enfoncée la touche « CYCLE »  ou effacez le temps de canal « .000 », puis démarrez la séquence « APPRENTISSAGE »  décrite ci-dessus. Répétez la séquence pour chaque canal.

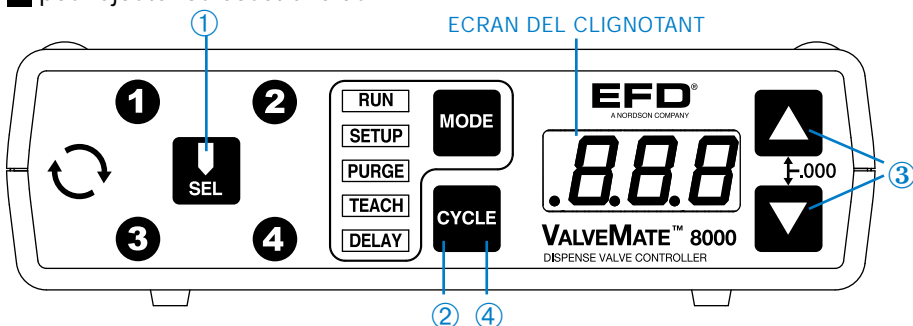

Modes de fonctionnement (suite)

DELAY DELAY – En mode « DELAY » **DELAY**, les touches de programmation du temps peuvent être utilisées pour entrer un décalage à l'ouverture de la valve.

Fonctionnement en mode continu

Chaque canal peut fonctionner en mode continu sans aucune valeur de temps.

- ① En mode « SETUP » **SETUP**,
- ② Appuyez sur la touche « SEL » **SEL** pour le canal sélectionné. ③ Appuyez simultanément sur les touches « UP » et « DOWN » **▲ ▼** pour effacer le

temps de canal « .000 ». ④ Maintenez enfoncée la touche « DOWN » **▼** pendant 5 secondes ou jusqu'à ce que ⑤ "– – –" apparaisse à l'écran DEL. Répétez les étapes pour chaque canal nécessitant le mode continu. Pour revenir à la programmation du TEMPS, entrez en mode « SETUP » **SETUP**. Sélectionner **SEL** le canal approprié. Appuyez simultanément sur les touches « UP » et « DOWN » **▲ ▼**. .000 apparaîtra à l'écran DEL. Si nécessaire, entrez à nouveau la valeur du temps.

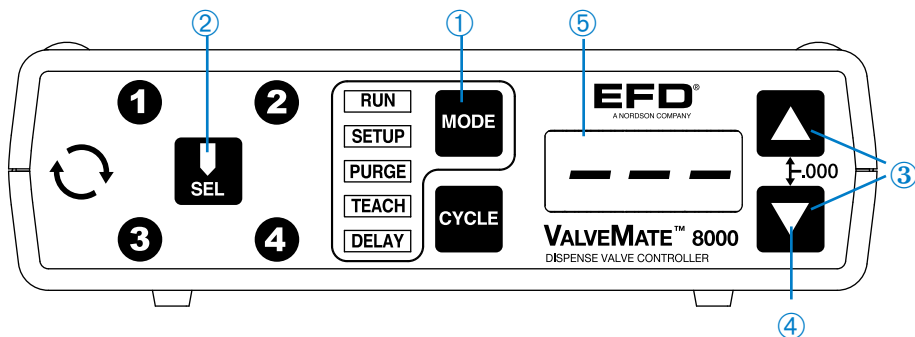

Configuration type – Installation de système à deux valves

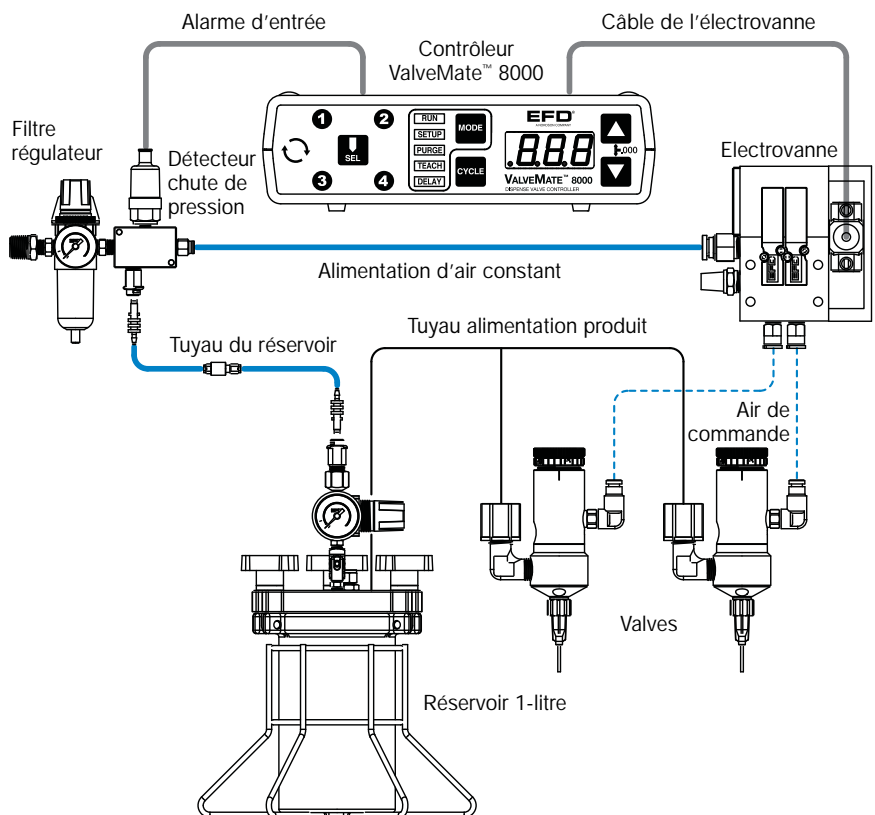

- Electrique
- Pression d'air constante
- Produit
- Air de commande

Montage du ValveMate™ 8000

Le ValveMate™ 8000 peut être monté soit au-dessus soit au-dessous d'un châssis à l'aide de vis ou monté sur panneau à l'aide du bâti à collerettes d'encastrement #7022038 en option.

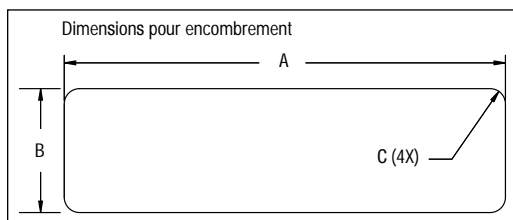
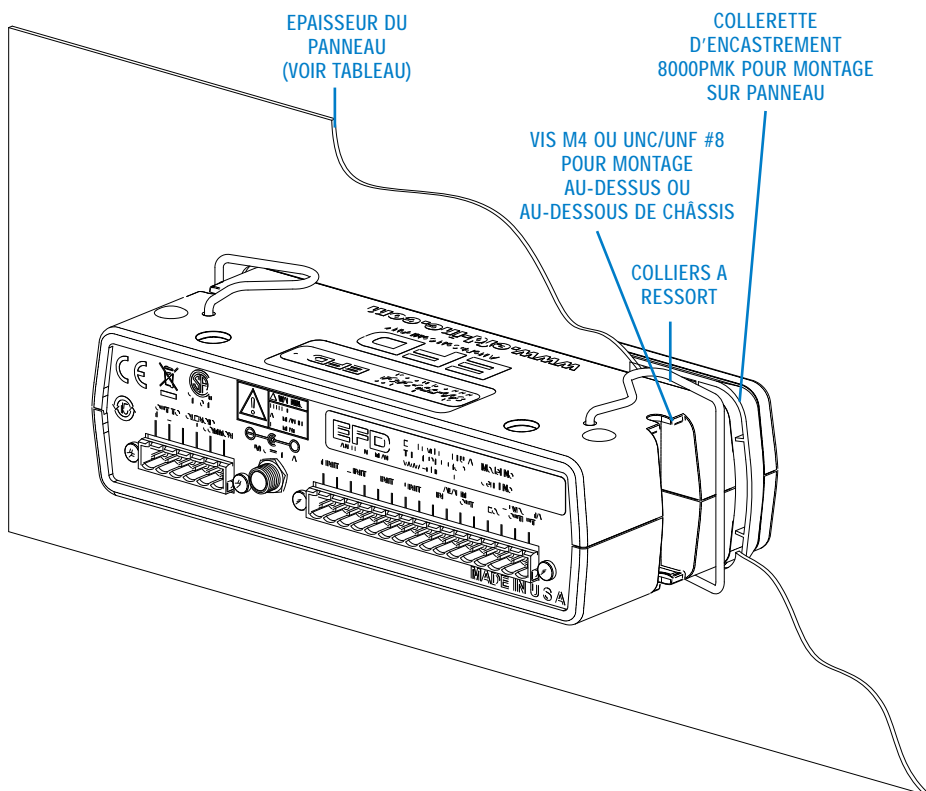

Dimension	Min	Max
A	183,6	185,2
B	51,6	53,1
C	R3,3	R9,4
Epaisseur	1,6	2,3

Montage du ValveMate™ 8000 (suite)

Bloc d'alimentation d'entrée

Un bloc d'alimentation universel de 24 VDC est livré avec chaque ValveMate™ 8000. Sélectionnez un emplacement convenable et branchez à la tension d'entrée appropriée.

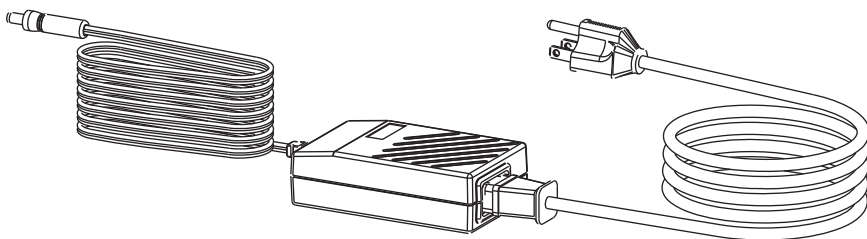

Connexions Entrée/Sortie

La barrette de connexions à 16 broches comporte quatre entrées de départ cycle pour les valves de dosage, une interface E/S pour les alarmes, une sortie de signal de fin de cycle et une sortie pour une alimentation 24 VDC.

Les quatre entrées de départ cycle peuvent être branchées en série, en parallèle ou à des sources d'entrée indépendantes pour un contrôle indépendant des valves, ou pour désactiver une valve spécifique lors de la vérification des pièces fixes.

Pour les consignes et un schéma détaillé des connexions, reportez-vous à la page 14.

L'interface E/S pour les alarmes est utilisée pour contrôler la pression de l'alimentation en air et/ou la baisse de niveau du réservoir. Cette interface E/S est utilisée pour produire un signal d'alerte audible. Elle peut également être branchée aux commandes de l'appareil pour arrêter celui-ci en cas de chute de la pression de l'air ou de dépassement du niveau bas du réservoir. En outre, lorsque l'alarme est activée, « ALR »  clignote à l'écran indiquant que la pression de l'air ou le niveau du réservoir est en dessous du minimum.

Le signal de fin de cycle (EOC) indique la fin du cycle de dépose. L'utilisation de ce signal peut accroître la productivité de l'appareil en éliminant les décalages après le cycle de dépose. Il permet également de confirmer la réalisation d'un cycle de dépose. Le circuit EOC demeure ouvert tant qu'un cycle est en cours sur un canal. La charge de pointe est 100mA de 5 à 24 VDC.

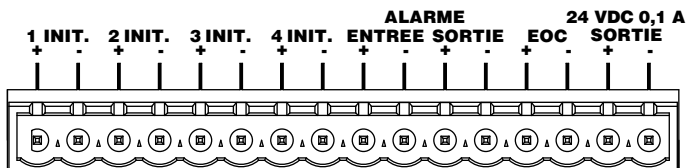

Connexion de départ cycle

Reportez-vous à la page 14 pour les schémas détaillés des connexions de départ cycle.

Départ cycle des canaux 1, 2, 3, et 4

Le ValveMate™ 8000 peut être initialisé par une tension de 5 à 24 VDC appliquée à des bornes d'entrée appropriées. Un schéma des réglages du système est présenté en détail à la page 8.

Connexion entrée / sortie Alarme

Le ValveMate™ 8000 comporte des circuits d'entrée et de sortie ALARME. L'entrée ALARME peut être utilisée par l'intermédiaire de la connexion du détecteur de faible pression de l'air (fourni), du détecteur de niveau bas du produit (si utilisé) ou d'autres dispositifs/accessoires utilisés à des fins d'ALARME. Les commutateurs des ALARMES doivent être câblés en série et doivent être en principe des commutateurs fermés.

Si aucun commutateur d'ALARME n'est utilisé, les bornes plus (+) et moins (-) de l'Entrée ALARME doivent avoir un cavalier installé pour

Le circuit de sortie ALARME est normalement un contacteur électronique fermé pouvant connecter un circuit externe de 5 – 24 VDC à l'entrée d'un dispositif de signalisation externe ou d'un automate. La charge de pointe est 100mA de 5 à 24 VDC.



Connexion de départ cycle (suite)

Signal de fin de cycle (EOC)

A la fin d'un cycle de dépose, un contacteur se ferme et demeure fermé jusqu'au nouveau cycle de dépose. Ce circuit peut être utilisé pour transmettre un signal retour à un ordinateur hôte, démarrer un autre équipement en séquence ou initier d'autres opérations nécessaires à la réalisation du cycle de dépose. Ce circuit se ferme à la fin des activités de dépose.

A la fermeture, l'alimentation électrique d'une source externe est autorisée à passer à travers le circuit pour exploiter une tension de 5 à 24 VDC ou pour être contrôlée par les commandes de l'appareil hôte.

La charge en illustration est un relais, mais aurait pu être n'importe quel dispositif opérant dans la gamme de 5 à 24 VDC. La puissance absorbée de la charge ne doit pas être supérieure à 100mA.

Sortie 24 VDC

L'alimentation d'accueil 24 VDC 100 mA peut être utilisée pour alimenter les circuits EOC et de sortie ALARME à des fins de signalisation. Elle peut également être utilisée en tant que source d'alimentation pour un dispositif indicateur ou pour le signal de départ cycle des bornes d'entrée 1 INT et/ou 3 INT.

Schéma de connexion de départ cycle

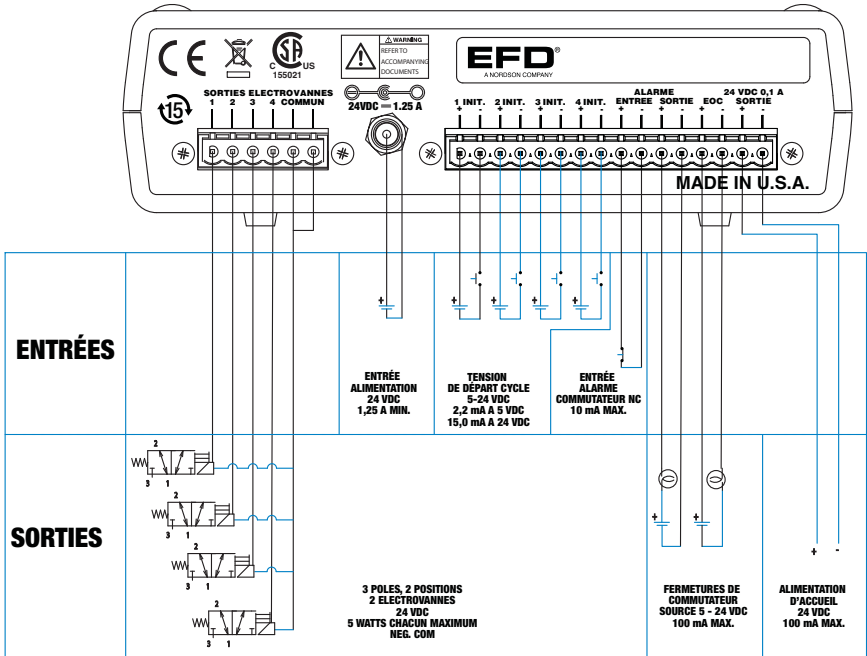

Installation des électrovannes

- 1 Montez le bloc électrovanne dans un endroit approprié près du poste de la valve de dosage.
- 2 Interconnectez-le au contrôleur ValveMate™ 8000 à l'aide du câble fourni.
- 3 Référez-vous à l'encadré pour la désignation des câbles à code de couleurs.
- 4 Connectez une alimentation d'air constant et filtré au bloc électrovanne.
- 5 La pression de l'alimentation d'air des électrovannes doit être configurée sur 80 psi (5,5 bars).

Installation des valves de dosage

Toutes les valves de marque Nordson EFD sont fournies avec un manuel d'installation. Le manuel explique le fonctionnement de la valve et également comment installer la valve avec le réservoir de produit.

- 6 Connectez les tuyaux d'air de commande de la valve aux sorties appropriées de l'électrovanne.

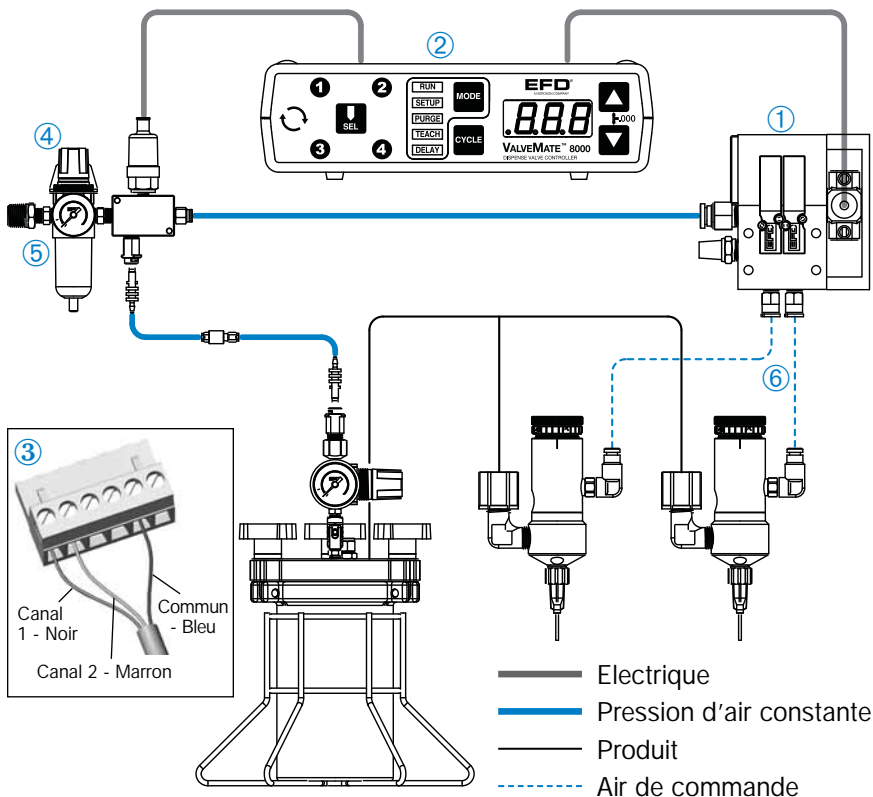

Liste de contrôle pour le réglage final

- ① La pression de l'air vers le bloc électrovanne est configurée sur 80 psi (5,5 bars).
- ② L'électrovanne et les E/S sont câblés correctement.
- ③ Les valves et le réservoir de produit sont correctement connectés.
- ④ Les valves et les aiguilles de dépose sont installées conformément au guide

d'installation des valves de dosage.

- ⑤ Mettre sous tension. S'assurer que les voyants et l'écran DEL sont allumés.

N.B. : Le ValveMate™ 8000 ne comporte pas de commutateur Marche / Arrêt et demeure en condition de marche tant que la tension de l'alimentation d'entrée est maintenue.

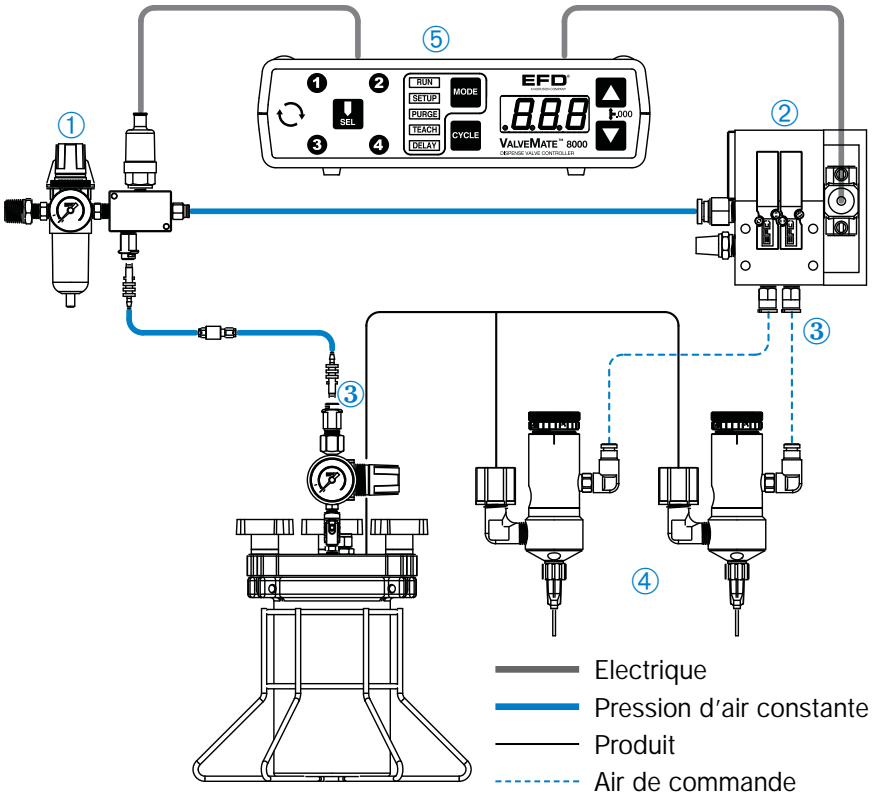

Vérifications des valves de dosage

1. Etablir la pression du réservoir.
Pour faible viscosité, basse pression et forte viscosité, pression plus élevée.
2. A l'aide de la touche « Mode » **MODE** du contrôleur ValveMate™, placez le contrôleur en mode « PURGE » **PURGE**.
3. A l'aide de la touche « SEL » **SEL**, sélectionnez un ou plusieurs canaux.
4. Placez un récipient sous la valve et appuyez sur la touche « CYCLE » **CYCLE** pour ouvrir la valve et laissez couler le produit jusqu'à ce que l'air dans son intégralité soit purgé du système. Réglez la pression du réservoir, ou la molette de réglage de la valve pour définir un débit ni trop faible ni trop fort. Un débit élevé rendra difficile la mise au point d'un petit point ou pourrait causer des éclaboussures.
5. De nouveau, à l'aide de la touche « Mode » **MODE**, placez le contrôleur en mode « SETUP » **SETUP**. A l'aide des touches « UP » et « DOWN » **▲ ▼** situées à côté de l'écran DEL, programmez un temps de dépose égal à 0,050 seconde pour toutes les valves.
6. Appuyez sur la touche « CYCLE » **CYCLE** pour lancer un cycle de dépose. Augmentez ou diminuez le temps ou la pression du réservoir pour atteindre la taille de dépose souhaitée. **La taille de la dépose dépend essentiellement du temps d'ouverture de la valve.** Le réglage final du temps est différent pour chaque valve car c'est la façon de compenser les variations mineures de la longueur des tuyaux ou l'ajout des tolérances.
7. Le système est désormais prêt pour le départ cycle par les commandes de l'appareil lorsque celui-ci démarre.

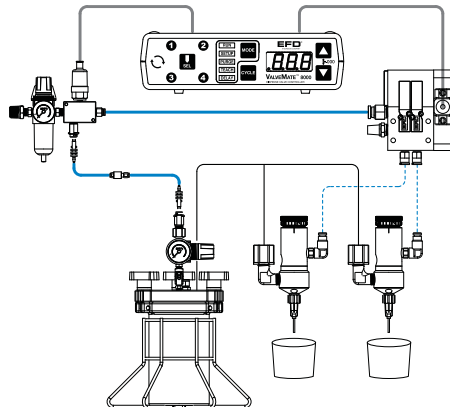

Dysfonctionnements

Dysfonctionnements

Causes probables et corrections

« ALR » **ALR** clignote à l'écran DEL et n'accepte pas de signal de départ cycle.

La pression de l'air du bloc électrovanne a chuté en-dessous de 4,2 bars (60 psi) ou si un détecteur de niveau est utilisé, le niveau bas du réservoir est atteint. Augmentez la pression d'entrée à 4,8 bars (70 psi) ou remplissez le réservoir. Appuyez sur la touche « CYCLE » **CYCLE** pour revenir à l'état initial. Si le problème persiste, vérifiez les connexions d'arrivée d'air comprimé aux blocs électrovannes.

Si aucun commutateur d'ALARME n'est utilisé, les bornes plus (+) et moins (-) de l'Entrée ALARME doivent avoir un cavalier installé pour désactiver la fonction ALARME.

L'unité ne répond pas au signal de départ cycle.

Assurez-vous que l'unité est bien en mode « RUN » **RUN**. Un retard de réponse du circuit pneumatique empêche la valve de s'ouvrir lorsque le temps est configuré sur une valeur inférieure ou égale à 0,010 seconde. Augmentez le temps. Il se peut que le signal de départ cycle soit configuré sur la détection du niveau bas du réservoir. Attendez la fin du signal pour lancer le prochain signal.

La minuterie ne fonctionne pas.

Assurez-vous que l'unité ne se trouve pas en mode « STEADY ». La minuterie est très fiable. Toute panne est totale, aucune incohérence n'est donc possible.

Clignotement **SOL** de l'écran DEL.

Court-circuit sur le circuit SORTIE VERS ELECTROVANNE. Vérifiez les connexions câblées de l'électrovanne.

Si la panne persiste, ou si vous avez besoin d'aide supplémentaire, contactez notre équipe technique en France +33 (0)1 30 82 68 69 Benelux 00800 3330 0001 Suisse 081 723 47 47 Canada 800-556-3484

Liste des pièces détachées

Valvemate™ 8000

- 7022050 : Boîtier de connecteur, 16 broches
- 7022027 : Prise de courant, bloc de raccordement, 16 broches
- 7022048 : Boîtier de connecteur, 6 broches
- 7022025 : Prise de courant, bloc de raccordement, 6 broches
- 7002002 : Filtre 5-microns / Régulateur
- 7013433 : Câble, électrovanne, dérivateur 3,65 m
- 7022012 : Principale carte de circuit imprimé, 8000
- 7022015 : Pieds en caoutchouc
- 7022019 : Bloc d'alimentation, 30 W
- 7022023 : Pied
- 7022030 : Bloc collecteur d'air, VM8000
- 7022032 : Electrovanne, support de dérivateur
- 7022036 : Electrovanne, En ligne, DIN
- 7022038 : Kit de montage en panneau
- 7022041 : Détecteur de chute de pression
- 7022043 : Bouchon, 5/16, nylon
- 7022045 : Câble, Electrovanne en ligne, Connecteur DIN
- 7022053 : Panneau de commande - VM8000
- 7022246 : Kit avec 1 électrovanne
- 7022247 : Kit avec 2 électrovannes
- 7022248 : Kit avec 3 électrovannes
- 7022249 : Kit avec 4 électrovannes
- 7023284 : Câble, 2-cond. 24AWG Hi-Flex
- 7026543 : Kit Ensemble Câbles DC-2M-Verrouillage Conn

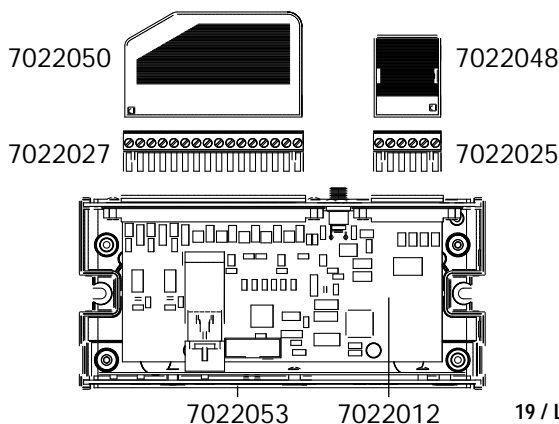

GARANTIE D'UN AN

Tous les composants du contrôleur de valve ValveMate™ 8000 sont garantis 1 an pièces et main d'œuvre à compter de leur date d'achat. Ne sont pas couverts : les fautes dues aux mauvaises manipulations, l'abrasion, la corrosion, la négligence, les mauvaises installations. Cette garantie couvre les pièces défectueuses et les défauts de fabrication lorsque le matériel est installé et fonctionne conformément aux instructions. Durant cette période, Nordson EFD répare gratuitement le matériel, qui doit être retourné aux frais de l'utilisateur. En aucun cas l'obligation d'Nordson EFD de répondre d'un dommage ne peut excéder le prix d'achat de l'équipement. Cette garantie ne s'applique que dans le cadre d'un air comprimé propre, sec et filtré. Nordson EFD n'assure aucune garantie de qualité marchande ou de bon fonctionnement pour aucun objectif particulier. Nordson EFD ne pourra être tenu pour responsable de dommages accessoires ou indirects.

Pour une assistance technique et commerciale dans plus de 30 pays, contactez Nordson EFD ou visitez www.nordsonefd.com/fr.

Dosage 2000, filiale en France
Chatou, France
+33 (0)1 30 82 68 69
dosageinfo@nordsonefd.com



Nordson EFD, filiale en Suisse
Vilters, Suisse
+41 (0)81 723 47 47
info.ch@nordsonefd.com

EFD International Inc., filiale au Benelux
Maastricht, Les Pays-Bas
+31 (0) 43 407 7213
benelux@nordsonefd.com

Nordson EFD, Canada
800.556.3484 ou +1.401.431.7000
canada@nordsonefd.com

Le « Wave Design » est une marque déposée de Nordson Corporation.
©2012 Nordson Corporation 7026849-FR v012512



Cet appareil est réglementé par l'Union européenne dans le cadre de la directive WEEE (2002/96/EC). Se rendre sur le site www.nordsonefd.com pour plus d'informations concernant la mise au rebut appropriée de cet appareil.

Pour commander un contrôleur Valvemate 8000, précisez la référence #7022004.

Nordson
EFD