

Panasonic®

Manuel d'utilisation Lecteur audio numérique

Modèles **SV-MP700V**
SV-MP710V
SV-MP720V

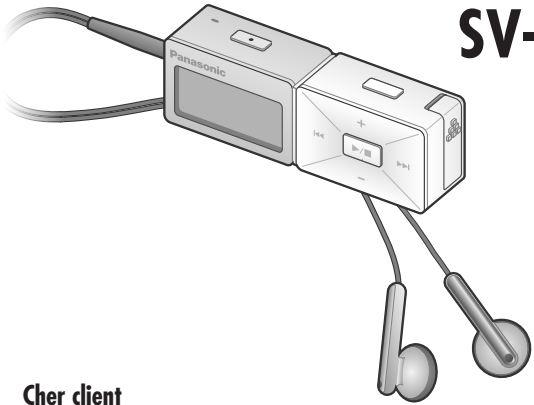

Cher client

Nous vous remercions d'avoir arrêté votre choix sur cet appareil. Avant de réécouter, régler ou utiliser l'appareil, il est recommandé de lire attentivement le manuel d'utilisation. Conserver ce manuel.

Attention

Cet appareil n'est pas imperméable à l'eau et ne devrait donc pas être exposé à une humidité excessive.

Panasonic Canada Inc.

5770 Ambler Drive, Mississauga, Ontario L4W 2T3
www.panasonic.ca

© 2005 Matsushita Electric Industrial Co., Ltd.



RQTT0684-C
M0205SF0
Imprimé à Taiwan

Accessoires fournis

1 adaptateur secteur (N0JZCD000006)

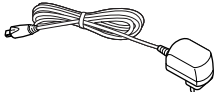

1 batterie rechargeable avec étui

Batterie de recharge recommandée: ZBRP-BP65HP (batterie Ni-MH rechargeable)

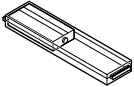

1 paire d'écouteurs stéréo (LOBAB0000188)



1 câble USB (K1HA05AD0003)

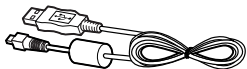

1 CD-ROM (Pilote USB)

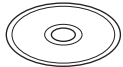

1 courroie de cou (RFAT0006-Q)

Attention: Utiliser le cordon avec précaution afin de prévenir tout risque d'étouffement.

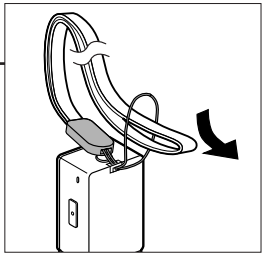

Pour commander des pièces de rechange, utilisez les numéros indiqués.

Depuis janvier 2005

L'appareil que vous vous êtes procuré est alimenté par une pile au nickel-métal-hydrure (NiMH). Pour des renseignements sur le recyclage de la pile, veuillez composer le 1-800-8-BATTERY.



- Windows Media Player (version 9.0)
<http://www.microsoft.com/downloads/>
- Prise en charge des fichiers MP3 et WMA (DRM)
- Microphone incorporé pour enregistrements vocaux
- Bloc d'accord FM incorporé avec fonction d'enregistrement
- Dispositif portable de stockage de données (connexion directe à un PC)
- Fonctions de reprise, suivi et comparaison, utiles pour l'apprentissage d'une langue étrangère
- Listes de lecture (MUSIC, FM RADIO, IC RECORDER) pouvant contenir jusqu'à 383 pages

Les tableaux ci-dessous indiquent les rubriques de menu disponibles dans les modes MUSIC, LEARN, FM RADIO, IC RECORDER et SYSTEM.

■ MUSIC (Musique)

Mode	Options
SOUND	CONCERT 3D WEAK/ NATURAL/ STRONG/ 3D SET
	EQ SETTING NORMAL/ ROCK/ JAZZ/ POP/ CLASSIC/ USER DEFINE
	PLAY NORMAL/ ALL-REP/ ONE-REP/ RANDOM Informations
	INFO. (artiste/format du fichier/débit binaire)
ERASE	SINGLE TRACK/ PLAYLIST/ ALL ERASE

■ FM RADIO (Radio FM)

Mode	Options
AUTO PRESET	Fréquence / canal
BAND STEP	50 kHz/ 100 kHz/ 200 kHz
RECEPTION	NORMAL/ CITY

■ LEARN (Apprentissage)

Mode	Options
PLAY	NORMAL/ ALL-REP/ ONE-REP
REPEAT SET	TIME/ TRACE/ T.TIME
SPEED	LOW-NOR
ERASE	SINGLE TRACK/ PLAYLIST/ ALL ERASE

■ IC RECORDER (Enregistreur)

Mode	Options
RECORD	HQ/ SP/ LP
SPEED	LOW-NOR
ERASE	SINGLE TRACK/ ALL VOICE

■ SYSTEM (Système)

Mode
LANGUAGE/ AUTO OFF/ BACKLIGHT/ CONTRAST/ SOUND GRAPHIC/ SLEEP TIME

Batterie rechargeable (fournie)

1 Mettre la batterie en place.

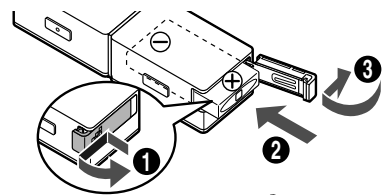

2 Charger la batterie.

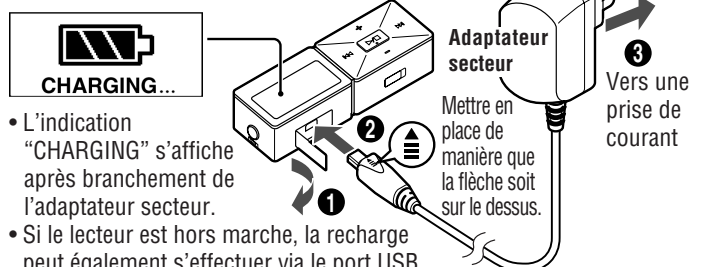

- L'indication "CHARGING" s'affiche après branchement de l'adaptateur secteur.
- Si le lecteur est hors marche, la recharge peut également s'effectuer via le port USB d'un ordinateur. (→ page 5)
- La charge pourrait ne pas se faire si un concentrateur USB ou un cordon prolongateur est utilisé.

Homologation :

DATE D'ACHAT _____
DÉTAILLANT _____
ADRESSE DU DÉTAILLANT _____
N° DE TÉLÉPHONE _____

Arborescence des dossiers et fichiers sur l'ordinateur

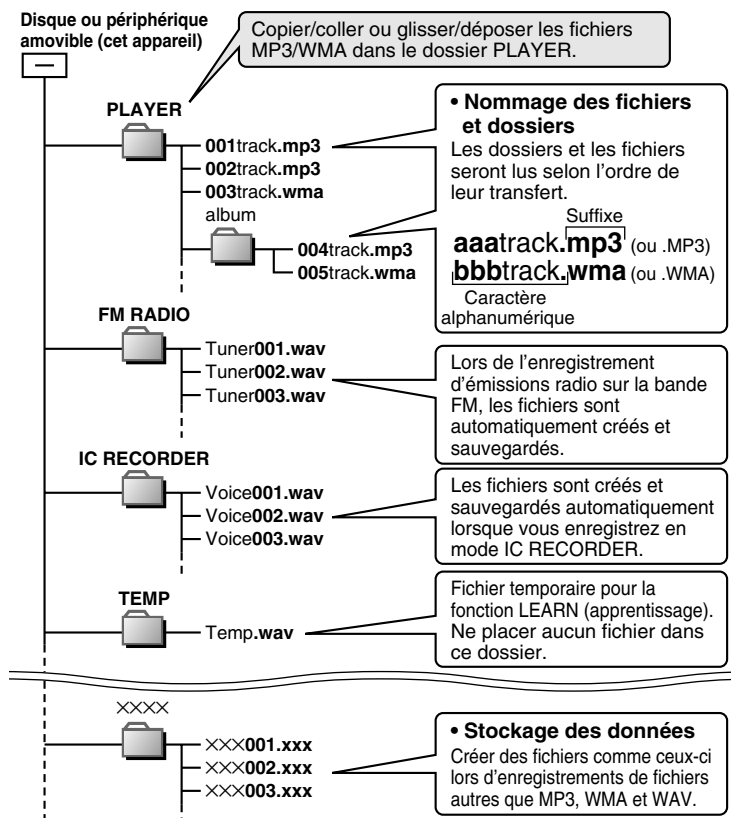

- Nota**
- Maximum de 383 pages. Maximum de 20 dossiers.
 - Les fichiers MP3/WMA sauvegardés dans des dossiers autre que le dossier PLAYER (LECTEUR) seront supprimés lors du débranchement du câble USB.
 - Les fichiers MP3 et WMA ne peuvent être transférés du dossier PLAYER (LECTEUR) de cet appareil vers un ordinateur, cependant, ces fichiers peuvent être effacés.
 - Ne retirez pas la pile lors de l'enregistrement avec IC RECORDER (enregistreur) ou FM RADIO. Toutes les données en cours d'enregistrement seront perdues.
 - Prenant pour exemple les fichiers enregistrés avec IC RECORDER (enregistreur), supposons que cent fichiers ont été enregistrés (Voice100). Si les fichiers Voice005 et Voice016 sont supprimés, tous deux deviennent des numéros vides. Si un autre fichier est enregistré, il sera nommé Voice005 ; l'enregistrement suivant sera nommé Voice016.
 - Cet appareil est compatible avec Windows Media Audio 9 (WMA9) ; toutefois, il n'est pas compatible avec WMA9 Professional/Lossless/Voice et MBR※.
 - ※ Multiple Bit Rate (Débit binaire multiple):
Fichier comportant le même contenu enregistré à divers débits binaires.
 - Lors de l'utilisation de fichiers MP3 de format à débit variable, certaines des fonctions de l'appareil ne peuvent pas être utilisées normalement.

Sauvegarde des données

- Les données enregistrées par cet appareil en mode enregistreur IC RECORDER ou FM RADIO peuvent être transférées sur un ordinateur.
- Les fichiers MP3 et WMA stockés sur cet appareil ne peuvent être téléchargés sur un ordinateur.
- En reliant le lecteur à un ordinateur au moyen du câble USB, le lecteur peut être utilisé en tant que disque amovible pour la sauvegarde de données (→page 5)

Charger avant l'utilisation initiale

Durée de recharge: environ 6 heures

- L'indication disparaît lorsque la recharge est terminée.

■ Indicateur de l'état de la batterie

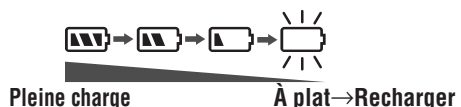

- Nota**
- Il n'est pas possible d'utiliser l'appareil pendant la recharge de la batterie.
 - L'appareil est dans le mode de veille lorsque l'adaptateur secteur est branché. Le circuit primaire demeure sous tension tant que l'adaptateur secteur est branché dans une prise de courant.
 - La configuration de l'adaptateur secteur varie selon la région.
 - S'assurer que le cordon de l'adaptateur secteur est le plus droit possible. Un pliage excessif pourrait l'endommager.
 - La recharge terminée, il est nécessaire de débrancher le câble USB et attendre environ 20 minutes avant de retirer la batterie.

Il est recommandé de noter, dans l'espace prévu ci-dessous, le numéro de modèle et le numéro de série inscrits à l'arrière, ou sous le fond de l'appareil, et de conserver ce manuel pour référence ultérieure.

NUMÉRO DE MODÈLE _____
 NUMÉRO DE SÉRIE _____

Guide de dépannage

Avant d'appeler un centre de service, faites les vérifications décrites ci-dessous. En cas de doute sur certains des points de vérification, ou si les solutions proposées dans le tableau ne résolvent pas le problème rencontré, **veuillez contacter le service à la clientèle de Panasonic Canada Inc. au 905-624-5505, son site web (www.panasonic.ca) ou le centre de service agréé le plus proche.**

L'appareil ne fonctionne pas	<ul style="list-style-type: none"> • Les commandes sont verrouillées (fonction HOLD). • La batterie pourrait être à plat.
Même si la batterie vient d'être rechargée, l'autonomie est très courte	<ul style="list-style-type: none"> • Cela peut arriver à la suite de la charge initiale de la batterie ou si elle n'a pas été utilisée depuis un certain temps. L'autonomie offerte devrait revenir à la normale après quelques recharges. • Si l'autonomie est très courte même après une recharge complète de la batterie, il se pourrait qu'il soit nécessaire de la remplacer. Une batterie rechargeable peut être rechargée environ 300 fois.
Absence de son ou présence de bruit	<ul style="list-style-type: none"> • Vérifier que la fiche des écouteurs est bien connectée. • Essuyer la fiche avec un linge propre. • Monter le volume. • Éloigner les téléphones portables du lecteur.
La lecture ne se poursuit à partir de la plage où elle a été interrompue	<ul style="list-style-type: none"> • Cela n'est pas possible : pendant le téléchargement, l'enregistrement, la suppression de fichiers ou la recharge de la batterie ; si le mode de lecture aléatoire est activé.
La lecture ne s'amorce à partir de la première plage	<ul style="list-style-type: none"> • Il se peut que le mode de lecture aléatoire soit activé. • Normalement, la lecture reprend à partir de l'endroit où elle a été arrêtée. Utiliser la fonction de saut pour revenir au début de la première plage.
L'appareil cesse de fonctionner	<ul style="list-style-type: none"> • Retirer la batterie de son logement pendant environ 5 secondes, puis la remettre en place. • Procédure de réinitialisation (RESET) <ol style="list-style-type: none"> 1. Faire glisser le commutateur HOLD sur "ON". 2. Mettre l'appareil en marche. 3. Appuyer sur [MODE] à 3 reprises. 4. Appuyer sur [REC/STOP]. <p>Toutes les données en mémoire sont supprimées.</p>
L'affichage est trop clair ou trop sombre	<ul style="list-style-type: none"> • Régler le contraste. (→page 8)
La lecture ne s'amorce pas immédiatement	<ul style="list-style-type: none"> • Selon la quantité de données sauvegardées sur l'appareil, la lecture pourrait ne s'amorcer qu'après un certain délai à la suite d'un téléchargement, d'un enregistrement ou de la recharge de la batterie.
L'adaptateur secteur dégage de la chaleur	<ul style="list-style-type: none"> • Ce phénomène est normal.

Messages d'affichage

NO TRACK PLAY	• Aucune donnée audio ne se trouve dans la mémoire du lecteur.
LOW BATTERY	• La batterie pourrait être faible. La recharger.
NO BATTERY	• La batterie n'a pas été mise en place.
HOLD	• Les commandes sont verrouillées.
FULL MEMORY	• La mémoire est saturée.
TRACK OVER	• La liste de lecture comporte déjà 383 fichiers.

Spécifications

Capacité mémoire:	SV-MP700V: 128 Mo SV-MP710V: 256 Mo SV-MP720V: 512 Mo
Fréquence d'échantillonnage prise en charge:	MP3 32 kHz, 44,1 kHz, et 48 kHz WMA 8 kHz à 44,1 kHz
Débits binaires pris en charge:	MP3 8 kbit/s à 320 kbit/s (128 kbit/s recommandé) WMA 32 kbit/s à 192 kbit/s (96 kbit/s recommandé)
Nombre de canaux:	Stéréo, 2 canaux (MUSIC, FM RADIO) Monaural, 1 canal (IC RECORDER)
Réponse en fréquence:	20 Hz à 20 000 Hz (+0 dB, -6 dB) (MUSIC) 300 Hz à 4 300 Hz (IC RECORDER, mode HQ)
Rapport signal/bruit (micro):	30 dB (IC RECORDER, mode HQ)
Plage de fréquences radio (FM):	87,90 MHz à 107,90 MHz (intervalles de 200 kHz) 87,50 MHz à 108,00 MHz (intervalles de 50/100 kHz)
Niveau de sortie:	4,5 mW + 4,5 mW (16 Ω, prise M3)
Alimentation:	1,2 V c.c. (une batterie rechargeable)
Autonomie – lecture※:	10 heures (MUSIC) 5 heures (FM RADIO)
Autonomie – enregistrement※:	9 heures (IC RECORDER, mode HQ) 5 heures (FM RADIO)
Dimensions du boîtier (L×H×P):	70,0 × 22,2 × 14,0 mm (2 ³ / ₄ × 7 ¹ / ₈ × 9 ¹ / ₁₆ po)
Poids:	36,2 g (1,28 oz) avec batterie 23,5 g (0,83 oz) sans batterie
Alimentation – adaptateur secteur:	110 V – 240 V c.a., 50 Hz/ 60 Hz

Consommation en mode attente: 0,2 W

- Les spécifications peuvent être modifiées sans préavis.
- L'autonomie peut varier selon les conditions d'utilisation.
- Les poids et dimensions ne sont qu'approximatifs.
- Mo signifie "un millions d'octets". La capacité utile est moindre que la capacité indiquée.
- Cet appareil est compatible avec Unicode. L'affichage peut ne pas apparaître correctement avec d'autres codes de caractères.
- ※ Batterie rechargeable fournie à pleine charge.

Avertissements

- Laisser du mou si le câble et le cordon des écouteurs sont enroulés autour de l'appareil.

Ne pas :

- démonter, remodeler, échapper ou exposer l'appareil à l'eau ;
- utiliser ou ranger l'appareil dans un endroit exposé aux rayons solaires directs, à des vapeurs corrosives, ou à proximité d'une source de chaleur ;
- utiliser ou ranger l'appareil dans un endroit humide ou poussiéreux ;
- forcer pour ouvrir le logement de la batterie ;
- faire l'écoute à haut volume.

■ Batterie

- Ne pas enlever l'enveloppe de la batterie ; ne pas utiliser une batterie dont l'enveloppe a été enlevée.
- Respecter la polarité (+ et -) lors de la mise en place de la batterie.
- Retirer la batterie de l'appareil si celui-ci ne doit pas être utilisé pendant une longue période.
- Ne pas jeter au feu, court-circuiter ni démonter la batterie ; ne pas l'exposer à une chaleur excessive.
- Tenir hors de la portée des enfants.
L'avalèvement d'une batterie peut entraîner des blessures graves à l'estomac et à l'intestin.

■ Allergies

Cesser d'utiliser l'appareil si les écouteurs ou toute autre partie de l'appareil en contact avec la peau causent un inconfort. Poursuivre l'utilisation pourrait alors provoquer une démangeaison ou d'autres réactions allergiques.

Entretien

Nettoyez avec un linge doux et sec.

N'utilisez pas de tampon abrasif, de poudre à récurer ou de solvant tel que l'alcool ou la benzine.

Service après-vente

1. En cas de dommage

Confier l'appareil à un technicien qualifié dans les cas suivants.

- (a) Lorsque le cordon d'alimentation ou l'adaptateur secteur a été endommagé.
- (b) Lorsqu'un objet est tombé dans l'appareil ou si ce dernier a été mouillé.
- (c) Lorsque l'appareil a été exposé à la pluie.
- (d) Lorsque l'appareil semble ne pas fonctionner normalement ou que son rendement laisse à désirer.
- (e) Lorsque l'appareil a subi un choc violent ou que son coffret a été endommagé.

2. Réparation

Ne faire aucun réglage ni ajustement autres que ceux décrits dans le présent manuel. Confier toute réparation à un centre de service Panasonic agréé.

3. Pièces de rechange

S'assurer que le technicien utilise des pièces de rechange recommandées par le fabricant ou dont les caractéristiques sont les mêmes. L'utilisation de pièces de rechange non autorisées peut causer un incendie, des chocs électriques ou d'autres dangers.

4. Vérification de sécurité

Demander au technicien qui a réparé l'appareil de soumettre ce dernier à des vérifications pour s'assurer qu'il peut être utilisé en toute sécurité.

■ Demande d'informations

Veillez contacter le centre de service après-vente de Panasonic Canada Inc. au 905-624-5505 ou consulter son site Internet (www.panasonic.ca), ou le centre de service après-vente le plus près.

■ Protection de l'ouïe



Éviter l'écoute à volume élevé. Les spécialistes en otologie recommandent de ne pas prolonger l'écoute afin de ne pas endommager l'ouïe.

Si un bourdonnement se fait entendre, réduire le volume ou cesser l'écoute.

Ne pas utiliser au volant d'un véhicule motorisé. Cela peut être dangereux et est interdit dans plusieurs régions.

Démontrer une grande prudence ou interrompre l'écoute dans des situations potentiellement dangereuses.

Même si le casque d'écoute ou les écouteurs sont du type ouvert devant permettre d'entendre les bruits ambiants, ne pas trop élever le volume.

Le son peut être trompeur. Avec le temps, votre niveau de confort auditif s'adapte à des volumes plus élevés. Ainsi, un niveau qui semble normal peut en fait être trop élevé et être nuisible à l'oreille.

Vous protéger en réglant le volume à un niveau sécuritaire avant que votre oreille ne s'adapte à un volume trop élevé.

Pour déterminer un niveau d'écoute sécuritaire :

- Régler le volume au minimum.
- Monter lentement le volume jusqu'au niveau d'écoute confortable avant qu'il n'y ait distorsion.

Après avoir identifié le niveau d'écoute confortable :

- Régler le volume et le laisser à ce niveau.

Attention:

- N'utiliser que les câbles d'interface blindés fournis pour connecter l'appareil à un ordinateur.
- Afin de réduire le risque d'interférence radio causé par le câble des écouteurs ou d'un micro, ne pas utiliser de câble mesurant plus de 3 m.

PRÉCAUTIONS À PRENDRE

Avant d'utiliser l'appareil, lire attentivement le présent manuel. Porter une attention toute particulière aux avis inscrits sur l'appareil et aux instructions décrites cidessous. Conserver ce manuel pour référence ultérieure.

- 1) Lire ces instructions.
- 2) Conserver ces instructions.
- 3) Respecter ces instructions.
- 4) Suivre toutes les instructions.
- 5) Ne pas utiliser cet appareil près de l'eau.
- 6) Nettoyer avec un chiffon sec seulement.
- 7) Ne pas bloquer les ouvertures pour ventilation. Installer selon les directives du fabricant.
- 8) Éloigner l'appareil de toute source de chaleur telle que radiateurs et autres éléments de chauffage (incluant les amplificateurs).
- 9) Ne pas tenter de contourner les mesures de sécurité des fiches polarisées ou de mise à la terre. Une fiche polarisée possède une lame plus large que l'autre. Une fiche avec mise à la terre possède une troisième broche pour la mise à la terre. Si la fiche ne peut pas être branchée, communiquer avec un électricien pour faire changer la prise de courant.
- 10) Protéger le cordon secteur de manière qu'il ne soit pas piétiné ou écrasé par des objets. Faire particulièrement attention à ses extrémités de branchement, y compris sa fiche.
- 11) N'utiliser que les accessoires recommandés par le fabricant.
- 12) Ne placer l'appareil que dans une baie ou un support recommandé par le fabricant. Déplacer la baie ou le support avec le plus grand soin afin d'en éviter le renversement.
- 13) Débrancher durant un orage ou lors de non-utilisation prolongée.
- 14) Confier toute réparation à un technicien qualifié. Faire réparer l'appareil si le cordon ou la fiche a été endommagé, si l'appareil a été mouillé, si un objet est tombé sur l'appareil, s'il a été exposé à la pluie ou à de l'humidité, s'il ne fonctionne pas normalement ou s'il a été échappé.



Adaptateur secteur

Cet adaptateur secteur fonctionne sur le courant entre 110 V et 240 V.

Mais

- Au Canada, le cordon d'alimentation ne doit être branché que dans une prise de 120 V c.a.
- Lors de l'utilisation de l'appareil dans d'autres pays, utiliser un adaptateur approprié.
- Lors du raccordement à une alimentation supérieure à 125 V c.a., s'assurer d'utiliser un câble approprié à l'adaptateur secteur et à l'alimentation.
- En cas de doute, consulter un distributeur de pièces électriques pour le choix d'un adaptateur secteur ou d'un câble.

S'assurer que la prise secteur est située près de l'appareil dans un endroit facile d'accès. La fiche du cordon d'alimentation doit également être facile d'accès.

MISE EN GARDE:

AFIN DE PRÉVENIR TOUT RISQUE D'INCENDIE OU DE CHOCS ÉLECTRIQUES, AINSI QUE TOUT DOMMAGE À L'APPAREIL, NE PAS L'EXPOSER À LA PLUIE, À DES ÉCLABOUSSURES OU À UNE HUMIDITÉ EXCESSIVE. ÉVITER ÉGALEMENT DE PLACER DES CONTENANTS AVEC DU LIQUIDE, TEL UN VASE, SUR L'APPAREIL.

ATTENTION!

NE PAS INSTALLER CET APPAREIL DANS UNE BIBLIOTHÈQUE, UNE ARMOIRE OU TOUT AUTRE ESPACE CONFINÉ. S'ASSURER QUE LA VENTILATION DE L'APPAREIL EST ADÉQUATE. AFIN D'ÉVITER TOUT RISQUE DE CHOC ÉLECTRIQUE OU D'INCENDIE DÙ À UN SURCHAUFFEMENT, S'ASSURER QUE RIDEAUX OU TOUT OBJET QUELCONQUE NE BOUCHENT LES ÉVENTS D'AÉRATION DE L'APPAREIL.

Panasonic Canada Inc.

5770 Ambler Drive, Mississauga, Ontario L4W 2T3

Certificat de garantie limitée Panasonic/Technics

Panasonic Canada Inc. garantit cet appareil contre tout vice de fabrication et accepte, le cas échéant, de remédier à toute défectuosité ou, à sa discrétion, de remplacer l'appareil pendant la période indiquée ci-dessous et commençant à partir de la date d'achat original.

Appareils audio Technics ————— Un (1) an, pièces et main-d'oeuvre
 Appareils audio et DVD Panasonic ————— Un (1) an, pièces et main-d'oeuvre
 Accessoires incluant les piles rechargeables — Quatre-vingt-dix (90) jours

LIMITATIONS ET EXCLUSIONS

Cette garantie n'est valide que pour les appareils achetés au Canada et ne couvre pas les dommages résultant d'une installation incorrecte, d'un usage abusif ou improprie ainsi que ceux découlant d'un accident en transit ou de manipulation. De plus, si l'appareil a été altéré ou transformé de façon à modifier l'usage pour lequel il a été conçu ou utilisé à des fins commerciales, cette garantie devient nulle et sans effet. Les piles sèches ne sont pas couvertes sous cette garantie.

Cette garantie est octroyée à l'utilisateur original seulement. La facture ou autre preuve de la date d'achat original sera exigée pour toute réparation sous le couvert de cette garantie.

CETTE GARANTIE LIMITÉE ET EXPRESSE REMPLACE TOUTE AUTRE GARANTIE, EXPRESSE OU IMPLICITE, INCLUANT LES GARANTIES IMPLICITES DU CARACTÈRE ADÉQUAT POUR LA COMMERCIALISATION ET UN USAGE PARTICULIER.

PANASONIC N'AURA D'OBLIGATION EN AUCUNE CIRCONSTANCE POUR TOUT DOMMAGE DIRECT, INDIRECT OU CONSÉCUTIF.

Certaines juridictions ne reconnaissent pas les exclusions ou limitations de dommages indirects ou consécutifs, ou les exclusions de garanties implicites. Dans de tels cas, les limitations stipulées ci-dessus peuvent ne pas être applicables.

Richmond, Colombie-Britannique

Panasonic Canada Inc.
 12111 Riverside Way
 Richmond, BC V6W 1K8
 Tél.: (604) 278-4211
 Téléc.: (604) 278-5627

Calgary, Alberta

Panasonic Canada Inc.
 6835-8th St. N. E.
 Calgary, AB T2E 7H7
 Tél.: (403) 295-3955
 Téléc.: (403) 274-5493

Mississauga, Ontario

Panasonic Canada Inc.
 5770 Ambler Dr.
 Mississauga, ON L4W 2T3
 Tél.: (905) 624-8447
 Téléc.: (905) 238-2418

Lachine, Québec

Panasonic Canada Inc.
 3075, rue Louis A. Amos
 Lachine, QC H8T 1C4
 Tél.: (514) 633-8684
 Téléc.: (514) 633-8020

Expédition de l'appareil à un centre de service

Emballer soigneusement l'appareil, de préférence dans le carton d'origine, et l'expédier port payé et assuré au centre de service.

Inclure la description détaillée de la panne et la preuve de la date d'achat original.

Configuration requise

Système d'exploitation: Microsoft® Windows® 98SE, Windows® Me, Windows® 2000 Professionnel, Windows® XP Home Edition Familiale/Professionnel

Lecteur: Lecteur CD-ROM

• Le lecteur et le pilote USB ne peuvent pas être utilisés sous Microsoft® Windows® 3.1, Windows® 95, Windows® 98, Windows NT® et Macintosh®.

Pilote USB:

- L'opération avec un système d'exploitation mis à niveau ne peut être garantie.
- L'opération avec un système d'exploitation autre que ceux recommandés ne peut être garantie.
- Les configurations à UCT multiple ou à démarrage multiple ne sont pas prises en charge.
- Seuls les utilisateurs jouissant de prérogatives d'administrateur peuvent utiliser ce logiciel.

Emplacement des commandes

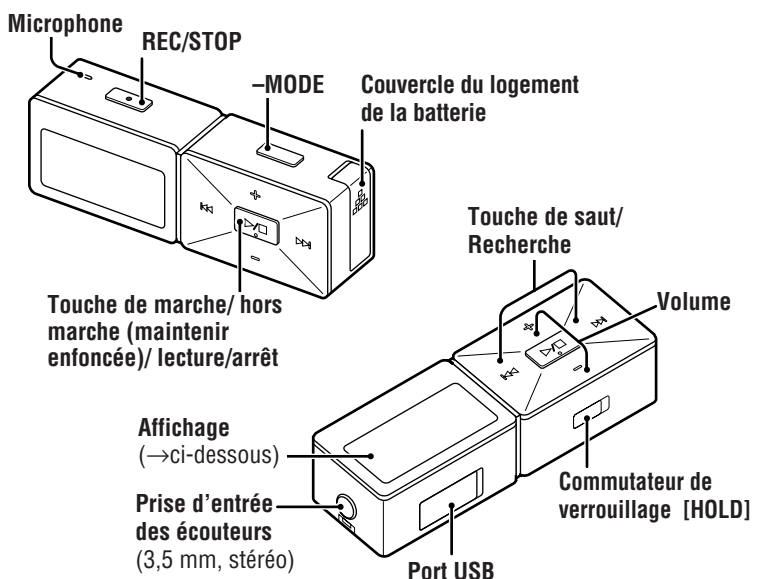

■ Affichage

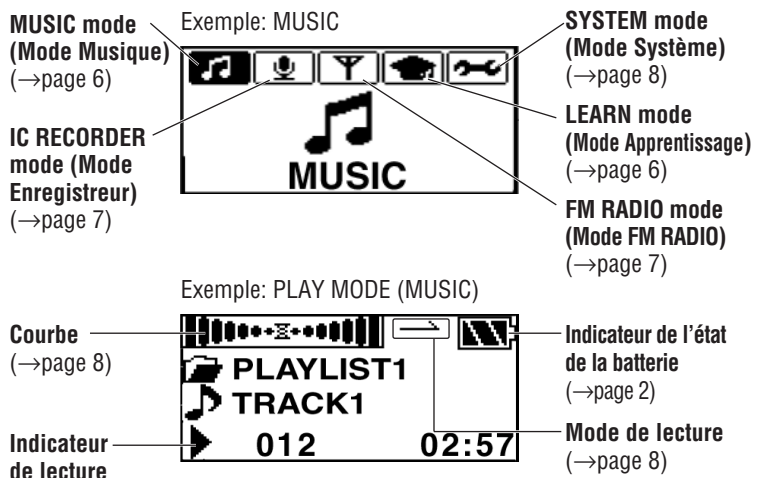

- Microsoft, le logo Microsoft, Windows, le logo Windows, Windows NT et Windows Media sont des marques de commerce ou des marques déposées de Microsoft Corporation aux États-Unis et/ou dans d'autres pays.
- WMA est un format de compression développé par Microsoft Corporation. On y retrouve la même qualité sonore qu'avec les MP3 avec des fichiers de taille plus petite que les MP3.
- Technologie de décodage audio MPEG Layer 3 sous licence de Fraunhofer IIS et Thomson multimedia.
- Les autres noms de systèmes et de produits mentionnés dans ce mode d'emploi sont soit des marques de commerce, soit des marques déposées des développeurs du système ou du produit concerné. Les symboles ™ et ® ne sont pas utilisés dans ce mode d'emploi pour identifier les marques déposées et les marques de commerce.



Connexion à un ordinateur et téléchargement de fichiers

■ Connexion

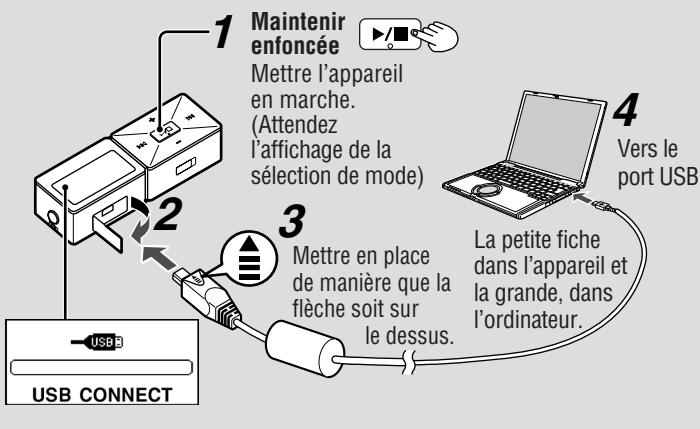

■ Après connexion

- **Windows® ME, 2000, ou XP:** L'ordinateur repère et installe automatiquement le pilote approprié.
- **Windows® 98SE:** Mettre le CD-ROM fourni dans le lecteur, puis suivre les instructions d'installation du pilote qui s'affichent à l'écran de l'ordinateur.

Le lecteur apparaît dans Poste de travail ou Explorateur Windows en tant que disque ou périphérique amovible.

■ Téléchargement de fichiers MP3 et WMA

1. Dans Poste de travail ou Explorateur Windows, ouvrir le dossier de l'appareil (disque ou périphérique amovible).
 2. Ouvrez le dossier PLAYER.
 3. Copier/coller ou glisser/déposer les fichiers MP3/WMA du dossier de l'ordinateur dans le dossier PLAYER.
 - L'indication "DOWNLOAD" s'affiche sur l'appareil. Le téléchargement terminé, l'indication "USB CONNECT" s'affiche de nouveau.
 4. Débrancher le câble USB dans le cas le manuel de l'utilisateur de l'ordinateur contient une instruction à cet effet.
- Il est possible de placer les fichiers dans un dossier nouvellement créé et de placer ensuite ce dossier dans le dossier PLAYER. Les dossiers sont alors traités comme des sous-listes par l'appareil et leurs noms s'affichent lors de la sélection des listes de lecture.

- Nota**
- Seuls les 20 premiers caractères des noms des fichiers créés sur l'ordinateur s'affichent sur l'appareil.
 - Certains caractères ne peuvent être affichés en raison de restrictions relatives aux données sur les polices.
 - L'appareil prend en charge les étiquettes MP3 ID3 V1, ID3 V2 et WMA.
 - En l'absence d'étiquettes ID3, le nommage des fichiers se fait au format "nomdefichier.mp3".
 - Les fichiers MP3/WMA qui se trouvent sur le lecteur ne peuvent être lus sur un ordinateur.
 - S'assurer que le câble USB est le plus droit possible. Un pliage excessif pourrait l'endommager.
 - L'opération pourrait ne pas se faire si un concentrateur USB ou un cordon prolongateur est utilisé.
 - Les étiquettes ID3 ne seront pas convenablement affichées si la langue de l'étiquette ID3 enregistrée dans le fichier MP3 est différente de celle paramétrée sur le lecteur.
 - Compatible avec le format WMA (DRM).
 - Le téléchargement terminé, l'appareil se met hors marche.

Commutateur de verrouillage (HOLD)

Les fonctions commandées par les touches sont ignorées. Cette fonction prévient :

- La mise en marche par inadvertance de l'appareil, ce qui entraînerait un affaiblissement indu de la batterie.
- Une interruption du fonctionnement pendant la lecture ou l'enregistrement.

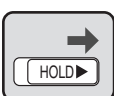

Commandes verrouillées

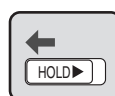

Déverrouiller (avant utilisation)

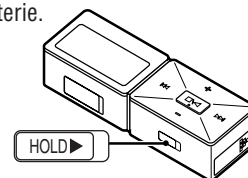

Lecture de plages (mode MUSIC)

Effectuer chaque étape dans un délai de moins de 10 secondes

Préparatifs: Télécharger (→page 5) ou enregistrer des plages (→page 7)

Déverrouiller (avant utilisation)

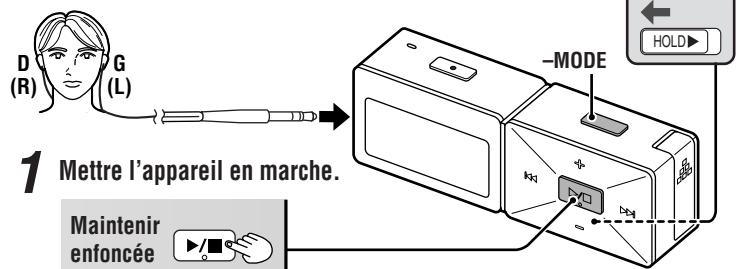

1 Mettre l'appareil en marche.

Maintenir enfoncée

L'appareil indique en surbrillance le dernier mode utilisé.

2 Sélectionner MUSIC.

Sauter cette étape si le mode MUSIC est déjà activé.

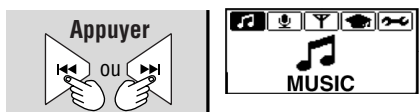

Régler le volume	Appuyer sur ou (0-25)	Volume	Appuyer sur	Arrière	Avant	Recherche	Pendant la lecture, maintenir enfoncée	Arrière	Avant	Hors marche	Maintenir enfoncée
Sélection du mode Autres modes	Maintenir enfoncée	Saut	Appuyer	Arrière	Avant	Recherche	Pendant la lecture, maintenir enfoncée	Arrière	Avant	Hors marche	Maintenir enfoncée
Lecture A-B Lecture répétée d'une séquence entre deux points	Appuyer sur au point de départ (A) et une autre fois au point de fin (B) Appuyer sur pour annuler.	Arrêt	Appuyer	Appuyer	Poursuite	Sur une autre pression de , la lecture se poursuit à partir de l'endroit où elle a été interrompue.	Mode économie	L'appareil est mis automatiquement hors marche après 15 secondes d'inactivité. • Il est possible de modifier ce délai. (→page 8, "SYSTEM, AUTO OFF")			

3 Sélectionner une liste de lecture.

• Pour lire les enregistrements, sélectionner les listes de lecture FM RADIO.

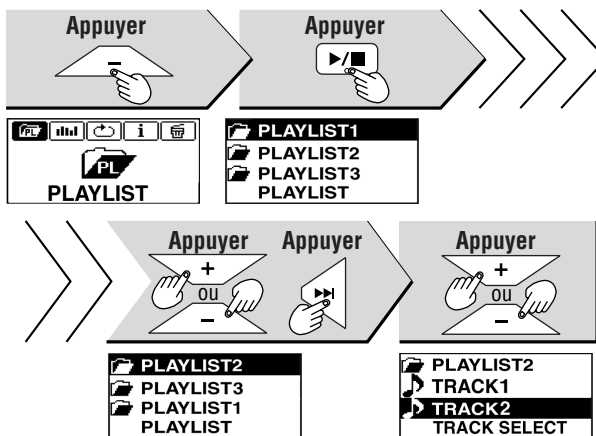

4 Lancer la lecture.



La lecture cesse à la fin de la liste.



Mode apprentissage d'une langue (mode LEARN)

Effectuer chaque étape dans un délai de moins de 10 secondes

Préparatifs: Télécharger l'enregistrement modèle.

Sélectionner LEARN et utiliser les fonctions de lecture, saut, recherche, arrêt, poursuite, mise hors marche et changer les modes de la même manière que dans le mode MUSIC. (→ ci-dessus)

Écoute des enregistrements modèles (TRACE BACK)

Faire l'écoute du segment de traçage spécifié.

1 Activer la fonction de traçage (TRACE BACK)

(→ page 8, "LEARN, REPEAT SET").

2 Pendant la lecture, appuyer sur .

3 Faire l'écoute de l'enregistrement modèle.

L'enregistrement revient 6 secondes en arrière, et répète le cycle trois fois. Le nombre de répétitions et la durée du segment peuvent être modifiés (→ page 8, "LEARN, REPEAT SET")

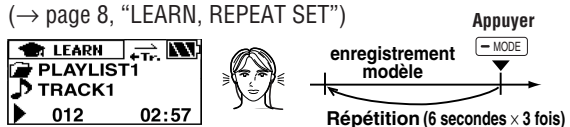

Comparaison entre l'enregistrement modèle et celui de l'apprenant (COMPARE)

Il est possible de lire les enregistrements sur une base continue et de comparer la prononciation sur l'enregistrement modèle à celle de l'apprenant.

1 Lancer la lecture.

2 Appuyer sur .

3 Lorsque l'indication "RECORDING" s'affiche, parler dans le microphone.

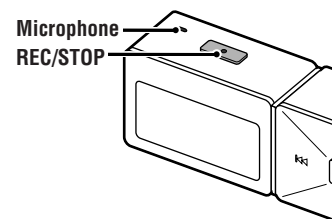
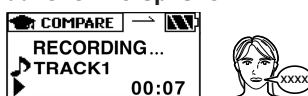

4 Appuyer sur .

5 Lorsque l'indication "PLAYING" s'affiche, faire l'écoute de l'enregistrement modèle et de la voix de l'apprenant.

La lecture de chaque enregistrement est répétée 3 fois.

Il est possible de modifier le nombre de répétitions. (→ page 8, "LEARN, REPEAT SET")

• Lors de l'utilisation des fonctions d'écoute d'enregistrements modèles et de lecture A-B, une pression sur rend inutilisable la fonction de comparaison.

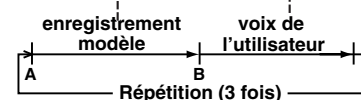

Utilisation de la radio FM (mode FM RADIO)

Effectuer chaque étape dans un délai de moins de 10 secondes

Du fait que le cordon des écouteurs est aussi une antenne FM, l'étendre sur toute sa longueur plutôt que de le laisser enroulé.

1 Mettre l'appareil en marche.

Maintenir enfoncée [POWER]

REC/STOP -MODE

Déverrouiller (avant utilisation) [HOLD]

L'appareil indique en surbrillance le dernier mode utilisé.

2 Sélectionner FM RADIO.
Sauter cette étape si le mode FM RADIO est déjà activé.

Appuyer [Left Arrow] ou [Right Arrow]

Appuyer [POWER]

FM RADIO 87.50 MHz

3 Sélectionner le mode de syntonisation manuelle ou de présyntonisation.

Appuyer [MODE]

Manuelle (aucun affichage) FM1 → FM2

Sur chaque pression de la touche

• FM1, FM2 : Doivent être programmées au préalable. (→ ci-dessous "Présyntonisation des stations")

4 Syntoniser la station désirée.

Appuyer [Left Arrow] ou [Right Arrow]

Manuelle 87.50 MHz

FM1 ou FM2 87.50 MHz

• Dans le mode de syntonisation manuelle, maintenir la touche enfoncée jusqu'à ce que les indications de fréquence défilent à l'écran marquant ainsi le début de la syntonisation automatique. La syntonisation cesse dès qu'une station a été repérée.

• Il est possible de modifier les intervalles de syntonisation (BAND STEP → page 8)

Réglage du volume	Appuyer sur [Up Arrow] ou [Down Arrow] (0-25)	Sélection du mode Autres modes	Maintenir la touche [MODE] enfoncée
Hors marche	Maintenir la touche [POWER] enfoncée		

Enregistrement d'émissions radio

Pendant l'écoute.

Appuyer [REC/STOP]

RECORDER FM RADIO Tuner001.wav 02:57

Durée de l'enregistrement (temps disponible → ci-droite)

Écoute de l'enregistrement
Sélectionner le mode MUSIC, puis sélectionner la liste de lecture FM RADIO. (→ page 6)

Affichage du temps disponible	Appuyer sur [MODE]. Appuyer de nouveau pour afficher la durée de l'enregistrement.
Arrêt	Appuyer sur [REC/STOP].

Présyntonisation des stations (FM1, FM2)

FM1: capacité de 20 stations FM2: capacité de 10 stations

AUTO (Présyntonisation automatique)

Sélectionner FM1 ou FM2 à l'étape 3.

Maintenir enfoncée [MODE]

Appuyer [Left Arrow]

AUTOPRESET AUTO BAND STEP RECEPTION 023... AUTO PRESET

Appuyer [POWER]

AUTO PRESET? YES NO

Appuyer [Left Arrow]

Appuyer [POWER]

87.50 MHz

Sélectionner YES.

MANUAL (Présyntonisation manuelle)

Sélectionner FM1 ou FM2 à l'étape 3.

Appuyer [POWER]

Sélectionner la fréquence.

Sélectionner la station.

Appuyer [POWER]

Recommencer aussi souvent que nécessaire.

Quitter le menu de sélection du mode.

La AUTO PRESET (présyntonisation automatique) s'amorce. L'affichage du mode radio revient automatiquement une fois la AUTO PRESET terminée.

Enregistrement vocal (mode IC RECORDER)

Effectuer chaque étape dans un délai de moins de 10 secondes

1 Mettre l'appareil en marche.

Maintenir enfoncée [POWER]

Microphone REC/STOP -MODE

Déverrouiller (avant utilisation) [HOLD]

L'appareil met en surbrillance le dernier mode utilisé.

2 Sélectionner IC RECORDER.
Sauter cette étape si IC RECORDER est déjà sélectionné.

Appuyer [Left Arrow] ou [Right Arrow]

Appuyer [POWER]

IC RECORDER Total 003 - 32:59:59

IC RECORDER Voice001.wav SP 00:00

Temps disponible

• "NO TRACK PLAY" s'affiche s'il n'y a pas de fichier WAV.

3 Lancer l'enregistrement.

Appuyer [REC/STOP]

RECORDER IC RECORDER Voice002.wav SP 00:00

Durée d'enregistrement (Temps disponible → ci-dessous)

4 Parler dans le microphone.

Affichage du temps disponible	Appuyer sur [MODE]. Appuyer de nouveau pour afficher la durée de l'enregistrement.
Arrêt de l'enregistrement	Appuyer sur [REC/STOP].
Lecture des plages enregistrées	Appuyer sur [POWER]. La lecture de toutes les plages terminée, l'appareil passe dans le mode de veille. Pendant la lecture, appuyer de nouveau sur la touche pour interrompre la lecture et revenir dans le mode de veille.
Sélection du mode Autres modes	Maintenir la touche [MODE] enfoncée.
Hors marche	Maintenir la touche [POWER] enfoncée.

• Les fonctions de saut et de recherche s'utilisent comme dans le mode MUSIC.
• Après un délai d'inactivité de 5 minutes dans le mode de veille, l'appareil est automatiquement mis hors marche.

Paramétrage des modes

Effectuer chaque étape dans un délai de moins de 10 secondes

Il est possible de paramétrer les divers modes.

1. Sélectionner MODE.

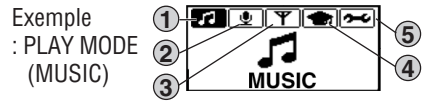
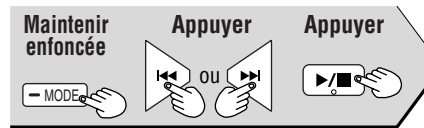

Exemple : PLAY MODE (MUSIC)

2. Afficher les paramètres du mode sélectionné.

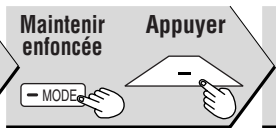

3. Sélectionner le paramètre désiré.

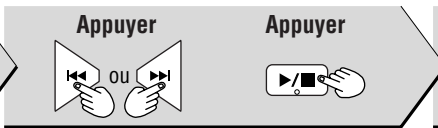

4. Effectuer le paramétrage.

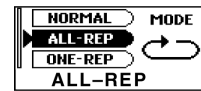
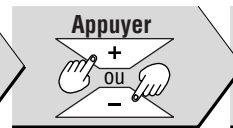

5. Confirmer



• Appuyer sur **MODE** pour annuler le paramétrage.

• Pour le mode SYSTEM, il est possible de sauter cette étape.

1 MUSIC (Musique)

PLAYLIST (Liste de lecture)
(→ page 6, mode MUSIC, étape 3)

SOUND MODE (Mode rendu sonore)

● **CONCERT 3D**



Choix des modes du rendu ambiophonique : **WEAK** (faible), **NATURAL** (naturel), **STRONG** (fort), **3D SET** (USER DEFINE) (réglage 3D/défini par l'utilisateur)※1.

※1: Appuyer sur **←** pour sélectionner la plage de fréquence, puis appuyer sur **+** ou **-** pour fixer le niveau.

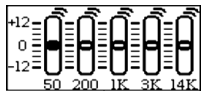

● **EQ SETTING**

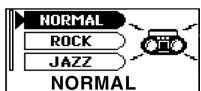

NORMAL: Aucun changement dans le rendu

※2: l'activation/désactivation du remixage REMASTER est possible → ci-dessous

ROCK: Pour un rendu plus dynamique

JAZZ: Crée une acoustique de cabaret

POP: Accentue les hautes fréquences

CLASSIC: Crée une acoustique de salle de concert

USER DEFINE:



※2: REMASTER (Remixage-numérique) Il est possible de reproduire les fréquences perdues lors de la

compression du signal; cela a pour effet de restaurer le son à sa forme précédant la compression.

Appuyer sur **▶** puis sur



ON: Enrichissement du rendu sonore

OFF: Économise l'énergie de la batterie

● **PLAY MODE** (Mode de lecture)

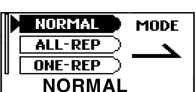

→ **NORMAL**: Lecture normale
↻ **ALL-REP**: Lecture répétée de toutes les plages de la liste

1-↻ **ONE-REP**: Lecture répétée d'une seule plage

RANDOM: Lecture répétée dans un ordre aléatoire de toutes les plages de la liste

● **INFO. MODE** (Mode Info)

Affiche les renseignements sur l'interprète et l'enregistrement

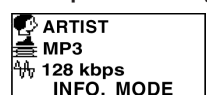

● **ERASE MODE** (Mode effacement)

Effacement



• Lorsque **ALL** est sélectionné, appuyer sur **▶** "YES" (OUI), puis appuyer sur **▶**.

2 IC RECORDER (Enregistreur)

● **RECORD MODE** (Mode d'enregistrement)

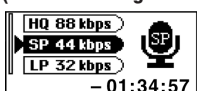

[Guide de durée d'enregistrement (en heures)]
(Nombre maximum d'heures disponibles lorsque la mémoire de l'appareil est vide.)

Mode	SV-MP 700V	SV-MP 710V	SV-MP 720V
HQ	3	6	12
SP	6	12	24
LP	9	18	36

● **SPEED MODE** (Mode vitesse)

Vitesse de lecture (Low-Normal) (ralenti-normale)

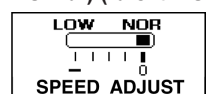

● **ERASE MODE** (Mode effacement)

(Même méthode que dans le mode MUSIC)
• Il n'y a pas de liste de lecture.

3 FM RADIO (Radio FM)

● **AUTOPRESET** **AUTO PRESET** (Syntonisation automatique)
(→ page 7, mode FM RADIO, Présyntonisation des stations)

● **BAND STEP** **BAND STEP** (Intervalle de syntonisation)

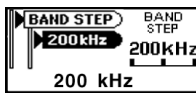

Sélectionner 50 kHz, 100 kHz ou 200

4 LEARN (Apprentissage)

● **PLAYLIST** (Liste de lecture)
(→ page 6, mode MUSIC, étape 3)

● **PLAY MODE** (Mode de lecture) (Même méthode que dans le mode MUSIC)

※ Toutefois, la lecture aléatoire n'est pas possible.

● **REPEAT SET** (Mode de lecture en reprise)



• **TIME**: Nombre de répétitions
• **TRACE**※: TRACE / A-B repeat

kHz. La commutation de l'intervalle de syntonisation a pour effet d'effacer toutes les stations présyntonisées.

● **RECEPTION** **RECEPTION** (réception)

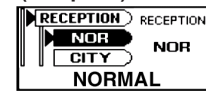

Si la réception est mauvaise, sélectionnez **CITY**.

• **T.TIME**: Étendue du traçage (en secondes)

Si le mode **TRACE** (traçage) n'est pas sélectionné, "T.TIME" (étendu du traçage) ne s'affiche pas.

※ **TRACE** (Traçage) Écoute répétée d'un segment donné.

※ **A-B repeat** (Lecture A-B) Lecture en reprise d'une séquence comprise entre deux points.

● **SPEED MODE** (Mode vitesse) (Même méthode que dans le mode IC RECORDER)

● **ERASE MODE** (Mode effacement) (Même méthode que dans le mode MUSIC)

5 SYSTEM (Système)

● **LANGUAGE** (Langue)



● **AUTO OFF**

(Mise hors marche automatique)
Sélection du délai d'inactivité alloué avant la mise hors marche automatique

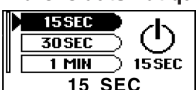

● **BACKLIGHT** (Illumination)

Sélection du temps pendant lequel l'affichage demeure allumé à la suite de la pression d'une touche

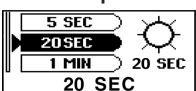

● **CONTRAST** (Contraste)

Réglage du contraste de l'affichage

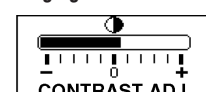

● **SOUND GRAPHIC** (Courbe)

Sélection du mode d'affichage du rendu sonore

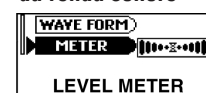

● **SLEEP TIME**

(Minuterie-sommeil)

Sélection du temps d'écoute avant la mise hors marche automatique

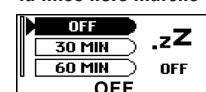

• L'indication ".z" s'affiche lorsque la minuterie-sommeil est activée.