



®

GENERATION FUTURE

DUST MANAGER



MANUEL D'UTILISATION

REMARQUES IMPORTANTES CONCERNANT LA SECURITE

Manuel d'utilisation - Cet aspirateur doit être utilisé uniquement pour son usage prévu tel que décrit dans ces instructions. Ces instructions doivent être bien comprises avant d'utiliser cet appareil.

N'utilisez que les accessoires recommandés ou fournis par Hoover.

Lors de l'utilisation des accessoires de nettoyage, veillez à maintenir l'aspirateur en position verticale ("stationnement"). Ceci évitera d'endommager la moquette ou le revêtement de sol. Lorsque vous nettoyez des escaliers NE PLACEZ PAS l'aspirateur plus haut que vous.

ELECTRICITE STATIQUE. Certains tapis/ moquettes peuvent produire une petite accumulation d'électricité statique. Les décharges d'électricité statique ne sont pas dangereuses pour la santé.

N'UTILISEZ PAS l'aspirateur à l'extérieur, sur des surfaces mouillées ou pour aspirer des liquides.

N'approchez pas les pieds, les vêtements amples et les cheveux des brosses rotatives. N'UTILISEZ PAS l'aspirateur pour aspirer Les aérosols peuvent être inflammables. NE vaporisez PAS près de l'aspirateur.

CORDON D'ALIMENTATION. NE faites PAS rouler l'aspirateur sur le cordon lorsque vous utilisez l'aspirateur et ne le débranchez pas en tirant sur le cordon.

ANOMALIES DE FONCTIONNEMENT. Cessez IMMEDIATEMENT d'utiliser votre aspirateur s'il semble défectueux. Si le cordon d'alimentation est endommagé, arrêtez IMMEDIATEMENT l'aspirateur. Le cordon d'alimentation doit être remplacé par un technicien Hoover agréé pour éviter les risques d'accident.

APRES UTILISATION. Eteignez l'aspirateur et débranchez la prise de l'alimentation secteur. Veillez à toujours éteindre et débrancher la prise avant de nettoyer l'appareil ou de procéder à son entretien.

Sécurité des enfants, des personnes âgées et infirmes : Ne laissez pas les enfants jouer avec l'appareil ou avec ses commandes. Veuillez superviser les enfants, personnes âgées ou infirmes lorsqu'ils utilisent l'appareil.

SERVICE HOOVER. Pour assurer l'utilisation sûre et efficace de cet appareil, nous recommandons de n'en confier l'entretien et les réparations qu'à un réparateur Hoover agréé. servicing or repairs are only carried out by an authorised Hoover service engineer.

Félicitations pour l'achat de votre nouvel appareil Hoover Dust Manager

Cet appareil à la pointe de la technologie rend le nettoyage plus facile et plus efficace.

Veillez prendre le temps de lire attentivement ce manuel.

Vous pourrez alors profiter au maximum des fonctions spéciales que le nouvel Hoover Dust Manager peut vous offrir !

ATTENTION ! L'ELECTRICITE PEUT ETRE EXTREMEMENT DANGEREUSE.

Cet appareil est doublement isolé et ne doit pas être mis à la terre.

IMPORTANT : Les fils du cordon d'alimentation sont colorés selon le code suivant :

Bleu - NEUTRE
Marron - PHASE

HOOVER®
DUST MANAGER

DÉCOUVREZ VOTRE ASPIRATEUR*

Nettoyez sans difficultés grâce à votre nouveau DUST MANAGER

En déballant l'appareil, contrôlez si tous les composants sont présents :

Corps de l'appareil
Poignée avec vis fixation
1e tube d'extension*

Buse pour coins
2e tube d'extension *

Brosse à poussière
Buse de toiletteage
Eliminateur de poils d'animaux & d'allergènes*

Brosse caresse sols durs*
(*Pas disponible sur tous les modèles)

Si des composants manquent, veuillez contacter votre revendeur Hoover.

DUST MANAGER

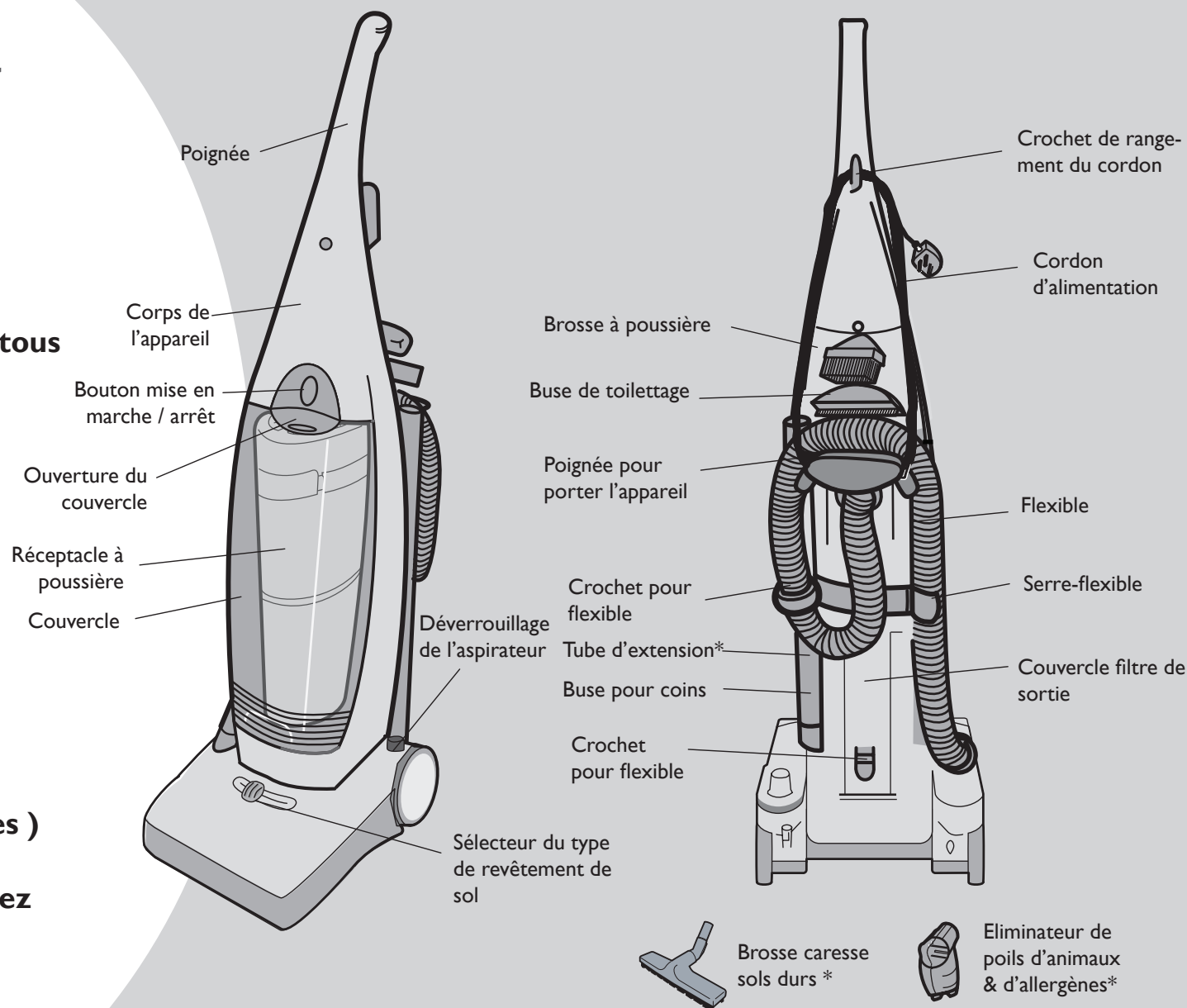

* Pas disponible sur tous les modèles

PREPARATION DE VOTRE ASPIRATEUR AVANT UTILISATION

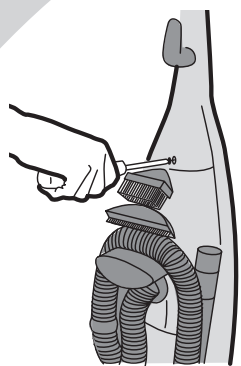

Placer la poignée sur l'aspirateur. La positionner correctement. La poignée doit être parfaitement droite sur l'appareil. Visser la grande vis (pré-montage dans le trou supérieur). Visser la petite vis dans le trou inférieur et la serrer. Contrôler si le réceptacle à poussière est en place.

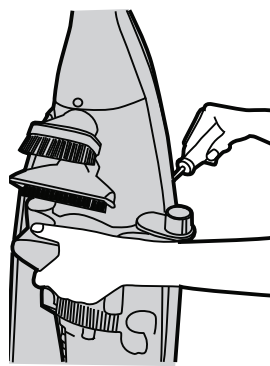

Fixez la poignée de transport à l'arrière du produit

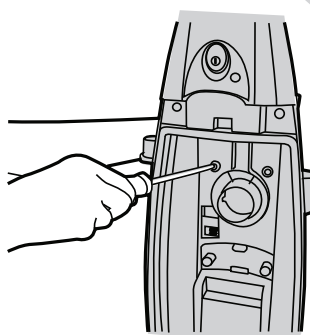

Visser les deux vis fournies à la poignée de

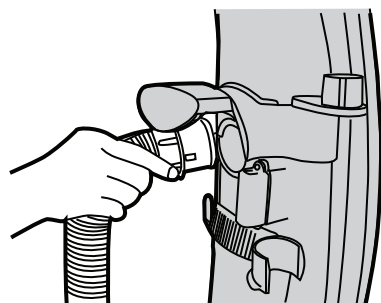

Connectez le flexible au support

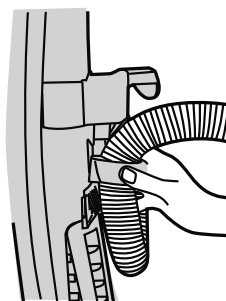

Connectez le flexible au support.

BOUTON DE MISE EN MARCHÉ /D'ARRÊT

Mise en marche / arrêt

Appuyer sur la partie inférieure du bouton de mise en marche /d'arrêt pour allumer l'appareil.
Appuyer sur la partie supérieure pour l'éteindre.

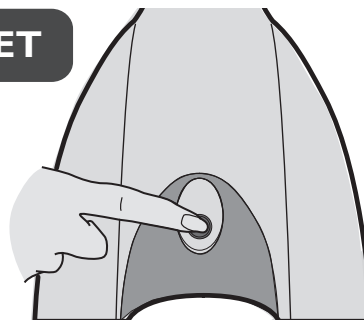

- 4 -

SELECTEUR DE REVETEMENT DE SOL/MOQUETTE

Le sélecteur rehausse ou abaisse la position de la brosse. La position ne change que lorsque le sélecteur est relâché. Essayez différentes positions afin de trouver la meilleure pour votre revêtement de sol / moquette.



IMPORTANT: En cas de nettoyage de sols durs tels que vinyle ou linoléum, placez le sélecteur sur la position sols durs, sans quoi votre sol risque d'être endommagé.

Assurez-vous que l'aspirateur est bien droit (position de parking).



Nous déconseillons l'utilisation de cet aspirateur pour des moquettes dont les poils font plus de 30 mm de longueur.

DEVERROUILLAGE DE L'ASPIRATEUR

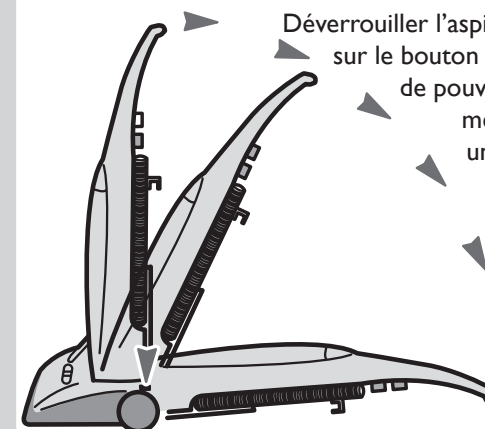

Déverrouiller l'aspirateur en appuyant sur le bouton à l'aide du pied afin de pouvoir passer sous des meubles bas. Appuyer une nouvelle fois afin de placer la poignée tout à fait sur le sol.

ACCESSOIRES*

IMPORTANT: En cas d'utilisation d'accessoires, l'aspirateur doit être parfaitement droit (position de parking), surtout pour nettoyer des escaliers. Le sélecteur de revêtement de sol doit également être placé en mode accessoires:

Eliminateur de poils d'animaux et d'allergènes.*
Idéal pour éliminer les poils d'animaux.
Ne jamais toucher une brosse rotative.



* Pas sur tous les modèles

Brosse caresse sols durs*
Idéal pour nettoyer des surfaces délicats
Pour une utilisation combiner avec 2 tubes rallonge rigide.

Tube d'extension *
Monté sur le tuyau flexible et avec des accessoires à son extrémité, il est idéal pour nettoyer les escaliers.
Pour une utilisation combiner avec 2 tubes rallonge rigide.

Tous les accessoires peuvent s'adapter sur l'extrémité du flexible ou à la fin du tube d'extension.
Combinez les accessoires en fonction de l'utilisation*.

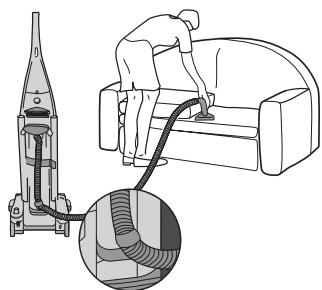
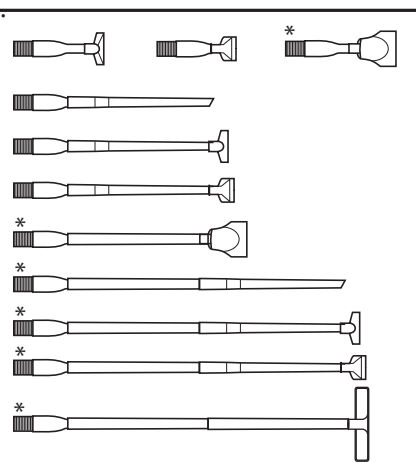

TOUJOURS fixer le flexible dans le serre-flexible en cas d'utilisation d'accessoires.
Le détacher après utilisation.

NETTOYAGE DES ESCALIERS

Lorsque vous nettoyez les escaliers, il est dangereux de placer l'aspirateur devant vous. **TOUJOURS** travailler avec l'aspirateur en dessous de vous. Toujours le placer contre la marche inférieure.

Ne **JAMAIS** utiliser le serre-flexible pour le nettoyage des escaliers.



* Pas sur tous les modèles

VIDER LE RECEPTACLE A POUSSIERE

IMPORTANT : NE PAS LAISSER LE RECEPTACLE SE REMPLIR AU-DESSUS DU NIVEAU MAXIMUM INDIQUE.

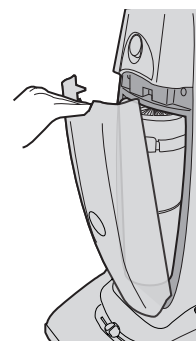

Appuyer vers le bas pour ouvrir le couvercle.

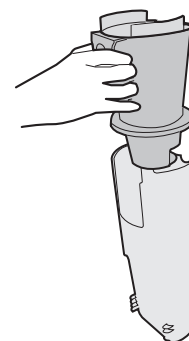

Tourner le réceptacle à poussière et retirer l'élément transparent BLEU, y compris le cône ROUGE



Retirer le réceptacle de l'aspirateur au moyen de la poignée située sur l'avant.



Retirer toute la poussière du réceptacle.



Tourner le filtre BLEU en position « unlock » afin de pouvoir le retirer du réceptacle.

Répéter toutes les étapes en ordre inverse pour remonter le réceptacle. Ne pas oublier l'élément ROUGE et l'élément BLEU.

IMPORTANT: Pour un résultat optimal, nous vous conseillons de garder des filtres bien propres. Hoover recommande de nettoyer les filtres du Dust Manager tous les 5 vidages.

NETTOYAGE DES FILTRES*

Lavage des filtres



Tourner le filtre BLEU en position « unlock » afin de pouvoir le retirer du réceptacle.

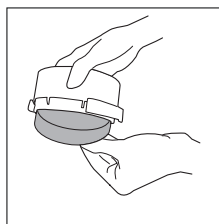

Retirer le filtre à mousse GRIS du filtre BLEU.

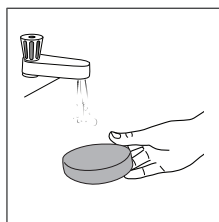

Laver soigneusement le filtre à mousse GRIS.



Tapoter prudemment la poussière du filtre. Laver le filtre BLEU à l'intérieur. **NE PAS UTILISER DE L'EAU CHAUDE NI DE NETTOYANT.**

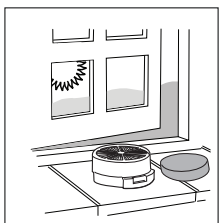

Retirer l'eau excédentaire en secouant le filtre et le laisser sécher pendant 24 heures. Le remonter uniquement quand il est parfaitement sec. Ne pas utiliser une brosse car le filtre pourrait être endommagé.

* Pas sur tous les modèles

Lavage du filtre pré-moteur et de sortie :

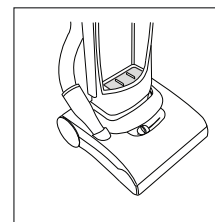

Le filtre pré-moteur doit être lavé tous les 3 mois.

Normalement, le filtre à charbon ne nécessite aucun entretien et ne peut pas être nettoyé. S'il doit être remplacé, veuillez contacter votre revendeur Hoover.

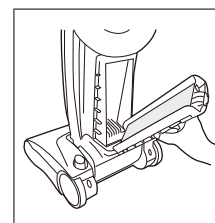

Le filtre de sortie doit être lavé tous les mois. Appuyer sur le bouton de déverrouillage pour retirer le couvercle. Retirer le filtre.

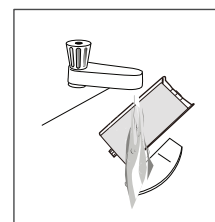

Laver le filtre sous l'eau tiède. **NE PAS UTILISER D'EAU CHAUDE NI DE NETTOYANT.**

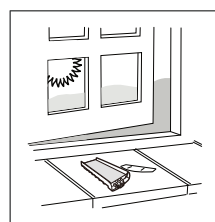

Retirer l'eau excédentaire en secouant le filtre et le laisser sécher pendant 24 heures. Le remonter uniquement quand il est parfaitement sec.



IMPORTANT : Pour un résultat optimal, les filtres doivent toujours être propres.

REPLACEMENT DE LA COURROIE OU DE LA BROSE



IMPORTANT: Toujours éteindre l'aspirateur et retirer la fiche de la prise de courant avant de remplacer la courroie ou les brosses !

Si votre aspirateur n'aspire plus bien la poussière, il se peut que la courroie et/ou la brosse doivent être remplacées. Avant de commencer, assurez-vous que :

- Le réceptacle à poussière est vide
- Les filtres sont propres
- Contrôlez les obstructions

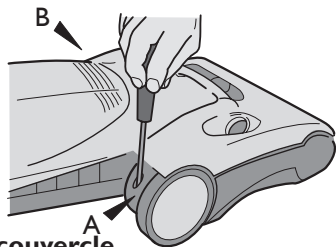

1 Retrait du couvercle

- Retirer le sélecteur de revêtement de sol
- Retirer les vis A et B
- Retirer le couvercle

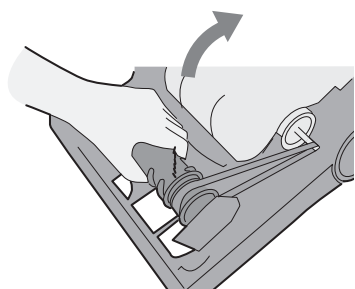

2

Retrait de la brosse

- Contrôler l'usure de la courroie
- Pour retirer la brosse, la tirer vers le haut, hors de son boîtier. Retirer la courroie de l'arbre du moteur et, ensuite, de la brosse.

Remplacement de la courroie

- Enrouler une nouvelle courroie autour de l'arbre du moteur et, ensuite, autour de la brosse

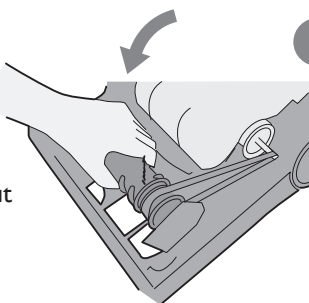

3

Installation de la brosse

- Maintenir la brosse et tirer sur la courroie jusqu'à ce que la brosse soit dans son boîtier. Faire tourner la brosse afin de s'assurer que la courroie peut bouger librement.

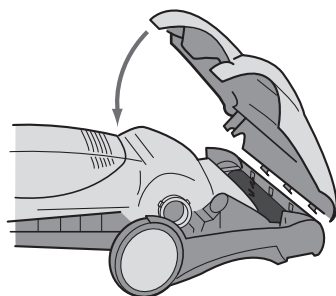

4

Mise en place du couvercle

- Veiller à ce que les languettes soient bien placées dans les encoches à l'avant du boîtier.
- Fixer le couvercle au moyen des vis A et B.

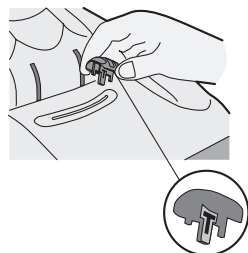

5

Mise en place du sélecteur de revêtement de sol

- Veiller à ce que le T soit orienté vers l'avant de l'aspirateur.

Supprimer une obstruction dans l'éliminateur de poils d'animaux & d'allergènes* (certains modèles)

Ouvrir le boîtier et supprimer l'obstruction.

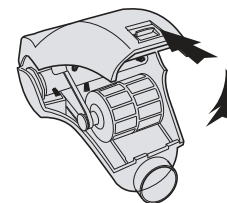

RESOUDRE UNE OBSTRUCTION



IMPORTANT: Eteindre l'aspirateur et retirer la fiche de la prise de courant.

Il est peu probable que cet aspirateur se bouche. Le problème se pose uniquement si le réceptacle à poussière est trop rempli ou en cas d'aspiration accidentelle d'objets de grande taille.

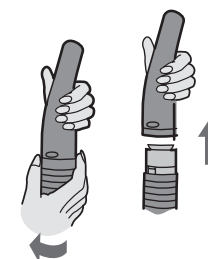

En cas d'utilisation d'accessoires, contrôler préalablement les accessoires et la rallonge. Ensuite, contrôler la buse et le flexible. Les retirer comme indiqué sur le dessin.



Etirer le flexible au maximum et allumer l'aspirateur ; la force d'aspiration résoudra la plupart des obstructions. Si cela ne fonctionne pas, éteindre l'aspirateur et retirer le flexible en le tournant dans le sens contraire des aiguilles d'une montre (voir dessin). Supprimer l'obstruction.

Obstruction dans le boîtier

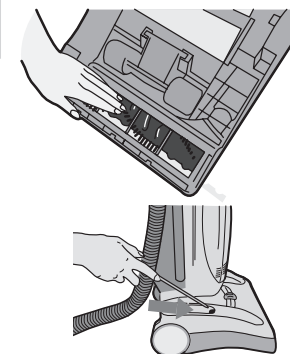

1. Retourner l'aspirateur et contrôler si les brosses tournent librement.

2. Contrôler l'obstruction dans le tulle du flexible. Utiliser un morceau de fil flexible pour supprimer l'obstruction.

* Pas sur tous les modèles

Pièces d'origine HOOVER

Pour le remplacement de pièces, toujours utiliser des pièces d'origine Hoover. Elles sont disponibles chez votre revendeur Hoover local ou directement chez Hoover. Lors de la commande de pièces, mentionnez toujours le numéro de votre modèle.

Service Hoover +32 (0) 27514181

Si vous avez besoin d'aide, vous pouvez contacter le service Hoover à tout moment. Hoover dispose d'un réseau d'entretien national informatisé, composé de plus de 500 spécialistes qui répondront rapidement à votre appel et garantiront une réparation pendant 12 mois.

Hoovercare

Afin de conserver des performances optimales pour votre produit Hoover, vous pouvez contracter une police Hoovercare. Moyennant un paiement annuel, vous bénéficiez d'un schéma d'entretien et de réparation complet. Pour plus d'informations, téléphonez au Bureau du service HOOVER.

CONSUMABLES	CODE
ENSEMBLE FILTRE CASSETTE CYCLONIQUE : FILTRE PRE-MOTEUR HEPA ET MOUSSE	U44 - 35600746
FILTRE PRE-MOTEUR	S77 - 03875160
AGITATEUR	Y14 - 04845056
COURROIE	V17 - 09161985
FLEXIBLE	DI - 04345084
MINI SUCEUR TURBO AVEC ACCESSOIRE INTEGRE POUR COINS	J37 - 35600915
MINI SUCEUR TURBO	J21 - 04845086
HARD FLOOR CARESS NOZZLE	G10IPC - 35600887

Utilisez uniquement des pièces
HOOVER

Qualité

ISO 9001

Les usines Hoover ont été soumises à un audit de qualité indépendant. Nos produits sont fabriqués sur la base d'un système de qualité conforme aux exigences de la norme ISO 9001.

Environment - WEEE Directive



Cet appareil est marqué conformément à la directive européenne 2002/96/CE sur les Déchets d'Equipements Electriques et Electroniques. En veillant à éliminer ce produit correctement, vous contribuerez à la prévention de conséquences négatives potentielles pour l'environnement et la santé humaine qui pourraient être provoquées par un traitement inapproprié des déchets de ce produit.

Le symbole sur le produit indique qu'il ne peut pas être traité comme déchet ménager. Au contraire, il doit être remis à un point de collecte spécialisé dans le recyclage d'équipements électriques et électroniques. L'élimination doit avoir lieu conformément aux réglementations environnementales locales d'application aux déchets.

Pour des informations détaillées concernant le traitement, la récupération et le recyclage de ce produit, veuillez contacter votre bureau municipal local, votre service d'élimination de déchets ménagers ou le magasin où vous avez acheté le produit.

DECLARATION DE GARANTIE

Les conditions de garantie de cet appareil sont définies par notre représentant dans le pays où il est vendu et peuvent être obtenues auprès de votre revendeur. La facture d'achat ou le reçu doit être présenté pour toutes réclamations relevant directement des conditions de cette garantie.

Ces conditions peuvent être modifiées sans préavis.

Liste de contrôle

Si votre aspirateur ne fonctionne pas correctement, parcourez la liste ci-dessous.

1. L'alimentation en électricité vers l'aspirateur est-elle bonne ?
Essayez un autre produit dans la prise de courant.
2. Le réceptacle à poussière est-il plein ou bouché par la poussière ?
Pour vider le réceptacle à poussière, voir page 5.
3. Le flexible est-il bouché ?
Pour résoudre le problème, voir page 7.
4. Le suceur / boîtier est-il bouché ?
Pour résoudre le problème, voir page 7.
5. Les filtres sont-ils bouchés ?
Pour le nettoyage des filtres, voir page 6.
6. La hauteur de la brosse est-elle bien réglée ?
Pour régler le sélecteur de revêtement de sol, voir page 4
7. Les brosses tournent-elles correctement ?
Pour contrôler les brosses, voir page 7.
8. L'aspirateur a-t-il surchauffé ?
Si oui, attendre 30 minutes avant de remettre l'aspirateur en marche.

If there is any doubt call the Hoover customer Helpline 08444 995 599 for advice. They may be able to assist you over the telephone.

* en fonction du modèle

AVERTISSEMENT !

Une protection thermique déconnecte l'appareil s'il est utilisé alors qu'il est bouché ou que les filtres sont souillés. Elle permet d'éviter tout risque de surchauffe. Si, malgré tout, cela devait se produire, éteignez l'appareil, retirez la fiche de la prise de courant et résolvez le problème. Il faudra environ trente minutes pour que l'appareil redémarre automatiquement.

IMPORTANT : Ne pas rouler sur le cordon car cela risque de l'endommager!



GENERATION FUTURE



© 2012 0565 5289-3 FR

