

*Cher client,*

*Nous vous remercions d'avoir choisi une Minipiscine Teuco.*

*Une vaste gamme polyvalente de buses, une série incomparable de fonctions qui vous permettront de profiter des différentes formes de relax, du massage tonifiant à l'hydrothérapie qui revitalise les zones les plus délicates, comme la région cervicale ou lombaire et les membres inférieurs.*

*Se libérer du stress et faire le plein de bien-être n'a jamais été aussi simple.*

## TABLE DES MATIÈRES

<b>INTRODUCTION</b> .....	34
- MANUEL D'UTILISATION ET DE MAINTENANCE	
- LA QUALITÉ TEUCO	
- QUELQUES CONSEILS UTILES POUR UNE UTILISATION CORRECTE DE LA MINIPISCINE TEUCO	
- CONSIGNES DE SÉCURITÉ	
<b>INSTRUCTIONS D'UTILISATION</b>	
- FONCTIONS DE LA MINIPISCINE .....	36
- CARACTÉRISTIQUES DU PANNEAU DE COMMANDE .....	38
- PREMIÈRE MISE EN SERVICE .....	39
- PUMP 1	
- PUMP 2 .....	40
- AIR JET	
- RÉGLAGE DE LA TEMPÉRATURE DE L'EAU .....	41
- ECONOMY	
- FILTER .....	42
- ACCÉLÉRATION DU FILTRAGE	
- CLOCK	
- LIGHT .....	43
- BLOCAGE DU PANNEAU DE COMMANDE	
- AFFICHEUR INVERSÉ	
- BÂCHE DE PROTECTION DE LA MINIPISCINE .....	45
<b>MAINTENANCE</b> .....	46
- NETTOYAGE DES SURFACES	
- NETTOYAGE DES FILTRES	
- NETTOYAGE DE LA MINIPISCINE EN ACRYLIQUE	
- REPOS HIVERNAL	
<b>RÉPARATIONS</b> .....	48
- MESSAGES DE DIAGNOSTIC DES PANNES	
- ÉLIMINATION DE GRIFFURES, RAYURES ET BRÛLURES DE CIGARETTES	

## MANUEL D'UTILISATION ET DE MAINTENANCE

- *Ce manuel représente un guide qui vous permettra d'utiliser la Minipiscine Teuco en toute sécurité. Lisez-le attentivement avant de mettre en route l'appareil.*
- *Ce manuel doit toujours accompagner l'appareil. Conservez-le pour toute consultation future.*
- *Teuco Guzzini Spa se réserve le droit de modifier ses produits sans préavis ni remplacement.*

## LA QUALITÉ TEUCO

Teuco apporte une attention particulière aux matériaux utilisés pour la fabrication de ses appareils à travers une amélioration technologique constante des matières plastiques et des différentes pièces. Toutes les Minipiscines Teuco sont réalisées en méthacrylate moulé : le châssis est en acier galvanisé et les conduits assurent une résistance longue durée.

Les mini-piscines Teuco sont dotées du label  qui montre qu'elles ont été conçues et fabriquées dans le respect des normes imposées par les Directives européennes.

Le dispositif d'éclairage à travers des spots à diodes électroluminescentes (DEL) est certifié  (Institut Italien de la Marque de Qualité) selon la norme IEC 62471 et il a été évalué comme RISQUE EXEMPT.

## QUELQUES CONSEILS UTILES POUR UNE UTILISATION CORRECTE DE LA MINIPISCINE TEUCO

- Vu l'effet relaxant et régénérant de l'hydromassage, le meilleur moment pour s'y abandonner est sans aucun doute après une activité sportive ou à la fin d'une journée de travail, loin des repas et dans tous les cas après la fin de la digestion.
- Pour obtenir un bon effet massant, la température idéale de l'eau doit osciller autour de 37°C.
- La durée des séances d'hydromassage doit se limiter à quelques minutes, surtout si on l'utilise pour la première fois. Les séances suivantes pourront être progressivement prolongées jusqu'à 15/20 minutes, mais toujours en accord avec les conditions physiques générales du sujet.

## CONSIGNES DE SÉCURITÉ

- Pour installer correctement la baignoire d'hydromassage, suivre attentivement toutes les indications du manuel d'installation. Une installation incorrecte peut causer des dommages aux personnes, aux choses ou aux animaux. Le constructeur ne répond pas des dommages éventuels causés par une installation erronée.
- Pour installer correctement la cabine de douche, suivre les indications reportées dans le présent manuel. Cet article peut être destiné uniquement à l'utilisation pour laquelle il a été conçu. Le constructeur n'est pas responsable des dommages éventuels dérivant des utilisations impropres.
- Cet appareil est destiné à un usage domestique. En cas d'usage public, garantir, outre les prescriptions techniques et de sécurité prévues par Teuco, le respect total des normes de loi spécifiques pour le circuit, la sécurité et le traitement de l'eau en vigueur dans le pays où la minipiscine Teuco sera installée.
- L'utilisation de ces produits est réservée aux particuliers. Ils ne sont pas conçus pour une utilisation par des personnes présentant des capacités physiques, sensorielles ou mentales limitées ou dépourvues de l'expérience ou des connaissances nécessaires à moins que celles-ci soient surveillées ou aient reçu les instructions nécessaires quant à l'utilisation de l'appareil par une personne responsable de leur sécurité. Les enfants doivent être surveillés afin qu'ils ne considèrent pas l'appareil comme un jouet. Dans certains cas (personnes âgées, hypertendues, souffrant de cardiopathies, femmes enceintes), l'utilisation de la baignoire se fera sur avis médical.
- Pendant l'utilisation de l'hydromassage :
  - ne pas obstruer les bouches d'aspiration ou le skimmer avec des objets ou des parties du corps. Éviter en particulier tout contact avec les cheveux.
  - ne pas utiliser d'objets fragiles qui risquent de se casser (des verres par exemple).
  - ne pas utiliser d'appareils électriques (radio, sèche-cheveux, etc...) à proximité de la minipiscine.
- Faire attention en entrant ou en sortant de la minipiscine car l'eau peut rendre les surfaces glissantes.
- Ne pas utiliser la minipiscine lorsque les conditions atmosphériques ne le permettent pas (par exemple pendant un orage).
- Le circuit audio et éventuellement la télécommande, lorsqu'ils sont présents, ne doivent absolument pas entrer en contact avec l'eau de la minipiscine ni être manipulés lorsque les mains ou certaines parties du corps sont humides.
- Toujours fermer le volet de protection du circuit audio pour éviter toute infiltration d'eau.
- En cas de panne ou de dysfonctionnement de l'appareil, pour jouir de la garantie si celle-ci est encore valide, contacter exclusivement des techniciens autorisés. Le constructeur ne répond pas des dommages éventuels causés par des appareils modifiés ou réparés de façon impropre.

## FONCTIONS DE LA MINIPISCINE

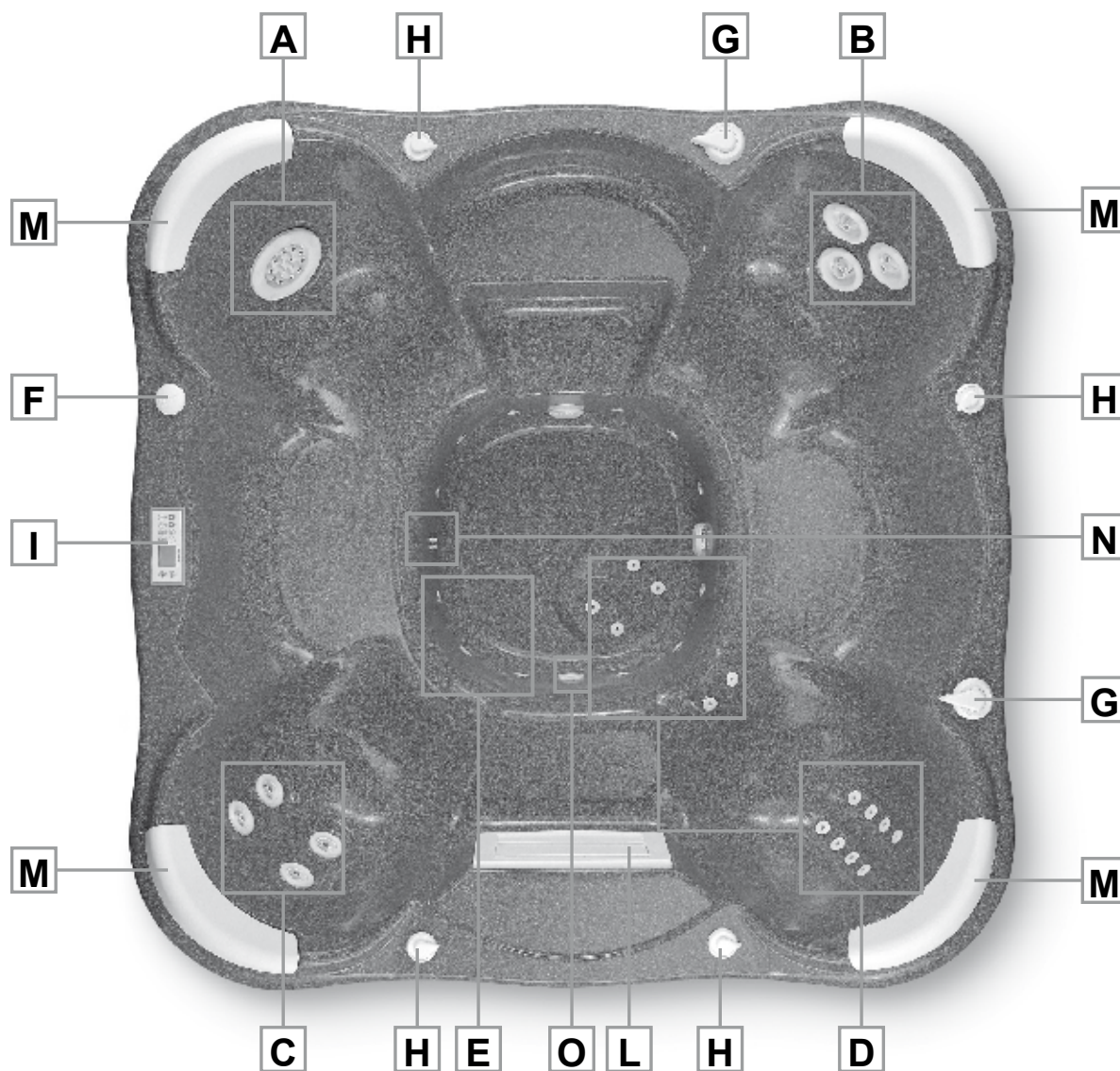

**A - Power Jet :** C'est la buse à l'action massante la plus profonde et énergique. Elle trouve un rapprochement avec les phénomènes naturels tels que les cascades ou les torrents.

**B - Tris Roto Jet :** Trois buses orientables. Les deux premières en haut permettent de tourner les gicleurs pour créer un effet tourbillon; celle du bas est directionnelle, comme un jet d'hydromassage à débit puissant. Le flux des buses est réglable grâce à la bague extérieure.

**C - Multi Roto Jet :** Quatre buses orientables et à grand débit. Elles permettent de tourner les gicleurs pour créer un effet tourbillon spécial. Idéales pour le massage des épaules et de la zone lombaire, elles offrent la possibilité de régler le flux tout simplement en tournant la bague extérieure.

## INSTRUCTIONS D'UTILISATION

- D - Stream jet** : Quatorze buses pour envelopper le corps d'un flux bénéfique et équilibré; le petit rayon d'action de chaque jet multiplié par leur quantité donne comme résultat un hydromassage bien distribué et très relaxant.
- E - Air Jet** : Douze buses ne distribuant que de l'air pour oxygéner l'eau et stimuler l'épiderme qui y gagne en tonus. En synergie avec des essences parfumées (à verser dans le distributeur prévu à cet effet), elles chatouillent l'odorat pour profiter de tous les principes bénéfiques de l'aromathérapie.
- F - Aromathérapie** : Selon les principes de l'aromathérapie, les essences parfumées apportent un plaisir immédiat par l'odorat, stimulent certains récepteurs du cerveau et peuvent modifier notre humeur en nous apportant sérénité, joie ou concentration en fonction de leur nature. Les essences préparées pour la minipiscine Teuco sont sûres pour la peau, elles maintiennent l'eau limpide, ne laissent aucune trace et ne font pas de mousse dans la baignoire.
- G - Inverseur** : Il permet de dévier le flux d'eau d'un massage à l'autre de la minipiscine.
- H - Sélecteur de fonctions** : Il permet de sélectionner la puissance de l'hydromassage en répartissant la quantité d'eau.
- I - Panneau de commande électronique** : Un système simple à utiliser pour contrôler de façon continue les fonctions et leur programmation.
- L - Skimmer** : Ce dispositif capture les impuretés en surface et les recueille à travers un système de filtration spécial.
- M - Appuie-tête anatomique** : Souple et ergonomique, il permet à chaque utilisateur de la minipiscine Teuco de se relaxer en maintenant une position de la tête à la fois confortable et correcte.
- N - Chromoexpérience** : Même le soir, votre Mini-piscine Teuco sera un spectacle, grâce à la Chromoexpérience qui crée des jeux de lumière en dessinant sur la surface de l'eau des contrastes fascinants.
- O - Traitement de l'eau** : L'eau est filtrée et traitée à l'ozone à chaque instant à travers un circuit qui continue de fonctionner, même en stand-by (minipiscine alimentée sur réseau électrique).  
La production d'ozone est interrompue pendant les 40 minutes. qui suivent la mise en route des fonctions de la minipiscine.

## CARACTÉRISTIQUES DU PANNEAU DE COMMANDE

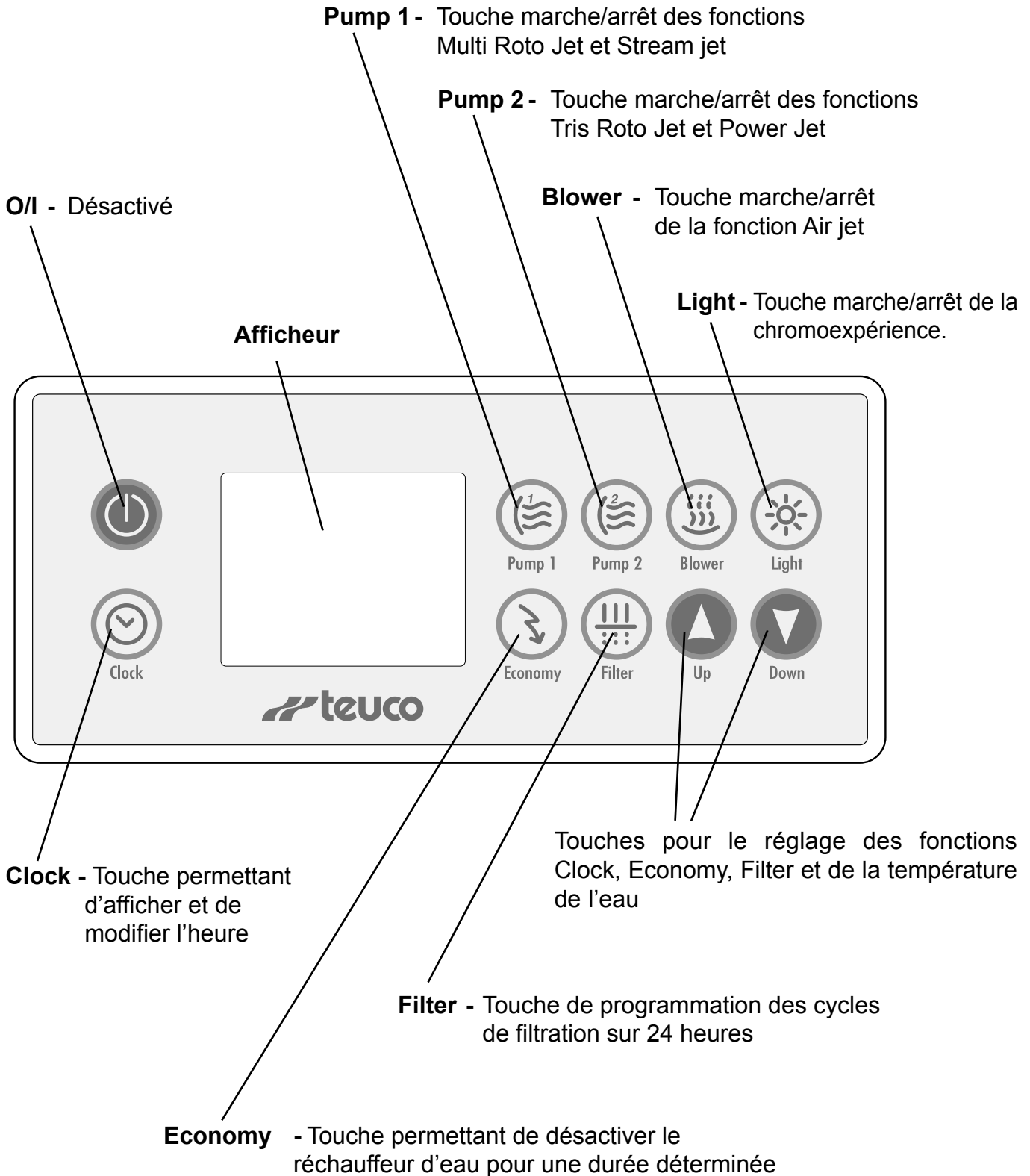

## PREMIÈRE MISE EN SERVICE

### 1 - ENLEVER LA BÂCHE DE LA MINIPISCINE

Enlever la bâche en décrochant les courroies qui se trouvent aux quatre coins de la minipiscine.

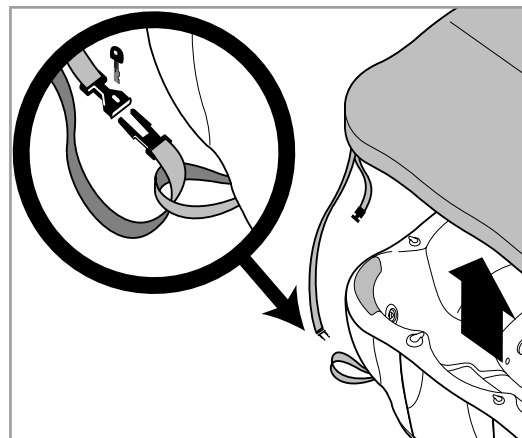

### 2 - REMPLISSAGE DE LA MINIPISCINE

Remplir la minipiscine jusqu'au niveau indiqué sur le skimmer.

Pour cette phase, l'eau ne doit pas dépasser 35° C.

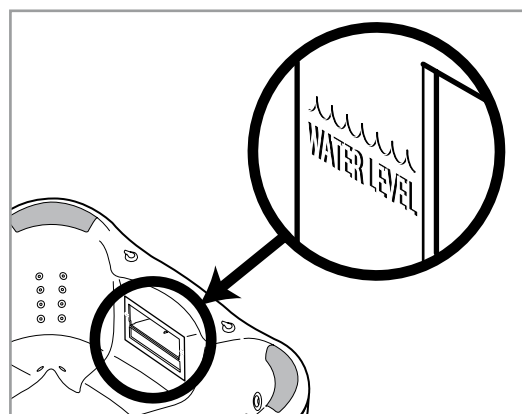

### 3 - METTRE L'INSTALLATION SOUS TENSION

**ATTENTION : Mettre le circuit sous tension uniquement après avoir rempli la minipiscine.**

Placer l'interrupteur général programmé en phase d'installation sur "ON".

Vérifier si l'interrupteur à courant différentiel prévu en phase de pré-installation fonctionne correctement en appuyant sur le bouton d'essai qui doit s'enclencher.

Réarmer l'interrupteur chaque fois qu'il s'est déclenché.

La pompe de recyclage s'amorce automatiquement.

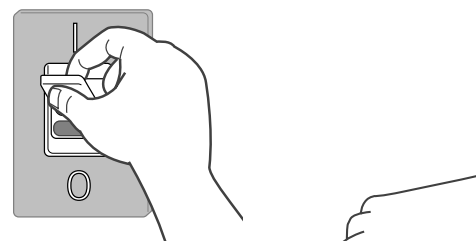

Actionner immédiatement l'hydromassage en appuyant sur les touches Pump1 et Pump2 du panneau de commande.

Ouvrir toutes les buses et contrôler qu'il n'y a aucune fuite d'eau sur les raccords hydrauliques et que tout fonctionne correctement; arrêter les pompes.

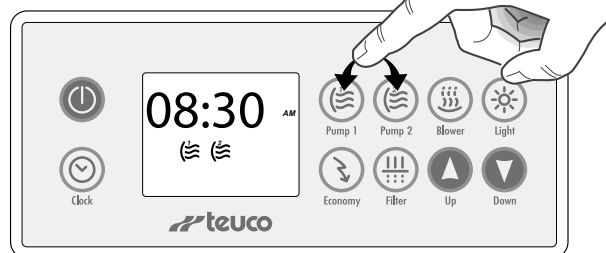

### 4 - TRAITEMENT DE L'EAU

Procéder au traitement de l'eau en utilisant les produits Teuco et en suivant les explications du manuel en annexe.

Il est toutefois possible d'utiliser des produits équivalents. **S'assurer que la valeur du Ph de l'eau est comprise entre 7,2 et 7,6 et la quantité de chlore entre 1 et 1,5 ppm.**

Contrôler régulièrement le Ph et la quantité de chlore présente dans l'eau pour garantir la qualité de l'eau et le fonctionnement correct de toute l'installation.

## PUMP 1

Appuyer sur la touche "Pump 1" pour lancer les fonctions Multi Roto Jet et Stream jet.

L'icône  est allumée.

Appuyer une deuxième fois sur "Pump 1" pour arrêter les massages avant leur durée programmée.

L'icône  est éteinte.

Utiliser l'**INVERSEUR (G)** pour dévier ou répartir le flux de l'eau de la fonction Multi Roto Jet à Stream jet.

Utiliser les manettes **(H)** pour augmenter ou réduire la puissance des buses.

Après 20 minutes de fonctionnement continu, la fonction s'arrête automatiquement.

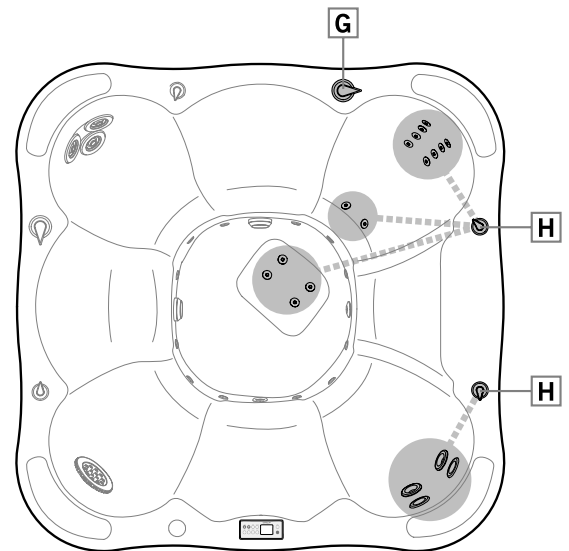
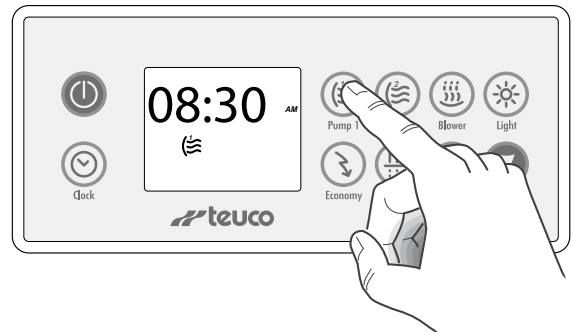

## PUMP 2

Appuyer sur la touche "Pump 2" pour lancer les fonctions Tris Roto Jet et Power Jet.

L'icône  est allumée.

Pour arrêter la fonction avant son temps programmé, appuyer une fois sur la touche "Pump 2".

L'icône  est éteinte.

Utiliser l'**INVERSEUR (G)** pour dévier ou répartir le flux de l'eau de la fonction Tris Roto Jet à Power Jet.

Utiliser les manettes **(H)** pour augmenter ou réduire la puissance des buses.

Après 20 minutes de fonctionnement continu, la fonction s'arrête automatiquement.

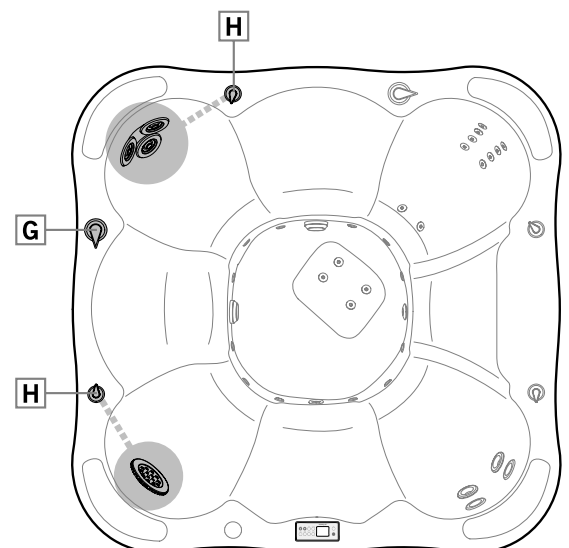
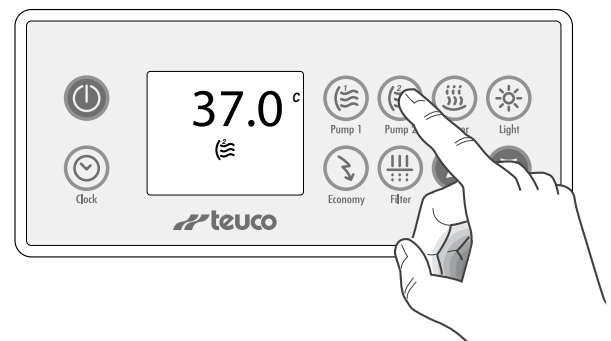

## AIR JET

Appuyer sur la touche "Blower" pour lancer la fonction Air jet. L'icône  est allumée.

Pour arrêter la fonction avant son temps programmé, appuyer une fois sur la touche "Blower".

L'icône  est éteinte.

Au bout de 20 minutes de fonctionnement continu, la fonction s'arrête automatiquement.

## AROMATHÉRAPIE

Pour les minipiscines, Teuco fournit des essences qui ne font pas de mousse, laissent l'eau limpide et protègent les surfaces de la minipiscine ainsi que la peau.

Verser l'essence dans le **DISTRIBUTEUR (F)** lorsque la fonction Air Jet est arrêtée.

Dévisser le bouchon de sûreté, verser l'essence et refermer le bouchon.

Faire démarrer la fonction Air Jet pour distribuer l'essence.

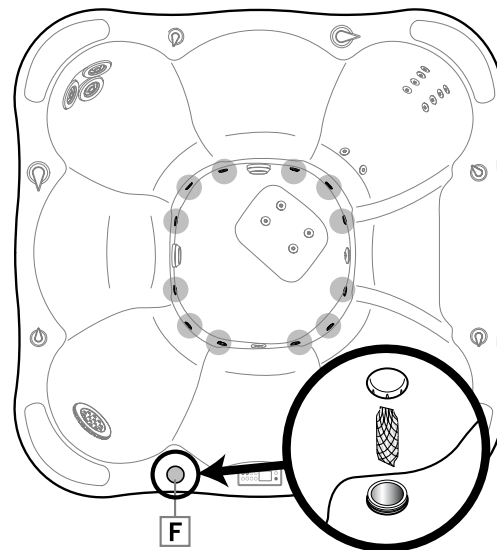
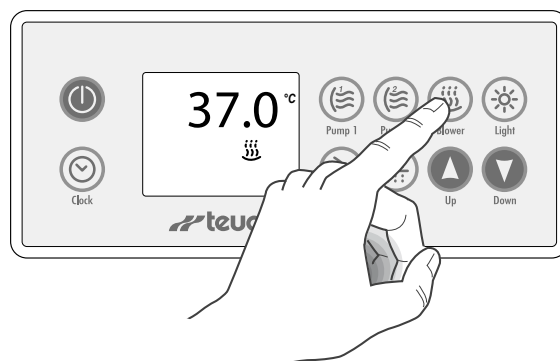

## RÉGLAGE DE LA TEMPÉRATURE DE L'EAU

Appuyer sur les touches "▲" et "▼" pour programmer la température de l'eau dans la minipiscine.

Durant le réglage, l'afficheur visualise .

La température peut être programmée entre 15 °C et 40 °C.

Si la température de l'eau dans la minipiscine est inférieure à la température programmée, le réchauffeur se met en marche.

L'afficheur visualise  jusqu'à ce que l'eau atteigne la température programmée.

Si d'autres fonctions sont mises en route durant le fonctionnement du réchauffeur, le système fractionnera le fonctionnement de ce dernier pour limiter la consommation d'énergie.

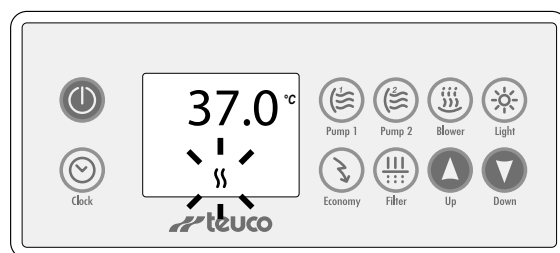
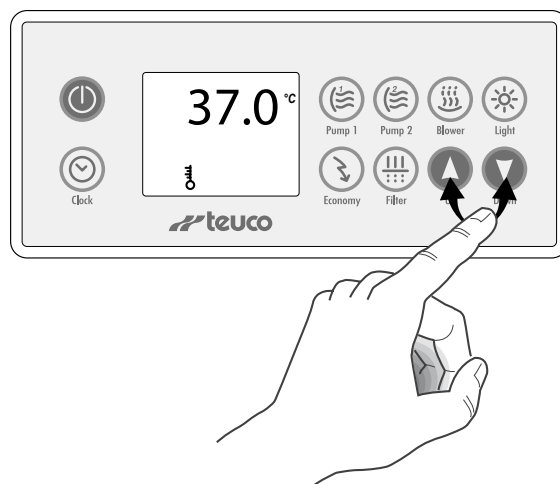

Lorsque  clignote, le réchauffeur tourne à un régime de repos.



Le chauffage peut s'allumer indépendamment des réglages si les sondes détectent la possibilité de gel de l'eau ou des températures trop basses.



## ECONOMY

Cette fonction permet de programmer l'arrêt du chauffage, lorsque vous ne prévoyez pas d'utiliser la piscine. Le chauffage pourra également être activé si la température de l'eau est inférieure à 15° ou en cas de risque de gel. Appuyer une première fois sur la touche "Economy" pour programmer la durée de la fonction "Economy" (arrêt du réchauffeur). L'écran affiche la mention Ed suivie d'un numéro indiquant la durée du réglage défini pour la fonction "Economy". Appuyer sur les touches "▲" et "▼" pour modifier la durée de la fonction "Economy" (de 0 à 24 heures). Appuyer une deuxième fois sur la touche "Economy" pour programmer à l'heure d'activation de la fonction "Economy", l'écran affiche 00:00. Appuyez sur les touches "▲" "▼" pour régler l'heure pour l'activation de la fonction "Economy". Appuyez sur "Economy", puis sur les touches "▲" et "▼" pour régler les minutes pour l'activation de la fonction "Economy". Appuyer une troisième fois sur la touche "Economy" pour terminer la programmation. Une fois la fonction "Economy" réglée, elle est réactivée automatiquement pour 24 heures. Lorsque la fonction "Economy" est active l'icône  est fixe. L'activation des pompes balnéo interrompt la fonction économie pendant 40 minutes après l'extinction de celles-ci. Pendant cette période, l'icône  clignote.

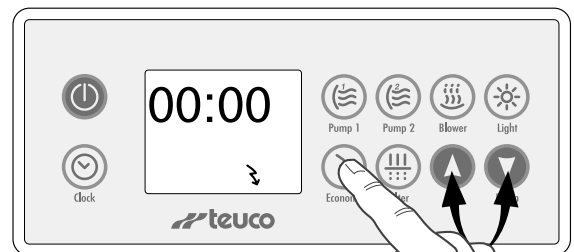
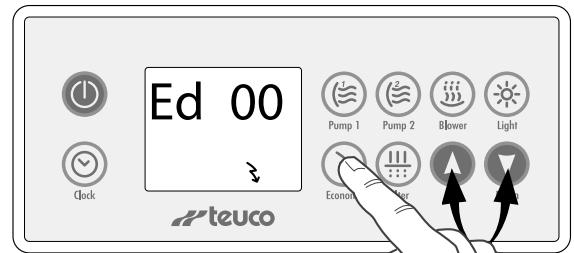

## FILTER

Cette fonction permet de programmer le nombre des cycles de filtrage dans les 24 heures qui suivent. Chaque filtration présente une durée variable de 2 ou 4 minutes.

Appuyer sur la touche "Filter", l'afficheur visualise P 01.

Appuyer sur les touches "▲" et "▼" pour programmer le nombre des cycles (1, 2, 3, 4, 6, 8, 12, 24).

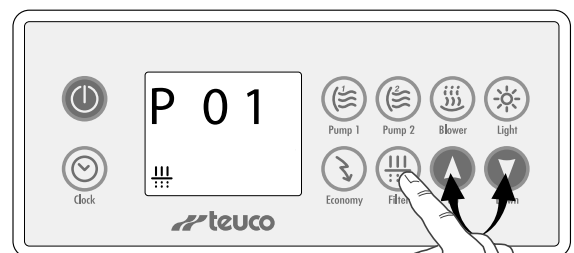

- Anticiper le départ de la fonction le premier filtrage, appuyer de nouveau sur la touche "Filter". Le cycle de filtrage dure 2 minutes avec l'amorçage des différentes fonctions au mélange de l'eau. La fonction peut prendre un certain temps pour activer, en fonction de priorité autres gérés par le système de contrôle électronique.

## ACCÉLÉRATION DU FILTRAGE

Cette opération est utile après une utilisation intense de la minipiscine ou pour mélanger rapidement les produits pour le traitement de l'eau.

Appuyer 5 secondes sur la touche "Pump 1".

L'afficheur visualise B 00.

Une ou plusieurs pompes s'activent pour augmenter la filtration et remuer l'eau. La fonction reste active/affichée pendant 45 minutes.

L'activation de la pompe désactive prématurément la fonction.

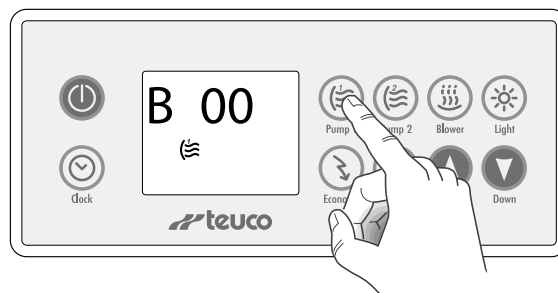

## HORLOGE

Appuyer sur la touche "Clock" pour afficher l'heure.

### PROGRAMMER L'HEURE EXACTE

Garder le doigt sur la touche "Clock" pour programmer l'heure exacte (le chiffre des heures clignote).

Appuyer sur les touches "▲" et "▼" pour programmer les heures.

Appuyer de nouveau sur la touche "Clock" pour programmer les minutes (le chiffre des minutes clignote).

Appuyer sur les touches "▲" et "▼" pour programmer les minutes.

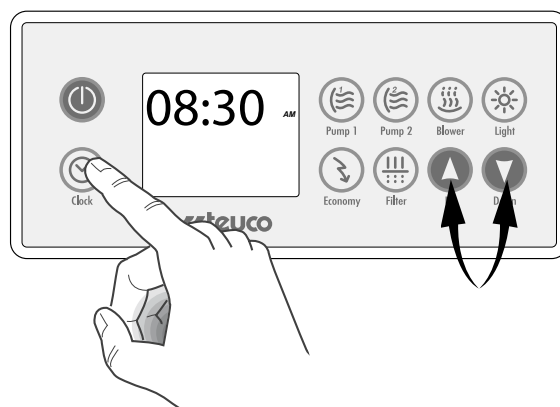

## LIGHT

Appuyer sur la touche "Light" pour allumer la chromoexpérience à l'intérieur de la mini-piscine; le témoin lumineux s'allume.

La chromothérapie se met en marche en proposant une rotation de couleurs à des intervalles d'environ 10 secondes.

Les couleurs sont: Blanc – Rose – Rouge – Orange – Jaune – Vert – Bleu-vert – Bleu - Violet.

Si on veut sélectionner un éclairage fixe dans la couleur désirée et pendant un temps indéfini, éteindre et rallumer dans les 2 secondes qui suivent la fonction lumière durant l'affichage de la couleur choisie.

Appuyer à nouveau sur la touche "Light" pour éteindre la chromoexpérience.

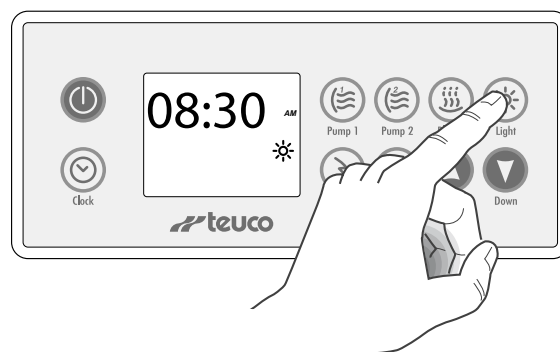

## BLOCAGE DU PANNEAU DE COMMANDE

Cette fonction permet de bloquer en partie ou totalement les touches du panneau de commande.

### BLOCAGE PARTIEL :

Appuyer 5 secondes sur la touche "Economy" pour bloquer le clavier à l'exception des touches Pump 1, Pump 2, Blower, Light. L'afficheur visualise "LocP".

De cette façon, il est impossible de modifier les programmations.

Symbole apparaît sur l'afficheur reste "⏏".

Pour *débloquer* le panneau de commande, appuyer de nouveau 5 secondes sur la touche "Economy"; l'afficheur visualise "ULOC".

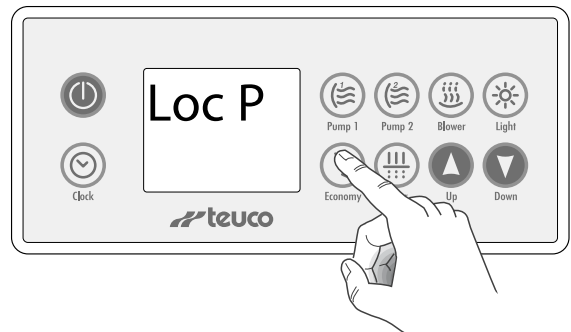

En cas d'interruption de l'alimentation électrique, le système de blocage du clavier est désactivé.

### BLOCAGE TOTAL :

Appuyer 10 secondes sur la touche "Economy" pour bloquer tout le clavier.

L'écran affiche la première "LocP" et puis "LocF".

Relâchez le bouton.

De cette façon, le clavier est bloqué mais le recyclage et toutes les programmations restent disponibles.

Pour *débloquer* le panneau de commande, appuyer de nouveau 5 secondes sur la touche "Economy".

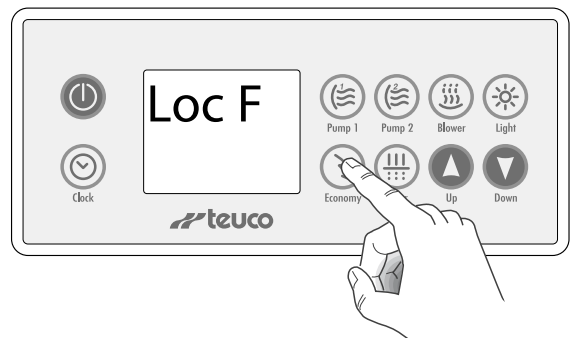

En cas d'interruption de l'alimentation électrique, le système de blocage du clavier est désactivé.

## AFFICHEUR INVERSÉ

Il est possible d'inverser l'afficheur de sorte à pouvoir le regarder aussi bien de l'intérieur que de l'extérieur de la minipiscine.

Appuyer 5 secondes sur la touche "Témoin" pour inverser l'afficheur.

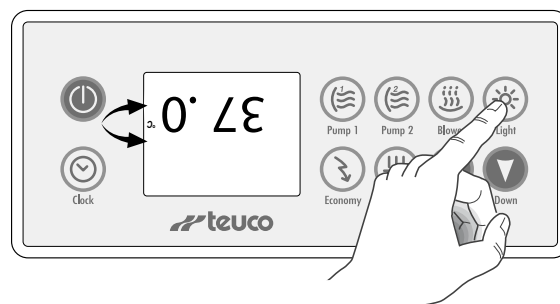

## BÂCHE DE PROTECTION DE LA MINIPISCINE

Toujours recouvrir la minipiscine (lorsqu'elle n'est pas utilisée) de sorte à réduire les pertes de chaleur, l'évaporation et pour éviter de salir l'eau.

Accrocher la bâche à l'aide des courroies et la fermer éventuellement à clé pour plus de sécurité.

**La bâche n'est pas conçue pour supporter des poids.**

**Ne pas s'asseoir, marcher ou s'allonger sur la bâche.**

**N'y déposer aucun objet.**

**Nous conseillons que la manipulation de la couverture thermique soit effectuée par deux personnes. Il est fortement recommandé de la soulever et de la transporter en la saisissant toujours et exclusivement par ses poignées.**

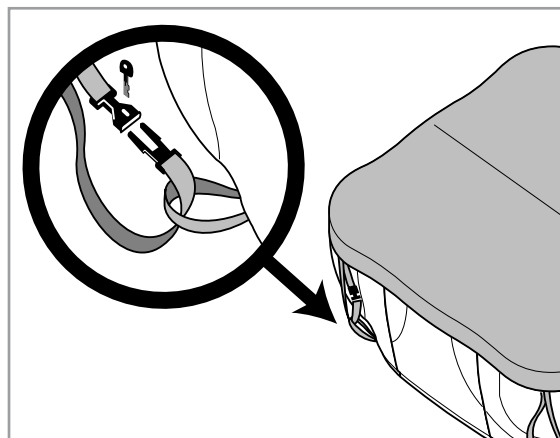

## NETTOYAGE DES SURFACES

Voir manuel INSTRUCTIONS POUR LE NETTOYAGE accompagnant l'appareil.

## NETTOYAGE DES FILTRES

Toutes les deux semaines ou lorsque l'écran affiche la mention "CLE" , vous devez nettoyer les filtres. Si nécessaire, nettoyer les filtres plus souvent.

**Couper le courant sur le produit.**

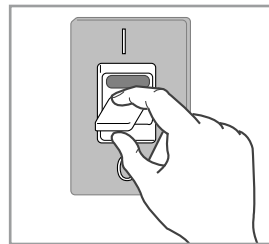

Nettoyer les filtres au jet d'eau puissant (si nécessaire, utiliser un nettoyeur haute pression).

**Remplacer les filtres dès qu'ils sont usés. Les filtres de rechange sont en vente auprès des Revendeurs Agréés Teuco.**

**Après avoir nettoyé ou remplacé les filtres, remonter tous les composants avant de remettre en marche la minipiscine.**

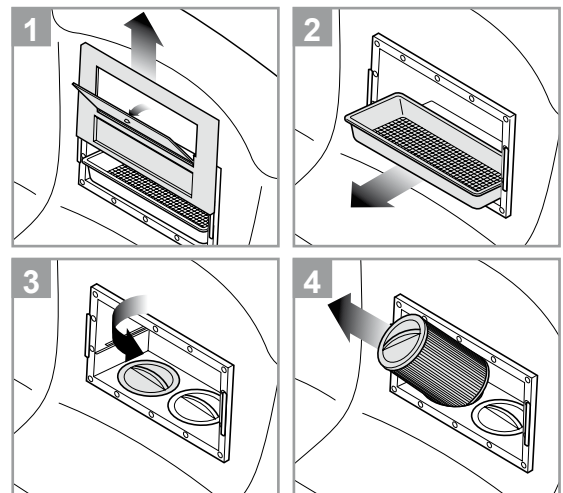

Pour éviter la surchauffe, réglez à une température minimale de l'eau, de manière à éteindre le chauffe-eau, et attendez au moins 30 secondes avant de retirer la tension.

## REPOS HIVERNAL

### CLIMATS TEMPÉRÉS

Dans les régions où la température ne descend que très rarement sous zéro, il est possible de laisser l'eau dans la minipiscine du fait qu'elle dispose d'une "protection antigel".

**ATTENTION** : ne pas débrancher la minipiscine de sorte à permettre à la "protection antigel" de se mettre en marche dès que la température de l'eau descend au-dessous de 5° C.

Cette fonction met en marche en alternance le réchauffeur et les pompes d'hydromassage jusqu'à ce que la température de l'eau atteigne 7°C.

### CLIMATS FROIDS

Vider complètement la minipiscine en procédant de la façon suivante :

- ôter le courant à la minipiscine
- ouvrir la soupape de vidage
- ouvrir le robinet de purge qui se trouve à proximité de l'unité de puissance
- dévisser les bouchons de drainage prévus sur les pompes
- utiliser un aspirateur à liquides pour recueillir l'eau sur le fond de la minipiscine et sur les buses de la fonction AIR JET.
- ouvrir le bouchon de drainage qui se trouve sur les pompes ou desserrez les bagues pour vider les pompes.

Enlever et nettoyer les filtres puis les conserver dans un endroit sec.

Recouvrir la minipiscine avec la bâche fournie pour éviter qu'elle ne se salisse.

Avant d'utiliser de nouveau la Minipiscine Teuco après le repos hivernal, procéder selon les explications pour la PREMIÈRE MISE EN MARCHÉ.

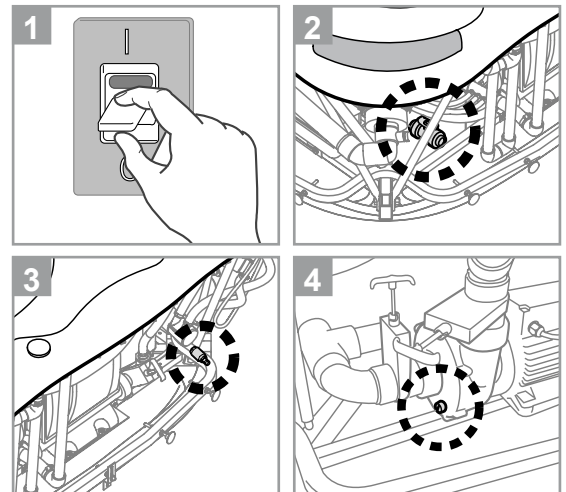
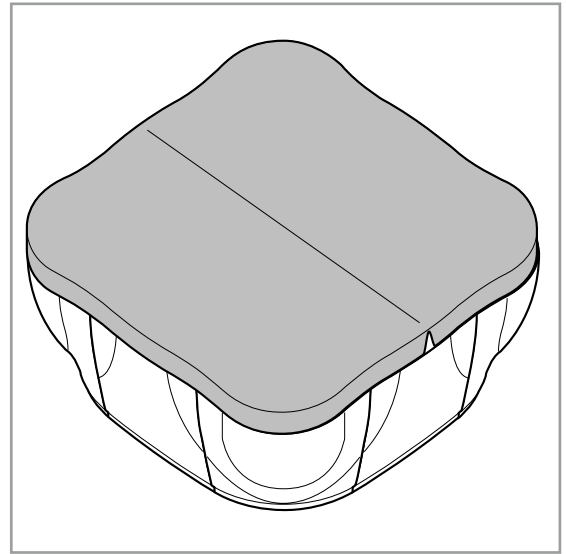

En cas de problèmes (Ex.: remplacement de la lampe du spot...), téléphoner directement au Centre d'Assistance Technique Agréé le plus proche (voir liste jointe).

## MESSAGES DE DIAGNOSTIC DES PANNES

L'appareil est équipé de plusieurs systèmes de sécurité qui contrôlent si l'installation fonctionne correctement. En cas de panne, le système désactive la fonction en cours et l'afficheur visualise le type d'erreur relevée.

ANOMALIE	CAUSES	QUE FAIRE
» <b>CLE</b>	Filtres sales ou colmatés.	Nettoyer les filtres.
» <b>HO</b> - La température de l'eau de la minipiscine a dépassé 44°C.	Température de l'eau de la minipiscine trop haute.	Programmer une température plus basse et attendre que l'eau refroidisse. <i>Si l'anomalie persiste, s'adresser au Centre Assistance Technique Agréé.</i>
» <b>HOH</b> - La température de l'eau dans le réchauffeur a dépassé 51°C.	Coupure de courant durant le réchauffement de l'eau, température de l'eau trop élevée.	Ôter la tension à la minipiscine et attendre que l'eau refroidisse (2 heure environ). Remettre le circuit sous tension et <i>si l'anomalie persiste, s'adresser au Centre Assistance Technique Agréé.</i>
» <b>FLO</b> - Le système ne détecte aucun flux d'eau dans le circuit de recyclage.	Soupapes des pompes fermées ou filtre colmaté.	Contrôler si les soupapes des pompes sont ouvertes; nettoyer les filtres. Couper et remettre le courant. <i>Si l'anomalie persiste, s'adresser au Centre Assistance Technique Agréé.</i>
» <b>FLC</b>	Problème au niveau du manostat.	Remettre le circuit sous tension et <i>si l'anomalie persiste, s'adresser au Centre Assistance Technique Agréé.</i>
» <b>rPF</b>	Problème sur la sonde de température.	S'adresser au Centre Assistance Technique Agréé.
» <b>H2O</b>	Niveau d'eau trop bas.	Ajouter de l'eau et si l'anomalie persiste, faire appel au <i>Centre d'Assistance Technique Agréé.</i>
» <b>HPF</b>	Problème au niveau de la sonde de température de sécurité.	Appeler un technicien.

## ÉLIMINATION DE GRIFFURES, RAYURES ET BRÛLURES DE CIGARETTES

Vérifier avant tout que les rayures ou les brûlures n'ont entamé que la surface du matériel acrylique.

Cette réparation est réservée à un technicien autorisé.

