

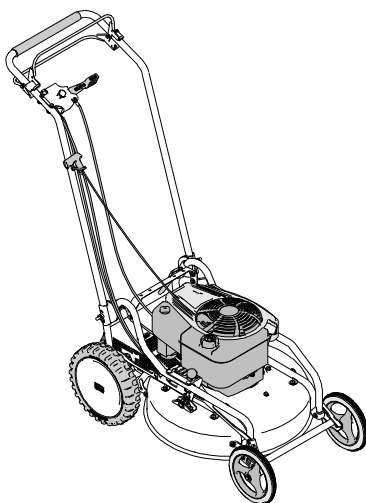

# Manuel d'utilisation



Tondeuse à gazon

AS 510 4T A

À partir du numéro de série: 022711030001  
Édition: 16.02.2015, V12.0  
FR-Traduction du manuel d'utilisation d'origine

## Avant-propos

Inscrivez ci-dessous les données relatives à votre appareil. Communiquez le numéro d'appareil et le numéro du moteur à votre distributeur pour toute commande de pièces détachées.

Numéro de série :

Coller ici l'autocollant placé sur la carte de garantie.

Numéro de moteur :

Date d'achat :

Adresse du distributeur :

### **Cher client,**

Nous vous félicitons pour votre achat. Avec cet appareil, vous avez fait l'acquisition d'un produit fiable et de qualité de la société « AS-Motor Germany ».

Ce produit a été fabriqué selon des méthodes de production modernes et suivant des mesures d'assurance qualité complètes. En effet, notre seul objectif est votre satisfaction.

Veuillez lire attentivement ce manuel d'utilisation pour bénéficier de la fiabilité de votre appareil ainsi que pour votre sécurité et celle de vos proches. Pour toute question, n'hésitez pas à contacter votre distributeur ou appelez directement notre service après-vente (+49/(0)7973/9123-0). Vous trouverez la liste des distributeurs AS dans le monde à l'adresse : [www.as-motor.de/worldwide](http://www.as-motor.de/worldwide).

Nous vous souhaitons bien du plaisir avec votre nouvel appareil. AS-Motor Germany

## Utilisation conforme à l'usage prévu

L'appareil est exclusivement réservé à la tonte de surfaces d'herbes et de gazon.

N'utiliser que des accessoires et des outils de coupe homologués par AS-Motor Germany.

Toute autre utilisation est interdite. Le constructeur décline toute responsabilité en cas de dommages résultant d'une utilisation non conforme. Observer impérativement les mesures de maintenance et d'entretien prescrites.

L'utilisateur de l'appareil est responsable en cas d'accident ou de dommages causés à des tiers ou à des biens appartenant à des tiers.

En particulier, l'appareil ne doit **pas** être utilisé

- pour déchiqueter des objets durs, pierres, cailloux ou morceaux de bois
- pour tondre des bosquets, des haies ou des buissons
- pour couper des plantes en balconnière, jardinière ou sur toiture
- pour nettoyer (aspirer) des chemins praticables
- pour hacher ou déchiqueter les tailles d'arbres et de haies
- comme moteur pour des outils de travail ou des jeux d'outils de toute sorte non homologués par AS-Motor Germany.

## Sommaire

<b>Avant-propos</b> .....	2	Nettoyage de l'appareil.....	16
<b>Utilisation conforme à l'usage prévu</b> .....	2	Contrôle de base.....	17
<b>Explication des symboles</b> .....	4	Entretien du moteur .....	17
Symboles présents dans le manuel.....	4	Contrôler le niveau d'huile.....	17
Symboles présents sur l'appareil.....	4	Contrôle de la bougie d'allumage .....	17
<b>Consignes de sécurité</b> .....	5	Effectuer l'entretien du filtre à air.....	18
Informez-vous ! .....	5	Vérifier l'entraînement (appareil avec entraînement) .....	18
Limitations relatives aux utilisateurs et durées de service .....	5	Contrôle de la lame .....	18
Sécurité de manipulation des carburants	5	<b>Stockage</b> .....	19
Vérification de l'appareil avant utilisation	6	Conservation.....	19
Mesures de sécurité en service.....	6	Rangement pour une longue durée .....	19
Avant la tonte.....	6	Remise en service .....	20
Mesures de sécurité pendant la tonte ....	7	<b>Pièces de rechange</b> .....	20
Après utilisation .....	8	<b>Pièces d'usure</b> .....	20
Mesures de sécurité pour la maintenance et les réparations.....	8	<b>Recyclage</b> .....	20
<b>Description de l'appareil</b> .....	9	<b>Garantie</b> .....	20
<b>Éléments de commande</b> .....	10	<b>Dysfonctionnements possibles</b> .....	21
<b>Assemblage</b> .....	10	<b>Accessoires</b> .....	23
Éléments inclus à la livraison .....	10	<b>Caractéristiques techniques</b> .....	24
Déballage .....	10	<b>Déclaration de conformité</b> .....	25
Montage du longeron de guidage et du guidon.....	11		
Accrochage du câble du démarreur .....	11		
<b>Transport</b> .....	11		
<b>Consignes relatives à la tonte</b> .....	12		
<b>Avant de commencer</b> .....	12		
Carburant utilisé.....	12		
Remplissage.....	12		
Contrôler le niveau d'huile.....	13		
Réglage de la hauteur de coupe .....	13		
<b>Démarrage</b> .....	13		
Démarrage de l'appareil.....	13		
<b>Avance</b> .....	14		
Avance .....	14		
Virage.....	14		
<b>Arrêter et stocker l'appareil</b> .....	14		
<b>Maintenance et nettoyage</b> .....	15		
Préparations .....	16		

## Explication des symboles

### Symboles présents dans le manuel

Les symboles suivants sont utilisés dans le présent manuel pour attirer l'attention sur des risques particuliers.



**Avertissement.**  
Ces symboles signalent des risques particuliers.



**Interdiction.**  
Ces symboles signalent des actions interdites.



**Obligation.**  
Ces symboles signalent des mesures de protection requises.

### Symboles présents sur l'appareil

Les symboles suivants sont apposés sur l'appareil afin de signaler que sa manipulation demande prudence et attention :



L'utilisation de l'appareil nécessite une précaution particulière. Veuillez lire le manuel d'utilisation avant toute utilisation.



**Risque de blessure !**  
S'assurer que personne ne se trouve dans la zone de risque de l'appareil. Risques de projection d'objets.



La lame en rotation peut entraîner des blessures mortelles et des dégâts matériels importants. Veiller à maintenir mains et pieds à distance de la lame lorsque l'appareil est en service.

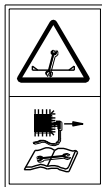

Débrancher la cosse de bougie d'allumage avant tout travail de réparation et de maintenance.



Nettoyer la grille du ventilateur. L'air de refroidissement du moteur est aspiré par la grille du ventilateur du cache de moteur. Ne jamais recouvrir ou obturer cette surface, même partiellement.



Le bruit est nocif pour la santé. Utiliser une protection auditive individuelle afin d'éviter tout dommage auditif.

### Plaque signalétique

La plaque signalétique apposée sur l'appareil indique le type de ce dernier ainsi que ses caractéristiques techniques.

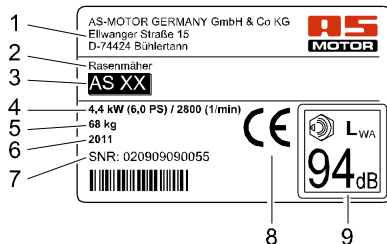

- 1 Nom et adresse du constructeur
- 2 Désignation de l'appareil
- 3 Désignation de type
- 4 Puissance nominale en kW/régime du moteur
- 5 Poids
- 6 Année de construction
- 7 Numéro de série
- 8 Marquage CE
- 9 Niveau de puissance acoustique  $L_{WA}$

## Consignes de sécurité

### Informez-vous !

Pour votre sécurité, lisez attentivement le présent manuel d'utilisation. Familiarisez-vous avec les éléments de commande et la bonne utilisation de l'appareil. Transmettez le présent manuel d'utilisation aux autres utilisateurs de l'appareil.

Demandez à votre distributeur de vous expliquer le bon fonctionnement de l'appareil avant de vous en servir la première fois.

Pour commencer, se familiariser avec le fonctionnement de l'appareil sur un grand terrain plat et sans obstacle.

### Limitations relatives aux utilisateurs et durées de service

Ne permettez jamais à des enfants ou des personnes qui ne connaissent pas le manuel d'utilisation d'utiliser l'appareil. Les personnes de moins de 18 ans ne doivent utiliser l'appareil que sous surveillance. Des dispositions légales locales peuvent limiter l'âge minimum de l'utilisateur ainsi que les durées d'utilisation.

Sont interdites d'utilisation les personnes

- sous l'influence d'alcool, de drogue ou de médicaments altérant la capacité de réaction.
- souffrant de handicaps physiques ou psychiques.
- fatiguées ou malades.



Les personnes porteuses d'un stimulateur cardiaque ne doivent pas toucher les pièces conductrices de courant du système d'allumage.

## Sécurité de manipulation des carburants



### Danger!

Le carburant est une matière toxique et extrêmement inflammable.



Risque d'incendie et d'explosion!  
Tenir le carburant à distance des sources d'ignition et ne pas fumer pendant la manipulation.  
Ne pas respirer les vapeurs toxiques de carburant.



Utiliser des gants et éviter tout contact avec la peau.

Ne faire le plein qu'en extérieur lorsque le moteur est à l'arrêt et froid. Utiliser pour cela un entonnoir ou une goulotte de remplissage.

Ne pas répandre de carburant et ne pas laisser de carburant s'écouler dans les canalisations ou s'infiltrer dans le sol.

En cas de débordement, ne pas démarrer l'appareil tant que les vapeurs de carburant ne sont pas évaporées (essuyer à sec). Éloigner l'appareil de l'endroit souillé par le carburant.

Resserrer bien le bouchon de réservoir et ne jamais l'ouvrir lorsque le moteur tourne ou que l'appareil est encore chaud.

Ne vider le réservoir qu'en extérieur. N'utiliser pour cela que des récipients adaptés et autorisés ou faire tourner le moteur jusqu'à ce que le réservoir soit vide.

Laisser le carburant hors de portée des enfants et le conserver dans un récipient adapté, au frais, au sec et à l'abri de la lumière.

Ne jamais ranger l'appareil avec le réservoir plein de carburant dans un bâtiment où les vapeurs de carburant pourraient entrer en contact avec une flamme ou des étincelles.

Remplacer immédiatement un réservoir de carburant ou un bouchon de réservoir endommagé (atelier autorisé).

### **Premiers secours**

En cas d'ingestion de carburant ou de respiration de vapeurs de carburant, ne pas faire vomir et faire venir immédiatement un médecin.

En cas de contact avec la peau, laver immédiatement à l'eau savonneuse. Changer immédiatement de vêtements en cas de souillures.

### **Mesures en cas d'incendie**

En cas d'incendie, utiliser de la mousse, un produit extincteur sec ou du dioxyde de carbone (CO<sub>2</sub>). Ne jamais essayer d'éteindre un feu avec de l'eau.

## **Vérification de l'appareil avant utilisation**

---

Avant utilisation, contrôler visuellement le bon état et le serrage de la lame et des éléments d'entraînement et de fixation.

Ne jamais utiliser l'appareil avec des caches ou des protections défectueux ou manquants.

Ne pas retirer, modifier ou shunter de dispositif de protection ou d'élément de commande.

Observer les instructions de maintenance et remplacer immédiatement toute pièce endommagée ou usée.

Faire contrôler l'appareil par un atelier autorisé dès lors que la lame ne s'immobilise pas dans les 3 secondes qui suivent l'arrêt du moteur.

## **Mesures de sécurité en service**

---

Ne pas démarrer le moteur :

- en cas de dispersion de carburant
- dans des locaux fermés ou mal ventilés (risque d'intoxication)
- en présence de tiers à proximité immédiate.

Ne démarrer le moteur que lorsque les pieds sont à distance suffisante de la lame.

Ne jamais basculer l'appareil au démarrage du moteur.

Ne pas toucher le moteur ni le silencieux. Ces derniers deviennent brûlants lorsque l'appareil est en service et vous risquez de vous brûler. Un mouvement de recul brusque conséquent à une brûlure peut entraîner des risques de blessure supplémentaires.

Arrêter le moteur et attendre que la lame soit immobile

- avant de basculer ou de transporter l'appareil
- avant de quitter l'appareil, même brièvement
- avant de rouler sur des surfaces autres que de l'herbe
- avant de régler la hauteur de coupe
- avant de faire le plein de carburant.

Arrêter le moteur, attendre que la lame soit immobile et retirer la cosse de bougie d'allumage

- avant de nettoyer ou de contrôler l'appareil et avant d'y faire des travaux
- avant de desserrer les blocages ou d'éliminer le bourrage dans la zone d'éjection.

## **Avant la tonte**

---

### **Mesures de protection individuelle**



Toujours porter des chaussures de sécurité à semelle antidérapante, des pantalons longs et des gants. Ne jamais tondre avec des sandales ou pieds-nus.



Le bruit est nocif pour la santé. Utiliser une protection auditive individuelle afin d'éviter tout dommage auditif. Porter des lunettes de protection et un couvre-chef.

Demander à votre distributeur spécialisé de vous conseiller les protections adaptées.

### **Préparation de la surface à tondre**

Avant de tondre, examiner attentivement la surface à tondre. Retirer pierres, cailloux, os,

fil et tout autre objet susceptible d'être éjecté par l'appareil.

## Mesures de sécurité pendant la tonte

### Risque de blessure

Toujours rester à portée de voix de tierces personnes pouvant porter secours en cas d'urgence.



#### Danger!

Risque de blessure dû à la projection d'objets.

Ne jamais utiliser la tondeuse lorsque des personnes, des enfants, des animaux ou des biens corporels se trouvent à proximité.



La zone située devant et à droite de l'appareil est particulièrement dangereuse.

Ne jamais approcher les mains ni les pieds des pièces en rotation.

N'utiliser l'appareil qu'à la lumière du jour ou sous un éclairage artificiel puissant. N'utiliser jamais la tondeuse quand le temps est incertain et en cas de risque de foudre.

Être particulièrement prudents quand la tondeuse est utilisée sur des sols meubles, à proximité de décharges, de fossés ou de digues.



Éviter de tondre de l'herbe humide ou mouillée, risque de dérapage.

Faire preuve de prudence particulière lors de virages, de manœuvres ou de marche arrière avec l'appareil.

Toujours rouler lentement.

Ne jamais lever ou porter l'appareil lorsque le moteur est en marche.

En raison des vibrations, une utilisation prolongée peut entraîner des troubles de la circu-

lation sanguine dans les mains. Il est cependant impossible de déterminer une durée d'utilisation maximale générale. Toujours porter des gants.

Faire des pauses régulières.

Faire contrôler l'appareil par un atelier autorisé

- lorsque la lame a heurté un objet
- lorsque l'appareil commence à vibrer fortement.

### Prudence sur les pentes

Les appareils à moteur deux temps ne doivent être utilisés que sur une inclinaison maximale de 20°. Dans le cas contraire, le moteur 4 temps pourrait être détruit par un manque de lubrification d'huile.



L'utilisation de la tondeuse sur un terrain en pente entraîne des risques de glissade et de basculement.

- Ne tondre en pente que dans des conditions de sécurité garanties.
- Ne jamais tondre sur des pentes à trop forte déclivité.
- En forte pente, toujours prendre des mesures de sécurité adaptées (crampons par exemple).
- Toujours tondre perpendiculairement à la pente, jamais dans le sens de la descente ni de la montée.
- S'assurer d'avoir une bonne stabilité en marche, porter des chaussures de sécurité antidérapantes.
- Toujours faire preuve d'une grande prudence lors du changement de sens.
- Ne tondre que sur des sols secs et à bonne adhérence.

En pente, l'appareil peut être entraîné vers le bas. Ne ranger l'appareil que sur des surfaces planes ou le bloquer pour l'empêcher de rouler.

### Tonte de surfaces à risque d'incendie

- Toujours avoir des produits extincteurs à portée de main en quantité suffisante.

- En cas de forte déclivité, du carburant peut s'échapper du carburateur ou du réservoir. Risque d'incendie !
- Observer la surface tondue même après passage de l'appareil pour s'assurer de l'absence de tout départ de feu.

Pour éviter tout risque d'incendie, éviter tout contact des éléments suivants avec la saleté, l'herbe, le foin, l'huile, la graisse, etc. :

- moteur
- silencieux (collecteurs, protecteurs, inters-tices)
- zone du réservoir de carburant

## **Après utilisation**

---

Après chaque tonte, fermer le robinet d'essence.

Avant de s'éloigner de l'appareil, attendre que le moteur soit à l'arrêt et retirer la cosse de bougie d'allumage.

Après arrêt de l'appareil, laisser ce dernier refroidir au moins 20 minutes avant de le ranger dans un local sec, fermé et suffisamment aéré.

Ne jamais ranger l'appareil avec le réservoir plein de carburant dans un bâtiment où les vapeurs de carburant pourraient entrer en contact avec une flamme ou des étincelles.

## **Mesures de sécurité pour la maintenance et les réparations**

---

Ne procéder qu'aux travaux de maintenance indiqués dans le présent manuel d'utilisation. Faire réaliser les autres travaux par un atelier spécialisé.

Utiliser uniquement les lames et les pièces de rechange autorisées par « AS-Motor Germany ». Les lames et les pièces de rechange non autorisées présentent des risques de blessures considérables.

Avant tout travail de maintenance, attendre que le moteur soit à l'arrêt et débrancher la cosse de bougie d'allumage.

Nous signalons expressément que, conformément à la loi relative à la responsabilité du constructeur, nous déclinons toute responsabilité pour les éventuels dommages entraînés par notre produit dans la mesure où

- des pièces endommagées ou usées n'ont pas été réparées ou remplacées dans les délais
- ces dommages sont dus à des réparations non conformes
- les pièces de rechange utilisées ne sont pas des pièces d'origine ou n'ont pas été homologuées par nous
- la réparation n'a pas été effectuée par un atelier spécialisé autorisé.

Il en va de même pour les pièces de rechange et les accessoires



## Description de l'appareil

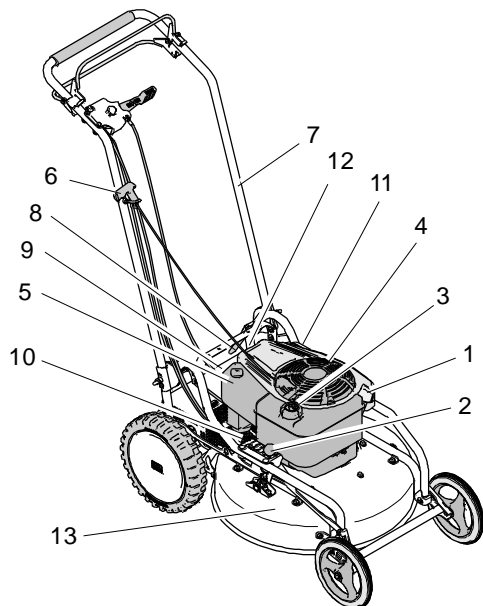

- 1 Orifice de remplissage d'huile
- 2 Réglage de la hauteur de coupe  
(40 mm, 50 mm, 60 mm, 70 mm,  
80 mm, 90 mm)
- 3 Goulotte de remplissage du réservoir
- 4 Grille du ventilateur
- 5 Filtre à air
- 6 Poignée de démarreur
- 7 Longeron de guidage avec éléments de  
commande
- 8 Levier tendeur à excentrique pour fixer  
le longeron
- 9 Plaque signalétique
- 10 Robinet d'essence
- 11 Silencieux
- 12 Cosse de bougie d'allumage
- 13 Cache

## Éléments de commande

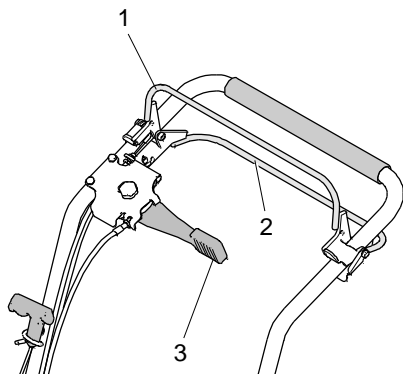

### Étrier de frein du moteur (1)

L'étrier de frein du moteur est un dispositif de sécurité. Lorsqu'il est relâché, le moteur est immédiatement arrêté et la lame s'immobilise dans les 3 secondes.

#### Position d'utilisation :

Appuyer l'étrier de frein du moteur contre le guidon.

#### Couper le moteur :

Relâcher l'étrier de frein du moteur.

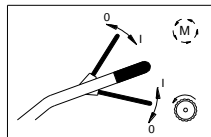

#### En haut :

Etrier de frein du moteur

#### En bas :

Arceau d'entraînement

### Arceau d'entraînement (2)

L'arceau d'entraînement permet d'embrayer et de débrayer l'entraînement.

#### Entraînement embrayé :

Tirer l'arceau vers le guidon.

#### Entraînement débrayé :

Relâcher l'arceau

### Levier Vario (3)

Le levier Vario permet de régler en continu la vitesse d'avance de l'appareil lorsque le moteur tourne.

MIN: lentement

MAX: rapidement

### Robinet d'essence

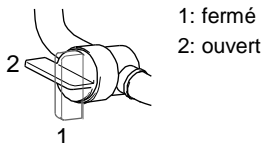

1: fermé

2: ouvert

## Assemblage

### Éléments inclus à la livraison

L'appareil est livré dans un carton.

Le carton de livraison contient :

- l'appareil
- le présent manuel d'utilisation
- la sacoche à outils avec les petites pièces
- le bon de garantie
- Manuel d'utilisation du constructeur du moteur.

### Déballage

1. Sortir les pièces en vrac du carton.
2. Découper la face avant du carton.
3. Faire sortir l'appareil du carton en le faisant rouler.

## Montage du longeron de guidage et du guidon

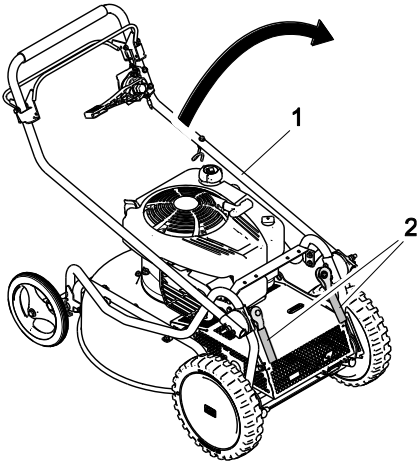

1. Déployer le longeron de guidage (1) vers l'arrière.
2. Placer le longeron de guidage à la hauteur souhaitée et le visser aux deux leviers à excentrique (2).

## Accrochage du câble du démarreur

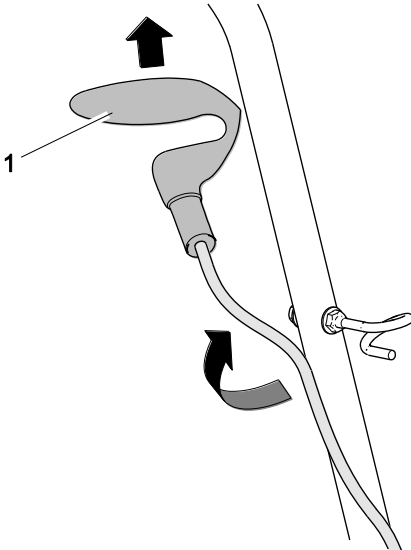

1. Appuyer sur l'étrier de frein du moteur et le laisser enfoncé.
2. Tirer lentement le câble du démarreur vers l'arrière sur la poignée du démarreur (1) et l'accrocher dans le guidage.

## Transport

Arrêter le moteur et attendre que la lame soit immobile avant de lever l'appareil. Ne lever l'appareil qu'à deux personnes.

Laisser refroidir l'appareil au moins 20 minutes avant de le transporter. Fermer le robinet d'essence.

Pour le transport, il est possible de rabattre le longeron de guidage.

Pour le transport sur véhicule, sécuriser l'appareil pour l'empêcher de rouler, de glisser, de basculer et éviter tout écoulement de carburant ou d'huile.

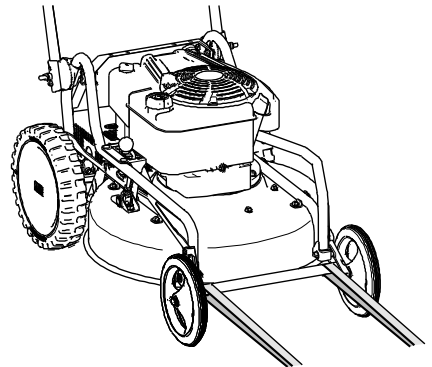
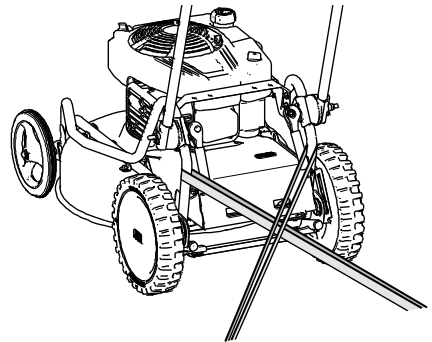

Utiliser des sangles pour bloquer l'appareil.

**Attention !** Pour éviter d'endommager l'appareil, il est recommandé de fixer la sangle exclusivement suivant les indications de la figure. Ne pas tendre les sangles excessivement.

## Consignes relatives à la tonte

Avant chaque utilisation, contrôler l'intégrité, le bon fonctionnement et la propreté de l'appareil. L'encrassement de la grille du ventilateur entraîne une surchauffe du moteur, ce qui risque d'endommager le moteur. L'encrassement de la grille de protection du silencieux risque de provoquer un incendie.

Pour obtenir un beau gazon bien dense, il est recommandé de tondre souvent et d'empêcher l'herbe de croître rapidement. Par temps sec et chaud, ne pas tondre de trop près car le gazon pourrait être brûlé par le soleil et devenir disgracieux !

Ne tondre qu'avec une lame affûtée et en parfait état pour que les brins d'herbe ne s'effiloquent pas. Faire régulièrement affûter et équilibrer la lame par un atelier spécialisé.

Ne jamais tondre d'herbe humide ni sous la pluie sous peine d'endommager la surface d'herbe et en raison des risques de dérapage.

Ne faire tourner l'appareil que sur des surfaces déjà tondues. Ne pas laisser l'appareil immobile avec le moteur allumé.

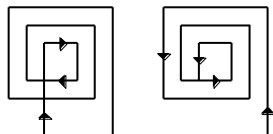

Pour répartir uniformément les résidus d'herbe et pour obtenir un résultat de coupe homogène, il est recommandé de suivre le schéma suivant sur une surface plane.

La couche de mulch obtenue lors de la tonte ne devrait pas faire plus de 1 à 2 cm d'épaisseur. Dans le cas contraire, une couche épaisse influençant l'échange air/gaz important

du sol se forme pendant la décomposition. La barre de coupe pourrait également se boucher.

Pour des tontes toutes les 1 à 2 semaines, nous vous recommandons une hauteur de coupe de 7 à 8 cm. Si vous souhaitez un gazon plus bas, vous devez tondre plus souvent. En principe, il ne faut pas couper plus de 1/3 de la longueur du brin d'herbe lors de la tonte.

En cas d'herbe très haute, passer la tondeuse deux fois avec une hauteur de coupe différente.

## Avant de commencer

### Carburant utilisé

Toujours utiliser comme carburant de l'essence sans plomb (voir manuel d'utilisation du constructeur du moteur).

Le carburant E10 peut être utilisé. Ne pas stocker le carburant E10 plus de 30 jours.

### Remplissage



#### **Danger!**

Le carburant peut s'enflammer au contact des pièces brûlantes du moteur.

Avant de faire le plein, éteindre le moteur et attendre au moins 20 minutes qu'il refroidisse. Observer les consignes de sécurité relatives au carburant.

### Remplissage de carburant

1. Pour remplir le réservoir, utiliser un jerrican avec goulotte de remplissage ou un entonnoir.
2. Ouvrir prudemment le jerrican pour laisser s'échapper la pression et éviter toute éclaboussure de carburant.
3. Ouvrir prudemment le bouchon du réservoir pour laisser s'échapper la pression et éviter toute éclaboussure de carburant.
4. Remplir le réservoir.
5. Bien refermer le bouchon du réservoir.

## Contrôler le niveau d'huile

**Attention !** Avant toute utilisation, vérifier le niveau d'huile (voir manuel d'utilisation du constructeur du moteur).

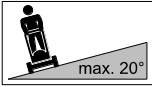

Pour garantir une alimentation suffisante en huile du moteur 4 temps et donc empêcher des dommages du moteur, l'appareil ne doit être utilisé que sur une inclinaison maximale de 20°.

## Réglage de la hauteur de coupe

Ne régler la hauteur de coupe que lorsque le moteur est éteint.

Régler la hauteur de coupe de sorte que la lame n'entre jamais en contact avec le sol, même en présence d'inégalités sur le terrain. Une hauteur de coupe trop haute peut entraîner la projection d'objets et donner un mauvais résultat de coupe.

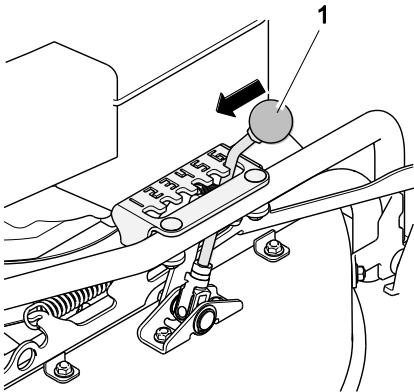

1. Éteindre le moteur et attendre que la lame soit immobile.
2. Régler la hauteur de coupe à l'aide du levier de réglage central (1). La hauteur de coupe peut être réglée en 6 niveaux de 4 cm à 9 cm.

## Démarrage



### Danger!

Risque de blessure au démarrage en raison de la lame en rotation. S'assurer que personne ne se trouve dans la zone de risque de la lame. Ne jamais basculer l'appareil au démarrage.



### Danger!

Si le carburateur ne se ferme pas correctement après le démarrage, l'essence qui s'échappe peut entraîner des risques d'incendie.

Fermer le robinet d'essence et contacter un atelier autorisé.

## Démarrage de l'appareil

1. Positionner l'appareil sur une surface plane, pas dans de l'herbe haute.
2. Ouvrir le robinet d'essence.
3. Brancher la cosse de bougie d'allumage.
4. Actionner et maintenir l'étrier de frein du moteur.
5. Tirer lentement le câble de démarreur jusqu'au point de pression puis le tirer rapidement vers l'extérieur – le moteur commence de tourner.
6. Raccorder lentement le câble de démarreur.

## Avance



### Danger!

Risque de blessure par trébuchement ou dérapage en marche arrière ou en virage.

S'assurer que le trajet ne comporte pas d'obstacles et d'une bonne stabilité de marche.



### Prudence!

Le frein risque d'être endommagé au cas où l'entraînement et le frein sont actionnés simultanément.

Relâcher le levier d'entraînement quand le frein est actionné.

## Avance

Arrêter la lame en cas de situation de danger en relâchant l'étrier de frein du moteur.

### Entraînement embrayé

1. Régler la vitesse voulue à l'aide du levier Vario.
2. Tirer l'arceau d'entraînement vers le guidon: l'appareil avance.

**Attention** : si l'entraînement n'est pas complètement embrayé, la boîte de vitesses risque de subir une surchauffe et des dégâts. Tirer toujours complètement le levier d'entraînement jusqu'au guidon.

Vérifier régulièrement les réglages de l'entraînement (voir Maintenance).

### Entraînement débrayé

1. Relâcher l'arceau d'accouplement de la lame.

### Régler la vitesse d'avance

La vitesse d'avance peut être réglée en continu à l'aide du levier Vario.

Modifier la vitesse de marche uniquement quand le moteur tourne, sinon risque d'endommager l'entraînement Vario.

## Virage

Ne faire tourner l'appareil que sur des surfaces déjà tondues.

### Virage sur surface plane

1. Débrayer l'entraînement.
2. Tourner l'appareil du côté souhaité.
3. Embrayer à nouveau l'entraînement.

### Virage en côte

1. Laisser l'entraînement embrayé.
2. Faire tourner l'appareil dans le sens de la côte.
3. Retenir le guidon et la roue intérieure.

L'entraînement empêche le véhicule de glisser et facilite la manœuvre.

## Arrêter et stocker l'appareil



### Prudence!

En pente, l'appareil peut être entraîné vers le bas.

Ne ranger l'appareil que sur des surfaces planes ou le bloquer pour l'empêcher de rouler.

1. Relâcher l'arceau d'accouplement de la lame.
2. Relâcher l'étrier de frein du moteur.
3. Attendre que le moteur soit immobilisée avant de quitter l'appareil.
4. Fermer le robinet d'essence.
5. Débrancher la cosse de bougie d'allumage.

## Maintenance et nettoyage

Un entretien régulier est un gage de bon fonctionnement de l'appareil.

La non-observation des consignes de maintenance peut entraîner des dysfonctionnements qui ne sont pas couverts par la garantie. Elle

met en outre la sécurité de fonctionnement en danger.

En cas de problèmes constatés lors de l'entretien, s'adresser à un atelier spécialisé autorisé pour procéder à un contrôle.

Pièce	Action	Intervalles de maintenance	
		A	B
Appareil	Contrôler le bon état de fonctionnement (contrôle de base).	■	▲
	Nettoyer. Service après-vente.	■	▲
Carburant	Vérifier le niveau de carburant.	■	
	Le bouchon du réservoir est-il fermé ?	■	
Réservoir, robinet d'essence et conduite de carburant	S'assurer de l'absence de fuites et du bon état.	■	▲
Carburateur	Le carburateur se referme-t-il après le démarrage ?	■	▲
Grille du ventilateur	Nettoyer.	■	▲
Refroidissement du moteur	Nettoyer.		▲
Bougie d'allumage	Vérifier/remplacer.		▲
Filtre à air	Effectuer l'entretien.	■	■▲
Lame et éléments de fixation	Contrôler l'usure et les dommages. Voir le chapitre Contrôle de la lame.	■	▲
	Remplacer.		▲
Frein moteur	La lame s'arrête-t-elle dans les 3 secondes ?	□	▲
Arceau d'entraînement	L'appareil s'arrête-t-il quand l'arceau est en position zéro ?	□	▲
Courroies trapézoïdales	Les courroies sont-elles tendues, sans fissures et en bon état ?		▲

Câbles Bowden	Vérifier le bon fonctionnement et la liberté de mouvement des câbles.	■	▲
Châssis et protection contre les chocs	S'assurer de l'absence de corrosion et de fissures et contrôler les soudures.	■	▲
	Tous les dispositifs de sécurité et les caches sont-ils montés, correctement fixés et en bon état de fonctionnement ?	■	▲
Autocollants	État des autocollants.	■	▲
Moteur	Voir le manuel d'utilisation du constructeur de moteur.	■	▲
	Contrôler le niveau d'huile (voir le manuel d'utilisation du constructeur du moteur).	■	▲
	Vidange d'huile.		▲
Matières inflammables	Retirer du moteur et de l'appareil les restes d'herbe très inflammables	■	▲
Pneus	Contrôler les pneus et la pression de gonflage.	■	▲

- A Avant et après chaque utilisation  
 B Tous les ans ou toutes les 50 h.
- Par l'utilisateur, moteur à l'arrêt.  
 □ Par l'utilisateur, moteur en marche.  
 ▲ Par un atelier autorisé.

## Préparations

### Avant tout travail de maintenance ou de nettoyage :

1. Laisser refroidir l'appareil au moins 20 minutes.
2. Débrancher la cosse de bougie d'allumage.
3. Fermer le robinet d'essence.
4. Pour toute opération sur le dessous de l'appareil, faire basculer l'appareil du côté du silencieux.

## Nettoyage de l'appareil

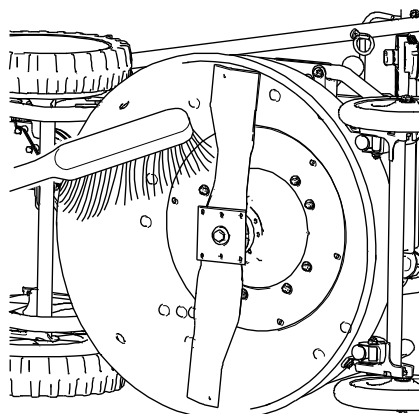

Nettoyer soigneusement l'appareil après chaque utilisation, particulièrement le dessous et la lame.

Les résidus herbeux coincés et les impuretés gênent l'éjection de l'herbe et détériorent la qualité de coupe. Veiller à la propreté du mo-



teur, du cache de moteur et de la grille du ventilateur pour assurer un refroidissement suffisant du moteur.

**Risque d'incendie !** Veiller particulièrement à la propreté des composants du silencieux.

Utiliser une balayette pour le nettoyage. Pour les salissures bien incrustées, utiliser une raclette en bois ou en plastique. Nettoyer à l'éponge les parties extérieures du carter.

Ne pas passer la tondeuse au jet d'eau ni au nettoyeur haute pression ! Ne pas utiliser de produits nettoyants agressifs.

## Contrôle de base

---

Pour la sécurité de fonctionnement de l'appareil, contrôler régulièrement le serrage de tous les écrous, boulons, vis, raccords de la conduite de carburant, filtre à air, etc. Vérifier l'absence de dommages sur le câble d'allumage et la cosse de bougie d'allumage.

Remplacer immédiatement toute pièce usée ou endommagée, en particulier caches, silencieux ou réservoir de carburant (atelier autorisé).

Vérifier toutes les pièces contenant des liquides, les fuites et le bon état. Ces pièces peuvent être le réservoir de carburant, le robinet de carburant, les conduites de carburant, le carburateur, le moteur, la boîte de vitesses, la batterie, le système hydraulique.

En cas de fuites, s'adresser à un atelier autorisé.

## Entretien du moteur

---



### **Danger!**

Un régime trop élevé du moteur peut entraîner la projection d'objets. Le moteur peut alors être endommagé et émettre un bruit plus fort.

Ne pas modifier le réglage de base du carburateur ni le régime.

Le manuel d'utilisation du moteur est établi par le constructeur de moteurs. Il contient toutes les consignes de maintenance et les conditions de garantie du moteur. Pour toute intervention

sur le moteur dans le cadre de la garantie, contacter un atelier autorisé ou le concessionnaire le plus proche.

Le bon refroidissement du moteur est un élément primordial pour sa durée de vie.

Toujours veiller à la propreté

- du cache de moteur (grille du ventilateur),
- du silencieux (grille de protection) et
- des ailettes de refroidissement du moteur.

## Contrôler le niveau d'huile

---

Le niveau d'huile doit toujours être situé entre les deux marquages de la jauge. Le niveau d'huile ne doit jamais être inférieur au marquage minimum sous peine d'endommagement du moteur. Ne jamais remplir l'huile au-dessus du marquage supérieur. L'huile risquerait de pénétrer dans le filtre à air et de le détériorer.

Pour cela, consulter le manuel d'utilisation du moteur.

## Contrôle de la bougie d'allumage

---



### **Danger!**

Le système d'allumage génère un champ électromagnétique.

Les personnes porteuses d'un stimulateur cardiaque ne doivent pas travailler sur les pièces conductrices de courant.

Des bougies d'allumage encrassées altèrent la puissance du moteur. Nettoyer les électrodes des bougies d'allumage au moyen d'une brosse en fil de laiton. Contrôler l'écartement des électrodes (voir le manuel d'utilisation du constructeur du moteur). Veiller à ce que l'isolateur autour de l'électrode ne soit pas endommagé. Ne jamais utiliser une bougie d'allumage endommagée.

Serrer la bougie d'allumage avec le couple adéquat (voir le manuel d'utilisation du constructeur du moteur).

## Effectuer l'entretien du filtre à air



### Danger!

Les produits nettoyants entraînent des risques d'incendie ou d'explosion.

Ne jamais nettoyer le filtre à air avec des solvants inflammables.

Toujours veiller à la propreté du filtre à air. Un filtre à air encrassé altère la puissance du moteur et augmente l'usure du moteur et la consommation de carburant. Remplacer au moins une fois par an l'élément filtrant, quel que soit le nombre d'heures de service. Ne jamais faire tourner le moteur sans filtre à air.

Pour cela, consulter le manuel d'utilisation du moteur.

## Vérifier l'entraînement (appareil avec entraînement)

1. Mettre l'appareil sur un sol adhérent (béton ou asphalte par exemple).
2. Éteindre le moteur.
3. Actionner l'entraînement.
4. Essayer de tirer l'appareil vers l'arrière.

Si les roues arrière bloquent, l'entraînement est correctement réglé. Si l'appareil se déplace, l'entraînement doit être réglé.

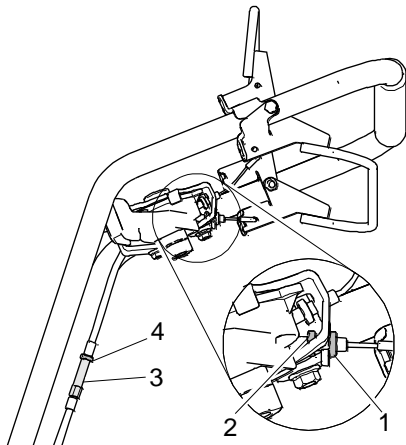

## Réglage de l'entraînement :

L'entraînement se règle sur 2 points.

1. Tourner l'écrou (1) en direction du levier d'entraînement.
2. Tourner le contre-écrou (2) vers l'écrou (1) pour le serrer.

ou

1. Tourner le manchon (3) sur l'entraînement dans la direction opposée à l'écrou (4).
2. Tourner l'écrou (4) vers le manchon pour le serrer.

Régler l'entraînement de sorte que

- les roues se bloquent quand l'entraînement est actionné et l'appareil subit une traction,
- les roues soient libres quand l'entraînement n'est pas actionné.

En l'absence d'amélioration après réglage, consulter un atelier autorisé.

**Attention :** si l'entraînement n'est pas réglé correctement, la boîte de vitesses risque de subir une surchauffe et des dégâts.

## Contrôle de la lame



### Danger!

Une lame mal montée ou mal entretenue entraîne des risques de blessure importants.

Seul un atelier autorisé est habilité à effectuer des travaux sur la lame.



Utiliser des gants solides pour vérifier les lames.

Les interventions sur la lame nécessitent des connaissances techniques précises pour contrôler le déséquilibre et observer le couple de rotation requis.

Contrôler la lame et toutes les pièces de fixation pour vérifier l'usure, les dégâts et les fissures

- avant et après chaque fauche.

- en cas de changements visibles.

L'ensemble des pièces de lame représentées et leurs pièces de fixation doivent être remplacées

- quand des dégâts ou des fissures sont constatés.
- au moins une fois par an ou toutes les 50 heures d'utilisation, quel que soit le degré d'usure. Le matériau se fatigue, peut se fissurer et mettre en danger les personnes et les biens.

Les vibrations indiquent que

- les lames présentent une usure trop forte ou une usure unilatérale ou
- le moteur ou la fixation de l'outil de coupe est endommagé (par ex. éléments en caoutchouc).

Des lames mal affûtées augmentent les sollicitations de l'appareil et entraînent des fissures dues aux vibrations et des ruptures.

La projection des éléments brisés peut entraîner des blessures graves.

### Changement de la lame

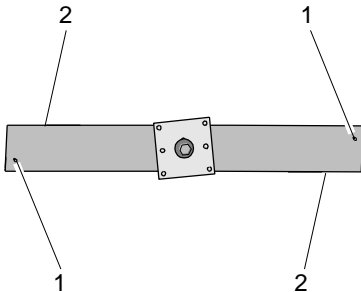

Il est impératif de changer la lame :

- si l'un des repères d'usure (1) est atteint. Les lames d'origine comportent des repères d'usure (marquage circulaire sur la face inférieure de la lame).
- si l'épaisseur de la lame au niveau du bord arrière de la pale (2) ou en tout autre endroit est inférieure à 1mm (sauf tranchant).

### Lame d'origine

Une lame AS d'origine est reconnaissable aux marquages suivants :

AS GXXXXXXXXX ou EXXXXX

correspondant au numéro de pièce.

### Contrôle du frein moteur

Contrôler le fonctionnement du frein moteur en arrêtant le moteur. La lame doit s'immobiliser dans les 3 secondes si le moteur est à plein régime. Si ce n'est pas le cas, contacter un atelier autorisé.

## Stockage

### Conservation

Conservez l'appareil dans un local fermé, sec et bien aéré, hors de portée des enfants. D'une manière générale, éliminer tout dysfonctionnement éventuel avant le remisage pour que l'appareil soit toujours en parfait état de fonctionnement. Laisser le moteur refroidir avant de remettre l'appareil dans des locaux fermés.

Observer également les consignes de stockage dans le manuel d'utilisation du constructeur du moteur.

### Rangement pour une longue durée

1. Observer les consignes de sécurité relatives à la manipulation des carburants.
2. Vidange du réservoir de carburant : insérer l'extrémité d'un tuyau dans le robinet d'essence et laisser le carburant s'écouler dans un récipient adapté jusqu'à vider le réservoir.
3. Vidange du carburateur : démarrer le moteur et le laisser tourner jusqu'à ce qu'il s'arrête de lui-même.
4. Nettoyer soigneusement l'appareil.
5. Rattraper les éventuels éclats de peinture (bombe de peinture, voir accessoires).
6. Traitement préservatif du moteur :
  - dévisser la bougie d'allumage

- mettre une cuillerée à soupe d'huile moteur dans l'ouverture de la bougie d'allumage
- tirer lentement le câble de démarreur jusqu'en fin de course (distribution de l'huile dans le cylindre)
- revisser la bougie d'allumage
- ne pas replacer la cosse de bougie d'allumage !

À l'automne, faire contrôler l'appareil par un atelier autorisé!

Observer également les consignes de stockage dans le manuel d'utilisation du constructeur du moteur.

## Remise en service

Avant la remise en service de l'appareil après un remisage prolongé, procéder aux travaux décrits au chapitre Maintenance.

## Pièces de rechange

La sécurité et la fiabilité de fonctionnement de l'appareil dépendent de la qualité des pièces de rechange utilisées. Utiliser exclusivement des pièces et des accessoires d'origine homologués par AS-Motor Germany. L'utilisation de pièces d'autres constructeurs exclut tout recours en garantie, aussi bien pour la pièce que pour l'appareil dans son ensemble et pour tout dommage consécutif.

Communiquer à l'atelier autorisé le type de l'appareil ainsi que son numéro de série pour toute commande de pièces de rechange.

## Pièces d'usure

Certaines pièces sont des pièces d'usure. Elles s'usent à l'usage et doivent alors être

remplacées. Les pièces suivantes sont donc exclues de tout recours en garantie :

lames, porte-lames, vis de lames, rondelles, courroies trapézoïdales, chaînes, câbles Bowden, câbles de démarreur, embases de pression, filtre à air, bougies d'allumage, rondelle-ressort, tôles de protection, fusibles, rondelles, disques de butée, toiles de protection, toiles de protection contre les chocs, roues, pneus.

## Recyclage

Le gazon coupé ne doit pas être jeté dans les ordures ménagères, mais doit être composté.

L'herbe déchiquetée se décompose rapidement et peut donc être laissée sur le sol.

Éliminer l'huile et l'essence usagées conformément aux dispositions locales ou les remettre au point de vente.

Les emballages, appareil et accessoires sont fabriqués à partir de matériaux recyclables et doivent donc être éliminés en conséquence.

## Garantie

Les conditions de garantie sont indiquées au verso du bon de garantie. Immédiatement après l'achat, remplir le bon de garantie et le renvoyer à AS-Motor Germany ou au distributeur. Aucun recours en garantie ne sera possible le cas contraire.

Conserver précieusement le bon de garantie rempli par le distributeur et/ou la preuve d'achat.

## Dysfonctionnements possibles

Le tableau suivant récapitule les dysfonctionnements les plus fréquents ainsi que les mesures à prendre le cas échéant. En cas de dysfonctionnements autres, contacter un atelier autorisé.

La liste des ateliers autorisés est disponible sur le site Internet [www.as-motor.de](http://www.as-motor.de).

Dysfonctionnement	Cause possible	Dépannage
<b>Le moteur ne démarre pas</b>	L'étrier de frein du moteur n'est pas actionné.	Appuyer l'étrier de frein du moteur contre le guidon.
	Le robinet d'essence est fermé.	Ouvrir le robinet d'essence (s'il est présent).
	Pas de carburant dans le réservoir.	Remplir le réservoir de carburant.
	L'appareil a basculé ; présence d'huile dans le filtre à air.	Remplacer le filtre s'il est présent à air, dévisser les bougies d'allumage, fermer le robinet d'essence et démarrer plusieurs fois, sécher les bougies et les revisser.
	Le moteur est « noyé » après plusieurs essais d'allumage.	Dévisser les bougies d'allumage, fermer le robinet d'essence et démarrer plusieurs fois, sécher les bougies et les revisser.
	La cosse de bougie d'allumage est retirée.	Observer les consignes de sécurité ! Remettre la cosse de bougie d'allumage.
	Filtre à air encrassé.	Procéder à l'entretien du filtre à air (voir sous Maintenance et nettoyage).
	Les bougies d'allumage sont encrassées ou endommagées ou la distance entre les électrodes est faussée.	Nettoyer les bougies et contrôler la distance entre les électrodes (voir sous Maintenance et nettoyage). Si nécessaire, remplacer les bougies d'allumage.
	Le carter de la tondeuse est bouché.	Voir le chapitre Maintenance et nettoyage.
	Carburant inapproprié, sale ou trop vieux.	Nettoyer le système de carburant (atelier autorisé). Toujours utiliser un carburant frais.
Lame desserrée.	Atelier autorisé.	
<b>Le moteur a du mal à démarrer ou tourne</b>	Filtre à air encrassé.	Procéder à l'entretien du filtre à air (voir sous Maintenance et nettoyage).

<b>irrégulièrement</b>	Carburant inapproprié, sale ou trop vieux.	Toujours utiliser un carburant frais.
	La bougie d'allumage est encrassée, endommagée ou la distance entre les électrodes est faussée.	Nettoyer la bougie d'allumage et contrôler la distance entre les électrodes (voir sous Maintenance et nettoyage). Si nécessaire, remplacer la bougie d'allumage.
	Le carter de la tondeuse est bouché.	Voir le chapitre Maintenance et nettoyage.
<b>Pas d'entraînement ou entraînement insuffisant quand l'arceau d'entraînement est actionné</b>	Courroies d'entraînement insuffisamment tendues.	Atelier autorisé
	Tension de l'entraînement mal réglée.  Embrayage usé.	Vérifier l'entraînement (voir sous Maintenance et nettoyage).  Vérifier l'entraînement (voir sous Maintenance et nettoyage).
<b>La lame tourne dans le vide</b>	Remplacer le plateau de friction.	Atelier autorisé.
<b>Fortes vibrations en fonctionnement</b>	Déséquilibre de la lame dû à un mauvais affûtage ou rupture de la lame.	Faire affûter et équilibrer la lame par un atelier autorisé. Faire immédiatement remplacer une lame endommagée.
	Arbre d'entraînement de la lame voilé en raison de chocs avec des corps étrangers.	Atelier autorisé.
	Fixation du moteur lâche.	Atelier autorisé.
	Fixation de la lame lâche.	Atelier autorisé.
<b>Bruits anormaux</b>	Éléments de fixation lâches.	Atelier autorisé.
	Silencieux défectueux.	Atelier autorisé.
<b>Le moteur fume</b>	Filtre à air encrassé ou présence d'huile dans le filtre.	Effectuer l'entretien du filtre à air (voir sous Maintenance et nettoyage).
	Niveau d'huile trop haut.	Atelier autorisé; baisser le niveau d'huile jusqu'au marquage.
<b>Le moteur devient brûlant</b>	Grille du ventilateur encrassée.	Nettoyer la grille du ventilateur.
	Niveau d'huile trop bas dans le moteur.	Faire le plein d'huile moteur (voir manuel d'utilisation du constructeur du moteur).

	Les ailettes de refroidissement du moteur sont encrassées.	Faire nettoyer les ailettes de refroidissement par un atelier autorisé.
<b>Coupe inégale, résultat disgracieux</b>	Lame émoussée ou usée.	Faire affûter et équilibrer la lame par un atelier autorisé. Faire immédiatement remplacer une lame endommagée.
	La vitesse d'avance est trop importante par rapport à la hauteur de coupe.	Réduire la vitesse d'avance et/ou sélectionner la bonne hauteur de coupe.
	Carter de la tondeuse fortement encrassé.	Nettoyer.
<b>Carter bouché</b>	Herbe trop haute ou trop humide.	Adapter la hauteur de coupe et la vitesse de tonte aux conditions.
	Lame usée.	Atelier autorisé.
	Régime du moteur trop bas malgré les pleins gaz.	Atelier autorisé.
<b>L'appareil ne s'arrête pas</b>	La courroie de l'entraînement ne se débraie pas.	Atelier autorisé.
<b>Le moteur ne s'éteint pas</b>	Système d'interruption défectueux.	Fermer le robinet d'essence (s'il est présent). Atelier autorisé.

## Accessoires

Bombe de peinture 400 ml, couleur orange :	G00011050	E04606
Compteur heures de service :	G06927008	E10740
Réservoir de 5 litres:	G51080001	E09132
Protection avant et latérale:	G51080002	E09133
Indicateur d'inclinaison :	G06950027	E11835

## Caractéristiques techniques

<b>Modèle</b>	AS 510 4T A
<b>Domaine d'application (température)</b>	0 – 30 °C Pour des températures inférieures à 5 °C, suivre les consignes sur l'huile moteur données par le constructeur de moteur.
<b>Moteur</b> , type Constructeur Type Cylindrée Puissance Régime	Moteur monocylindre à quatre temps Briggs & Stratton Series 850, I/C 190 cm <sup>3</sup> 3,1 kW (4,3 PS) 2800 min <sup>-1</sup>
<b>Dispositif de coupe</b> , type Largeur de coupe Réglage de la hauteur de coupe  Hauteur d'herbe	Lame 51 cm central 40 – 90 mm, sur 6 niveaux (40 mm, 50 mm, 60 mm, 70 mm, 80 mm, 90 mm) jusqu'à 20 cm env.
<b>Système de démarrage</b>	Câble
<b>Entraînement</b>	Propulsion avec Variomat pour le réglage continu de la vitesse (2,0 – 4,0 km/h)
<b>Performances maxi</b>	2000 m <sup>2</sup> /h env.
<b>Dimensions et poids</b> Dimensions de transport avec emballage L/I/H Dimensions en service L/I/H Poids	120/60/71 cm 139/55/100 cm 43 kg
<b>Quantités de remplissage</b> Réservoir de carburant Huile moteur	1,2 Litre/s env. 0,65 litre
<b>Niveau sonore</b> Niveau de puissance acoustique mesuré L <sub>WA</sub> Niveau de puissance acoustique garanti L <sub>WA</sub> Niveau de pression acoustique au poste de commande L <sub>pA</sub>	92,4 dB selon DIN EN ISO 5395 93 dB selon DIN EN ISO 5395 83 dB selon DIN EN ISO 5395
<b>Valeurs d'émissions en vibrations</b> Vibrations mains-bras a <sub>h,W</sub> Incertitude de mesure U	4,2 m/s <sup>2</sup> selon DIN EN ISO 5395 1,5 m/s <sup>2</sup>





AS-Motor Germany GmbH & Co. KG  
Ellwanger Straße 15  
D-74424 Bühlertann  
www.as-motor.de

## Déclaration de conformité

Nous certifions que la tondeuse à gazon de type AS 510 4T A  
Largeur de coupe 51 cm et portant le numéro de série à partir du 022711030001

modèle que nous avons mis en circulation répond à - 2006/42/CE  
toutes les exigences de sécurité et d'hygiène applicables - 2000/14/CE  
des directives européennes citées. - 2004/108/CE  
- 97/68/CE

### Fonction :

L'appareil est exclusivement réservé à la tonte de surfaces d'herbes et de gazon.

### Normes appliquées :

DIN EN ISO 5395

### Applicable pour 2000/14/CE:

Procédure d'évaluation de la conformité appliquée : Annexe VI  
Niveau de puissance acoustique mesuré : 92,4 dB (A)  
Niveau de puissance acoustique garanti : 93 dB (A)

### Centre concerné:

DPLF, 64823 Groß-Umstadt, numéro d'identification UE 0363

### Conservation de la documentation technique :

AS-Motor Germany GmbH & Co. KG  
Ellwanger Strasse 15  
74424 Bühlertann Allemagne

Bühlertann, Janvier 2015

Eberhard Lange  
Directeur

p.p. Frank Einsiedler  
Directeur Développement







## Technologie professionnelle pour le jardin et le paysage

Tondeuse polyvalente Allmäher®	Tondeuse maniable pour l'entretien des grands espaces verts. La tondeuse polyvalente Allmäher déchiquette de manière fiable l'herbe, les broussailles et les mauvaises herbes de toute hauteur.
Tondeuse polyvalente autoportée Allmäher®	L'alliance du confort d'utilisation et de performances exceptionnelles dans un modèle autoporté compact. Centre de gravité bas, distribution optimale du poids et large empattement pour une maniabilité parfaite et un concentré de puissance pour le broyage d'herbes hautes.
Tondeuse à éjection arrière	Tondeuse à gazon professionnelle à éjection arrière. Entraînement par roue et réglage de la vitesse en continu pour des résultats de coupe et de ramassage irréprochables en toute situation.
Tondeuse rotative	L'alternative économique à la motofaucheuse. Idéale pour la fabrication du fourrage. L'herbe n'est pas déchiquetée mais elle est déposée sur le côté en un andain.
Tondeuse à fléaux	Les lames mobiles esquivent les pierres et les obstacles et broient plusieurs fois l'herbe coupée.
Tondeuse à éjection latérale	Tondeuse polyvalente robuste à éjection latérale, entraînement par roues et carter de 3 mm en acier revêtu de plastique.
Tondeuse à gazon	Le mulchage fait gagner du temps et de l'argent. Le produit de mulchage resté sur le sol disparaît dans la surface tondue de sorte que le paillis n'a plus besoin d'être éliminé à grands frais.
Déssherbeuse Hex	Élimine les mauvaises herbes rapidement et sans produits chimiques : sur les aires de circulation, les murs, les bordures des trottoirs ou entre les pavés.