

Installation

S19-310SS

Combination Drench Shower/Eyewash

Combiné douche/lave-yeux

Combinación de ducha de
aspersión/lavaojos

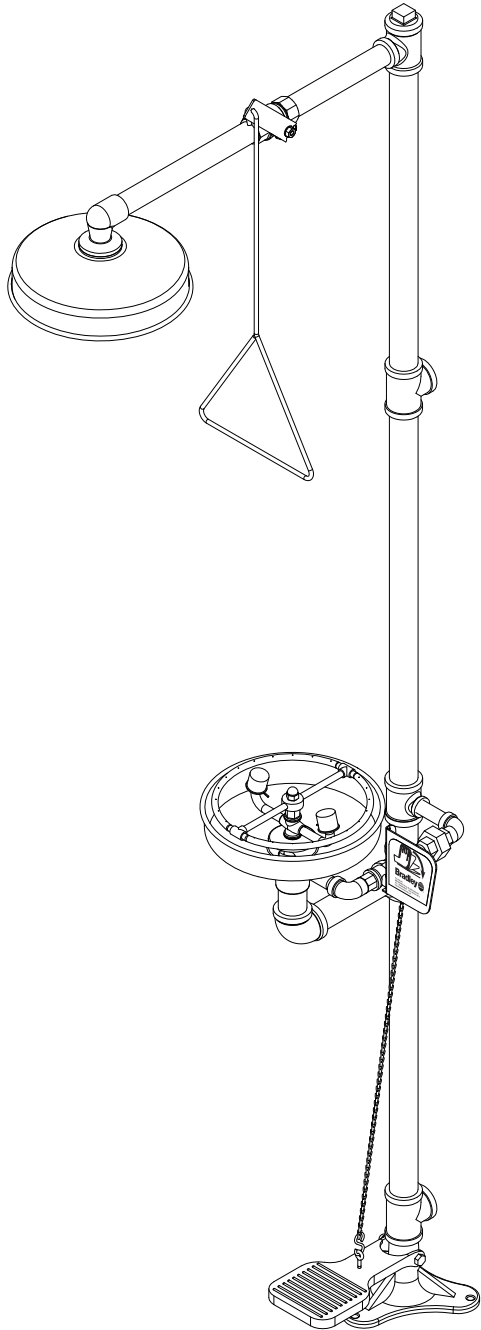

Table of Contents

Pre-Installation Information	2
Installation Instructions	3
Assembly of Components	4
Parts List	5

Table des matières

Avant l'installation	6
Instructions d'installation	7
Montage	8
Liste des pièces	9

Contenido

Información previa a la instalación	10
Instrucciones de instalación	11
Montaje de los componentes	12
Lista de piezas	13

⚠ WARNING ⚠

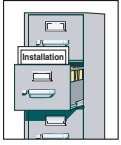

Read this installation manual completely to ensure proper installation, then file it with the owner or maintenance department. Compliance and conformity to drain requirements and other local codes and ordinances is the responsibility of the installer.



Separate parts from packaging and make sure all parts are accounted for before discarding any packaging material. If any parts are missing, do not begin installation until you obtain the missing parts.

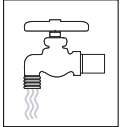

Flush the water supply lines before beginning installation and after installation is complete. Test the unit for leaks and adequate water flow. Main water supply to the eyewash should be "ON" at all times. Provisions shall be made to prevent unauthorized shutoff.



The ANSI Z358.1 standard requires an uninterrupted supply of flushing fluid at a minimum 30 PSI (0.21 MPa) flowing pressure. Flushing fluid should be tepid per ANSI Z358.1.



The inspection and testing results of this equipment should be recorded weekly to verify proper operation. This equipment should be inspected annually to ensure compliance with ANSI Z358.1.



Workers who may come in contact with potentially hazardous materials should be trained regarding the placement and proper operation of emergency equipment per ANSI Z358.1.



For questions regarding the operation or installation of this product, visit www.bradleycorp.com or call 1-800-BRADLEY.

Product warranties may also be found under "Product Information" on our web site at www.bradleycorp.com.

Installation Instructions

Supplies Required:

- (3) 3/8" floor anchors and bolts
- Piping to 1-1/4" BSP water supply inlet
- Adequate supply pipe supports
- Piping to 1-1/4" IPS drain outlet on unit
- Minimum 4" drain to accommodate 30 gallons per minute discharge for drench shower waste
- OPTIONAL: sign mounting hardware

Step 1: Secure base to floor

1. Install three suitable anchors (by installer) for 3/8" bolts in the floor (see Figure 1).
2. Bolt the base to the floor anchors using 3/8" bolts (supplied by installer).

Step 2: Assemble eyewash components

1. Assemble the remaining unit components as shown in Figure 2 on page 4.
 - Apply pipe sealant or tape (supplied by installer) to all male-threaded pipe joints.
 - Use rubber grip pad or strap wrench around pipes when tightening to prevent marring. Place grip pad on pipe and then put wrench over grip pad. With grip pad in place, turn pipe with wrench.
 - The bottom edge of the showerhead should be 7'-1" (2160mm) from floor.
2. When connecting steel chain, first connect chain to foot treadle "S" hook. Then with foot treadle raised up, straighten chain and connect a link to "S" hook on valve handle. Make sure steel chain is pulled tight. The length of chain used will vary.



IMPORTANT: Do not rely on Bradley's Combination Unit to support supply piping.

Step 3: Connect water supply

1. Connect water supply piping to 1-1/4" IPS inlet on unit (piping supplied by installer). Provide adequate supports (supplied by installer) for supply pipe using pipe hangers or other means.
2. Connect drain piping to 1-1/4" IPS drain outlet on unit (piping supplied by installer).
3. Hang the safety sign from the unit with the curtain hooks provided (or mount it to the wall using sign-mounting hardware supplied by installer).

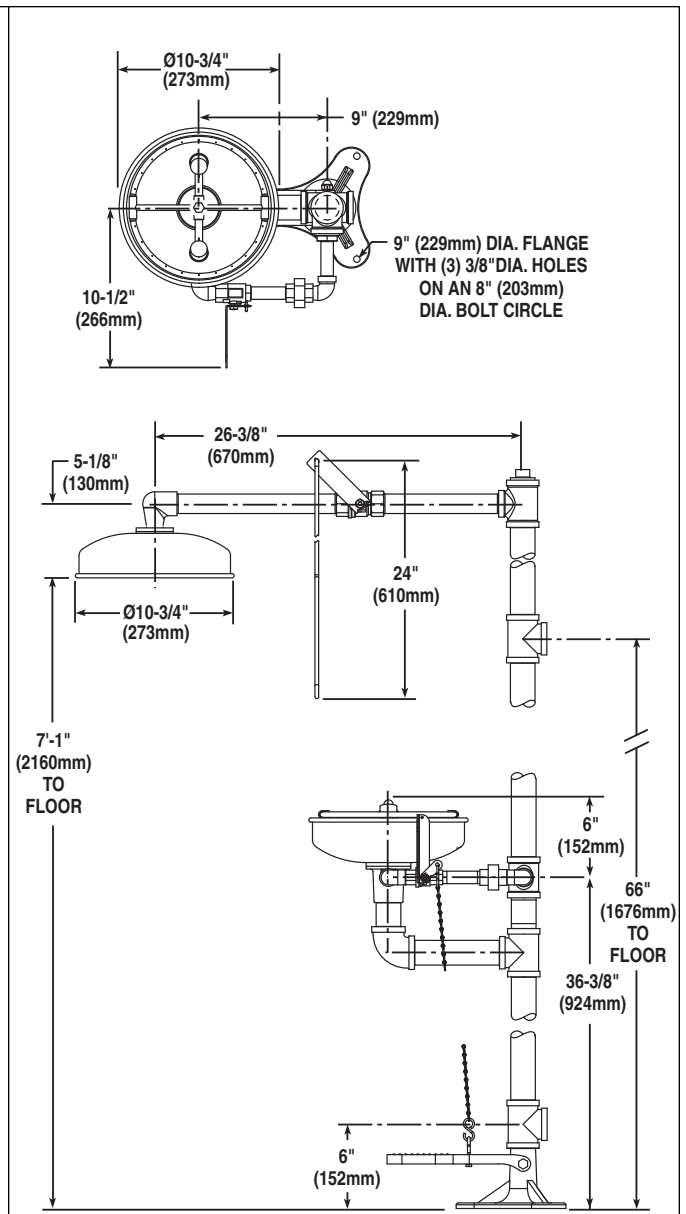

Figure 1

Assembly of Components

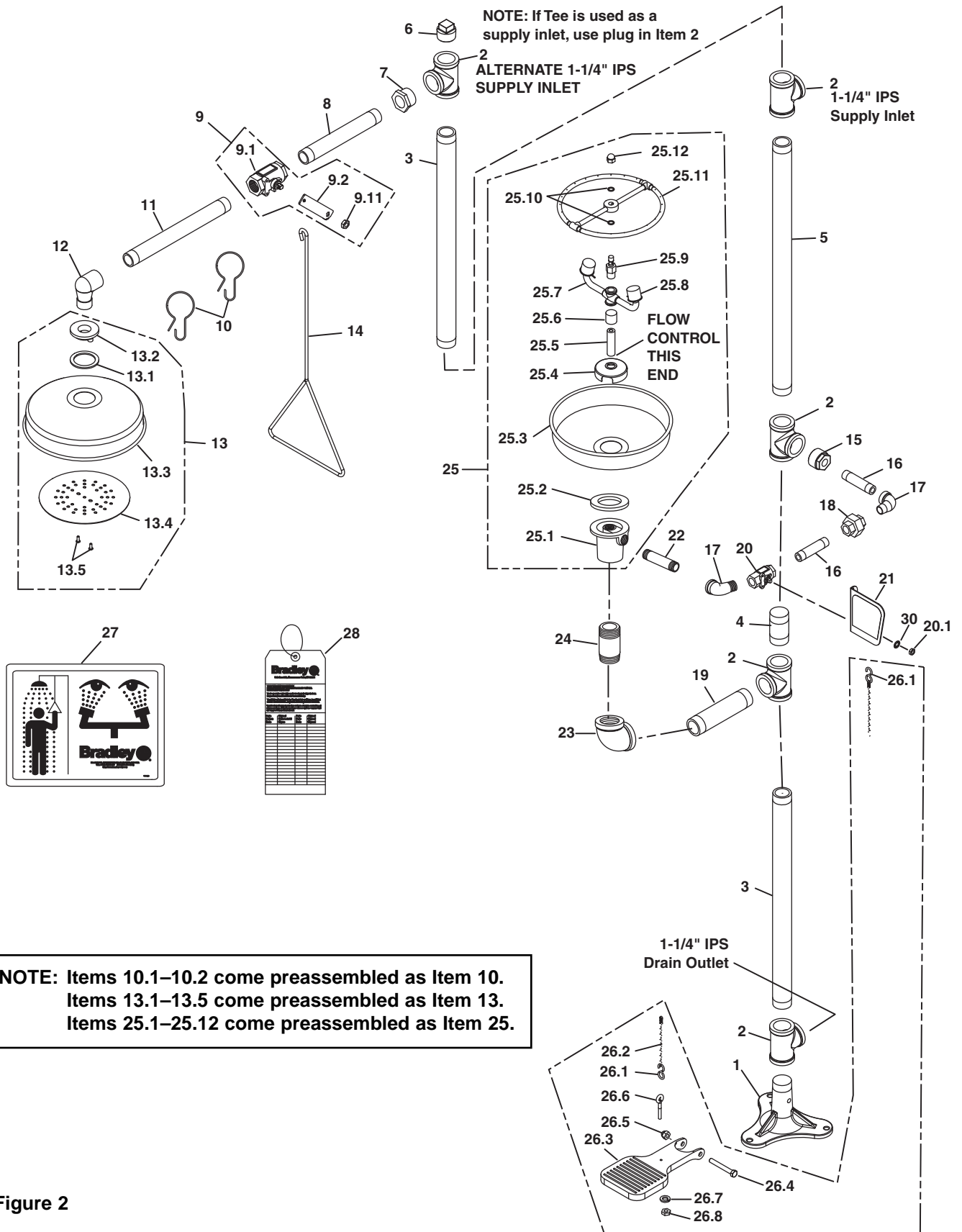

Figure 2

Parts List

Item	Part No.	Qty	Description	Item	Part No.	Qty	Description
1	131-062	1	Base	22	113-866	1	Pipe 1/2" IPS x 4"
2	269-237	5	Pipe Tee 1-1/4" IPS	23	269-242	1	90° Pipe Elbow 1-1/4" IPS
3	113-583	2	Pipe 1-1/4" IPS x 22-1/2"	24	113-579	1	Pipe Nipple 1-1/4" IPS x 3
4	S06-188	1	Plugged Nipple	25	S90-317	1	Stainless Steel Spray Ring Assy.
5	113-584	1	Pipe 1-1/4" IPS x 26-1/2"	25.1	111-049	1	Inlet-Drain Fitting
6	269-238	1	Pipe Plug 1-1/4" IPS	25.2	124-028	1	Center Seal Gasket
7	269-236	1	Reduc'g Bushing 1-1/4" to 1" IPS	25.3	187-053	1	Stainless Steel Bowl
8	113-006NX	1	Pipe 1" IPS x 9"	25.4	173-009	1	Cup Strainer
9	S30-061	1	Stay-Open Ball Valve 1" IPS	25.5	S21-074	1	Supply Pipe
9.1	S27-276	1	1" Ball Valve with Jam Nut	25.6	113-1159	1	Spacer, Drain
9.11	161-079	1	Jam Nut only	25.7	S05-131	1	Eyewash Yoke
9.2	128-142	1	Handle	25.8	107-371	2	Dust Cover
10	151-001	2	Curtain Hook	25.9	269-912	1	Swivel Stem
11	113-006MN	1	Pipe 1" IPS x 12"	25.10	124-055	2	Quad Ring
12	169-854	1	90° Street Elbow 1" IPS	25.11	S57-148	1	Spray Ring Assembly
13	S24-113	1	Showerhead Assembly	25.12	110-209	1	Acorn Nut
13.1	125-001DP	1	Rubber Washer	26	S45-1314SS	1	HFSO Prepack
13.2	153-235	1	Adapter	26.1	269-646	2	"S" Hook
13.3	187-053	1	Showerhead Shell	26.2	134-009A	1	Stainless Steel Chain
13.4	155-008	1	Diffuser	26.3	181-008SS	1	Treadle
13.5	160-410	2	Shoulder Screw	26.4	160-401	1	Screw
14	128-156A	1	Pull Rod - 24" Long	26.5	161-137	1	Nut, Acorn
15	269-239	1	Reduc'g Bushing 1-1/4" to 1" IPS	26.6	147-026	1	Eye Bolt
16	113-965	2	Pipe 1/2" IPS x 3-3/8"	26.7	142-002BT	1	Lockwasher
17	269-241	2	Elbow	26.8	161-025	1	Hex Nut
18	269-240	1	Union 1/2" IPS	27	114-052	1	Safety Sign
19	113-582	1	Pipe 1-1/4" IPS x 6-1/2"	28	204-421	1	Emergency Tag
20	S27-287	1	1/2" Ball Valve with Jam Nut	29	269-915	1	Grip Pad (not shown)
20.1	161-151	1	Jam Nut only	30	142-002DA	1	Washer
21	S08-338	1	Handle Assembly				

Prepack S45-1788 includes Items 25.9, 25.10, 25.11, 25.12

⚠ AVERTISSEMENT ⚠

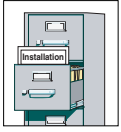

Lire ce manuel d'installation dans son intégralité pour garantir une installation appropriée. Une fois celle-ci terminée, classer ce manuel auprès du service à la clientèle ou d'entretien. L'installateur est responsable de la conformité de l'installation aux codes pour des drain et codes et règlements en vigueur.



Assurez-vous que toutes les pièces sont incluses dans l'emballage et qu'il n'en manque aucune avant de jeter l'emballage. Ne commencez pas l'assemblage avant de recevoir les pièces manquantes.

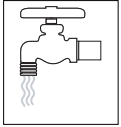

Rincez la conduite d'alimentation avant et après l'installation. Assurez-vous que le débit d'eau est adéquat et qu'il n'y a pas de fuites. L'alimentation principale en eau doit être toujours OUVERTE. On devra prévoir des dispositions pour empêcher tout arrêt non autorisé.

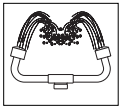

La norme ANSI Z358.1 requiert une alimentation sans coupure du liquide de rinçage à une pression minimum de 30 psi (0.21 MPa). Le liquide de rinçage doit être tiède conformément à la norme ANSI Z358.1.



Inspectez et testez cet équipement une fois par semaine pour en assurer le bon fonctionnement. Notez les dates d'inspection. Ce matériel doit être inspecté une fois par an pour assurer sa conformité à la norme ANSI Z358.1.



Les ouvriers susceptibles d'entrer en contact avec des matières potentiellement dangereuses doivent recevoir une formation sur la mise en place et le bon fonctionnement du matériel d'urgence conformément à la norme ANSI Z358.1.



Pour toute question concernant le fonctionnement ou l'installation de ce produit, consulter le site www.bradleycorp.com ou appeler le 1-800-BRADLEY.

Les garanties de produits figurent sous la rubrique « Informations techniques » sur notre site Internet à www.bradleycorp.com.

Instructions d'installation

Fournitures :

- 3 ancrages au sol et boulons de 3/8"
- Produit d'étanchéité pour tuyaux
- Tuyau d'alimentation pour branchement au raccord IPS de 1-1/4" d'arrivée d'eau de l'appareil
- Supports adéquats pour la tuyauterie d'alimentation
- Tuyau de vidange de 1-1/4" IPS pour la douche oculaire
- Un renvoi de 4" minimum pour la douche d'urgence assurant une capacité de vidange de 30 gal/mn (115 l/mn)
- Quincaillerie pour l'installation de l'enseigne

Étape 1: Fixation de la base au sol

1. Poser dans le sol trois chevilles (à fournir) pour les trois vis de 3/8 in. (Figure 1).
2. Viser la base dans le sol avec trois vis de 3/8 in. (à fournir).

Étape 2: Montage

1. Monter le reste des éléments comme sur les Figure 2 aux page 8.
 - Appliquer de la pâte ou du ruban d'étanchéité (à fournir) sur tous les filetages mâles.
 - Utiliser un isolant en caoutchouc ou une clé à sangle pour ne pas rayer les tuyaux lors du serrage. Placer un isolant sur le tuyau puis la clé sur l'isolant. Une fois l'isolant en place, tourner le tuyau avec la clé.
 - Le bord inférieur du pommeau de la douche d'urgence doit se trouver à 7'-1" (2160mm) du sol.
2. Pour raccorder la chaîne d'acier, la poser d'abord sur le «S» de la pédale. Ensuite, relever la pédale, tendre la chaîne et accrocher un de ses maillons au crochet en «S» situé sur le levier de la vanne. Veiller à ce que la chaîne soit tendue. La longueur de la chaîne est variable.



IMPORTANT: Ne pas utiliser la douche comme support de la tuyauterie.

Étape 3: Raccordement de l'alimentation en eau

1. Brancher l'alimentation en eau sur l'orifice d'alimentation de 1-1/4 in. IPS de la douche d'urgence (tuyauterie à fournir). Prévoir des supports adéquats (à fournir) pour la tuyauterie d'alimentation.
2. Brancher l'alimentation en eau sur l'orifice d'évacuation de 1-1/4 in. IPS de la douche d'urgence (tuyauterie à fournir).
3. Accrochez l'enseigne de sécurité avec les crochets fournis (ou fixer sur le mur ou sur la tuyauterie avec la visserie non fournie).

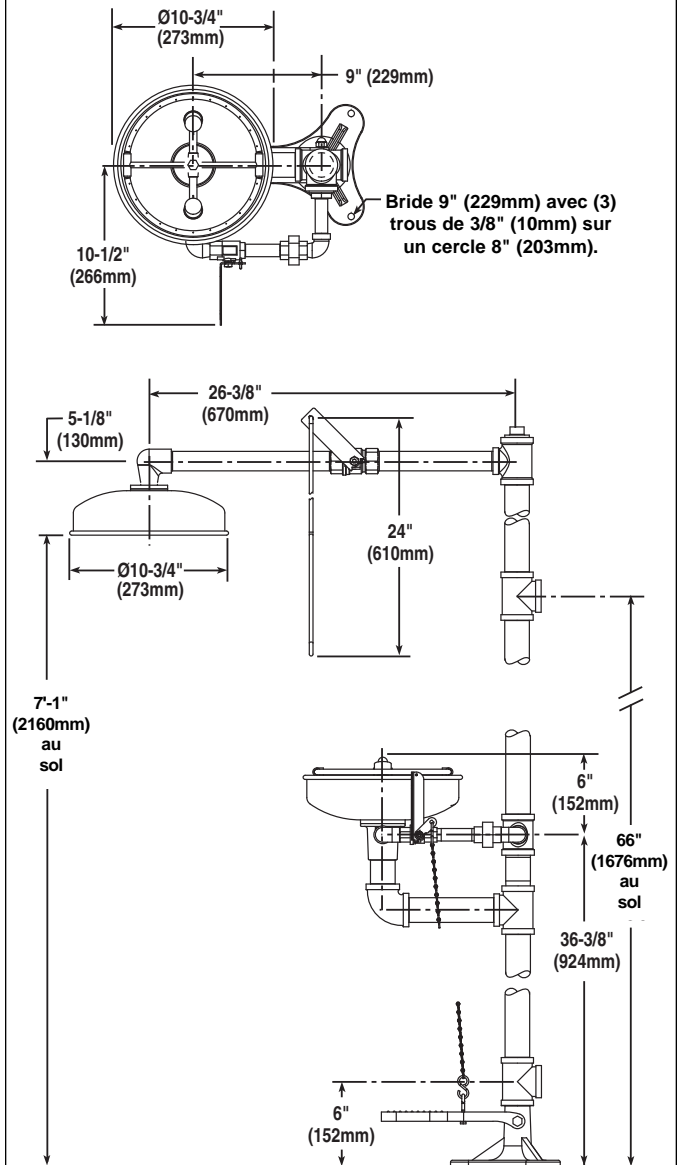

NOTE: Toutes les dimensions supposent un engagement de filetage standard. Les variations de fabrication prévoient +/- 3,1 mm (1/8") par joint fileté. Pour trouver la tolérance d'une dimension, ajouter le nombre de joints filetés entre une dimension et le multiplier par 3,1 mm (1/8").

Figure 1

Assemblage des composantes

NOTE: Si le raccord en té est utilisé comme orifice d'admission, utiliser le bouchon au point n° 2.

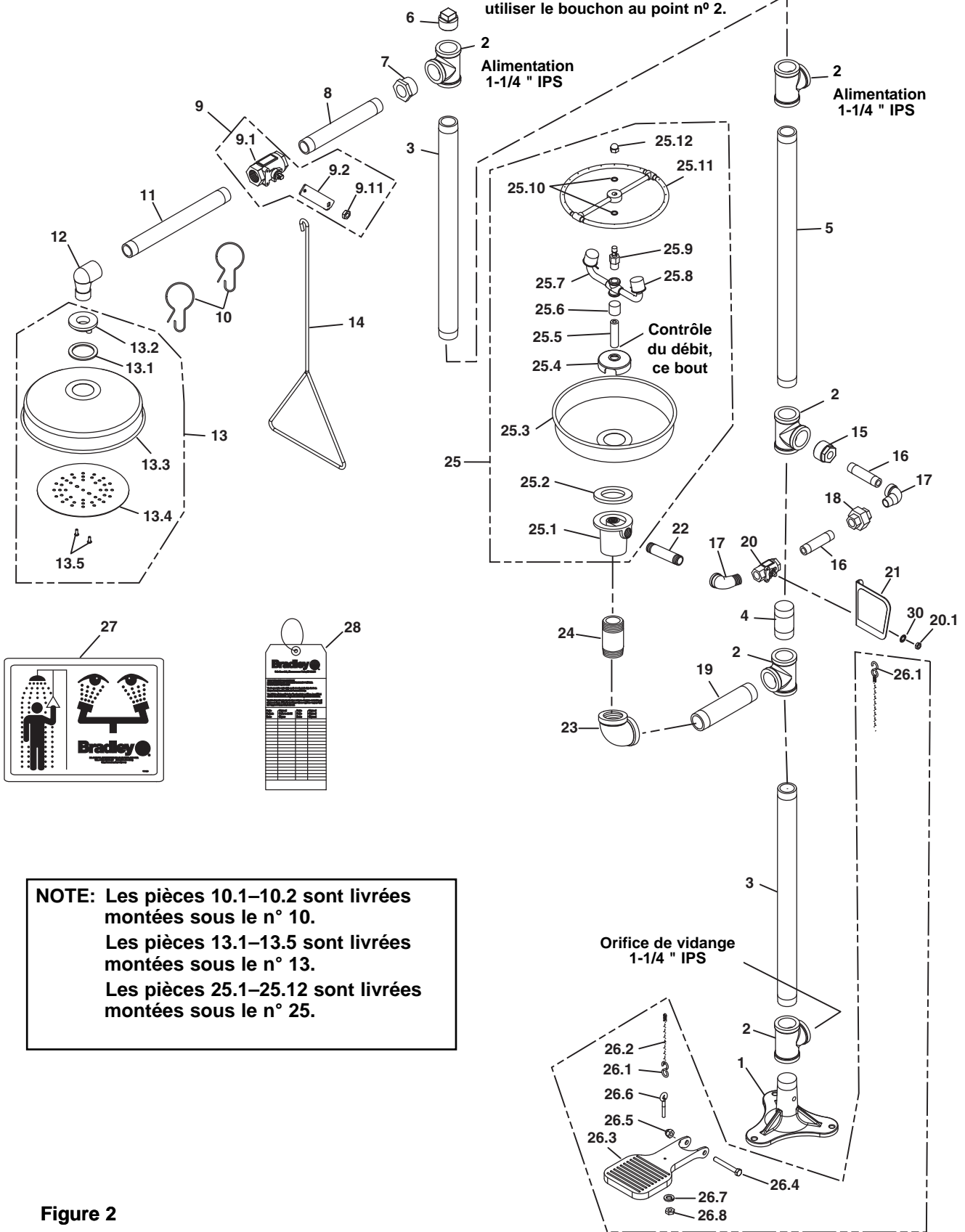

NOTE: Les pièces 10.1–10.2 sont livrées montées sous le n° 10.
 Les pièces 13.1–13.5 sont livrées montées sous le n° 13.
 Les pièces 25.1–25.12 sont livrées montées sous le n° 25.

Figure 2

Liste des pièces

Pièce	Réf	Qté	Description	Pièce	Réf	Qté	Description
1	131-062	1	Bride	21	S08-338	1	Assemblage de manette
2	269-237	5	Té 1-1/4" IPS	22	113-866	1	Tuyau 1/2" IPS x 4"
3	113-583	2	Tuyau 1-1/4" IPS x 22-1/2"	23	269-242	1	Coude 90° 1-1/4" IPS
4	S06-188	1	Mamelon obturé	24	113-579	1	Raccord 1-1/4" IPS x 3"
5	113-584	1	Tuyau 1-1/4" IPS x 26-1/2"	25	S90-317	1	Disperseur Annulaire
6	269-238	1	Bouchon 1-1/4" IPS	25.1	111-049	1	Raccordement d'entrée du drain
7	269-236	1	Réducteur 1-1/4" > 1" IPS	25.2	124-028	1	Joint d'étanchéité
8	113-006NX	1	Tuyau 1" IPS x 9"	25.3	187-053	1	Assemblage du récepteur inox
9	S30-061	1	Robinet de 1" à tournant sphérique fermé/ouvert	25.4	173-009	1	Filtre à tamis
				25.5	S21-074	1	Alimentation acier inox
9.1	S27-276	1	Robinet 1po (avec écrou)	25.6	113-1159	1	Entretoise
9.11	161-079	1	Écrou (seulement)	25.7	S05-131	1	Assemblage de cadre
9.2	128-142	1	Manette	25.8	107-371	2	Couvercle anti-poussières
10	151-001	2	Crochet	25.9	269-912	1	Pivot
11	113-006MN	1	Tuyau 1" IPS x 12"	25.10	124-055	2	Rondelle
12	169-854	1	Coude 90° de 1" IPS	25.11	S57-148	1	Diffuseur Annulaire
13	S24-113	1	Tête de douche	25.12	110-209	1	Écrou Borgne
13.1	125-001DP	1	Rondelle de caoutchouc	26	S45-1314SS	1	HFSO Préemballé
13.2	153-235	1	Adaptateur	26.1	269-646	2	Crochet en S
13.3	187-053	1	Coquille	26.2	134-009A	1	Chaîne en acier inoxydable
13.4	155-008	1	Diffuseur	26.3	181-008SS	1	Pédale
13.5	160-410	2	Vis	26.4	160-401	1	Vis
14	128-156A	1	Tige - 24"	26.5	161-137	1	Écrou
15	269-239	1	Réducteur 1-1/4" > 1/2" IPS	26.6	147-026	1	Boulon à œil
16	113-965	2	Tuyau 1/2" IPS x 3-3/8"	26.7	142-002BT	1	Rondelle de blocage
17	269-241	2	Coude	26.8	161-025	1	Écrou hexagonal
18	269-240	1	Union 1/2" IPS	27	114-052	1	Enseigne de sécurité
19	113-582	1	Tuyau 1-1/4" IPS x 6-1/2"	28	204-421	1	Étiquette d'inspection
20	S27-287	1	Robinet 1/2 po (avec écrou)	29	269-915	1	Tampon anti dérapant (non montré)
20.1	161-151	1	Écrou (seulement)	30	142-002DA	1	Rondelle

Paquet S45-1788 comprend les éléments 25.9, 25.10, 25.11, 25.12

⚠ ADVERTENCIA ⚠

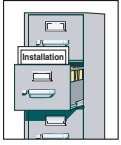

Lea en su totalidad este manual de instalación para garantizar una instalación adecuada. Una vez que termine la instalación, entregue este manual al propietario o al Departamento de Mantenimiento. Es responsabilidad de quien instale el equipo cumplir con los códigos para desagüe y otros códigos y ordenanzas locales.



Separar todas las piezas del material de embalaje y asegurarse que todas las piezas estén incluidas antes de desechar cualquier material de embalaje. Si faltase alguna pieza, no intentar instalar la unidad combinada Bradley hasta obtener las piezas faltantes.

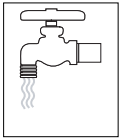

Aclarar el conducto del suministro de agua antes y después de la instalación. Verificar que no haya fugas y que el flujo de agua sea adecuado. El suministro principal de agua a la unidad debe estar siempre en posición "ON" (abierto). Se deben tomar medidas a fin de evitar el corte no autorizado del suministro.

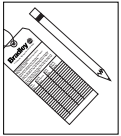

La norma ANSI Z358.1 exige un suministro ininterrumpido del líquido de enjuague a una presión mínima de 30 psi (0.21 MPa). El líquido de limpieza debe estar tibio en conformidad con la norma ANSI Z358.1.



Este equipo se debe inspeccionar, probar y anotar semanalmente para mantener un funcionamiento adecuado. Se debe revisar este equipo anualmente para asegurarse de que cumpla con la norma ANSI Z358.1.



Los trabajadores que puedan tener contacto con materiales potencialmente peligrosos deben recibir capacitación sobre la ubicación y operación adecuada de los equipos de emergencia en conformidad con la norma ANSI Z358.1.



Para consultas sobre la operación o instalación de este producto, visite www.bradleycorp.com o llame al 1-800-BRADLEY.

Las garantías del producto se pueden encontrar en "Información del producto" o en nuestro sitio Web, www.bradleycorp.com.

Instrucciones de instalación

Materiales necesarios:

- (3) Pernos y anclajes para piso de 3/8"
- Tubo al tubo de entrada de abastecimiento de agua BSP de 1-1/4" en la unidad
- Soportes adecuados para los tubos de abastecimiento
- Tubo a salida de drenaje IPS de 1-1/4"
- Drenaje mínimo de 4" (102mm) para acomodar una descarga de 30 galones (115 litros) por minuto para el consumo de la ducha de aspersión
- Tornillería para montar el aviso de seguridad

Paso 1: Afianzar la base al piso

1. Instalar los tres anclajes apropiados (suministrados por el instalador) para los pernos de 3/8" en el piso (ver la figura 1).
2. Empernar la base a los anclajes de piso utilizando pernos de 3/8" (suministrados por el instalador).

Paso 2: Montar los componentes

1. Montar el resto de los componentes de la unidad como se muestra en las figura 2 en las página 12.
 - Aplicar obturador de tubo o cinta (suministrado por el instalador) a todas las juntas de tuberías con rosca macho.
 - Utilizar un taco de sujeción o llave de correa alrededor de los tubos al apretar para evitar arañazos. Colocar el taco de sujeción sobre el tubo y, a continuación, la llave de tuercas sobre el taco de sujeción. Con el taco de sujeción en su lugar, hacer girar el tubo con la llave de tuercas.
 - El borde inferior del cabezal de ducha debe estar a 7'-1" (2160mm) del piso.
2. Al conectar una cadena de acero, conectar primero la cadena al gancho en "S" del pedal. Luego, con el pedal levantado, enderezar la cadena y conectar un eslabón al gancho en "S" de la manilla de la válvula. Asegurarse de que la cadena de acero esté tirante. La longitud de la cadena utilizada variará.



IMPORTANTE: No depender de la unidad combinada de Bradley para soportar el tubo de abastecimiento.

Paso 3: Conectar el abastecimiento de agua

1. Conectar el tubo de abastecimiento e agua al tubo de entrada IPS de 1-1/4" en la unidad (tubo suministrado por el instalador). Proveer soportes adecuados (suministrados por el instalador) para los tubos de abastecimiento utilizando cuelgatubos u otros medios.
2. Conectar el tubo (suministrado por el instalador) de drenaje a la salida de drenaje IPS de 1-1/4" en la unidad.
3. Cuelgue la señal de seguridad con los ganchos suministrada (o montar la señal de seguridad en la pared o en el tubo utilizando la tornillería de montaje de señal suministrada por el instalador).



Figura 1

Armado de los componentes

NOTA: Si el acoplamiento en T se usa como entrada, utilizar el tapón artículo Nº 2.

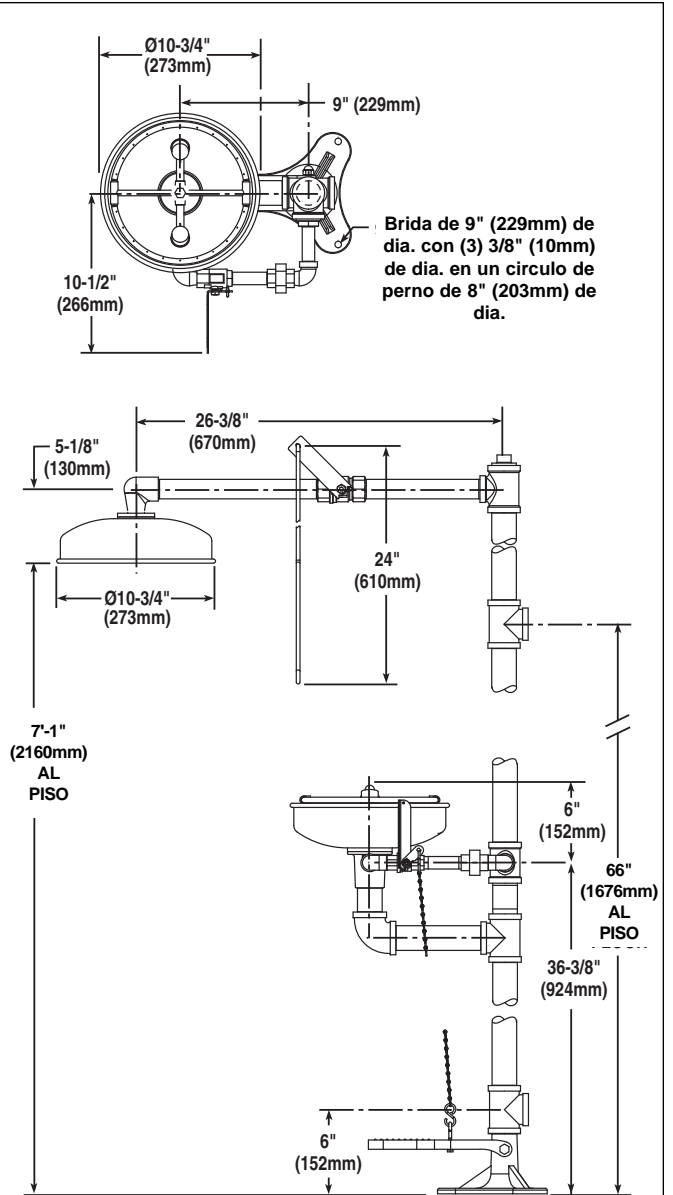
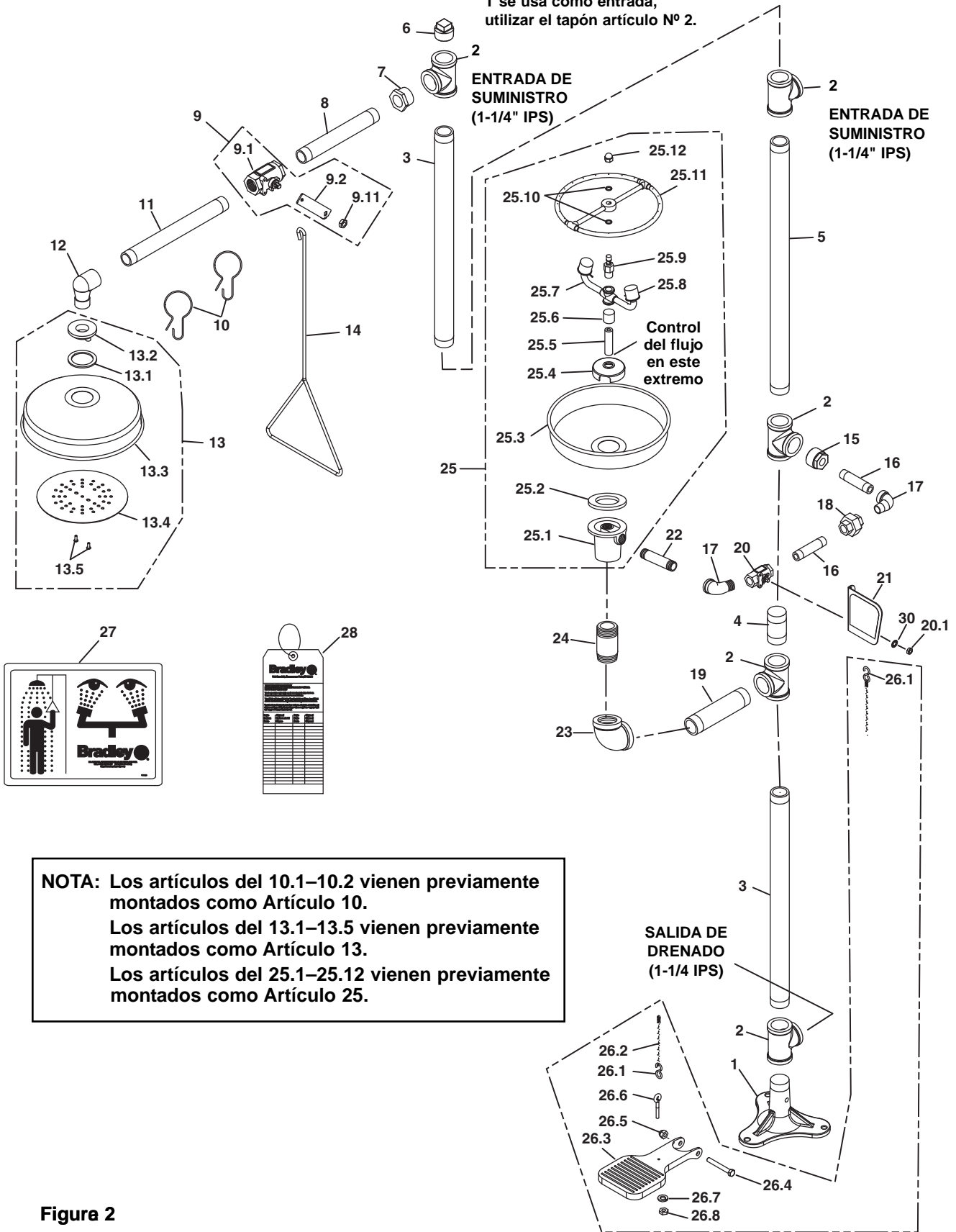

NOTA: Los artículos del 10.1–10.2 vienen previamente montados como Artículo 10.
 Los artículos del 13.1–13.5 vienen previamente montados como Artículo 13.
 Los artículos del 25.1–25.12 vienen previamente montados como Artículo 25.

Figura 2

Lista de piezas

Art.	Pieza No.	Cant.	Descripción	Art.	Pieza No.	Cant.	Descripción
1	131-062	1	Base	20	S27-287	1	Válvula de bola de 1/2" (con tuerca)
2	269-237	5	Tubo en T IPS de 1-1/4"	20.1	161-151	1	Tuerca (solamente)
3	113-583	1	Tubo IPS de 1-1/4" x 22-1/2"	21	S08-338	1	Conjunto de la manilla
4	S06-188	1	Tubo de empalme de rosca macho	22	113-866	1	Tubo 1/2" IPS x 4"
5	113-584	1	Tubo IPS de 1-1/4" x 26-1/2"	23	269-242	1	Codo tubo 90° IPS de 1-1/4"
6	269-238	1	Tapón 1-1/4" IPS	24	113-579	1	Empalme 1-1/4" IPS x 3"
7	269-236	1	Casq Red. 1-1/4" de 1" IPS	25	S90-317	1	Conj. de aros de rociado inox
8	113-006NX	1	Tubo IPS de 1" x 9"	25.1	111-049	1	Conex. de entrada de desagüe
9	S30-061	1	Válvula de flotador de abertura continua IPS de 1"	25.2	124-028	1	Junta del sello central
9.1	S27-276	1	Válvula de flotador de 1" (con tuerca)	25.3	187-053	1	Receptor de lavado de los ojos de acero inoxidable
9.11	161-079	1	Tuerca (solamente)	25.4	173-009	1	Coladera
9.2	128-142	1	Manija	25.5	S21-074	1	Conjunto del tubo de abastecimiento
10	151-001	2	Gancho	25.6	113-1159	1	Espaciador
11	113-006MN	1	Tubo IPS de 1" x 12"	25.7	S05-131	1	Conj. de la horq del lavajos
12	169-854	1	Codo IPS de rosca macho y hembra de 90°de 1"	25.8	107-371	2	Cubiertas contra el polvo con ligaduras
13	S24-113	1	Conjunto de cabezal rociador	26	S45-1314SS	1	Preempaquetado de HFSSO
13.1	125-001DP	1	Rondana	26.1	269-646	2	Gancho en "S"
13.2	153-235	1	Adaptador	26.2	134-009A	1	Cadena de acero inoxidable
13.3	187-053	1	Receptor de lavado de los ojos	26.3	181-008SS	1	Pedal
13.4	155-008	1	Difusor	26.4	160-401	1	Tornillo
13.5	160-410	2	Tornillo	26.5	161-137	1	Tuerca
14	128-156A	1	Varilla de tiro 24" de largo	26.6	147-026	1	Perno de ojo
15	269-239	1	Casq Red. 1-1/4" de 1/2" IPS	26.7	142-002BT	1	Rondana de seguridad
16	113-965	2	Tubo IPS de 1/2" x 3-3/8"	26.8	161-025	1	Tuerca hexagonal
17	269-241	2	Codo	27	114-052	1	Letero de seguridad
18	269-240	1	Unión 1/2" IPS	28	204-421	1	Etiqueta de emergencia
19	113-582	1	Tubo IPS de 1-1/4" x 6-1/2"	29	269-915	1	Taco de sujeción (no se muestra)
				30	142-002DA	1	Rondana

Paquete S45-1788 incluye art. 25.9, 25.10, 25.11, 25.12