

MUSE

M-110 TVD

Manuel d'utilisation TV portable avec lecteur DVD/USB/SD



Veillez lire attentivement ce manuel avant toute utilisation

Français

CONTENU DE LA BOÎTE

Lorsque vous déballez votre nouvelle TV portable, veillez à ce que tous les éléments cités ci-dessous soient présents :

- TV portable
- Manuel d'utilisation
- Accessoires :
 - Télécommande x1
 - Adaptateur secteur x1
 - Antenne TNT x1
 - Adaptateur allume-cigare x1
 - Écouteurs x1

DESCRIPTION DE L'APPAREIL

Unité principale
Vue de face

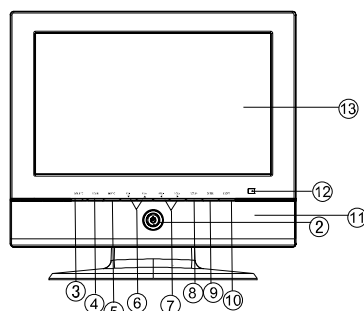

Côté gauche

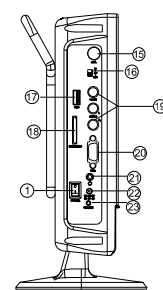

Côté droit

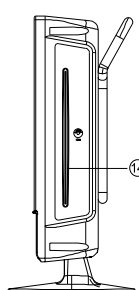

F - 1

F - 2

F - 3

F - 4

F - 5

Avertissements :

- Lorsque le niveau de charge de la batterie intégrée est faible, le message « Low battery » (batterie faible) s'affiche et la lecture s'arrête.
- La batterie ne peut être rechargée qu'en utilisant l'adaptateur secteur, lorsque l'appareil est éteint.
- La batterie ne peut pas être chargée lorsque le commutateur est en position « ON ».
- Rechargez la batterie lorsque vous avez l'intention de l'utiliser sous peu.
- Lors de l'utilisation de la batterie rechargeable, la température ambiante doit être comprise entre 5 et 35°C.
- Pour une durée de vie maximale de la batterie rechargeable, ne la rechargez pas à l'extérieur.
- La batterie intégrée peut présenter un risque d'incendie ou de brûlure chimique en cas d'utilisation incorrecte.
- Ne la démontez pas, ne la soumettez pas à une température supérieure à 100°C et ne la jetez pas au feu.
- N'exposez pas l'appareil à une chaleur excessive (soleil, feu, etc.).
- Lorsque vous jetez l'appareil, veillez au respect de l'environnement et conformez-vous à la législation en vigueur dans votre pays.

CONNEXIONS

Veillez à débrancher tous les appareils de l'alimentation avant la connexion.

* Connexion à une TV

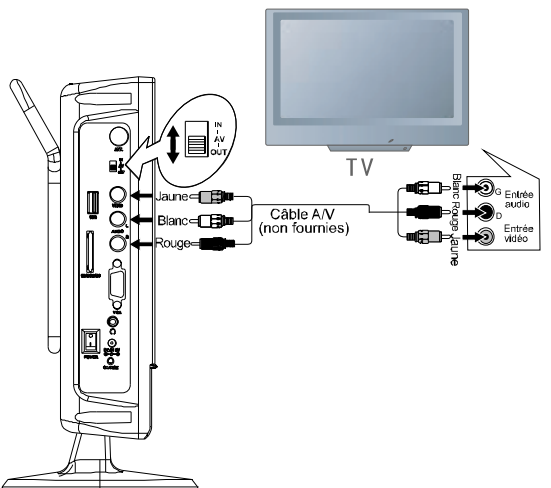

F - 6

Placez le commutateur **AV IN/OUT** en position « IN » pour recevoir le signal AV. Placez le commutateur **AV IN/OUT** en position « OUT » pour émettre le signal AV. Remarque : Assurez-vous d'utiliser le câble audio/vidéo adéquat. Des branchements incorrects peuvent être la cause d'un signal faible.

* Connexion à un ordinateur

Ordinateur

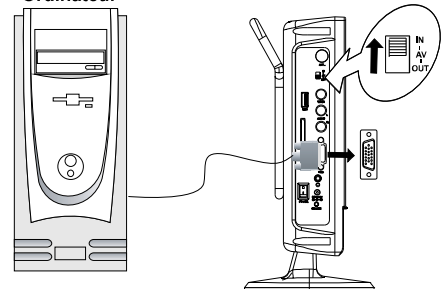

Utilisez un connecteur mini D-Sub à 15 broches (non fourni) pour relier votre ordinateur à l'entrée VGA située sur le côté gauche de l'appareil. Placez le commutateur **AV IN/OUT** en position « IN » pour que l'appareil reçoive le signal.

* Connexion de l'antenne

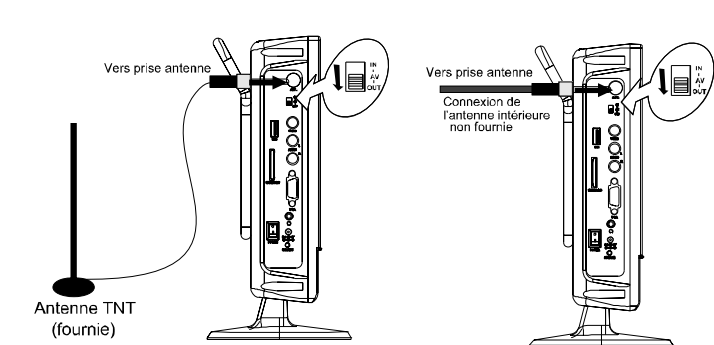

Connectez l'antenne TNT fournie ou une antenne externe afin de recevoir respectivement le signal TV numérique ou analogique.

⚠ Pour une réception optimale, utilisez cet appareil avec une antenne TNT d'extérieur.

F - 7

UTILISATION D'UN CASQUE D'ECOUTEURS

Tension de sortie maximale ≤ 150 mV
MISE EN GARDE SUR LE NIVEAU DE VOLUME DU CASQUE

Diminuez le volume avant de connecter un casque et augmentez-le ensuite si nécessaire. L'utilisation prolongée d'un casque à un volume élevé peut endommager votre système auditif. Lorsqu'un casque ou des écouteurs sont connectés, les haut-parleurs de l'appareil sont désactivés.

Attention : évitez les niveaux sonores élevés pouvant nuire à votre système auditif.

⚠ L'utilisation régulière d'écouteurs à un volume élevé peut endommager votre système auditif.

OPÉRATIONS DE BASE

- Branchez l'adaptateur secteur dans une prise murale, puis placez le commutateur O/I situé sur le côté gauche de l'appareil en position « I ».
- Appuyez sur la touche **⏻** si l'appareil est en veille (voyant **⏻** de couleur rouge). Lorsque le voyant **⏻** est bleu, appuyez de manière répétée sur la touche **SOURCE** pour sélectionner l'un des modes suivants : DVD / DTV (TV numérique) / ATV (TV analogique) / USB / carte / AV.
- Remarque : Lorsque le commutateur AV IN/OUT est en position « IN », seul le mode d'entrée AV est disponible. Vous ne pouvez pas accéder aux modes DVD, USB, carte, TV analogique et TV numérique.
- Utilisez le pavé numérique ou les touches CH+/- pour sélectionner une chaîne TV.
- Utilisez les touches VOL+/- pour régler le niveau de volume. Vous pouvez connecter un casque muni d'une fiche 3,5 mm à la prise casque située sur le côté gauche de l'appareil, mais baissez le niveau de volume au préalable. Les haut-parleurs sont automatiquement désactivés lors de l'utilisation d'un casque. Appuyez sur la touche **MUTE** pour couper temporairement le son. Appuyez à nouveau sur cette touche pour rétablir le son.
- Appuyez sur la touche **⏻** pour mettre la TV en veille. Placez le commutateur O/I en position « O » pour éteindre. Pour couper complètement l'alimentation de l'appareil, débranchez l'adaptateur secteur de la prise murale.

F - 8

RÉGLAGES RELATIFS À L'ÉCRAN

- Appuyez sur la touche **MODE** pour afficher le menu de configuration de l'écran. Le menu ci-dessous s'affiche.

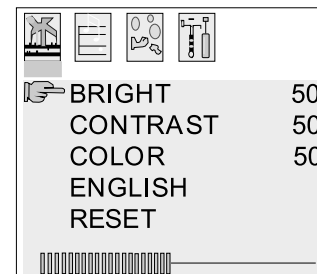

- Appuyez de manière répétée sur la touche **MODE** pour accéder aux différents menus correspondant aux icônes : « IMAGE » -> « VOLUME » -> « OPTIONS » -> « SYSTEME » -> « PREREG. » (préréglages, en mode TV analogique uniquement).
- Utilisez les touches **▲ / ▼** pour sélectionner un paramètre puis utilisez les touches **◀ / ▶** pour effectuer le réglage.
- « IMAGE » :
 - « LUMINOSITÉ » : réglage de la luminosité de l'image
 - « CONTRASTE » : réglage du contraste de l'image
 - « COULEUR » : réglage de la couleur de l'image
 - « FRANÇAIS » : sélection d'une langue de menu
 - « REINITIAL. » : Permet de rétablir tous les paramètres sur leur valeur par défaut.
 - « VOLUME » : réglage du niveau de volume
 - « OPTIONS » :
 - « NORMAL » : Permet de faire pivoter l'image à l'écran.
 - « ZOOM » : Permet de sélectionner le format d'affichage « 16:9 » ou « 4:3 ».
 - « SYSTEME » :
 - « SYS.COUL » (système couleur) : Permet de sélectionner un système couleur : « PAL » ou « SECAM ».
 - « SYST. SON » (système audio) (uniquement en mode TV analogique) : Permet de sélectionner un système audio : « I », « DK » et « BG », « L ».
 - « PERM. » (permuter) (uniquement en mode TV analogique) : permutation des réglages de la chaîne en cours avec ceux d'une autre chaîne. Utilisez les touches **◀ / ▶** pour sélectionner un nouveau numéro de chaîne, appuyez sur **▼** pour sélectionner le réglage de la chaîne en cours puis appuyez sur **▶** pour confirmer la permutation.
 - « COP. » (uniquement en mode TV analogique) : Suivez les étapes décrites pour la fonction « PERM. » pour copier la chaîne en cours vers un autre emplacement.
- Remarques : Le système audio et le système couleur doivent être réglés en fonction de votre système local. Dans le cas contraire, il se peut que l'appareil n'émette aucun son ou que l'image soit en noir et blanc.

F - 9

ALIMENTATION

* Utilisation de l'adaptateur secteur

L'adaptateur secteur fonctionne sur une alimentation AC comprise entre 100 V~ et 240 V~. L'adaptateur secteur fourni ne peut en aucun cas être utilisé sur un autre type d'alimentation.

Côté gauche de l'appareil

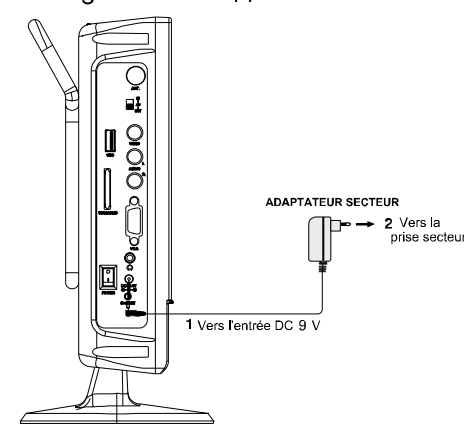

Attention :

- L'adaptateur secteur fourni est exclusivement destiné à être utilisé avec cet appareil. Ne l'utilisez donc pas avec d'autres appareils.
- Éteignez l'appareil avant de débrancher l'adaptateur secteur afin d'éviter d'abimer l'appareil.
- En cas de non-utilisation prolongée, débranchez l'adaptateur secteur de la prise.
- Placez l'appareil à proximité de la prise murale et veillez à ce que cette dernière reste facilement accessible. En cas de dysfonctionnement, débranchez immédiatement l'appareil de la prise murale.
- L'adaptateur secteur permet de débrancher l'appareil. Il doit rester facilement accessible durant l'utilisation. Pour couper complètement l'alimentation de l'appareil, débranchez tout à fait l'adaptateur de la prise secteur.
- N'utilisez jamais un adaptateur secteur abîmé. Placez le câble d'alimentation de manière sûre et de façon à ne pas le coincer ou l'écraser. Si le câble est endommagé, contactez un service de réparation.

F - 4

* Utilisation de l'adaptateur allume-cigare

Côté gauche de l'appareil

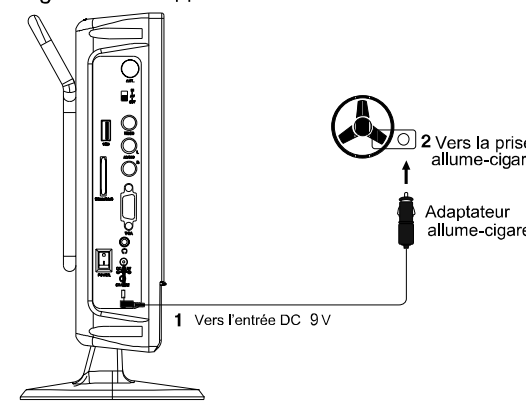

AVERTISSEMENT : Débranchez l'adaptateur allume-cigare lorsque l'appareil n'est pas en cours d'utilisation. Ne convient pas aux véhicules avec système électrique 24 V.

Avertissements

- Utilisez uniquement l'adaptateur allume-cigare 12 V fourni. L'utilisation d'un autre adaptateur 12 V pourrait endommager l'appareil.
- L'adaptateur allume-cigare 12 V fourni est exclusivement destiné à être utilisé avec cet appareil. Ne l'utilisez donc pas avec d'autres appareils.
- Pour des raisons de sécurité, n'effectuez aucune opération sur l'appareil et ne regardez aucune vidéo lorsque vous conduisez le véhicule.
- Veillez à ce que l'appareil soit correctement fixé afin d'éviter toute chute dans le véhicule en cas d'accident.
- Lorsque l'intérieur de la prise allume-cigare est encombré par des cendres ou de la poussière, la fiche peut chauffer en raison d'un mauvais contact. Veuillez donc nettoyer l'allume-cigare avant utilisation.
- Après utilisation, débranchez l'adaptateur allume-cigare de l'appareil et de la prise allume-cigare.

* Utilisation de la batterie intégrée

Cet appareil contient une batterie rechargeable intégrée (lithium-polymère). Chargez-la avant la première utilisation. Il faut compter environ 4 heures pour une charge complète. Elle peut être rechargée à tout moment, quel que soit son état de déchargement. L'indicateur de charge passe du ROUGE au VERT lorsque la batterie est tout à fait chargée.

LECTURE DE DISQUES

Information sur les zones de lecture

Informations de gestion des régions : cet appareil est conçu et fabriqué selon le système des zones de lecture pour répondre aux informations encodées sur les DVD. Si le numéro de zone imprimé sur le DVD ne correspond pas au numéro de zone de l'appareil, celui-ci ne pourra pas en lire le contenu. Le numéro de zone de cet appareil est le 2.

Lecture normale

- Lorsque l'appareil est en marche, appuyez de manière répétée sur la touche **SOURCE** pour sélectionner le mode « DVD ».
 - Insérez un disque (face imprimée vers le haut) dans le slot d'insertion situé sur le côté droit de l'appareil.
 - Votre appareil a besoin d'un peu de temps pour charger le disque. Après quoi il affiche automatiquement le menu principal du DVD ou commence directement la lecture. Si la lecture du DVD ne commence pas automatiquement, appuyez sur la touche **ENTER**.
 - Appuyez sur la touche **⏻** pour mettre la lecture en pause et appuyez à nouveau sur cette touche pour reprendre la lecture.
 - Appuyez sur la touche **■** pour arrêter la lecture.
- Remarques : En mode DVD/VIDEO/CD, appuyez une fois sur cette touche pour passer en pré-arrêt. Pour reprendre la lecture là où vous l'aviez interrompue, utilisez la touche **▶**. Appuyez deux fois sur la touche **■** pour arrêter complètement la lecture.

Avance / retour rapide

Pendant la lecture du disque, appuyez une ou plusieurs fois sur **◀◀** ou **▶▶** pour modifier la vitesse et le sens de lecture de la lecture accélérée. Appuyez sur la touche **▶** pour reprendre la lecture normale.

Sélection d'un chapitre / d'une plage

- Pendant la lecture du disque, appuyez sur **◀◀** ou **▶▶** pour passer immédiatement au chapitre suivant ou précédent (DVD), ou à la plage suivante ou précédente (CD).
- Utilisez le pavé numérique de la télécommande pour saisir directement le numéro de la plage souhaitée.

Zoom (DVD/VIDEO)

Pendant la lecture du disque, appuyez sur la touche **ZOOM** jusqu'à obtenir la taille de zoom désirée. Cette touche permet de sélectionner l'un des facteurs de zoom suivants : x2, x3, x4, 1/2, 1/3, 1/4, x1 (taille initiale). Pour vous déplacer dans l'image, utilisez les touches directionnelles **◀**, **▶**, **▲**, **▼**.

Lecture répétée

Pendant la lecture du disque, appuyez plusieurs fois sur la touche **REPEAT** pour sélectionner un mode de lecture : DVD : répétition d'un chapitre, répétition d'un titre, répétition totale, répétition désactivée. VCD (fonction PBC désactivée) et CD audio : répétition d'une plage, répétition totale, répétition désactivée.

F - 11

MP3 : lecture d'une plage, répétition d'une plage, répétition du répertoire, lecture du répertoire, lecture aléatoire, répétition aléatoire.

- Remarques :
- « PLAGE » : la plage sélectionnée est lue une fois, puis la lecture s'arrête.
 - « RÉPÉTER PLAGE » : la plage sélectionnée est lue en continu.
 - « RÉPÉTER RÉPERTOIRE » : toutes les plages du répertoire sélectionné sont lues en continu.
 - « RÉPERTOIRE » : toutes les plages du répertoire sélectionné sont lues une fois, puis la lecture s'arrête.
 - « LECTURE ALÉATOIRE » : toutes les plages sont lues une seule fois selon un ordre aléatoire.
 - « RÉPÉTITION ALÉATOIRE » : toutes les plages sont répétées selon un ordre aléatoire.

Remarque : certains disques DVD ne supportent pas la fonction de répétition.

Répétition A-B (avec la touche TV/RADIO)
Pour répéter un segment entre les points A et B, appuyez sur la touche TV/RADIO au début du segment que vous souhaitez répéter. Appuyez de nouveau sur la touche TV/RADIO pour déterminer la fin du segment. Ce segment est alors lu en boucle jusqu'à ce que vous appuyiez sur la touche TV/RADIO pour revenir à la lecture normale.
Remarque : certains disques DVD ne permettent pas la fonction de répétition A-B.

Lecture programmée (DVD/VCD/CD audio)

Cette fonction vous permet de programmer l'ordre de vos éléments favoris.

- Insérez un disque dans l'appareil.
- Lorsque la lecture est en cours ou à l'arrêt, appuyez sur la touche PRO/EPG. Le menu de programmation s'affiche.

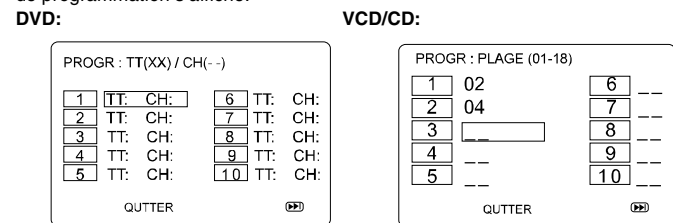

- Utilisez ensuite le pavé numérique pour sélectionner une plage.
- Répétez les 3 étapes précédentes pour mémoriser jusqu'à 20 éléments.
- Pour effacer un élément de la liste programmée, sélectionnez-le à l'aide des touches ▲ / ▼ et appuyez sur la touche ENTER.
- Utilisez les touches directionnelles ◀ / ▶ / ▲ / ▼ pour sélectionner une option : « EXIT » (quitter le menu de programmation) ; « START » (lancer la lecture programmée) ; « → » (aller à la page suivante de la programmation) ; « ← » (aller à la page précédente de la programmation).
- Appuyez ensuite sur ENTER pour confirmer votre choix.
- Pour arrêter la lecture de la programmation, appuyez deux fois sur la touche ■.

F - 12

Affichage d'informations

Pendant la lecture, appuyez plusieurs fois sur la touche DISPLAY pour afficher tour à tour les informations disponibles sur le disque en cours :
VCD/ CD audio : Temps écoulé de la piste, Temps restant de la piste, Temps total écoulé, Temps total restant, Pas d'affichage d'informations.
DVD : Temps écoulé du titre, Temps restant du titre, Temps écoulé du chapitre, Temps restant du chapitre, Pas d'affichage d'informations.

Recherche d'une section désirée

L'utilisateur peut accéder à un passage ou à une piste spécifique en saisissant le temps de lecture ou le numéro de la plage correspondant.

- Appuyez de manière répétée sur la touche GOTO pour afficher les différents modes de recherche.

Disques DVD :

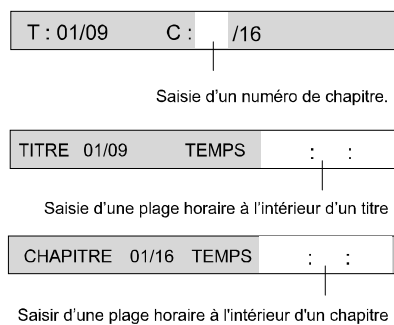

- « **SOUS-TITRES** »
- Sélection d'une langue de sous-titres du DVD.
- Si la langue sélectionnée n'est pas disponible sur le disque, le système utilisera la langue par défaut du disque.
- Pour modifier la langue des sous-titres pendant la lecture, appuyez sur la touche SUB-TITLE de la télécommande.
- « **MENU DISQUE** »
- Sélection d'une langue pour le menu du DVD.
- Si la langue sélectionnée n'est pas disponible sur le disque, le système utilisera la langue par défaut du disque.
- « **CTRL PARENTAL** » (contrôle parental)
Les DVD compatibles avec la fonction de contrôle parental sont évalués selon leur contenu. Le contenu autorisé pour un niveau de restriction et la manière dont ce contrôle est activé peuvent varier d'un disque à l'autre. Par exemple, si le disque le permet, vous pouvez empêcher le visionnage des scènes violentes ou verrouiller complètement la lecture du disque.
La lecture de DVD dont le niveau est supérieur au niveau sélectionné est impossible, à moins de désactiver la fonction de contrôle parental.
Les niveaux de restriction sont les suivants :
Niveau 1 : Enfants
Niveau 2 : G
Niveau 3 : PG
Niveau 4 : PG-13
Niveau 5 : PG-R
Niveau 6 : R
Niveau 7 : NC17
Niveau 8 : Adultes
- « **REGL. PAR DEFAUT** »
Sélectionnez ce paramètre puis confirmez en appuyant sur la touche ENTER. Cette fonction permet de rétablir tous les réglages d'usine, à l'exception du contrôle parental et du code.
- « **Divx VOD** »
- Certains fichiers DivX de vidéo à la demande nécessitent un code d'enregistrement. Vous le trouvez dans le menu de configuration de votre lecteur.
- Ce code d'enregistrement ne doit être utilisé que pour les vidéos à la demande DivX. N'utilisez pas ce code pour d'autres applications ou sites Internet.

- « **PAGE REGL. CODE** »
 - « **MODE CODE** »
 - Activation/désactivation du mode mot de passe.
 - « **CODE** »
- Cette fonction vous permet de définir ou de changer le mot de passe.
Sélectionnez « CODE » à l'aide des touches ▲ ou ▼ et appuyez sur la touche pour sélectionner « CHANGER », puis appuyez sur ENTER. Utilisez le pavé numérique pour introduire votre mot de passe à 4 chiffres et appuyez ensuite sur OK (si vous n'avez pas redéfini votre mot de passe après l'achat de cet appareil, le mot de passe par défaut est 1369).

F - 18

«PAGE DE REGLAGE DU DVB-T»

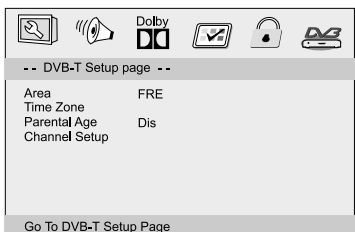

- « **ZONE** »
Permet de sélectionner le pays dans lequel vous vous trouvez.
- « **REGL. HEURE** »
Permet de régler l'heure.
- « **CONTROLE PARENTAL** »
Il vous est possible d'activer ou de désactiver le verrouillage des chaînes ne convenant pas aux enfants (de 4 à 18 ans).
- « **REGLAGES CHAINES** »
- « **Rech. auto** » (recherche automatique)
Appuyez sur ENTER pour lancer la recherche automatique. La liste des chaînes existante est effacée. En fonction du pays sélectionné dans l'option « ZONE », les chaînes au signal fort trouvées sont mémorisées. Une nouvelle liste de chaînes est ainsi établie. Appuyez sur la touche SCAN pour arrêter la recherche automatique des chaînes. La recherche automatique des chaînes peut s'avérer longue.
- « **Rech. manuelle** » (recherche manuelle)
Utilisez les touches ▲ / ▼ pour sélectionner une fréquence. Appuyez ensuite deux fois sur la touche ENTER pour lancer la recherche de la chaîne dont vous avez sélectionné la fréquence. Appuyez sur la touche SCAN pour arrêter la recherche.
- « **Régl. chaînes** »
- Appuyez sur la touche ENTER pour accéder à la page d'édition des chaînes. Utilisez les touches ▲ / ▼ pour sélectionner une chaîne.
- « **FAVORITE** » (favoris) : appuyez sur la touche ◀ /FAV pour ajouter la chaîne sélectionnée à la liste de vos chaînes favorites.
- « **DELETE** » (suppression) : appuyez sur la touche REPEAT/DEL pour supprimer la chaîne sélectionnée de la liste.
- « **PROTECTED** » (verrouillé) : appuyez sur la touche ►/PRO-T pour verrouiller la chaîne sélectionnée et la protéger par un mot de passe.
- Utilisez les touches directionnelles ◀ / ▶ / ▲ / ▼ pour sélectionner une option : « EXIT » (quitter la page de réglage) ; « → » (aller à la page suivante des réglages) ; « ← » (aller à la page précédente des réglages).
- « Tri chaînes »
Utilisez les touches ▲ / ▼ mettre les chaînes dans l'ordre de votre choix.

F - 19

VCD/CD:

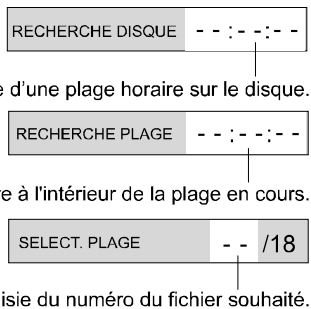

- Une fois le numéro de chapitre ou la plage horaire saisi(e), l'appareil accède directement à la section désirée.

PBC (VCD)

Appuyez une fois sur la touche PBC pour accéder au menu racine.
Appuyez une nouvelle fois sur cette touche pour désactiver cette fonction.

LECTURE D'UN PÉRIPHÉRIQUE USB OU D'UNE CARTE SD/MMC/MS

Vous pouvez connecter un périphérique USB (non fourni) au port USB ou introduire une carte SD/MMC/MS (non fournie) dans le logement de l'appareil pour lire des films sur DivX ainsi que des fichiers audio ou images.

- Branchez le périphérique USB sur le port USB de l'appareil. Introduisez la carte SD dans le logement pour carte.
- Appuyez de manière répétée sur la touche SOURCE pour sélectionner le mode « USB » ou « SD » Pour la lecture de fichiers situés sur le périphérique USB ou sur la carte SD/MMC/MS, veuillez vous référer à la section intitulée « LECTURE DE FICHIERS MP3/DIVX/IMAGES ».

Remarques :

- Il est recommandé de connecter le périphérique USB ou la carte SD/MMC/MS à l'appareil lorsque celui-ci est éteint.
- Il existe de nombreux périphériques USB sur le marché. Nous ne pouvons garantir que cet appareil supporte tous les modèles. Veuillez essayer de connecter un autre périphérique USB si le vôtre n'est pas supporté.
- Certaines cartes SD/MMC/MS peuvent être incompatibles.
- Il se peut que cet appareil ne supporte pas tous les fichiers multimédias enregistrés sur le périphérique USB ou la carte SD/MMC/MS.

« Liste réservation » (programmation d'émissions)

- Appuyez sur la touche PRO/EPG pour accéder au guide électronique des programmes.
- Sélectionnez une émission à l'aide des touches ▲ / ▼ et appuyez sur la touche ENTER pour accéder à la liste des émissions programmées.
- Sélectionnez une émission en fonction de son heure de diffusion puis appuyez sur la touche ENTER pour la programmer.
- Appuyez sur la touche ■ pour afficher les informations sur l'émission programmée.
- Sélectionnez l'option « Notify time » (heure de rappel) et appuyez sur la touche ENTER. Utilisez les touches ▲ / ▼ pour régler l'heure à laquelle vous souhaitez que l'appareil vous rappelle que cette émission va commencer.

CONSIGNES DE SÉCURITÉ

CAUTION
RISK OF ELECTRIC SHOCK
DO NOT OPEN

ATTENTION : pour réduire le risque de choc électrique, ne démontez pas l'appareil. L'appareil ne contient aucune pièce réparable par l'utilisateur. Confiez tout entretien à un technicien qualifié.

- Le symbole de l'éclair terminé par une flèche à l'intérieur d'un triangle avertit l'utilisateur de la présence d'une « tension dangereuse » dans l'appareil.
- Le point d'exclamation à l'intérieur d'un triangle avertit l'utilisateur de la présence d'importantes instructions dans le manuel accompagnant l'appareil.

AVERTISSEMENT : POUR PRÉVENIR TOUT RISQUE D'INCENDIE OU DE CHOC ÉLECTRIQUE, N'EXPOSEZ PAS CET APPAREIL À LA PLUIE OU À L'HUMIDITÉ.

ATTENTION : Radiations laser invisibles lorsque les dispositifs de sécurité sont ouverts ou défectueux. Évitez toute exposition aux rayons.

Appareil à laser de classe 1.



IMPORTANTES CONSIGNES DE SÉCURITÉ

Placez TOUJOURS l'appareil sur un support stable. N'employez que des supports et attaches agréés(e)s, spécialement conçus pour cet appareil.
Ne laissez JAMAIS personne, plus particulièrement des enfants, introduire un quelconque objet dans les orifices de ventilation de l'appareil. Cela pourrait provoquer un choc électrique fatal.
Débranchez TOUJOURS l'adaptateur secteur en cas de non-utilisation prolongée. VEILLEZ à ce que toutes les connexions électriques (y compris les branchements de la fiche d'alimentation et des rallonges) soient correctement effectuées, conformément aux instructions. Mettez l'appareil hors tension lorsque vous effectuez ou que vous modifiez les connexions.

F - 20

LECTURE DE FICHIERS MP3/DIVX/IMAGES

Cet appareil peut lire des fichiers MP3, DivX et images enregistrés sur des disques CDR/ CD-RW, des périphériques USB et des cartes SD/MMC/MS.

- Insérez un disque dans le compartiment. Le contenu du disque s'affiche à l'écran.
- Appuyez sur les touches ◀ / ▶ / ▲ / ▼ pour visualiser et sélectionner le fichier que vous souhaitez lire. Appuyez ensuite sur ENTER pour confirmer et démarrer la lecture. Appuyez sur la touche ►► pour mettre la lecture en pause et appuyez à nouveau sur cette touche pour reprendre la lecture.

Lors de la lecture de fichiers MP3/DivX :

- Appuyez sur la touche ■ pour arrêter la lecture. Appuyez sur la touche ►► pour reprendre la lecture du fichier.
- Pendant la lecture, appuyez deux fois sur la touche MODE, utilisez les touches ◀ / ▶ de la télécommande pour régler le niveau de volume.

Lors de la lecture de fichiers images :

- Pour lancer un diaporama, entrez dans le répertoire de votre choix, sélectionnez une photo puis appuyez sur ENTER.
- Pendant le diaporama, appuyez sur la touche ■ pour accéder au mode de prévisualisation des photos. Les photos se présentent alors sous forme de miniatures. Utilisez les touches directionnelles ◀ / ▶ / ▲ / ▼ pour sélectionner l'une d'entre elles et appuyez sur ENTER pour commencer le diaporama à partir de celle-ci. Appuyez sur la touche MENU pour revenir au menu racine.
- Pendant le diaporama, appuyez sur les touches ◀ / ▶ pour faire pivoter l'image à 90°.

MENU DE CONFIGURATION DVD

Naviguer dans le menu de configuration

- Appuyez sur la touche SETUP pour afficher le menu de configuration principal.
- Appuyez sur ► ou ◀ pour sélectionner une icône du menu. Appuyez sur les touches ▲ ou ▼ pour choisir l'une des options disponibles sous une icône du menu.
- Appuyez sur la touche ► pour accéder au sous-menu et utilisez les touches ▲ ou ▼ pour sélectionner une option. Appuyez sur la touche ENTER pour confirmer votre sélection.
- Appuyez sur la touche ◀ pour revenir au menu précédent.
- Appuyez sur la touche SETUP pour quitter le menu de configuration.

«PAGE CONFIG. GENERALE»

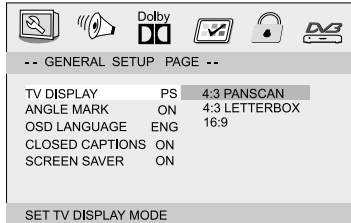

F - 15

CONTACTEZ votre revendeur en cas de doute quant à l'installation, au fonctionnement ou à la sécurité de votre appareil.

N'UTILISEZ PLUS l'appareil s'il est abîmé de quelque manière que ce soit ou s'il ne fonctionne pas normalement. Débranchez l'adaptateur secteur et consultez votre revendeur.

NÉGLIGEZ PAS l'appareil sous tension sans surveillance, sauf si le fonctionnement de celui-ci en votre absence relève d'une utilisation normale (par exemple, un magnétoscope avec fonction de programmation d'enregistrement).
UTILISEZ vos écouteurs à un niveau de volume modéré. Un niveau de volume trop élevé peut endommager votre système auditif de manière permanente.

AVERTISSEMENT :

- L'adaptateur secteur permet de débrancher l'appareil. Il doit rester facilement accessible durant l'utilisation. Pour couper complètement l'alimentation de l'appareil, débranchez tout à fait l'adaptateur de la prise secteur.
- N'utilisez jamais un adaptateur secteur abîmé. Placez le câble d'alimentation de manière sûre et de façon à ne pas le coincer ou l'écraser. Si le câble est endommagé, contactez un service de réparation.
- Placez l'appareil sur une surface plane et de niveau.
- N'empêchez pas la bonne ventilation de l'appareil en installant celui-ci en un endroit peu ventilé, en le recouvrant ou en le plaçant sur un tapis.
- Pour éviter tout dysfonctionnement, ne placez pas cet appareil à proximité de haut parleurs ou d'aimants.
- N'exposez pas cet appareil à la lumière directe du soleil et ne le laissez pas dans un véhicule fermé ou tout autre endroit où il serait exposé à des températures supérieures à 40°C.
- Il doit se trouver à un endroit où la température est comprise entre 5 et 35°C.
- Ne placez pas de bougie à proximité de l'appareil ou de l'adaptateur secteur.
- N'utilisez pas votre appareil immédiatement après l'avoir déplacé d'une pièce froide vers une pièce chaude. Des problèmes de condensation pourraient survenir.
- Veillez à assurer une ventilation suffisante et ne couvrez pas les orifices de ventilation de l'appareil.
- Ne placez pas de bougie sur l'appareil.
- Utilisez cet appareil dans des climats modérés.
- Veillez à ne pas exposer votre appareil à la pluie ou à l'humidité.
- Prévoyez un espace de 5 cm minimum autour de l'appareil pour assurer une ventilation suffisante.
- Ne placez aucun récipient rempli de liquide, tel qu'un vase, à proximité de l'appareil.
- La plaque signalétique se trouve en dessous de l'appareil.
- Veillez au respect de l'environnement lorsque vous vous débarrassez des piles usagées.
- Ne jetez pas les piles dans le feu !
- N'exposez pas les piles à une chaleur excessive, comme les rayons du soleil, le feu ou d'autres sources de chaleur similaires.
- N'utilisez pas votre casque ou vos écouteurs à un niveau de volume trop élevé afin d'éviter le risque de perte auditive.
- Sous l'effet de phénomènes électriques transitoires et/ou électrostatiques, le produit peut présenter des dysfonctionnements et une réinitialisation peut s'avérer nécessaire.

« **FORMAT AFFICH.** »

- « **4:3 PANSKAN** »
- Lors de la lecture d'une vidéo au format large, ce mode rogne les côtés droit et gauche de l'image pour qu'elle puisse être visualisée en plein écran sur un écran 4:3.
- Certains DVD contenant des films pour écran large ne permettent pas la lecture en mode Pan Scan et sont automatiquement lus en mode Letter Box (bandes noires en haut et en bas de l'écran).
- « **4:3 LETTERBOX** »
- Lors de la lecture d'une vidéo au format large sur un écran 4:3, des bandes noires apparaissent en haut et en bas de l'écran.
- « **16:9** » (Ecran large)
- Mode de lecture correct pour vidéos écran large sur une TV à écran large.

Remarques :

- Les dimensions de l'image sont pré-réglées sur le disque DVD. Par conséquent, l'image de certains disques DVD peut ne pas être conforme aux dimensions de l'image sélectionnées.
- Lors de la lecture de DVD enregistrés au format 4:3, l'image apparaît toujours au format 4:3, indépendamment du réglage du format d'affichage de la TV dans le menu de configuration.
- « **SIGNET ANGLE** »
- « **ACTIVE** » (activé) : Sélectionnez ce paramètre pour indiquer un signet angle pendant la lecture d'un disque proposant plusieurs angles de vue. Vous pouvez sélectionner l'un des angles de vue proposés à l'aide de la touche ANGLE de la télécommande.
- « **DESACTIVE** » (désactivé) : Sélectionnez ce paramètre pour cacher le signet angle. Remarque : Cette fonction n'est disponible que pour les disques avec angles de vue multiples.
- « **LANGUE OSD** »
Permet de sélectionner une langue de menu.
- « **SS-TITRES MALEN.** » (sous-titres pour malentendants)
Certains disques possèdent des sous-titres pour les malentendants.
- « **ACTIVE** » (activé) : Sélectionnez ce paramètre pour afficher ces sous-titres.
- « **DESACTIVE** » (désactivé) : Sélectionnez ce paramètre pour masquer ces sous-titres.
- « **ECONOM. ECRAN** » (économiseur d'écran)
Activation/désactivation de l'économiseur d'écran.

«PAGE REGLAGES SORTIE ANALOG.»



F - 16

MAINTENANCE

Nettoyage

- Veillez à mettre l'appareil hors tension et à déconnecter l'adaptateur secteur avant de le nettoyer.
- Utilisez un chiffon doux, propre et sec. Dépoussiérez régulièrement les orifices de ventilation à l'arrière ou sur les côtés de l'appareil.
- L'utilisation de solvants ou de produits abrasifs ou à base d'alcool peut endommager l'appareil.
- Si un objet ou un liquide entre dans l'appareil, débranchez immédiatement ce dernier et faites-le contrôler par un ingénieur agréé.
- Remarques sur les disques
- N'utilisez pas de disques de forme irrégulière (exemples : en forme de cœur, octogonaux). L'appareil pourrait présenter des dysfonctionnements.
- Ne placez pas plusieurs disques dans le compartiment.
- N'essayez pas d'ouvrir le compartiment du disque pendant la lecture.
- Ne touchez pas la lentille. Vous pourriez provoquer un dysfonctionnement.
- Si le disque est rayé, sale ou maculé de traces de doigts, l'appareil peut ne pas fonctionner. Avant la lecture, essayez le disque avec un chiffon. Procédez du centre vers l'extérieur. Ne rangez pas les disques dans des endroits présentant des températures élevées ou une humidité importante. Ils pourraient se déformer.

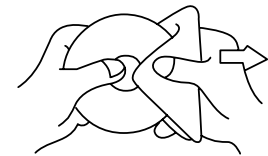

Après la lecture, replacez vos disques dans leur boîtier.
Remarque importante
Retirez le disque du compartiment si l'appareil doit être transporté.

« **DOWNMIX** » :

- « **LTRT** » : sorties audio droite et gauche
- « **STEREO** » : sorties du signal audio stéréo
- « **CONFIG. DOLBY DIGITAL** »

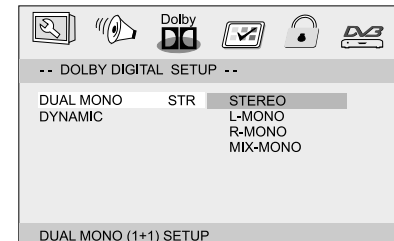

« **DUAL MONO** » :

- Cette option vous permet de sélectionner « STEREO », « MONO G » (mono gauche), « MONO D » (mono droit) et « MIX-MONO » pour la sortie Dolby Digital.
- « **DYNAMIQUE** »
- Cette option vous permet de contrôler les différents niveaux de son via compression dynamique. Cela améliore la qualité de la sortie audio à un volume peu élevé et réduit les sons les plus forts.
- Cette fonction n'est disponible que sur les DVD enregistrés en Dolby Digital.

«PAGE PREFERENCES»

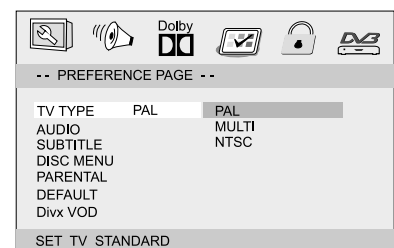

Remarque : Le menu de configuration des préférences n'est disponible que lorsque la lecture est à l'arrêt.

- « **SYSTEME TV** »
- Sélectionnez l'un des systèmes TV suivants : « PAL », « AUTO » ou « NTSC ».
- « **AUDIO** »
- Sélection d'une langue audio.
- Si la langue sélectionnée n'est pas disponible sur le disque, le système utilisera la langue par défaut du disque.
- Pour modifier la langue audio pendant la lecture, appuyez sur la touche AUDIO de la télécommande.

F - 17

GUIDE DE DÉPANNAGE

L'appareil ne se met pas en marche.

- Vérifiez que l'adaptateur secteur est branché.
- Vérifiez que l'appareil a bien été mis en marche.
- La télécommande ne fonctionne pas.
- Vérifiez que la réception du signal infrarouge de la télécommande n'est pas bloquée par un obstacle.
- Orientez la télécommande vers le capteur infrarouge de l'appareil.
- Remplacez la pile de la télécommande par une nouvelle.
- Volume très faible ou pas de son.
- Vérifiez que l'appareil a bien été mis en marche.
- Vérifiez que la lecture n'est pas en pause. Appuyez sur la touche ►►.
- Vérifiez que la fonction d'avance ou de retour rapide n'est pas activée. Appuyez sur la touche ►►.
- Vérifiez les connexions.
- Vérifiez que la sourdine n'est pas activée.
- La lecture ne se lance pas.
- Insérez correctement le disque, face imprimée vers le haut.
- Vérifiez que l'appareil supporte ce type de disque.
- Vérifiez que le code régional du disque correspond à celui de l'appareil. Le code de cet appareil correspond à la zone 2.
- Nettoyez le disque.
- L'image n'est pas nette.
- Le DVD est sale. Nettoyez doucement le disque.
- Le disque est rayé.
- Veillez à régler la luminosité et le contraste de l'écran LCD.

- Absence de signal.**
- Vérifiez le réglage de la fréquence de la chaîne.
- Effectuez une recherche automatique de chaînes.
- Vérifiez les connexions.
- Régulez la position de l'antenne.
- Vous avez oublié votre mot de passe.
- Si vous avez oublié votre mot de passe, introduisez les chiffres 1369 pour réinitialiser l'appareil.



Si à l'avenir vous désirez vous débarrasser de cet appareil, veuillez noter que les appareils électriques ne doivent pas être jetés avec les ordures ménagères. Renseignez-vous pour connaître le centre de recyclage le plus proche. Consultez les autorités locales ou votre revendeur pour plus de détails (Directive sur les déchets des équipements électriques et électroniques).



F - 23