

Bas de pompe Merkur®

313625D

FRA

A utiliser ensemble avec des pompes de finition et de revêtement de haut niveau dans des endroits dangereux ou non. Strictement réservé à un usage professionnel.



Consignes de sécurité

Lire toutes les mises en garde et instructions de ce manuel. Toutes les mises en garde et les instructions se trouvent sur votre pompe ou sur votre manuel d'utilisateur. Les symboles de danger renvoient aux risques relatifs à la procédure spécifique. Sauvegardez la totalité des instructions.

Les informations sur les modèles, dont la pression maximum de service, figurent à la page 3.

LW025A

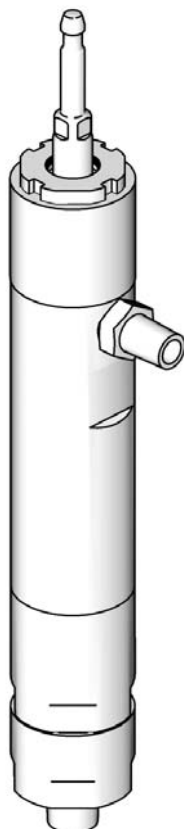

TI11643a

LW150A

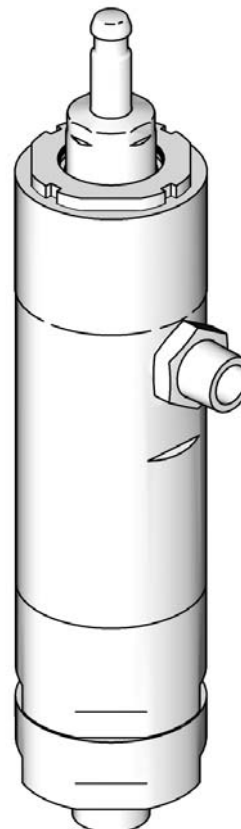

TI11645a

Table des matières

Manuels complémentaires	2	Pièces	9
Modèles	3	Kits de réparation	11
Identification des composants	4	Dimensions	12
Réparation	5	Caractéristiques techniques	13
Informations générales	5	Garantie Graco standard	14
Préparation	5	Information Graco	14
Démontage	5		
Remontage	6		

Manuels complémentaires

Manuel	Désignation
313631	Moteur pneumatique NXT™
313628	Pompe Merkur
313634	Groupes pulvérisateurs Merkur, ambiant, air-assisté et sans air comprimé
313637	Groupes pulvérisateurs électrostatique Merkur
313640	Groupes pulvérisateurs chauffant Merkur

Modèles

Le numéro à 6 caractères de votre pompe se trouve sur la plaque signalétique (ID). Employer la matrice suivante pour définir la construction de votre bas de pompe. Par exemple, la bas de pompe de modèle LW025A représente une bas de pompe de style réservoir à huile en acier inoxydable, 25 centimètres cube, avec un revêtement en Chromex, 3 UHMWPE et 2 garnissages PTFE.



ti12415a

Pour placer une commande de pièces de rechange, voir la section **Pièces** à partir de la page 9. Les chiffres dans la matrice ne correspondent pas aux nombres de référence contenus dans les dessins et listes de pièces.

L	W		025	A	
Premier chiffre	Deuxième chiffre (Désignation)		Troisième, quatrième et cinquième chiffres (Volume de la bas de pompe par cycle* en centimètres cube)	Sixième chiffre (Garnissages; Revêtements volumétriques)	
L (Inférieur)	W	De style réservoir à huile, acier inoxydable	025	A	3 UHMWPE, 2 PTFE; Chromex™
			050		
			075		
			100		
			125		
			150		

* Le cycle se rapporte à la combinaison d'une ascension et d'une descente.

Modèle, séries	Pression maximum de service psi (MPa, bar)	Entrée produit	Sortie produit
LW025A, Série A	3000 (20,7, 207)	1/2 po. Npt	3/8 po. Npt
LW050A, Série A	4500 (31,0, 310)	3/4 po. Npt	3/8 po. Npt
LW075A, Série A	4800 (33,1, 331)	3/4 po. Npt	3/8 po. Npt
LW100A, Série A	3600 (24,8, 248)	3/4 po. Npt	3/8 po. Npt
LW125A, Série A	2900 (20,0, 200)	1 po. Npt	1/2 po. Npt
LW150A, Série A	2400 (16,5, 165)	1 po. Npt	3/4 po. Npt

Identification des composants

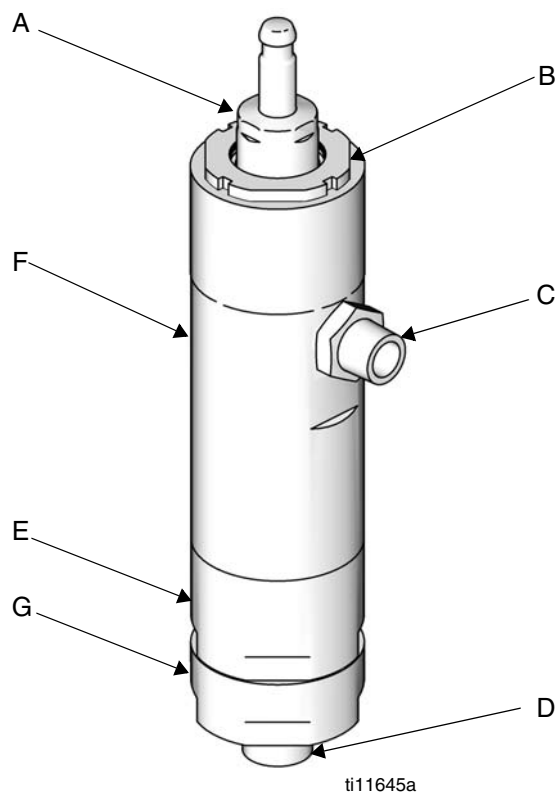

FIG. 1. Identification des composants

Clé :

- A Assemblage du piston/tige
- B Réservoir d'huile
- C Sortie produit
- D Entrée produit
- E Cylindre inférieur
- F Cylindre supérieur
- G Clapet d'aspiration

Réparation



Informations générales

REMARQUE

Les nombres et les lettres de référence entre parenthèses dans le texte se rapportent aux repères des figures et des vues éclatées des pièces.

Toujours utiliser des pièces et accessoires Graco d'origine disponibles auprès de votre distributeur Graco. Si vous utilisez vos propres accessoires, assurez-vous qu'ils sont correctement dimensionnés et que la pression est conforme au système.

Préparation



Bien vouloir suivre les mises en garde et les instructions contenues dans votre manuel d'utilisateur lors des étapes préliminaires suivantes :

1. Rincer le matériel.
2. Dépressurisez.
3. Déconnecter la bas de pompe de la pompe.

Démontage

Disposer en séquence les pièces déconnectées pour faciliter le remontage. Nettoyer toutes les pièces avec un solvant compatible et vérifier l'absence de toute trace d'usure ou de détérioration.

REMARQUE

Il existe des kits de réparation. Voir le tableau à la page 11 pour passer commande du ou des kits adéquat(s) pour votre pompe.

- Les pièces comprises dans le kit de réparation de joint sont marquées d'une *, par exemple 8*.
- Les pièces comprises dans le kit de réparation de sièges sont marquées d'une †.
- Les pièces comprises dans le kit du clapet de retenue à bille sont marquées par un ◆.

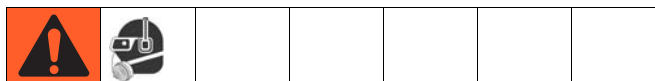

Les fils sont très tranchants. Protégez-vous les mains à l'aide d'un chiffon.

1. Placer le cylindre (1) sur le côté dans un étau avec mordaches.

2. Utilisez une clé réglable sur le boîtier d'admission (23) pour le dévisser du cylindre inférieur (2).

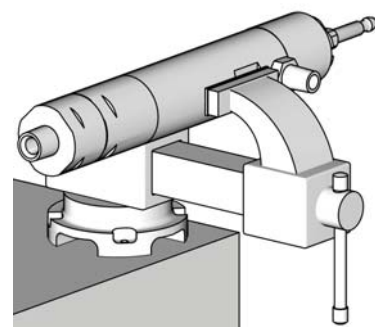

ti12918a

- Desserrez légèrement l'étau et enlevez la bille (24◆).
3. Retirer le siège (22†) et utiliser un tire joint torique pour enlever le joint 26*†) du carter d'admission. Voir FIG. 7.
4. Utilisez une clé réglable sur la partie hexagonale du cylindre inférieur (2) pour l'enlever du cylindre supérieur (1) et pour le glisser immédiatement hors de la pompe. Faites attention à ne pas endommager l'assemblage piston/tige (3).
5. Enlevez le joint circulaire (21*†) du dessus du cylindre inférieur.
6. Desserrez l'écrou du réservoir à huile (5).
7. Tirez l'assemblage piston/tige du fond du cylindre supérieur. Enlevez le ressort (10*), les garnissages de piston (12* et 13*) les bagues (11* et 14*).
8. Enlever le réservoir à huile (5).
9. Enlevez les garnissages de presse-étoupe (7*, 8*) et des bagues (6*, 9*) du fond du réservoir à huile.

REMARQUE

Le contre-écrou peut rester fixé au cylindre supérieur.

10. Enlevez le ressort (4*) du dessus du cylindre supérieur (1).

11. Enlevez le joint du réservoir à huile (27*) et le joint du cylindre supérieur (28*).
12. Bloquer la tige du piston dans un étau. Utiliser une clé hexagonale pour retirer l'écrou (17†) de l'extrémité du piston.
 - LW025A–LW050A : 7 millimètres (1/4 po.) hexa
 - LW075A–LW150A : 13 millimètres (1/2 po.) hexa



FIG. 2. Enlever l'écrou de transit

13. Retirer le joint (18*†), le siège (15†) et la bille (16◆). Voir FIG. 5.

Remontage

1. Nettoyer et examiner toutes les pièces.

REMARQUE

Remplacer tous les joints toriques enlevés sur la pompe. Compresser les joints peut entraîner une fuite de la pompe.

2. Lubrifiez et installez la nouvelle joint du réservoir à huile (27*) et la joint du cylindre supérieur (28*).
3. Enfiler la bague mâle (6*), les garnissages en V (7*, 8*) et la bague femelle (9*) dans le réservoir à huile (5). Alternier les garnissages en V, les lèvres étant tournées vers le bas. Lubrifier les garnissages.

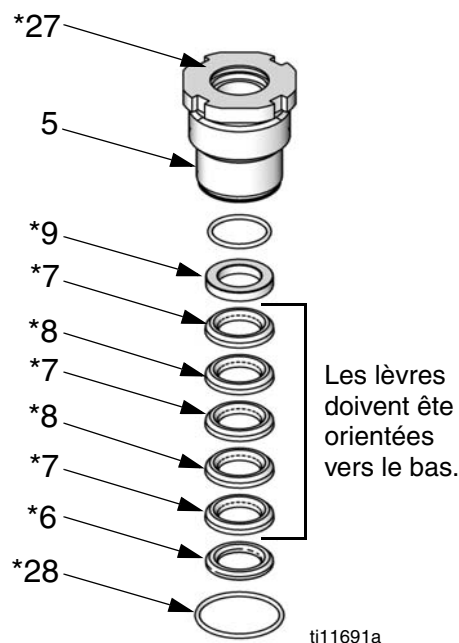

FIG. 3. Remplacer les garnissages de presse-étoupe

4. Installez le ressort (4*) au dessus du cylindre supérieur.

REMARQUE

Tout fils, garnissages et vannes d'air doivent être bien lubrifiés. Utiliser Lubriplate (Graco Pièce Numéro 285791) ou un produit semblable.

5. Lubrifiez les fils et vissez le réservoir à huile (5) dans le cylindre supérieur (1), à la main.

6. Installez le ressort (10*), la bague femelle (14*), les garnissages en V (12*, 13*), et la bague male (11*) au fond du cylindre supérieur (1). Alternier les garnissages en V, les lèvres étant tournées vers le haut. Lubrifier les garnissages.

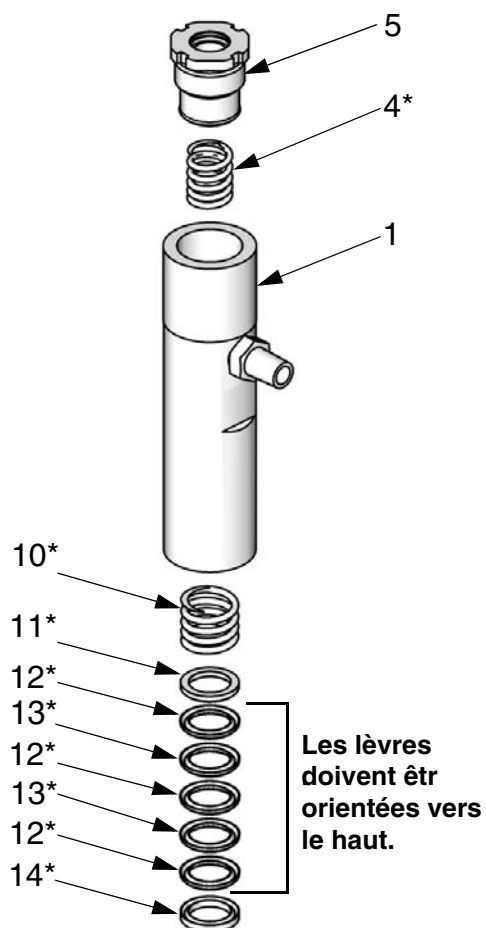

ti11693a

FIG. 4. Remplacer les garnissages des pistons

7. Placer la bille (16♦) sur le piston. Installer le siège (15†) et le joint torique (18*†). Lubrifier le joint torique et les filetages de l'écrou de transit (17†). Serrer l'écrou de transit (17†) dans le piston/tige piston/tige (3).

8. Placer le piston dans l'étau et serrer l'écrou de transit (17†) suivant les indications du tableau ci-dessous.

Bas de pompe	Couple
LW025A–LW050A	58-62 pieds-livres (78-84 N•m)
LW075A–LW150A	78-82 pieds-livres (105-111 N•m)

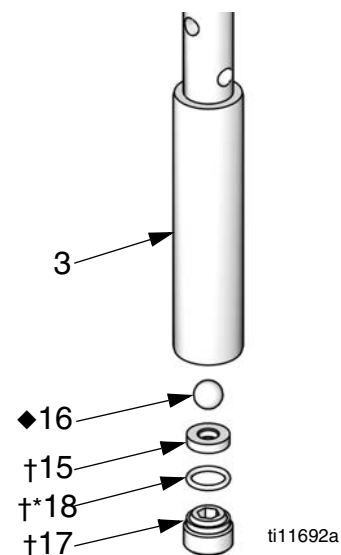

ti11692a

FIG. 5. Remplacer la bille et le siège du piston

9. Pousser l'assemblage piston/tige (3) dans le cylindre supérieur (1).
10. Lubrifiez et installez le joint (21*) sur le dessus du cylindre inférieur (2).
11. Lubrifiez les fils et vissez le cylindre inférieur (2) sur le cylindre supérieur (1). Serrer à un couple de 95-105 pieds-livres à (128-142 N•m).

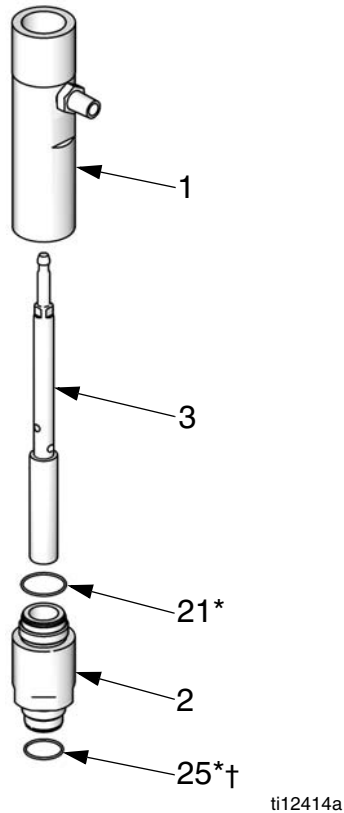

FIG. 6. Assembler l'ensemble piston/tige aux cylindres

12. Lubrifier et installer le joint (25*†) au fond du cylindre inférieur (2).
13. Installer le joint torique (26*†) et le joint d'admission (22†) au dessus du carter d'admission. Lubrifier le joint torique. Ce siège (22†) est réversible. Retournez ou remplacez comme exigé.

14. Lubrifier le joint (25*†) et les filetages du cylindre inférieur (2). Placer la bille (24♦) sur le siège de piston (22†).

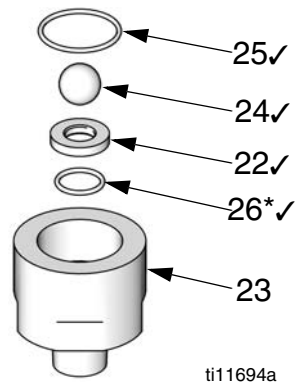

FIG. 7. Remplacer la bille et le siège de prise

15. Gardez droit pour visser le boîtier (23) dans le cylindre inférieur (2) à la main, afin que les sièges restent fermement en place. Maintenez alors le cylindre dans un étau et couple comme indiqué dans le tableau suivant.

Bas de pompe	Couple
LW025A–LW050A	58-62 pieds-livres (78-84 N•m)
LW075A–LW150A	78-82 pieds-livres (105-111 N•m)

16. Serrer le réservoir à huile (5) à 58-62 pieds-livres (78-84 N•m).

Pièces

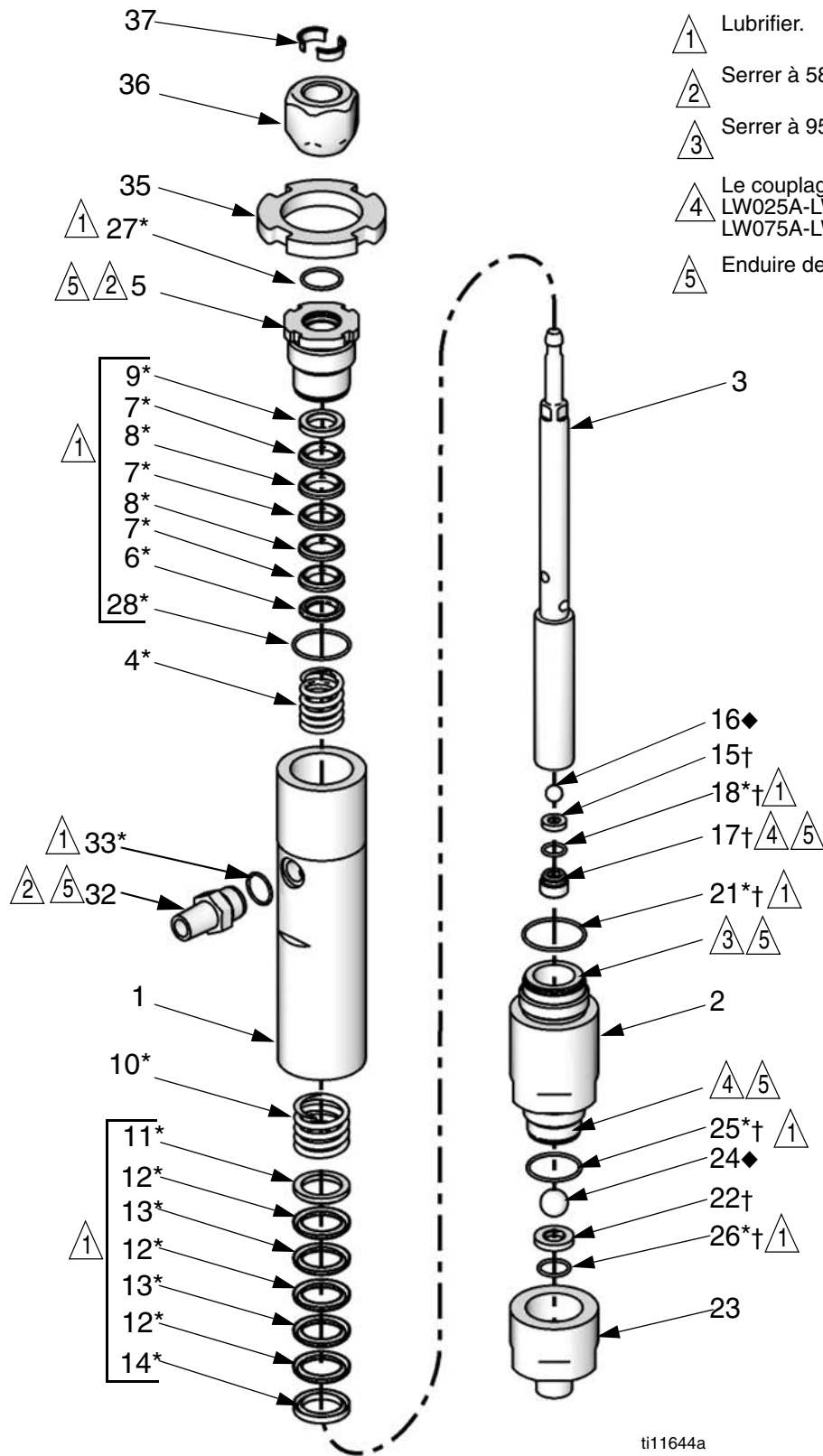

ti11644a

Rep.	Désignation	Réf.	Qté.
1	KIT DU CYLINDRE supérieur; comprenant 21, 28, 32, et 33 (qté 1) LW025A LW050A LW075A LW100A LW125A LW150A	24A813 24A814 24A815 24A816 24A817 24A818	1
2	KIT DU CYLINDRE inférieur; comprenant 21 et 25 LW025A LW050A LW075A LW100A LW125A LW150A	24A822 24A823 24A824 24A825 24A826 24A827	1
3	assemblage du PISTON ET DE LA TIGE; comprenant 15-18, 36, et 37 (qté 1) LW025A LW050A LW075A LW100A LW125A LW150A	24A643 24A644 24A645 24A646 24A647 24A648	1
4*	Ressort de PRESSE-ÉTOUPE	-----	1
5	RÉSERVOIR À HUILE; comprenant 27 et 28 (qté 1) LW025A LW050A LW075A LW100A LW125A LW150A	24A807 24A808 24A809 24A810 24A811 24A812	1
6*	BAGUE de presse-étoupe mâle	-----	1
7*	GARNISSAGE, presse-étoupe, UHMWPE	-----	3
8*	GARNISSAGE, presse-étoupe, PTFE	-----	2
9*	BAGUE de presse-étoupe femelle	-----	1
10*	RESSORT, piston	-----	1
11*	BAGUE de piston mâle	-----	1
12*	GARNISSAGE, piston, UHMWPE	-----	3
13*	GARNISSAGE, piston; PTFE	-----	2
14*	BAGUE femelle, piston	-----	1
15†	SIÈGE, clapet de piston	-----	1
16◆	BILLE, clapet de piston	-----	1
17†	ÉCROU de transit	-----	1
18*†	JOINT TORIQUE, piston	-----	1

Rep.	Désignation	Réf.	Qté.
21*†	JOINT, cylindre inférieur	-----	1
22†	SIÈGE, clapet d'aspiration	-----	1
23	KIT DE CLAPET D'ASPIRATION; comprenant 26 LW025A LW050A LW075A LW100A LW125A LW150A	24A834 24A835 24A836 24A837 24A838 24A839	1
24◆	BILLE, clapet d'aspiration	-----	1
25*†	JOINT, cylindre inférieur	-----	2
26*†	JOINT, CLAPET d'aspiration	-----	1
27*	JOINT torique, réservoir à huile, lot de 10 LW025A LW050A-LW075A LW100A LW125A-LW150A	24A630 24A631 24A632 24A633	1
28*	JOINT torique, réservoir à huile	-----	1
32	Sortie de RACCORDEMENT, 3/8-18 npt X 3/4-16 unf; comprenant la pièce 33 (qté 1) LW025A-LW100A LW125A LW150A	24A840 24A841 24A842	1
33*	JOINT, sortie	-----	1
35	ÉCROU DE BLOCAGE LW025A LW050A LW075A LW100A LW125A LW150A	24A634 24A635 24A636 24A637 24A638 24A639	1
36	ÉCROU d'accouplement LW025A LW050A-LW150A	15M758 15T311	1
37	COLLETS d'écrou d'accouplement, lot de 10 LW025A LW050A-LW150A	24A618 24A619	1

----- Non vendu séparément.

* Inclus dans le kit de réparation du joint.
Se reporter à la page 11.

† Compris dans le kit de réparation du siège.
Se reporter à la page 11.

◆ Inclus dans le Kit de la bille de retenue.
Se reporter à la page 11.

Kits de réparation

Description du kit	LW025A	LW050A	LW075A	LW100A	LW125A	LW150A
* Kit de réparation de joint Garnissages en V presse-étoupe (7* et 8*) et bagues (6* et 9*), garnissages en V des pistons (12* et 13*) et bagues (11* et 14*), joints toriques (18*, 21*, 25*, 26*, 27*, 28* et 33*), et ressorts (4* et 10*)	24A251	24A252	24A253	24A254	24A255	24A256
† Kit de réparation du siège Sièges (15† et 22†), joints (18†, 21†, 25†, et 26†), et écrou de transit (17†) Carbure (Standard) Acier inoxydable	24A781 24A794	24A782 24A795	24A783 24A796	24A784 24A797	24A785 24A798	24A786 24A799
◆ Kit de bille de retenue Bille de Piston (16◆) et bille d'aspiration (24◆) Acier inoxydable (Standard) Carbure	24A261 24A667	24A261 24A667	24A263 24A669	24A264 24A670	24A264 24A670	24A264 24A670
Joint torique, réservoir à huile (27) Lot de 10	24A630	24A631	24A631	24A632	24A633	24A633
Joint de couplage (37) Lot de 10	24A618	24A619	24A619	24A619	24A619	24A619

Dimensions

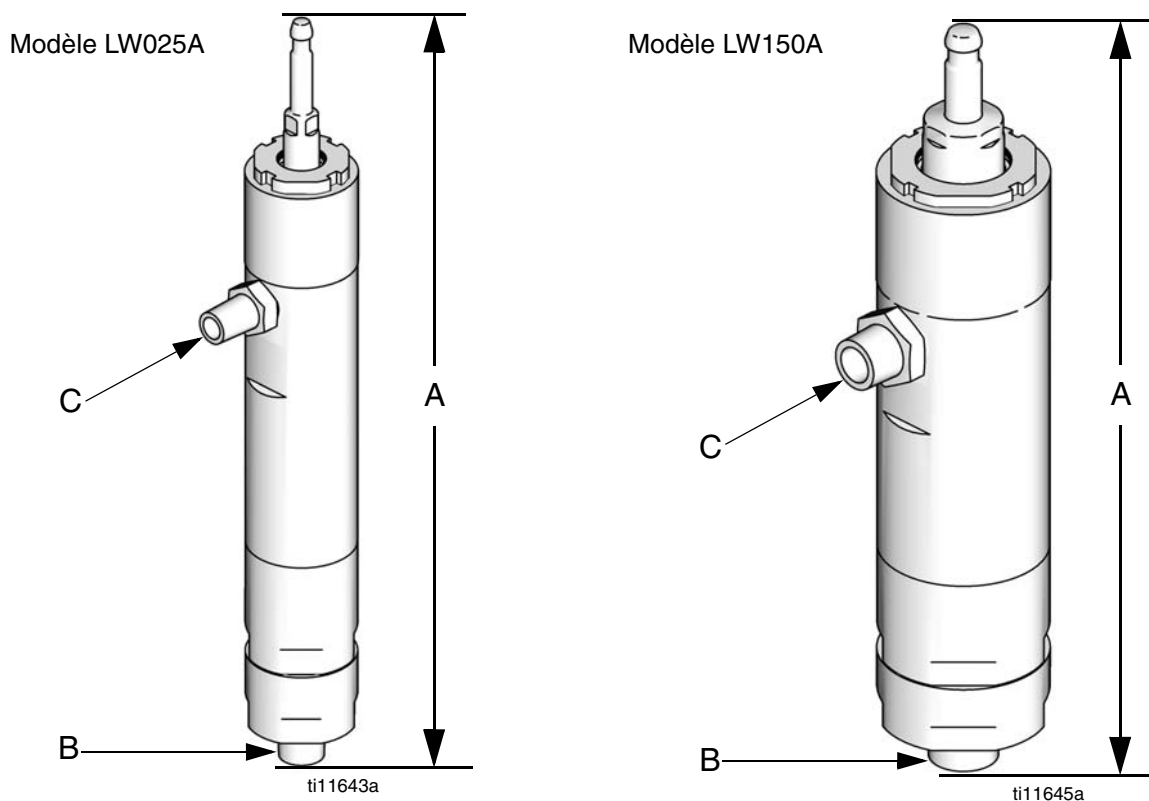

FIG. 8

Dimensions de la bas de pompe

Bas de pompe	A (Hauteur*) po. (mm)	B Dimension du raccord aspiration po. npt	C Dimension du raccord refoulement po. npt	Poids lob (kg)
LW025A	14,9 (378)	1/2 po.	3/8 po.	9,0 (4,1)
LW050A	14,8 (376)	3/4 po.	3/8 po.	13,2 (6)
LW075A	15,4 (391)	3/4 po.	3/8 po.	15,3 (6,9)
LW100A	15,4 (391)	3/4 po.	3/8 po.	18,6 (8,4)
LW125A	15,6 (396)	1 po.	1/2 po.	21,2 (9,6)
LW150A	15,6 (396)	1 po.	3/4 po.	22,0 (10)

* La taille mesurée à mi-terme.

Caractéristiques techniques

Pression de service produit maximum

LW025A	3000 psi (20,7 MPa, 207 bar)
LW050A	4500 psi (33,1 MPa, 310 bar)
LW075A	4800 psi (33,1 MPa, 331 bar)
LW100A	3600 psi (24,8 MPa, 248 bar)
LW125A	2900 psi (20,0 MPa, 200 bar)
LW150A	2400 psi (16,5 MPa, 165 bar)

Température maximum de fonctionnement 160 °F (71°C)

Entrée produit

LW025A	1/2 po. npt
LW050A–LW100A	3/4 po. npt
LW125A–LW150A	1 po. npt

Volume de fluide de sortie

LW025A–LW100A	3/8 po. npt
LW125A	1/2 po. npt
LW150A	3/4 po. npt

Longueur de course 2,5 po.

Pièces en contact avec le produit. Acier inoxydable, carbure, UHMWPE, PTFE

Garantie Graco standard

Graco garantit que tout le matériel cité dans ce document et fabriqué par Graco et portant son nom est exempt de défaut de matière et de fabrication à la date de la vente à l'acheteur et utilisateur initial. Sauf garantie spéciale, élargie ou limitée, publiée par Graco, Graco réparera ou remplacera, pendant une période de douze mois à compter de la date de vente, toute pièce du matériel jugée défectueuse par Graco. Cette garantie s'applique uniquement si le matériel est installé, utilisé et entretenu conformément aux recommandations écrites de Graco.

Cette garantie ne couvre pas, et en cela la responsabilité de Graco ne saurait être engagée, l'usure normale ou tout dysfonctionnement, dommage ou usure dus à un défaut d'installation, une mauvaise application, l'abrasion, la corrosion, un entretien inadéquat ou mauvais, une négligence, un accident, un bricolage ou le remplacement de pièces par des pièces d'une origine autre que Graco. Graco ne saurait être tenu pour responsable en cas de dysfonctionnement, dommage ou usure dus à l'incompatibilité du matériel de Graco avec des structures, accessoires, équipements ou matériaux non fournis par Graco ou encore dus à un défaut de conception, de fabrication, d'installation, de fonctionnement ou d'entretien de structures, d'accessoires, d'équipements ou de matériaux non fournis par Graco.

Cette garantie s'applique à condition que le matériel objet de la réclamation soit retourné en port payé à un distributeur Graco agréé pour vérification du défaut signalé. Si le défaut est reconnu, Graco réparera ou remplacera gratuitement toutes les pièces défectueuses. Le matériel sera retourné à l'acheteur d'origine en port payé. Si l'examen du matériel ne révèle aucun défaut de matière ou de fabrication, les réparations seront effectuées à un coût raisonnable pouvant inclure le coût des pièces, de la main d'œuvre et du transport.

LA PRÉSENTE GARANTIE EST EXCLUSIVE, ET TIENT LIEU DE TOUTE AUTRE GARANTIE, FORMELLE OU IMPLICITE, Y COMPRIS LA GARANTIE DE COMMERCIALISABILITE OU GARANTIE DE CONFORMITÉ POUR TOUT USAGE PARTICULIER.

La seule obligation de Graco et le seul recours de l'acheteur pour tout défaut relevant de la garantie sont définis ci-dessus. L'acheteur convient qu'aucun autre recours (pour, la liste n'ayant aucun caractère exhaustif, dommages indirects ou consécutifs que manque à gagner, perte de marché, dommages corporels ou matériels ou tout autre dommage indirect ou consécutif) ne sera possible. Toute action au titre de la garantie doit intervenir dans les deux (2) ans à compter de la date de vente.

GRACO NE GARANTIT PAS ET RECUSE TOUTE GARANTIE RELATIVE À LA QUALITÉ MARCHANDE ET À UNE FINALITÉ PARTICULIÈRE EN RAPPORT AVEC LES ACCESSOIRES, ÉQUIPEMENTS, MATÉRIAUX OU COMPOSANTS VENDUS MAIS NON FABRIQUÉS PAR GRACO.

Ces articles vendus, mais non fabriqués par Graco (tels que les moteurs électriques, commutateurs, flexibles, etc.) sont couverts par la garantie, s'il en existe une, de leur fabricant. Graco fournira à l'acheteur une assistance raisonnable pour toute réclamation faisant appel à ces garanties.

Graco ne sera en aucun cas tenu pour responsable des dommages indirects, accessoires, particuliers ou consécutifs résultant de la fourniture par Graco du matériel identifié dans la présente notice ou bien de la fourniture, du fonctionnement ou de l'utilisation de tout autre matériel ou marchandise vendus en l'occurrence, quelle que soit la cause : non-respect du contrat, défaut relevant de la garantie, négligence de la part de Graco ou autre.

FOR GRACO CANADA CUSTOMERS

The Parties acknowledge that they have required that the present document, as well as all documents, notices and legal proceedings entered into, given or instituted pursuant hereto or relating directly or indirectly hereto, be drawn up in English. Les parties reconnaissent avoir convenu que la rédaction du présent document sera en Anglais, ainsi que tous documents, avis et procédures judiciaires exécutés, donnés ou intentés, à la suite de ou en rapport, directement ou indirectement, avec les procédures concernées.

Information Graco

POUR COMMANDRE, contactez votre distributeur Graco ou appelez pour identifier votre distributeur le plus proche.
Téléphone : +1 612-623-6921, 1-800-328-0211 **Télécopie** : 612-378-3505

*Toutes les données écrites et visuelles contenues dans ce document reflètent les dernières informations sur le produit disponibles au moment de la publication.
Graco se réserve le droit d'apporter des modifications en tout temps sans avis.*

Traduction des instructions originales. This manual contains French. MM 312792

Siège social de Graco : Minneapolis

Bureaux à l'étranger : Belgium, China, Japan, Korea

GRACO INC. P.O. BOX 1441 MINNEAPOLIS, MN 55440-1441

Copyright 2008, Les produits Graco Inc. sont conformes à la norme internationale ISO 9001

www.graco.com

Révision D 01/2010