

Homelite®

MANUEL D'UTILISATION

Soufflante Yard Broom II

UT08120D

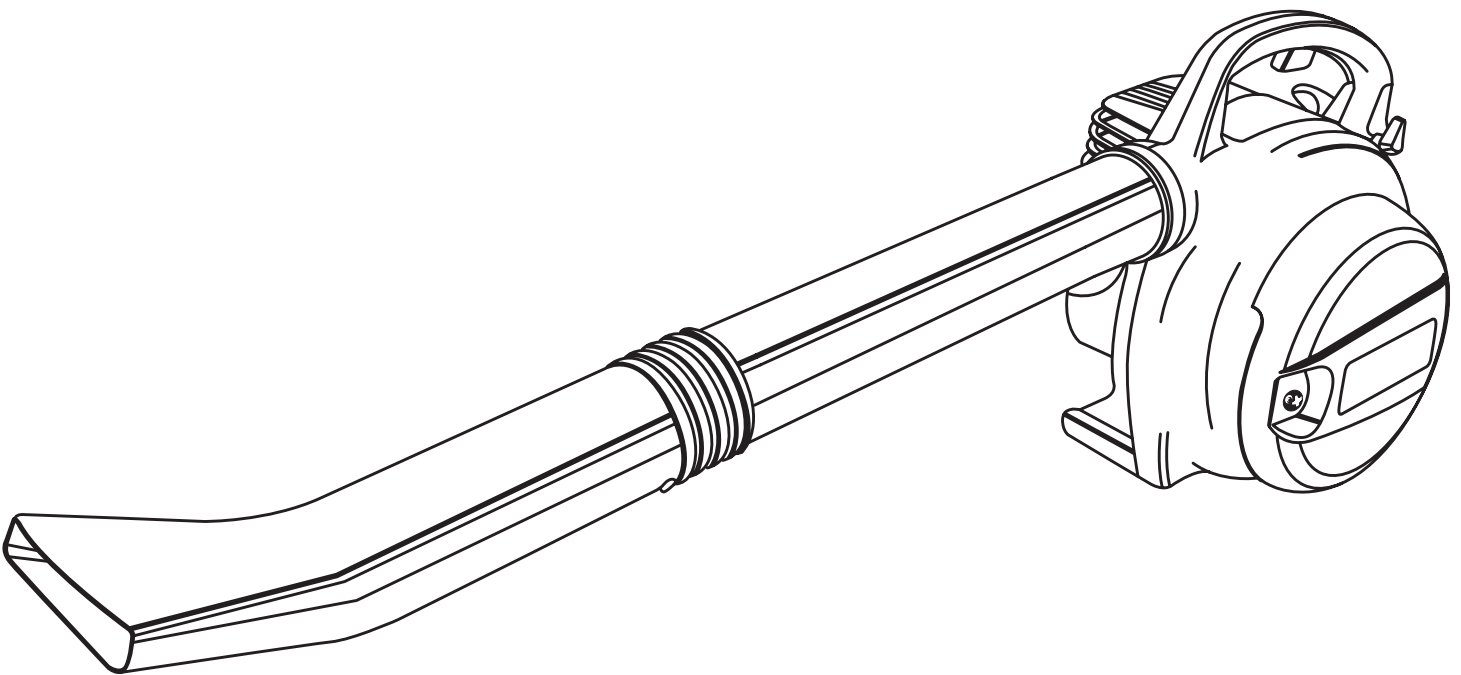

Cette soufflante a été conçue et fabriquée conformément aux strictes normes de fiabilité, simplicité d'emploi et sécurité d'utilisation de Homelite. Correctement entretenu, elle vous donnera des années de fonctionnement robuste et sans problèmes.



AVERTISSEMENT : Pour réduire les risques de blessures, l'utilisateur doit lire et veiller à bien comprendre le manuel d'utilisation avant d'utiliser ce produit.

Merci d'avoir acheté une soufflante Homelite.

CONSERVER CE MANUEL POUR FUTURE RÉFÉRENCE

TABLE DES MATIÈRES

| | |
|--|-------|
| ■ Introduction | 2 |
| ■ Règles de sécurité générales | 3 |
| ■ Règles de sécurité particulières | 3 |
| ■ Symboles | 4-5 |
| ■ Caractéristiques | 6 |
| ■ Assemblage..... | 7 |
| ■ Utilisation | 8-10 |
| ■ Entretien | 11 |
| ■ Dépannage..... | 12 |
| ■ Garantie..... | 13-15 |
| ■ Accessoires..... | 15 |
| ■ Commande de pièces/dépannage..... | 16 |

INTRODUCTION

La soufflante Yard Broom permet de débarrasser aisément les pelouses, allées et terrasses des feuilles, aiguilles de pins et autres débris. La sécurité, les performances et la fiabilité, ainsi que la simplicité d'emploi ont reçu la plus haute priorité lors de la conception de cette soufflante.

RÈGLES DE SÉCURITÉ GÉNÉRALES

AVERTISSEMENT :

Lire et veiller à bien comprendre toutes les instructions. Le non respect des instructions ci-dessous peut entraîner un choc électrique, un incendie et/ou des blessures graves.









- Ne pas laisser des enfants ou personnes n'ayant pas reçu une formation adéquate utiliser cet outil.
- Ne jamais lancer ou faire tourner le moteur dans un endroit clos. Les gaz d'échappement peuvent être mortels.
- Porter une protection oculaire certifiée conforme à la norme ANSI Z87, ainsi qu'une protection auditive lors de l'utilisation de cet outil.
- Garder les badauds, enfants et animaux domestiques à une distance de 15 m (50 pi) minimum.
- Porter des pantalons longs, des chaussures et des gants épais. Ne pas porter de vêtements amples, shorts, bijoux quels qu'ils soient et ne pas travailler pieds nus.
- Pour réduire les risques de happement par les pièces en mouvement, ne pas porter de vêtements amples, foulards, colliers ou autres articles de même nature. Attacher les cheveux longs pour les maintenir au-dessus des épaules, afin qu'ils ne se prennent pas dans les pièces en mouvement.
- Ne pas utiliser cet outil en état de fatigue, si l'on est souffrant ou sous l'influence de l'alcool, de drogues ou de médicaments.
- Ne pas travailler sous un éclairage insuffisant.
- Garder toutes les parties du corps à l'écart des pièces en mouvement.
- Porter un masque facial filtrant dans les milieux poussiéreux afin de réduire le risque de blessure lié à l'inhalation de poussière.
- Examiner la zone de travail avant chaque utilisation. La débarrasser de tous les objets tels que cailloux, verre brisé, clous, fils métalliques, cordes, etc. risquant d'être projetés ou de se prendre dans la machine.
- Se tenir bien campé et en équilibre. Ne pas travailler hors de portée. Le travail hors de portée risque de faire perdre l'équilibre ou de causer un contact avec les pièces brûlantes.
- Le pare-étincelles se trouve dans le silencieux de ce produit.
- Les produits utilisés sur les territoires des services forestiers des États-Unis et de certains états doivent être conformes aux réglementations de lutte contre l'incendie. Cet outil est doté d'un pare-étincelles, toutefois, d'autres dispositifs peuvent être requis. Consulter les autorités locales et gouvernementales.
- Laisser le moteur refroidir avant de remiser l'outil.
- Pour le transport dans un véhicule, le réservoir doit être vide et la machine bien arrimée.
- Manipuler le carburant avec précaution pour éviter les risques d'incendies et de brûlures. Le carburant est extrêmement inflammable.
- Ne pas fumer pendant la manipulation du carburant.
- Mélanger et conserver le carburant dans un bidon ou jerrycan approuvé pour l'essence.
- Mélanger le carburant à l'extérieur, loin de toute flamme ou source d'étincelles.
- Poser l'outil sur un sol nu, arrêter le moteur et le laisser refroidir avant de faire le plein.
- Desserrer le bouchon du réservoir lentement pour relâcher la pression et éviter que le carburant s'échappe.
- Une fois le réservoir plein, remettre le bouchon en place et le serrer fermement.
- Essuyer tout le carburant éventuellement répandu. S'éloigner de 9 m (30 pi) du point d'approvisionnement avant de lancer le moteur.
- N'essayer en aucun cas de brûler le carburant répandu.
- Utiliser exclusivement des pièces de rechange et accessoires Homelite d'origine. Ne pas suivre cette recommandation peut entraîner un mauvais fonctionnement et des blessures.
- Entretenir l'outil conformément aux instructions de ce manuel d'utilisation.
- Inspecter l'outil avant chaque utilisation pour s'assurer qu'il n'y a pas de pièces desserrées, de fuites de carburant, etc. Remplacer les pièces endommagées.

RÈGLES DE SÉCURITÉ PARTICULIÈRES

- Toujours tenir la soufflante par la main droite. Voir « Utilisation », plus loin dans ce manuel, pour plus de détails.
- Pour réduire les risques de perte de l'ouïe causée par le niveau sonore, porter une protection auditive.
- Pour réduire les risques de blessures infligées par des pièces en rotation, arrêter le moteur avant d'installer ou de retirer des accessoires. Ne pas utiliser la machine sans que tous les dispositifs de protection soient en place. Toujours débrancher le fil de bougie avant de procéder à un entretien ou d'accéder à des pièces en mouvement.
- Ne pas diriger la soufflante vers une personne ou un animal.
- Ne jamais utiliser la soufflante sans les tubes installés.
- Ne jamais rien insérer dans les tubes.
- Ne jamais utiliser pour répandre des engrais, produits chimiques, substances toxiques ou autres produits dangereux.
- Utiliser exclusivement selon les instructions de ce manuel.
- Conserver ces instructions. Les consulter fréquemment et les utiliser pour instruire les autres utilisateurs éventuels. Si cet outil est prêté, il doit être accompagné de ces instructions.



SYMBOLES

Certains des symboles ci-dessous peuvent être utilisés sur l'outil. Veiller à les étudier et à apprendre leur signification. Une interprétation correcte de ces symboles permettra d'utiliser l'outil plus efficacement et de réduire les risques.

| SYMBOLE | NOM | DÉSIGNATION / EXPLICATION |
|---|---------------------------------|--|
|  | Symbole d'alerte de sécurité | Précautions destinées à assurer la sécurité. |
|  | Lire le manuel d'utilisation | Pour réduire les risques de blessures, l'utilisateur doit lire et veiller à bien comprendre le manuel d'utilisation avant d'utiliser ce produit. |
|  | Protection oculaire et auditive | Porter une protection oculaire et auditive pendant l'utilisation de ce matériel. |
|  | Cheveux longs | Ne pas garder les cheveux longs à l'écart de l'entrée d'air peut entraîner des blessures. |
|  | Tubes de soufflante | Ne pas utiliser la machine sans les tubes en place. |
|  | Volet d'aspiration | Ne pas actionner lorsque le volet d'aspiration n'est pas verrouillé. |
|  | Vêtements amples | Ne pas garder les vêtements amples à l'écart de l'entrée d'air peut entraîner des blessures. |
|  | Essence et huile | Utiliser de l'essence sans plomb pour automobiles, présentant un indice d'octane de 87 [(R + M) / 2] ou plus. Cet outil utilise un moteur 2 temps qui nécessite un mélange d'essence et d'huile 2 temps. |

SYMBOLES

Les termes de mise en garde suivants et leur significations ont pour but d'expliquer le degré de risques associé à l'utilisation de ce produit.

| SYMBOLE SIGNAL | SIGNIFICATION |
|--|---|
|  DANGER : | Indique une situation extrêmement dangereuse qui, si elle n'est pas évitée, aura pour conséquences des blessures graves ou mortelles. |
|  AVERTISSEMENT : | Indique une situation potentiellement dangereuse qui, si elle n'est pas évitée, aura pour conséquences des blessures graves ou mortelles. |
|  ATTENTION : | Indique une situation potentiellement dangereuse qui, si elle n'est pas évitée, aura pour conséquences des blessures légères ou de gravité modérée. |
| ATTENTION : | (sans symbole d'alerte de sécurité) Indique une situation pouvant entraîner des dommages matériels. |

DÉPANNAGE

Le dépannage exigeant des précautions extrêmes et la connaissance du système, il ne doit être confié qu'à un technicien de service qualifié. En ce qui concerne les réparations, nous recommandons de confier l'outil au **CENTRE DE RÉPARATIONS RYOBI AGRÉÉ** le plus proche. Utiliser exclusivement des pièces identiques à celles d'origine pour les réparations.



AVERTISSEMENT :

Pour éviter des blessures graves, ne pas essayer d'utiliser cet outil avant d'avoir lu entièrement et bien compris toutes les instructions contenues dans le manuel d'utilisation. Conserver ce manuel d'utilisation et le consulter fréquemment, afin d'assurer le maintien de la sécurité et de pouvoir instruire les autres utilisateurs éventuels.



AVERTISSEMENT :



L'utilisation de tout outil peut provoquer la projection d'objets en direction des yeux et entraîner de graves lésions oculaires. Avant d'utiliser l'outil, veiller à porter des lunettes de sécurité munies d'écrans latéraux ou, si nécessaire, un masque facial intégral. Nous recommandons d'utiliser un masque facial à champ de vision élargi, plutôt que des lunettes de vue ou des lunettes de sécurité munies d'écrans latéraux. Toujours porter une protection oculaire certifiée conforme à la norme ANSI Z87.1.

CONSERVER CES INSTRUCTIONS

CARACTÉRISTIQUES

FICHE TECHNIQUE

| | |
|-----------------|------------------|
| Poids | 10,4 lb (4,7 kg) |
| Cylindrée | 30 cc |
| Vitesse d'air : | |
| M/H | 170 |
| Pi³/min..... | 375 |

APPRENDRE À CONNAÎTRE LA SOUFFLANTE

Voir la figure 1.

Avant d'utiliser cette soufflante, se familiariser avec toutes ses fonctions et tous ses dispositifs de sécurité. Ne pas laisser la familiarité avec la soufflante faire oublier la prudence.

MOTEUR

Cette soufflante est équipée d'un moteur de 30 cc ampères assez puissant pour s'acquitter des tâches les plus dures.

GÂCHETTE D'ACCÉLÉRATEUR

La soufflante peut être utilisée à n'importe quelle vitesse entre le ralenti et le régime maximum.

RÉGULATEUR DE VITESSE/VERROUILLAGE D'ACCÉLÉRATION

Le régulateur de vitesse (verrouillage d'accélération) permet d'utiliser la soufflante sans maintenir le doigt sur la gâchette. Pour arrêter le moteur, il suffit d'appuyer sur le bouton de régulateur de vitesse une fois le moteur retourné au ralenti.

TUBE DE SOUFFLANTE ET EMBOUT

Les tubes peuvent être installés sur la soufflante sans aucun outil.

EMBOUT ÉVENTAIL

L'embout éventail permet de couvrir une surface plus large.

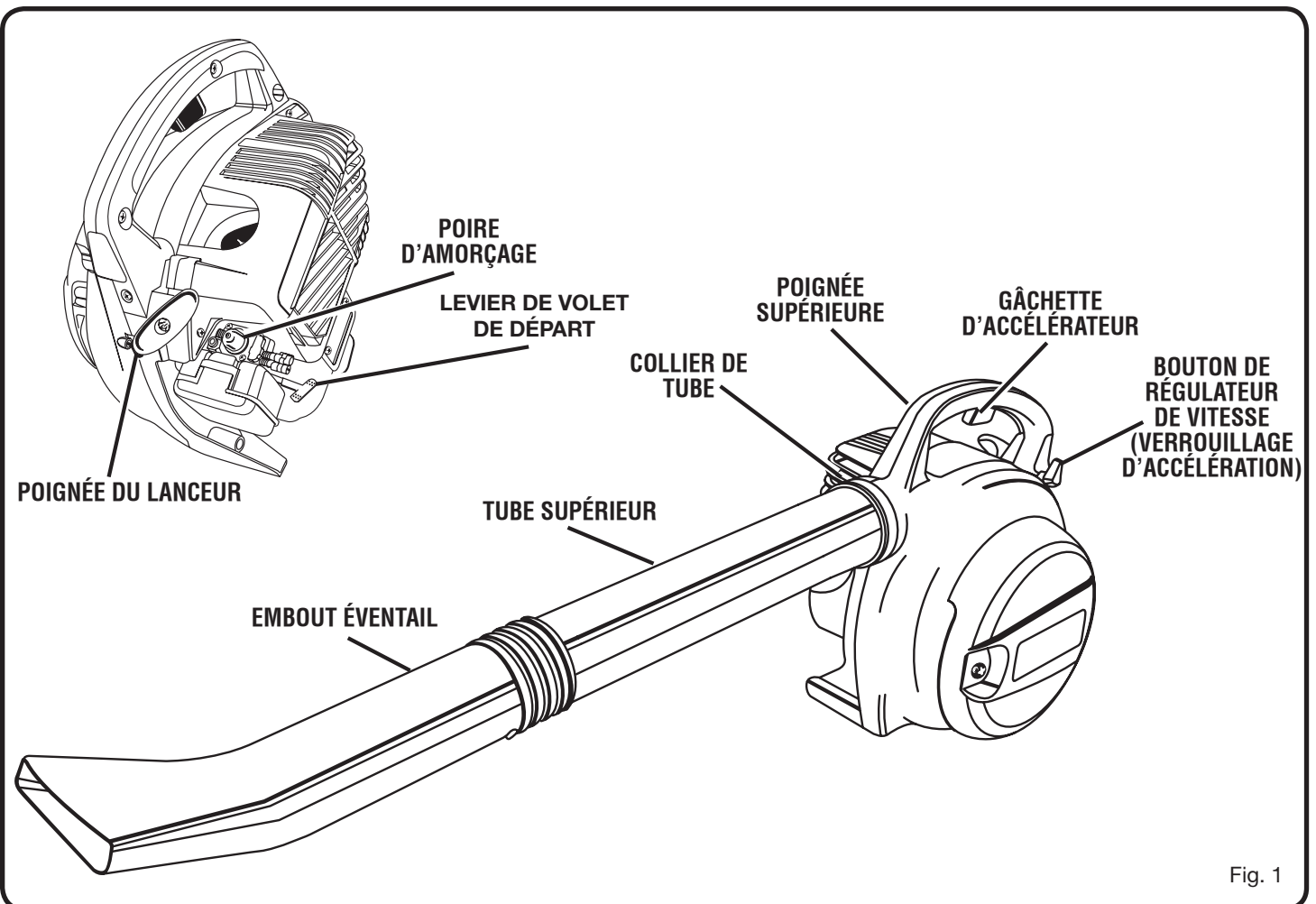

Fig. 1

ASSEMBLAGE

DÉBALLAGE

Lors du déballage de la soufflante :

- Avec précaution, sortir la soufflante et les accessoires de la boîte. S'assurer que toutes les pièces figurant sur la liste de contrôle sont incluses.
- Examiner soigneusement soufflante pour s'assurer que rien n'a été brisé ou endommagé en cours de transport.
- Ne pas jeter les matériaux d'emballage avant d'avoir soigneusement examiné la soufflante et s'être assuré qu'elle fonctionne correctement.
- Si des pièces manquent ou sont endommagées, téléphoner au 1-800-242-4672.

LISTE DE CONTRÔLE D'EXPÉDITION

Soufflante
Tube supérieur
Embout éventail
Collier de tube
Huile 2 temps
Manuel d'utilisation

REMARQUE : Lire toutes les étiquettes avant de les retirer et de les ranger avec le manuel d'utilisation.



AVERTISSEMENT :

Si des pièces manquent, ne pas utiliser la soufflante avant qu'elles aient été remplacées. Ne pas prendre cette précaution peut entraîner des blessures graves.



AVERTISSEMENT :

Ne pas essayer de modifier cet outil ou de créer des accessoires non recommandés pour l'outil. De telles altérations ou modifications sont considérées comme un usage abusif et peuvent créer des conditions dangereuses, risquant d'entraîner des blessures graves.



AVERTISSEMENT :

Avant de procéder à l'assemblage, débrancher le fil de bougie. Ne pas prendre cette précaution pourrait entraîner des blessures graves.

ASSEMBLAGE DES TUBES

Voir la figure 2.

- Visser l'embout sur le tube supérieur et le serrer fermement. Vérifier le serrage après l'utilisation initiale et resserrer selon le besoin.
- Placer le collier autour du col de la sortie d'air. Ne pas encore serrer l'écrou papillon.
- Aligner la languette de verrouillage du tube supérieur sur la sortie d'air de la soufflante, enfoncer le tube dans son logement. Tourner pour l'assujettir en place.
- Tourner le tube pour que l'embout soit orienté vers le haut, comme illustré. Serrer fermement l'écrou papillon. Voir la figure 2.
- Pour retirer les tubes, desserrer l'écrou papillon du collier. Tourner les tubes pour les déverrouiller, puis les retirer de la sortie d'air.

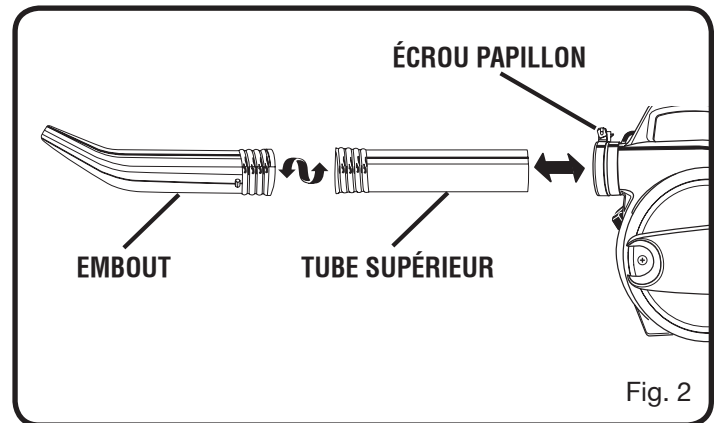

UTILISATION

AVERTISSEMENT :

Ne pas laisser la familiarité avec l'outil faire oublier la prudence. Ne pas oublier qu'une fraction de seconde d'inattention peut entraîner des blessures graves.

AVERTISSEMENT :

Toujours porter des lunettes de sécurité munies d'écrans latéraux lors de l'utilisation de cet outil. Si cette précaution n'est pas prise, des objets peuvent être projetés dans les yeux et causer des lésions graves.

APPLICATIONS

Cet outil peut être utilisé pour les applications ci-dessous:

- Élimination des feuilles et débris des pelouses
- Élimination des feuilles et aiguilles de pin des terrasses

MÉLANGE DU CARBURANT

Cet outil utilise un moteur 2 temps qui nécessite un mélange d'essence et d'huile 2 temps. Le taux de mélange doit être de 50:1 d'essence et d'huile 2 temps Premium Exact Mix™. Si l'huile Homelite Premium Exact Mix™ n'est pas disponible, utiliser une huile moteur 2 temps de haute qualité avec un dosage 50:1. Voir le tableau, plus loin dans cette section.

Mélange du carburant :

- Se procurer un bidon ou jerrycan approuvé pour l'essence.
- Mélanger l'huile pour moteur 2 temps Premium Exact Mix™ à l'essence se trouvant dans le jerrycan conformément aux instructions de l'emballage de l'huile.

REMARQUE : Le moteur est certifié pour fonctionner avec de l'essence sans plomb pour automobiles, avec un indice d'octane de 87 $([R + M] / 2)$ ou plus. Ne pas utiliser d'huile automobile ou pour moteur hors-bord 2 temps.

REMARQUE : Le mélange Premium Exact Mix™ reste frais pendant 30 jours maximum. NE PAS mélanger plus de carburant qu'il ne sera utilisé dans une période de 30 jours.

PREMIUM EXACT MIX™ (50:1)



ESSENCE

1 gallon (US)

1 litre

HUILE

2,6 oz

20 cc (20 ml)

REMPLEISSAGE DU RÉSERVOIR

AVERTISSEMENT :

L'essence est extrêmement inflammable et explosive. Un incendie ou une explosion d'essence infligerait des brûlures à l'opérateur et aux autres personnes présentes. Toujours arrêter le moteur avant de remplir le réservoir. Ne jamais remplir le réservoir d'une machine lorsque le moteur tourne ou est chaud. S'éloigner d'au moins 9 m (30 pi) du point d'approvisionnement avant de lancer le moteur. Ne pas fumer pendant le remplissage du réservoir.

- Nettoyer le pourtour du bouchon de remplissage pour éviter la contamination du carburant.
- Desserrer le bouchon du réservoir en le tournant vers la gauche.
- Verser le mélange dans le réservoir avec précaution.
- Avant de remettre le bouchon en place, nettoyer et inspecter son joint.
- Remettre le bouchon en place et le serrer en le tournant vers la droite.
- Essuyer tout le carburant éventuellement répandu sur l'outil.
- S'éloigner d'au moins 9 m (30 pi) du point d'approvisionnement avant de lancer le moteur.

REMARQUE : Il est normal qu'un moteur neuf dégage de la fumée lors de la première utilisation.

AVERTISSEMENT :

Un bouchon de carburant qui fuit pose un risque d'incendie et doit être remplacé immédiatement. S'assurer de l'absence de fuites de carburant. Toutes les fuites doivent être éliminées avant d'utiliser le produit.

UTILISATION

DÉMARRAGE ET ARRÊT

Voir la figure 3.

La méthode de démarrage n'est pas la même, selon que le moteur est chaud ou froid. Voir l'autocollant de la base du filtre à air pour les positions **A**, **B**, and **C** du volet de départ.

DÉMARRAGE DU MOTEUR FROID :

- Poser la soufflante sur un sol nu et plat.
- Appuyer 5 fois sur la poire d'amorçage.
- Mettre le volet de départ sur la position d'étranglement maximum marquée **A**.
- Appuyer à fond sur la gâchette d'accélérateur.
- Tirer sur le cordon du lanceur jusqu'à ce que le moteur essaie de démarrer. Ne pas tirer le cordon plus de 6 fois.
- Mettre le volet de départ sur la position de demi étranglement marquée **B**.
- Maintenir la gâchette enfoncée et tirer sur le cordon du lanceur jusqu'à ce que le moteur démarre.
- Laisser le moteur tourner à plein régime pendant 30 à 45 secondes, volet de départ demi ouvert, pour le réchauffer.
- Mettre le volet de départ en position **C**.

DÉMARRAGE DU MOTEUR CHAUD :

- Appuyer 5 fois sur la poire d'amorçage.
- Mettre le volet de départ sur la position de demi étranglement marquée **B**.
- Maintenir la gâchette enfoncée et tirer sur le cordon du lanceur jusqu'à ce que le moteur démarre.
- Mettre le volet de départ en position **C**.

ARRÊT :

Voir la figure 4.

Relâcher la gâchette d'accélérateur et appuyer sur le bouton de régulateur de vitesse, jusqu'à ce que le moteur s'arrête.

UTILISATION DE LA SOUFFLANTE

Voir la figure 5.

- Démarrer la soufflante, selon les instructions de la section « démarrage et arrêt », plus haut dans ce manuel. Tenir la soufflante par la poignée supérieure, avec la main droite.
- Pour éviter d'éparpiller les débris, souffler autour des bords des tas. Ne jamais souffler directement vers le centre d'un tas.
- N'utiliser les outils motorisés qu'à des heures raisonnables – pas très tôt le matin ou très tard le soir, afin de ne pas déranger les voisins. Se conformer aux heures indiquées dans les réglementations locales.
- Pour réduire le niveau sonore, limiter le nombre d'outils motorisés utilisés en même temps.

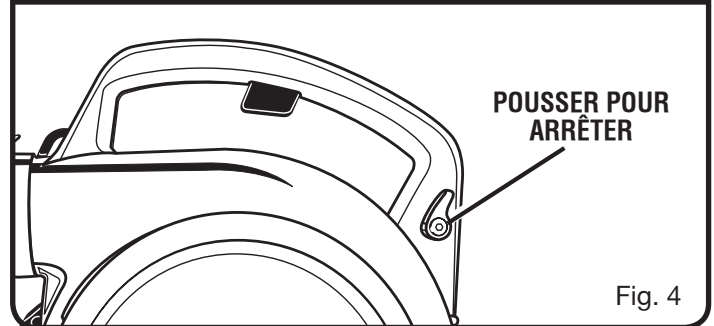
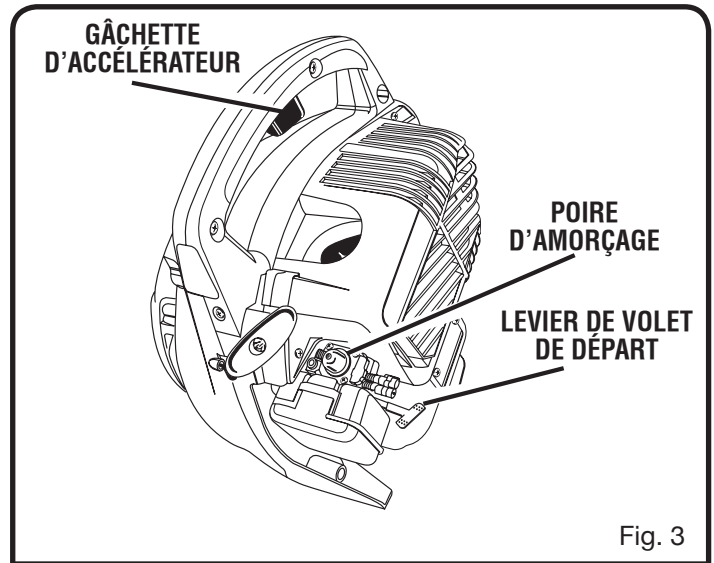

AVERTISSEMENT :

Rester à l'écart de l'échappement et de toutes les parties brûlantes de la soufflante. Ne pas prendre cette précaution peut entraîner des blessures graves.



UTILISATION

- Utiliser la soufflante à la vitesse la plus basse permettant d'effectuer le travail.
- Vérifier le matériel avant de l'utiliser, en particulier l'échappement, l'entrée d'air et les filtres à air.
- Utiliser des râtaux et pelles pour séparer les débris avant de les souffler.
- Dans un environnement poussiéreux humidifier légèrement les surfaces si de l'eau est disponible.
- Conserver l'eau en utilisant des soufflantes motorisées au lieu de tuyaux d'arrosage, pour nombre de travaux de nettoyage tels que celui des gouttières, moustiquaires, patios, grills, porches et jardins.
- Prêter attention aux enfants, animaux, fenêtres ouvertes ou véhicules fraîchement lavés et souffler les débris en direction opposée.
- Étendre l'embout au maximum de manière à souffler l'air près du sol.
- Après utilisation de la soufflante ou de tout autre équipement, NETTOYER ! Jeter les débris à la poubelle.
- L'embout éventail permet de couvrir une surface plus large. Voir la figure 6.

RÉGULATEUR DE VITESSE (VERROUILLAGE D'ACCÉLÉRATION)

Voir la figure 7.

Le régulateur de vitesse (verrouillage d'accélération) permet d'utiliser la soufflante sans maintenir le doigt sur la gâchette.

POUR ENGAGER LE RÉGULATEUR DE VITESSE (verrouillage d'accélérateur) :

- Tourner le bouton de régulateur de vitesse vers la droite, vers l'arrière de la soufflante et arrêter une fois le régime voulu atteint.
- Pour désengager le verrouillage, appuyer sur la gâchette, puis la relâcher.

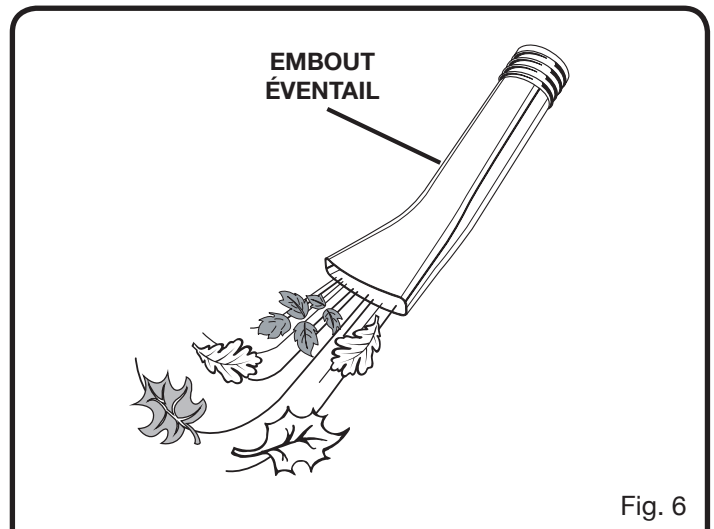

Fig. 6

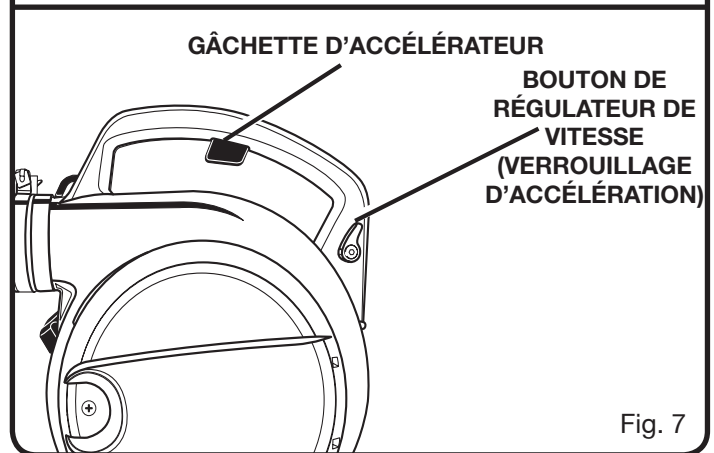

Fig. 7

ENTRETIEN

⚠ AVERTISSEMENT :

Utiliser exclusivement des pièces, accessoires et outils d'origine. Toute dérogation peut entraîner un mauvais fonctionnement, des blessures et l'annulation de la garantie.

⚠ AVERTISSEMENT :

Toujours porter des lunettes de sécurité munies d'écrans latéraux lors de l'utilisation d'outils motorisés ou des opérations de nettoyage à l'air comprimé. Si une opération dégage de la poussière, porter également un masque anti-poussière.

ENTRETIEN GÉNÉRAL

Éviter d'utiliser des solvants pour le nettoyage des pièces en plastique. La plupart des matières plastiques peuvent être endommagées par divers types de solvants du commerce. Utiliser un chiffon propre pour éliminer la saleté, la poussière, l'huile, la graisse, etc.

⚠ AVERTISSEMENT :

Ne jamais laisser de liquides tels que le fluide de freins, l'essence, les produits à base de pétrole, les huiles pénétrantes, etc., entrer en contact avec les pièces en plastique. Les produits chimiques peuvent endommager, affaiblir ou détruire le plastique, ce qui peut entraîner des blessures graves.

REPLACEMENT ET NETTOYAGE DU FILTRE À AIR

Voir la figure 8.

Pour assurer un fonctionnement correct et une longue vie utile, garder le filtre à air propre.

- Appuyer sur le loquet du couvercle de filtre à air, écartier le couvercle avec précaution en le faisant pivoter à l'écart de la base.
- Retirer le filtre et le nettoyer dans de l'eau savonneuse tiède. Le rincer et le laisser sécher complètement. Pour obtenir un fonctionnement optimal, le remplacer annuellement.
- Remettre le filtre à air en place dans sa base.
- Rabattre le couvercle. Pousser le loquet dans la fente et s'assurer que le couvercle est solidement assujéti.

PARE-ÉTINCELLES

Le silencieux est équipé d'un écran pare-étincelles. Après un usage prolongé, le tamis peut s'encrasser et il peut s'avérer nécessaire de faire remplacer le silencieux par un concessionnaire réparateur agréé.

⚠ AVERTISSEMENT :

Pour éviter les risques d'incendie, ne jamais utiliser la soufflante sans le pare-étincelles.

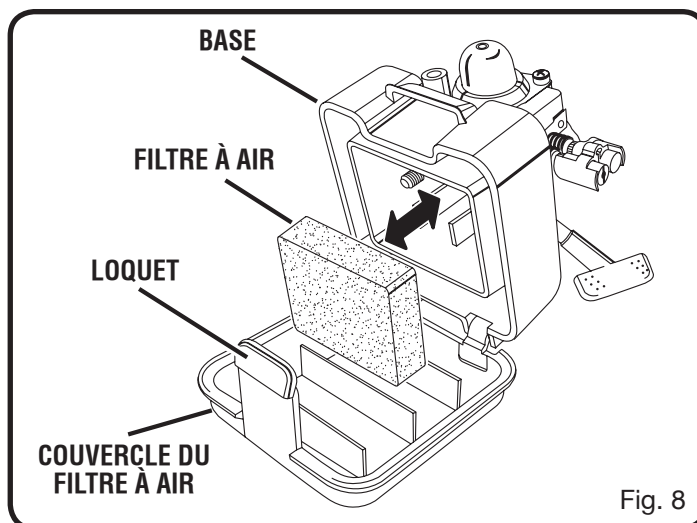

Fig. 8

BOUCHON DU RÉSERVOIR DE CARBURANT

⚠ AVERTISSEMENT :

Un bouchon de carburant qui fuit pose un risque d'incendie et doit être remplacé immédiatement.

Le bouchon du réservoir de carburant contient un filtre et un clapet antiretour non réparables. Un filtre à carburant colmaté nuit au bon fonctionnement du moteur. Si le fonctionnement du moteur s'améliore lorsque le bouchon est desserré, le clapet antiretour peut être défectueux ou le filtre colmaté. Au besoin, remplacer le bouchon de carburant.

BOUGIE

Ce moteur utilise une bougie Champion RCJ-6Y avec un écartement d'électrode de 0,63 mm (0,025 po). Elle doit être remplacée annuellement par une bougie identique.

REMISAGE (1 MOIS OU PLUS)

- Vider complètement le réservoir de carburant dans un bidon ou jerrycan approuvé pour l'essence. Laisser le moteur tourner jusqu'à ce qu'il cale.
- Nettoyer soigneusement la soufflante. La remiser dans un endroit bien aéré, inaccessible aux enfants. La tenir à l'écart de produits corrosifs, tels que les produits chimiques de jardinage et le sel de dégivrage.
- Se conformer à toutes les réglementations locales et gouvernementales concernant la sécurité de la manipulation et de l'entreposage de l'essence. L'excédent de carburant peut être utilisé pour d'autres machines à moteur 2 temps.

DÉPANNAGE

SI LES PRÉSENTES SOLUTIONS NE RÉSOLVENT PAS LE PROBLÈME, CONTACTER LE CENTRE DE RÉPARATIONS AGRÉÉ.

| PROBLÈME | CAUSE | SOLUTION |
|--|---|---|
| Le moteur ne démarre pas : | <ol style="list-style-type: none"> 1. Pas d'étincelle 2. Pas de carburant. 3. Moteur noyé. 4. Le cordon du lanceur est plus difficile à tirer que lorsque l'outil était neuf. | <ol style="list-style-type: none"> 1. Vérifier la bougie. Retirer la bougie. Remettre le capuchon sur la bougie et poser cette dernière sur le cylindre métallique. Tirer le cordon du lanceur et regarder si une étincelle se produit à l'électrode de la bougie. En l'absence d'étincelle, répéter l'opération avec une bougie neuve. 2. Actionner la poire d'amorçage jusqu'à ce qu'elle soit remplie de carburant. Si elle ne se remplit pas, le système d'alimentation en carburant est obstrué. Contacter un centre de réparations. Si la poire se remplit, il se peut que le moteur soit noyé (voir le paragraphe suivant). 3. Retirer la bougie et retourner la soufflante, de façon à ce que le trou de bougie soit dirigé vers le sol. Mettre le levier du volet de départ en position de marche et tirer le cordon du lanceur 10 à 15 fois. Ceci chasse l'excédent de carburant du moteur. Nettoyer la bougie et la remettre en place. Le volet de départ étant en position de marche, tirer le cordon du lanceur 3 fois. Si le moteur ne démarre pas, mettre volet de départ en position d'étranglement et reprendre la procédure normale de démarrage. Si le moteur ne démarre toujours pas, installer une bougie neuve et répéter l'opération. 4. Contacter un centre de réparations. |
| Le moteur démarre, mais n'accélère pas : | Le carburateur nécessite un réglage. | Tourner le pointeau « L » (bas régime) de 1/16 de tour vers la gauche. Si le pointeau « L » ne peut pas être tourné vers la gauche, ne pas forcer les capuchons limiteurs en plastique. Contacter un centre de réparations. Voir la figure 14. |
| Le moteur démarre, mais ne tourne qu'à haut régime, le volet de départ étant demi ouvert : | Le carburateur nécessite un réglage. | Tourner le pointeau « H » (haut régime) de 1/16 de tour vers la gauche. Si le pointeau « L » ne peut pas être tourné vers la gauche, ne pas forcer les capuchons limiteurs en plastique. Contacter un centre de réparations. Voir la figure 14. |
| Le moteur ne parvient pas au régime maximum et dégage trop de fumée : | <ol style="list-style-type: none"> 1. Vérifier le mélange de carburant. 2. Filtre à air encrassé. 3. Le carburateur nécessite un réglage. 4. Écran pare-étincelles encrassé. | <ol style="list-style-type: none"> 1. Utiliser un mélange de carburant et d'huile 2 temps correct et frais. 2. Nettoyer le filtre à air conformément aux instructions du chapitre « Remplacement et nettoyage du filtre à air », plus haut dans ce manuel. 3. Tourner le pointeau « H » (haut régime) de 1/16 de tour vers la droite. Voir la figure 14. 4. Contacter un centre de réparations. |
| Le moteur démarre, tourne et accélère correctement, mais ne tient pas le ralenti : | Le carburateur nécessite un réglage. | Tourner la vis de ralenti vers la droite, pour augmenter le régime de ralenti. Voir la figure 14. |

REMARQUE : Les pointeaux du carburateur sont dotés de capuchons en plastique empêchant la rotation vers la gauche pour préserver le réglage d'usine. Si l'outil présente des problèmes de fonctionnement spécifiques, pour lesquels la section Dépannage recommande de régler le pointeau en le tournant vers la gauche et qu'aucun réglage n'a été effectué depuis la date d'achat original, le confier à un centre de réparations agréé. Dans la plupart des cas, le réglage nécessaire est un travail de routine pour un technicien formé en usine.

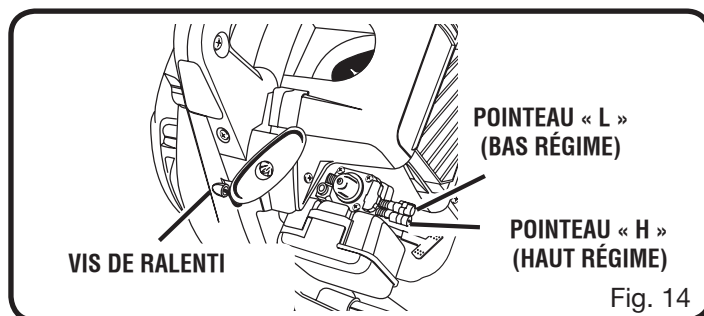

GARANTIE

ÉNONCÉ DE LA GARANTIE LIMITÉE

Homelite Consumer Products, Inc. garantit à l'acheteur original que ce produit **HOMELITE®** est exempt de tout vice de matériau ou de fabrication et s'engage à réparer ou remplacer gratuitement, à son choix, tout produit s'avérant défectueux au cours des périodes indiquées ci-dessous, à compter de la date d'achat.

- Un an pour les modèles : UT08012, UT20760, UT10901;
- Deux ans pour tous les autres produits Homelite utilisés par des particuliers, pour des travaux domestiques ou résidentiels ;
- 90 jours pour les produits utilisés à toutes autres fins, telles que les travaux commerciaux et la location.

Cette garantie ne couvre que l'acheteur au détail original et entre en vigueur à la date de l'achat original.

Toute pièce du produit **HOMELITE** fabriquée ou fournie par **HOMELITE** et jugée, après évaluation raisonnable par **HOMELITE**, présenter des vices de matériau ou de fabrication, sera réparée ou remplacée par un centre de réparation agréé **HOMELITE**, sans facturation pour pièces ou main d'oeuvre.

Le produit **HOMELITE**, ainsi que toutes les pièces défectueuses, devront être retournés à un centre de réparations agréé avant expiration de la période de garantie. Les frais d'expédition au centre de réparation et de retour au propriétaire du produit **HOMELITE** seront à la charge du propriétaire. En ce qui concerne les réclamations en garantie, la responsabilité d'**HOMELITE** se limitera aux réparations ou au remplacement des produits défectueux et aucune revendication de rupture de garantie ne pourra causer l'annulation ou la résiliation du contrat de vente d'un produit **HOMELITE**, quel qu'il soit. Une preuve d'achat sera exigée par le centre de réparation, afin de valider toute réclamation au titre de la garantie. Toutes les réparations sous garantie devront être effectuées par un centre de réparation **HOMELITE** agréé.

La garantie sur tout produit **HOMELITE** utilisé pour le service en location, les travaux commerciaux ou tout autre usage lucratif, sera limitée à quatre-vingt-dix (90) jours.

Cette garantie ne couvre pas les produits **HOMELITE** ayant fait l'objet d'un usage abusif ou négligent, d'un manque d'entretien, ayant été impliqués dans un accident ou employés de façon contraire aux instructions du manuel d'utilisation **HOMELITE**. Cette garantie ne couvre ni les dommages aux produits **HOMELITE** résultant d'un manque d'entretien, ni les produits **HOMELITE** qui ont été altérés ou modifiés. La garantie exclut les réparations rendues nécessaires par l'usure normale ou par l'utilisation de pièces et accessoires **INCOMPATIBLES AVEC LE PRODUIT HOMELITE** ou nuisibles à son bon fonctionnement, ses performances ou sa durabilité.

En outre, cette garanti exclut :

- A. Les réglages – Bougies, réglages du carburateur, filtres.
- B. Les articles consommables – Boutons d'avance par choc, bobines externes, lignes de coupe, bobines internes, poulies et cordons de lanceur, courroies d'entraînement, dents, rondelles en feutre, axes d'attelage, lames de paillage, ventilateur de soufflante, tubes de soufflage et d'aspiration, sacs à débris, guide, chaînes de scie

HOMELITE se réserve le droit d'apporter des modifications ou améliorations à tout produit **HOMELITE** sans obligation de modifier les produits fabriqués antérieurement.

LA DURÉE DE TOUTES LES GARANTIES IMPLICITES NE SAURAIT EN AUCUN CAS EXCÉDER LA PÉRIODE DE GARANTIE SPÉCIFIÉE. PAR CONSÉQUENT, TOUTES LES GARANTIES IMPLICITES, Y COMPRIS LES GARANTIES DE VALEUR MARCHANDE OU D'ADÉQUATION À UN USAGE PARTICULIER OU AUTRES SERONT INVALIDÉES À L'EXPIRATION DE LA PÉRIODE DE GARANTIE APPROPRIÉE DE DEUX ANS, UN AN OU QUATRE-VINGT-DIX JOURS. LES OBLIGATIONS D'**HOMELITE** DANS LE CADRE DE CETTE GARANTIE SE LIMITENT EXCLUSIVEMENT À LA RÉPARATION OU AU REMPLACEMENT DES PIÈCES DÉFECTUEUSES ET **HOMELITE** N'ASSUME OU N'AUTORISE QUICONQUE À ASSUMER EN LEUR NOM QUELQUE AUTRE OBLIGATION QUE CE SOIT. CERTAINS ÉTATS ET PROVINCES NE PERMETTANT PAS DE LIMITATION DE DURÉE DES GARANTIES IMPLICITES, LES RESTRICTIONS CI-DESSOUS PEUVENT NE PAS ÊTRE APPLICABLES. **HOMELITE** DÉCLINE TOUTE RESPONSABILITÉ EN CE QUI CONCERNE LES DOMMAGES DIRECTS, INDIRECTS OU AUTRES, Y COMPRIS, MAIS SANS S'Y LIMITER, LES FRAIS DE RETOUR DE PRODUITS **HOMELITE** À UN CENTRE DE RÉPARATION AGRÉÉ ET DE RENVOI AU PROPRIÉTAIRE, DE DÉPLACEMENT D'UN TECHNICIEN, DE TÉLÉPHONE OU TÉLÉGRAMME, DE LOCATION D'UN PRODUIT SIMILAIRE PENDANT LA DURÉE DES RÉPARATIONS SOUS GARANTIE, DE DÉPLACEMENT, DE PERTES OU DOMMAGES À DES BIENS PERSONNELS, DE MANQUE À GAGNER, DE PERTE D'USAGE DU PRODUIT, DE PERTE DE TEMPS OU DE DÉRANGEMENT. CERTAINS ÉTATS ET PROVINCES NE PERMETTANT L'EXCLUSION OU LA LIMITATION DES DOMMAGES DIRECTS OU INDIRECTS, LES RESTRICTIONS CI-DESSOUS PEUVENT NE PAS ÊTRE APPLICABLES.

Cette garantie donne au propriétaire de l'outil des droits spécifiques, et celui-ci peut bénéficier d'autres droits, qui varient selon les états ou provinces.

Cette garantie couvre tous les produits **HOMELITE** fabriqués par **HOMELITE** et vendus aux États-Unis ou au Canada.

Pour obtenir l'adresse du centre de réparations le plus proche, appeler le 1-800-242-4672 ou visiter notre site Internet à l'adresse www.homelite.com.

GARANTIE

LA DÉCLARATION DU CALIFORNIA AIR RESOURCES BOARD (CARB) SUIVANTE NE S'APPLIQUE QU'ÀUX MODÈLES DEVANT SATISFAIRE AUX EXIGENCES DU CARB.

GARANTIE LIMITÉE HOMELITE CONSUMER PRODUCTS, INC. SYSTÈMES DE CONTRÔLE DES ÉMISSIONS POUR LES ÉTATS-UNIS ET LA CALIFORNIE. PETITS MOTEURS NON ROUTIERS.

L'U.S. Environmental Protection Agency (EPA), le California Air Resources Board (CARB) et Homelite Consumer Products, Inc. se font un plaisir de vous expliquer les conditions de garantie de conformité du système antipollution de votre petit moteur non routier. Les moteurs non routiers de petite cylindrée neufs utilisés en Californie, doivent être conçus, construits et équipés conformément aux strictes réglementations antipollution de cet État. Dans d'autres États, les moteurs non routiers modèles 2000 et ultérieurs doivent être conçus, construits et équipés conformément aux strictes réglementations antipollution l'EPA (agence de protection de l'environnement américaine) pour les petits moteurs non routiers. Le moteur doit être exempt de vices de matériaux et de fabrication entraînant la non conformité aux réglementations de l'EPA, pendant les deux premières années d'utilisation, à compter de la date de vente à l'acheteur original. Homelite Consumer Products, Inc. doit garantir le système de contrôle des émissions des petits moteurs non routiers pour la période indiquée ci-dessus, à condition qu'ils n'aient pas fait l'objet d'un usage abusif de la négligence ou d'un manque d'entretien.

Le système de contrôle des émissions peut inclure des pièces telles que le carburateur ou le système d'injection de carburant, le système d'allumage et le convertisseur catalytique. Il peut également inclure les flexibles, courroies, connecteurs et autres articles relatifs au système d'émissions.

Dans l'éventualité d'un problème couvert par la garantie, Homelite Consumer Products, Inc. s'engage à réparer et diagnostiquer (sous réserve que le diagnostic soit effectué dans un centre de réparations agréé) le moteur non routier gratuitement, frais de pièces et main d'oeuvre inclus.

DURÉE DE LA GARANTIE DU FABRICANT :

Les petits moteurs non routiers modèles 1995 et ultérieurs sont garantis deux ans dans l'État de Californie. Dans d'autres États, les petits moteurs non routiers 1997 et ultérieurs sont également garantis pour une période de deux ans. Toute pièce du moteur se rapportant au système de contrôle des émissions s'avérant défectueuse sera réparée ou remplacée gratuitement par Homelite Consumer Products, Inc.

RESPONSABILITÉS DU PROPRIÉTAIRE DANS LE CADRE DE LA GARANTIE

- Le propriétaire de ce petit moteur non routier est tenu d'effectuer les entretiens indiqués dans le manuel d'utilisation. Homelite Consumer Products, Inc. recommande de conserver tous les reçus relatifs à l'entretien du petit moteur non routier. Toutefois Homelite Consumer Products, Inc. ne peut pas refuser la couverture de la garantie pour l'unique raison du manque de reçus ou parce que tous les entretiens prévus n'ont pas été effectués. Des pièces et services assurant des performances et une durabilité équivalentes peuvent être utilisées pour les entretiens et réparations non couverts par la garantie, sans que cela ne change les obligations de garantie du fabricant du moteur.
- Le propriétaire du petit moteur non routier doit toutefois être averti que les réparations couvertes par la garantie peuvent être refusées par Homelite Consumer Products, Inc. si la défaillance de ce moteur est due à un usage abusif, la négligence, un manque d'entretien ou des modifications non approuvées.
- Le propriétaire est tenu de confier son petit moteur non routier à un centre de réparations Homelite Consumer Products, Inc. dès qu'un problème se présente. Les réparations sous garantie seront effectuées dans un délai raisonnable, ne dépassant pas 30 jours.

Pour toute question concernant les droits et responsabilités de l'acheteur dans le cadre de la garantie, contacter un représentant de Homelite Consumer Products, Inc. au 1-800-242-4672.

COUVERTURE :

Homelite Consumer Products, Inc. garantit à l'acheteur original, ainsi qu'à tous les propriétaires ultérieurs, que son petit moteur non routier sera conçu, construit et équipé conformément à toutes les réglementations en vigueur au moment de la vente. Homelite Consumer Products, Inc. garantit également à l'acheteur original, ainsi qu'à tous les propriétaires ultérieurs, que son petit moteur non routier sera exempt de tous défauts de matériaux ou de fabrication causant une non conformité aux réglementations en vigueur, pour une période de deux ans, à compter de la date d'achat original. Les petits moteurs non routiers modèles 1995 et ultérieurs sont garantis deux ans dans l'État de Californie. Dans d'autres États, l'EPA exige que les petits moteurs non routiers 1997 et ultérieurs soient garantis pour une période de deux ans. Ces périodes de garantie prennent effet à la date d'achat original du petit moteur non routier. Toute pièce du moteur se rapportant au système de contrôle des émissions s'avérant défectueuse sera remplacée gratuitement par Homelite Consumer Products, Inc.

Homelite Consumer Product, Inc. effectuera les réparations sous garantie chez un concessionnaire ou dans un centre de réparations Homelite Consumer Products, Inc. agréé. Les réparations autorisées seront effectuées gratuitement chez un concessionnaire ou dans un centre de réparations agréé, sous réserve qu'une pièce garantie s'avère défectueuse. Des pièces approuvées par le fabricant ou équivalentes peuvent être utilisées pour tout entretien ou réparation sous garantie des pièces relatives au système de contrôle des émissions. Ces entretiens ou réparations seront effectués gratuitement si les pièces défectueuses sont toujours sous garantie. Homelite Consumer Product, Inc. est responsable des dommages au moteur causés par une pièce toujours couverte par la garantie.

Le California Air Resources Board a publié une liste de toutes les pièces de systèmes d'émissions couvertes par une garantie. (Bien que les réglementations de l'EPA n'incluent pas de liste, les pièces qu'elle considère comme devant être garanties sont indiquées ci-dessous.)

Les pièces garanties sont : Carburateur, bougie, allumage, filtre à air et filtre à carburant.

RESPONSABILITÉS D'ENTRETIEN

Il incombe au propriétaire d'effectuer tous les entretiens indiqués dans le manuel d'utilisation Homelite Consumer Products, Inc.

LIMITATIONS

La garantie du système de contrôle des émissions exclut :

- Les réparations ou remplacements rendus nécessaires par un usage abusif ou la négligence, le manque d'entretien, des réparations incorrectes ou des remplacements non conformes aux spécifications d'Homelite Consumer Products, Inc., affectant le fonctionnement et / ou la durabilité, ainsi que les altérations ou modifications pas recommandées ou approuvées par écrit de la part d'Homelite Consumer Products, Inc., et
- Le remplacement des pièces, ainsi que les services et réglages nécessaires pour un entretien requis, à la date ou après la date prévue.

La période de conformité aux réglementations antipollution de l'autocollant de conformité d'émissions indique le nombre nominal d'heures de fonctionnement du moteur conformément aux réglementations du gouvernement fédéral américain. Catégorie C = 50 heures, B = 125 heures, A = 300 heures.

GARANTIE

CE PRODUIT A ÉTÉ ÉQUIPÉ EN USINE D'UN CONVERTISSEUR CATALYTIQUE

Félicitations ! Vous venez d'investir dans la protection de l'environnement. Pour maintenir le niveau d'émissions original de ce produit, voir la section Entretien ci-dessous.

PROGRAMME D'ENTRETIEN DU SYSTÈME D'ÉMISSIONS ET LISTE DES PIÈCES GARANTIES

| Pièces du système | Inspecter avant chaque utilisation | Nettoyer toutes le 5 heures de fonctionnement | Remplacer toutes les 25 heures ou chaque année | Remplacer toutes les 25 heures ou chaque année | Reemplácelo cada 50 heures |
|---|------------------------------------|---|--|--|----------------------------|
| CONJUNTO DE SILENCIADOR CATALÍTICO | | | | | X |
| FILTRE À AIR | | | | | |
| INCLUT : | | | | | |
| ÉLÉMENT FILTRANT | | X | | | X |
| ÉCRAN PARE-ÉTINCELLES | | | | | X |
| CARBURATEUR | | | | | |
| INCLUT : | | | | | |
| ÉCRAN THERMIQUE | | | | | |
| JOINTS | | | | | |
| RÉSERVOIR DE CARBURANT | | | | | |
| INCLUT : | | | | | |
| CONDUITES DE CARBURANT | | | | | X |
| BOUCHON DU RÉSERVOIR DE CARBURANT | | | | | X |
| FILTRE À CARBURANT | | | | | |
| ALLUMAGE | | | | | |
| INCLUT : | | | | | |
| BOUGIE | | | | | X |

TOUTES LES PIÈCES RELATIVES AU SYSTÈME DE CONTRÔLE DES ÉMISSIONS SONT GARANTIES DEUX ANS OU POUR LA PÉRIODE ANTÉRIEURE AU PREMIER REMPLACEMENT PRÉVU, SELON LA PREMIÈRE ÉCHÉANCE.



NOUS APPELER D'ABORD

Pour toute question concernant l'utilisation ou l'entretien utiliser ce produit ,
appeler le service d'assistance téléphonique Homelite®!

Le taille-bordures a été entièrement testé avant expédition pour assurer la
complète satisfaction de l'utilisateur.

ACCESSOIRES

Les accessoires recommandés ci-dessous sont actuellement disponibles.

ACCESSOIRES

Kit pour nettoyage de gouttières..... Homelite - A07069AA
 Filtre à air..... Power Care - AP04107
 Bougie..... Champion - RCJ-6Y
 Huile 2 temps..... Homelite / AH99G01



AVERTISSEMENT :

L'utilisation de pièces et accessoires non listés peut être dangereuse.

