

hygolet[®]



hygiene service

Hygolet (Schweiz) AG Zürcherstrasse 70 8620 Wetzikon 044 933 06 66
www.hygolet.ch

veltia

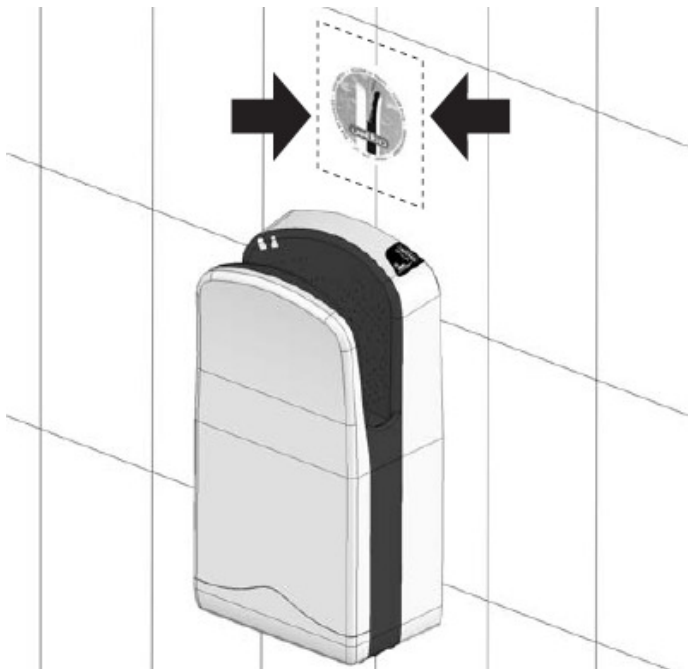

DE: Handbuch
FR: Manuel
EN: Manuel

Bitte lesen Sie dieses Handbuch sorgfältig durch,
bevor Sie das Gerät installieren.

Lisez attentivement ce manuel avant d'installer ce
produit et le mettre en service.

Read carefully this manual before installing and
powering this product on.

HANDBUCH

Dieses Produkt wurde entwickelt, um auf sichere und zuverlässige Weise viele Jahre lang zu funktionieren. Da es sich um ein elektrisches Gerät handelt, müssen sein Handbuch und die mitgelieferten Informationen sorgfältig durchgelesen werden. Wenn Sie das Produkt an einen Dritten abtreten, geben Sie diesem bitte auch die Informationen des Geräts.

ELEKTRISCHER ANSCHLUSS

- Das Gerät muss an einen separaten und nur für dieses Gerät gelegten Stromkreis angeschlossen werden. Der Stromkreis muss über einen magneto-thermischen Schutzscharter abgesichert werden, der auf den Stromverbrauch des Geräts ausgelegt ist: Modell 240V: Magneto-thermischer Schutzscharter: 16A
- Das Anschlusskabel muss ebenfalls für die in diesem Handbuch angegebene Stromstärke ausgelegt sein.
- Externe elektrische Schaltungen brechen müssen in Übereinstimmung mit den örtlichen Vorschriften der Installation verwendet werden.
- Das Gerät muss einen Mindestabstand von 3 mm zwischen den Kontakten in allen Polen, die Trennung minimaler Abschnitt fester Verdrahtung muss 1,0 mm betragen.

SICHERHEIT UND ANWENDUNG

Dieses Gerät ist auf den Einsatz in Innenräumen, die vor Wasser, Sonne und extremen Temperaturen geschützt sind, ausgelegt. Es darf nicht im Freien oder in der Nähe von Feuchtigkeits- oder Hitzequellen eingesetzt werden. Das Gerät muss in einem Mindestabstand von **40 cm** zu Wasserquellen wie beispielsweise Waschbecken, WCs, Duschen, etc., installiert werden. Es muss in Übereinstimmung mit den in diesem Handbuch enthaltenen Anweisungen, sowie den vor Ort gültigen Vorschriften installiert werden. Der Hersteller übernimmt keine Haftung für Schäden, die durch fehlerhafte Installationen oder unsachgemässe Nutzung auftreten könnten. Das Gerät darf nur von geschultem und autorisiertem Personal überprüft, gewartet und repariert werden. Es dürfen nur Originalbauteile für den Ersatz bei Reparaturen verwendet werden. Der Anschluss ist an eine Spannungsversorgung gemäss den auf dem Typenschild des Gerätes angegebenen Daten vorzunehmen. Dieses Gerät ist nicht dafür bestimmt, durch Personen mit verminderten Fähigkeiten (physische, sensorische, geistige) oder Mangel an Erfahrung verwendet zu werden. Kinder sollten immer beaufsichtigt werden, um sie zu vermeiden Spiel mit dem Gerät. Dieses Gerät wurde für eine schnelle und effiziente Trocknung der Hände entworfen. Es darf nicht zum Trocknen anderer Körperteile oder Gegenstände eingesetzt werden. Es dürfen keine Fremdkörper auf oder in das Gerät gelegt werden. Es dürfen weder schwere Teile auf das Gerät gelegt, noch jedwede Art von Gewalt auf das Gerät ausgeübt werden. Wenn das Gerät beschädigt ist, muss es ausser Betrieb genommen und der technische Dienst oder der autorisierte Vertriebs Händler zu seiner Überprüfung angerufen werden. Der Zugang zum Innenbereich des Gerätes ist nur autorisiertem Fachpersonal gestattet. Dieser Innenbereich ist gesichert und mit Schrauben verschlossen. Im Innenbereich des Geräts sind keine Teile auszutauschen oder zu warten.

ENTSORGUNG

Verpackung: Die Verpackung schützt das Gerät während seines Transports und der Lagerung. Die Verpackung besteht aus wieder verwertbarem Material. Entsorgen Sie diese bitte über die von ihrer Gemeinschaft vorgesehene Entsorgungs- und Recyclingstelle.

Altgeräte: Dieses Produkt enthält elektrische und elektronische Teile und wurde mit dem Symbol WEEE gekennzeichnet. Bitte entsorgen Sie dieses Produkt in Übereinstimmung mit den geltenden gesetzlichen Regelungen ihres Landes. Die Entsorgung bzw. Wiederverwertung von Geräten hat umweltgerecht zu erfolgen. In Europa müssen unbrauchbare Geräte bei besonderen Wertstoffsammelstellen abgegeben werden, die dem Abfallentsorgungsnetz ihrer Gemeinschaft angehören.

WARTUNG

Äussere Reinigung: Benutzen Sie täglich einen sanften mit Wasser angefeuchteten Lappen, um den Staub und die Wasserflecken von der Oberfläche des Geräts zu entfernen. Verwenden Sie weder Reinigungsmittel noch chemische Stoffe, die die Oberfläche des Geräts beschädigen könnten. Tauchen Sie das Gerät nie in Wasser, um es zu säubern. **Wasserspeicher:** Das während der Trocknung abgegebene Wasser wird in einem Behälter an der Unterseite des Gerätes aufgefangen. Dieser Speicher muss mindestens einmal in der Woche geleert werden. Der Trockner erzeugt ein optisches und akustisches Alarmsignal, wenn der Wasserspeicher kurz davor ist das maximale Wasservolumen zu erreichen. Wenn der Speicher nicht geleert wird, läuft das Wasser über und tropft auf den Boden. Das Gerät läuft auch unter diesen Umständen normal weiter.

Luftfilter: Zusammen im Gehäuse des Wasserspeichers an der Unterseite des Gerätes, befinden sich zwei Luftfilter (einer für jeden Motor). Diese Filter müssen mindestens einmal pro Woche überprüft und von Schmutz und Staubfusseln befreit werden. Sehen Sie hierzu den Wartungsteil dieses Handbuchs ein, bevor irgendeine Wartungsarbeit an dem Gerät vorgenommen wird.

INSTALLATION UND FUNKTIONSWEISE

Lesen Sie hierzu den folgenden Teil dieses Handbuchs, der sich mit der Installation und der Funktionsweise des Geräts beschäftigt.

Dieses Gerät erfüllt die geltenden Bestimmungen und Sicherheitsvorschriften. Wir bestätigen die Übereinstimmung mit den europäischen Richtlinien: 89/336/EEC (92/31EEC) und 73/23EEC (93/68/EEC). Andere Bescheinigungen: UL-507
Wir halten uns das Recht vor ohne vorherige Mitteilung Änderungen vorzunehmen.

MANUEL D'UTILISATEUR

Ce produit a été conçu de sorte à fonctionner de manière sûre et fiable pour plusieurs années. Cependant, vu sa nature électronique les manuels et informations techniques accompagnant ce sèche-mains doivent être lus attentivement. Veuillez garder ce manuel et le reste des informations techniques en vue de les consulter ultérieurement. Si vous cédez cette unité à un tiers, veuillez l'accompagner des manuels et informations techniques y afférent.

CIRCUIT ELECTRIQUE:

Cette unité doit être approvisionnée en électricité par un branchement protégé par un disjoncteur selon les caractéristiques suivantes: Modèle 240V: Disjoncteur: 16A

Le câble du circuit doit correspondre à la consommation du courant par votre produit comme il est indiqué dans le manuel.

SECURITE ET UTILISATION

Cette unité a été conçue uniquement pour usage intérieur; elle doit être tenue à l'écart de l'eau, le soleil et les températures extrêmes. Ne pas utiliser cet appareil à l'extérieur ou à proximité des générateurs d'humidité ou de chaleur. La distance minimale des sources d'eau doit être au moins 40 cm. L'appareil doit être installé selon les instructions du manuel. Le fabricant n'est pas responsable des pannes causées par mauvaise installation ou mauvais usage de l'appareil. Ce sèche-mains peut être vérifié, entretenu et réparé uniquement par un personnel spécialisé et autorisé. Utiliser toujours des pièces ou pièces de rechange originales. Approvisionnez le sèche-mains en électricité à partir de la source d'énergie appropriée selon le matériel acquis. La plaque des caractéristiques électriques de l'unité montre le degré d'énergie à approvisionner. Les enfants doivent être supervisés par un adulte lors de l'usage de ce produit. Ce produit est conçu pour un séchage de mains efficace et rapide. Ne jamais essayer de sécher d'autres parties du corps. Les objets étrangers ne doivent pas être posés sur le sèche-mains ni à son intérieur. Les objets lourds ne doivent pas être posés sur le sèche-mains. Si cette unité tombe en panne, il faut l'éteindre et appeler le service technique (ou le distributeur) pour contrôle. L'espace intérieur de ce produit est protégé et fermé par des vis. Seul un personnel spécialisé et autorisé devrait donc le vérifier. Il n'existe aucune pièce utilisable ou remplaçable à l'intérieur de cette unité.

L'emballage protège l'unité dans l'entrepôt et lors de son transport. Il est fabriqué de matériel recyclable. Lorsque vous n'avez plus besoin de l'emballage, détruisez-le selon les normes de recyclage.

Lorsque vous remplacez un produit:

Cette unité porte le symbole européen WEEE. Les unités obsolètes ou inopérantes doivent être détruites selon les normes de gestion des déchets électriques et électroniques de votre pays. Cette unité doit être détruite de manière à ne pas causer des dégâts à l'environnement et de manière convenable lorsque certains de ses composants sont recyclés. En Europe, vous devez détruire cette unité dans un centre de recyclage de votre région ou contactez votre fournisseur ou les autorités locales.

ENTRETI EN

Boite externe: Utilisez un chiffon doux humidifié avec de l'eau pour enlever quotidiennement la poussière et les restes de l'eau des surfaces externes de l'appareil. Ne pas utiliser de lessives et de produits chimiques qui peuvent affecter le fini ssage extérieur. Ne submergez jamais l'appareil dans l'eau pour le nettoyer!

Réservoir d'eau: L'eau qui coule de vos mains sera récupérée dans un bac vide placé à la partie inférieure. Ce bac doit être vidé au moins une fois par semaine. Une signal sonore déclenche et une signal visuel sur la partie frontal du sèche main nous indique quand le bac se trouve près de sa limite maximale d'eau. Si le bac n'est pas vidé l'eau débordera en dégouttant au sol. L'appareil continue fonctionnant normalement même dans ces circonstances.

Filtres à poussière: Dans la partie inférieure de l'appareil, juste dans le récipient du bac d'eau se trouvent deux filtres d'air (un pour chaque moteur). Ces filtres doivent être révisés et être nettoyés des résidus et des peluches au moins une fois par semaine. Consultez la section d'entretien de ce manuel avant de réaliser n'importe quelle opération de subsistance.

INSTALLATION ET MISE EN SERVICE

Réviser les sections appropriées de ce manuel.

MANUAL

This product has been designed to operate safely and reliably for several years. However, because of its electronic nature, manuals and technical information supplied along with the hand dryer must be carefully read. Please keep this manual and the rest of the information for future consultations. If you transfer the unit to a third party, please include manuals and unit technical information.

WARNING: ELECTRICAL CIRCUIT:

This unit must be powered by a dedicated circuit branch protected by a circuit breaker with the appropriate rating:
Model 240V: Circuit Breaker: 16A
Circuit cable must fit current consumption for your product as stated in this manual.

SAFETY AND USE

This unit has been designed for indoor use only, covered from water, sun, and extreme temperatures. Do not use it outdoors or close to moisture and heat generators. Minimal distance to water source must be at least 16 inches (40cm). Must be installed following the instructions of this manual. Manufacturer is not responsible for damages caused by misuses or defective installations. This hand dryer can only be revised, maintained, and repaired by trained and authorized personnel. Always use original pieces and spare parts. Power the hand dryer from appropriate power source according to the acquired equipment. The unit electrical specifications plate shows the power rating. Children must be supervised by an adult while using this product. This product is designed for an efficient and quick hand drying. Never try to dry any other part of the body. Foreign objects must not be put either in or over the hand dryer. Heavy objects must not be put over the hand dryer. If this unit fails, it must be taken out of order and technical service (or distributor) must be called for a product check. Inner space of this product is protected and locked by screws, so only trained and authorized personnel should revise this unit. There are neither serviceable nor replaceable parts inside the unit. Packaging protects the unit in warehouse and transportation. It is made of recyclable materials. When packaging is no longer needed, dispose it appropriately according to recycling normative.

When replacing a product:

This unit has been marked with the European WEEE symbol. Obsolete or inoperative units must be disposed according to electric and electronic waste management normative in your country. This unit must be disposed in an appropriate manner to avoid potential environmental damages or just for re-cycling some of their materials. In Europe, you must dispose this unit in a recycling center in your area or by contacting your dealer or local government.

MAINTENANCE

External: This unit must be cleaned once per day using a soft cloth with water for removing dust and water over the external case. Do not use scouring agents or all-purpose cleaners. Never immerse the unit in water.

Water Tank: Water from the drying process is recollected in a tank located in the bottom part of the unit. The water tank must be emptied at least once per week. This unit generates a visual and audible alarm when the tank is near high level. If the tank is not emptied, water will overflow, dropping to the floor. This unit works properly even when the high level alarm is in ON status.

Dust Filters: This unit has 2 dust filters (one per motor) located in the water tank. These filters need to be revised and cleaned at least once per week. Please consult the maintenance section of this manual before performing any maintenance operation.

INSTALLATION AND OPERATION

Revise related sections of this manual

INSTALLATION

INSTALLATION

INSTALLATION

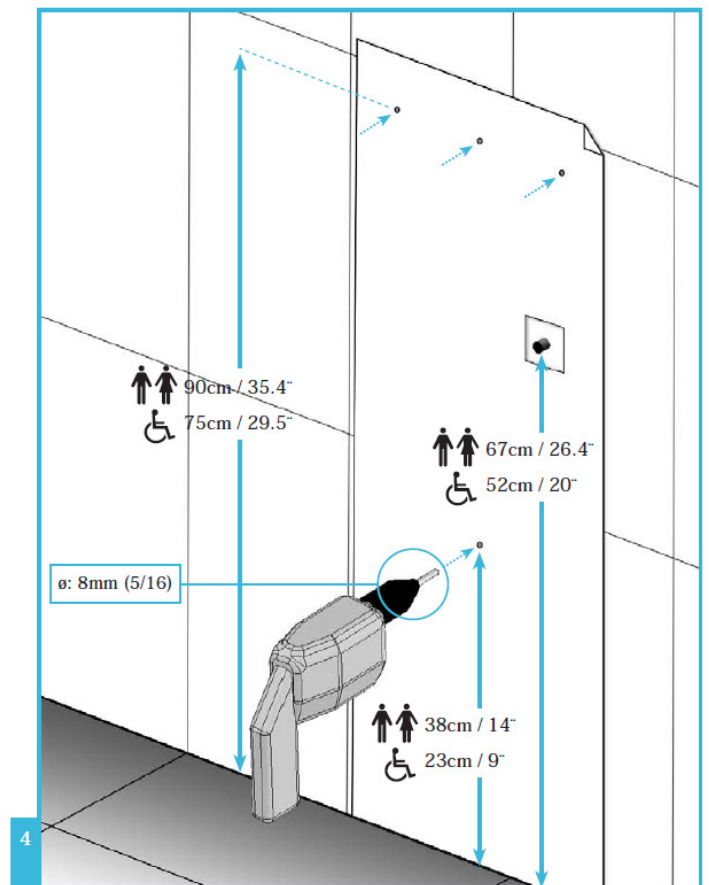
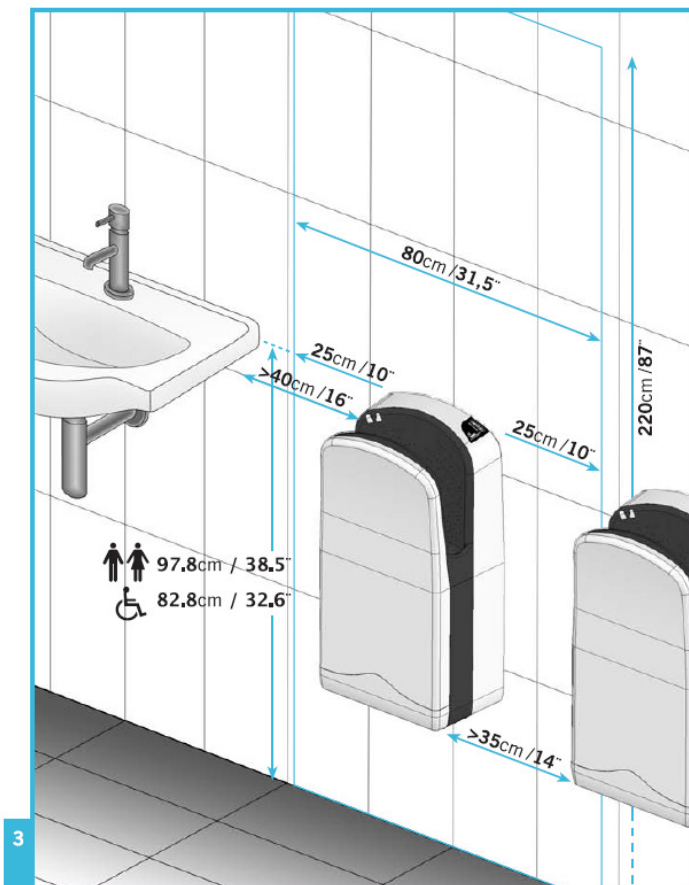
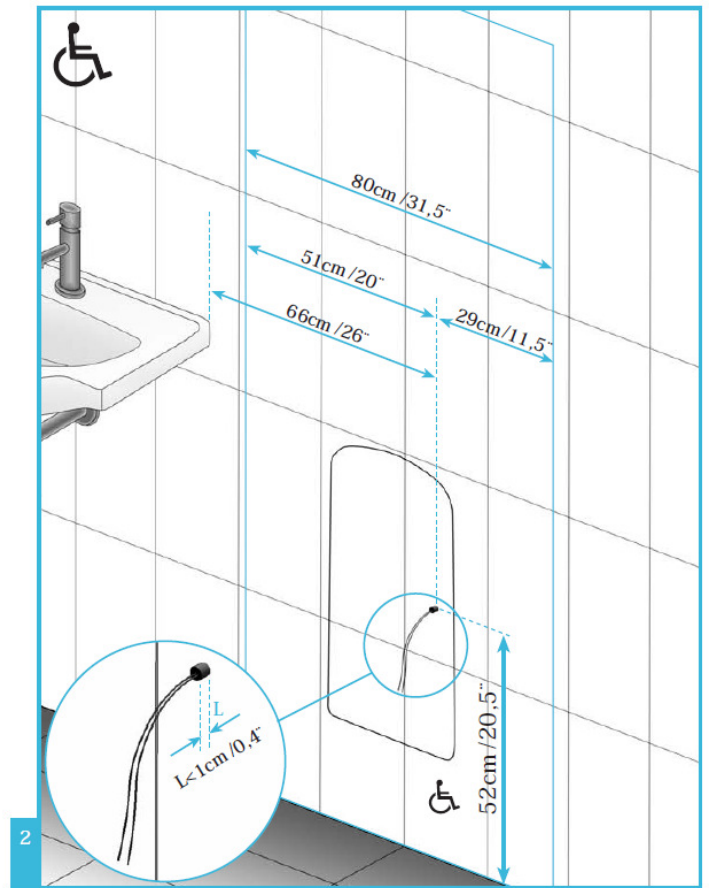
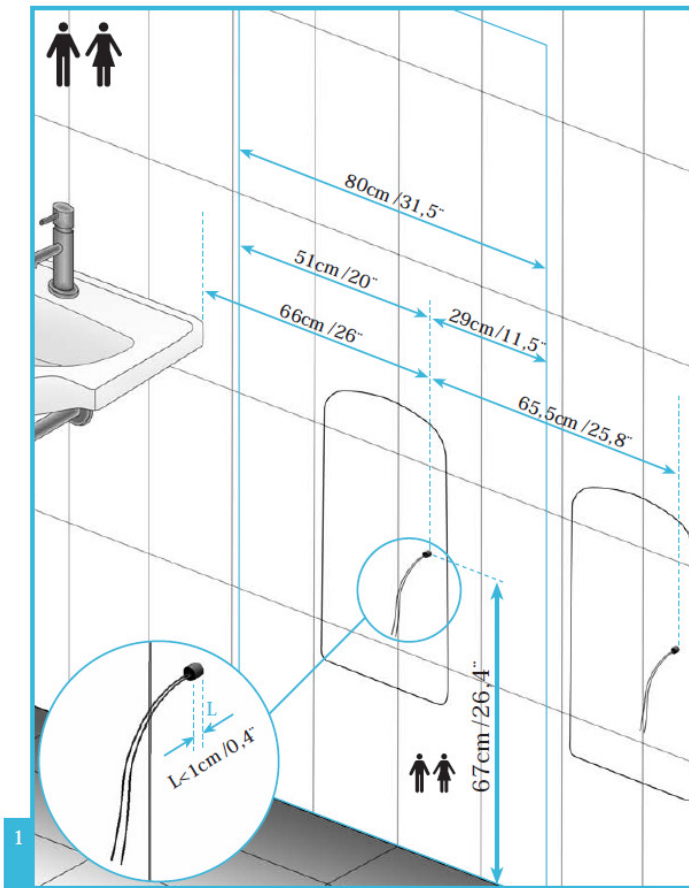

INSTALLATION

INSTALLATION

INSTALLATION

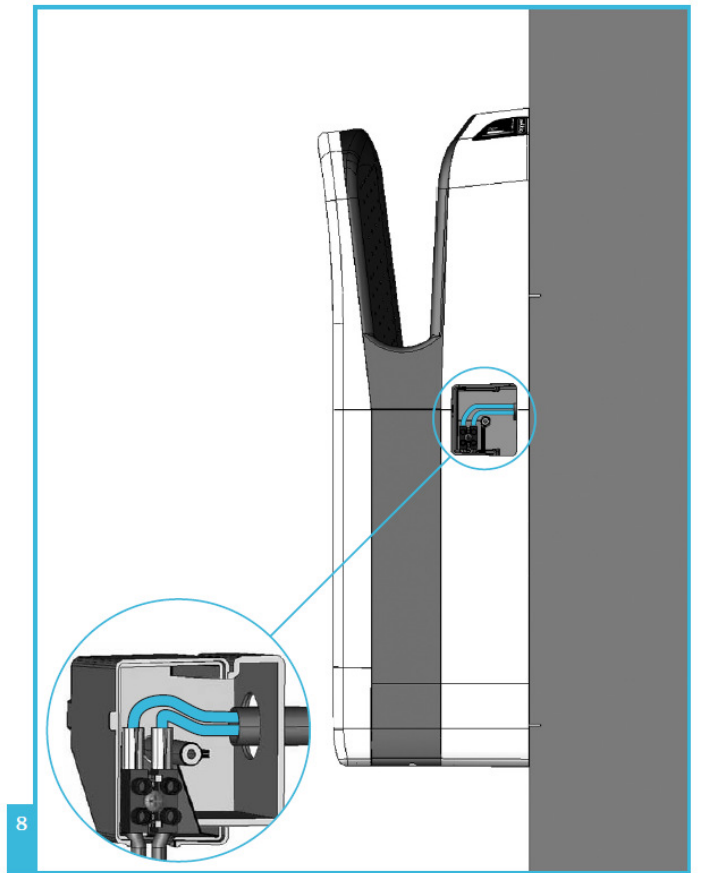
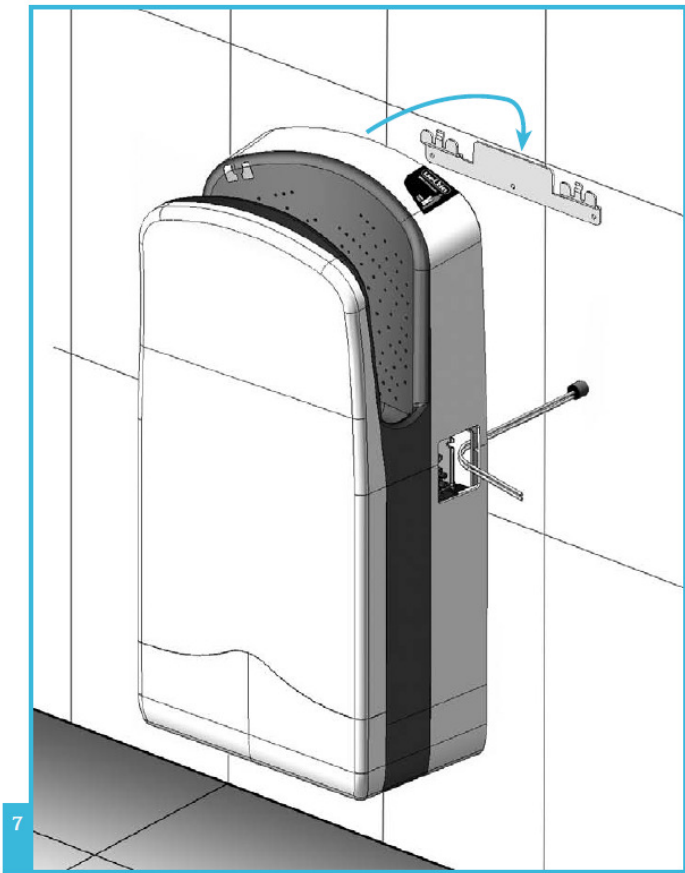
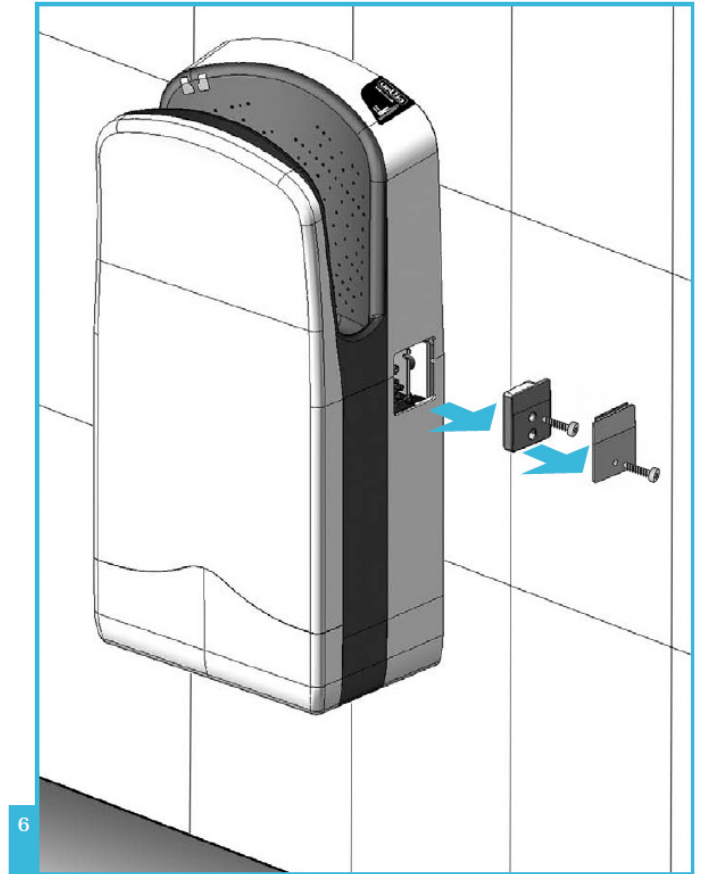
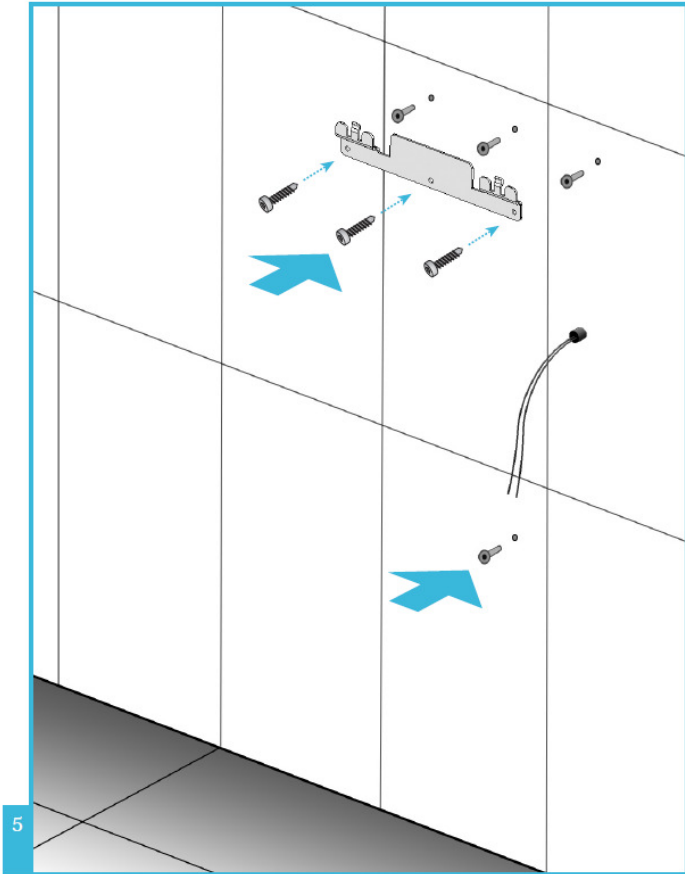

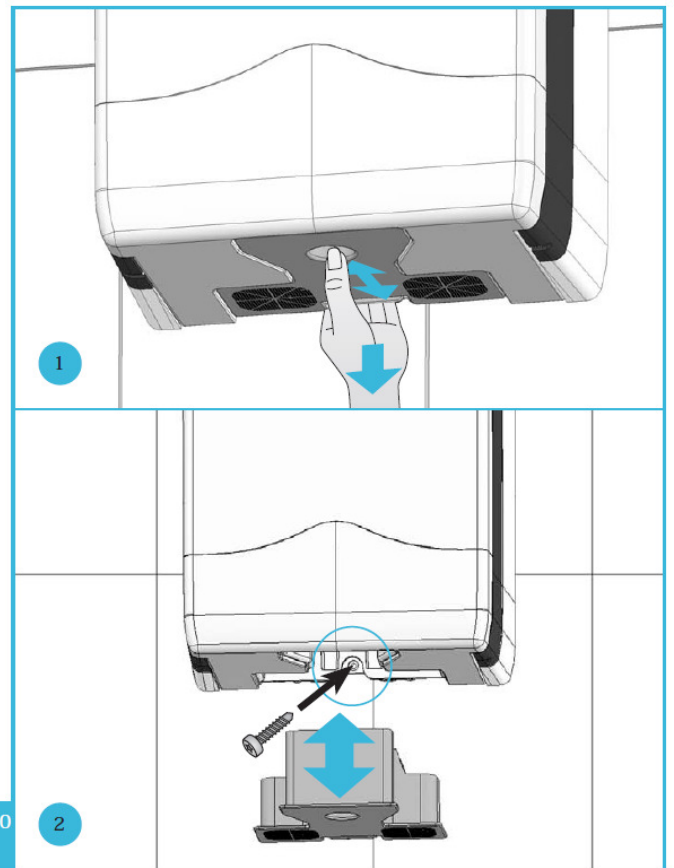
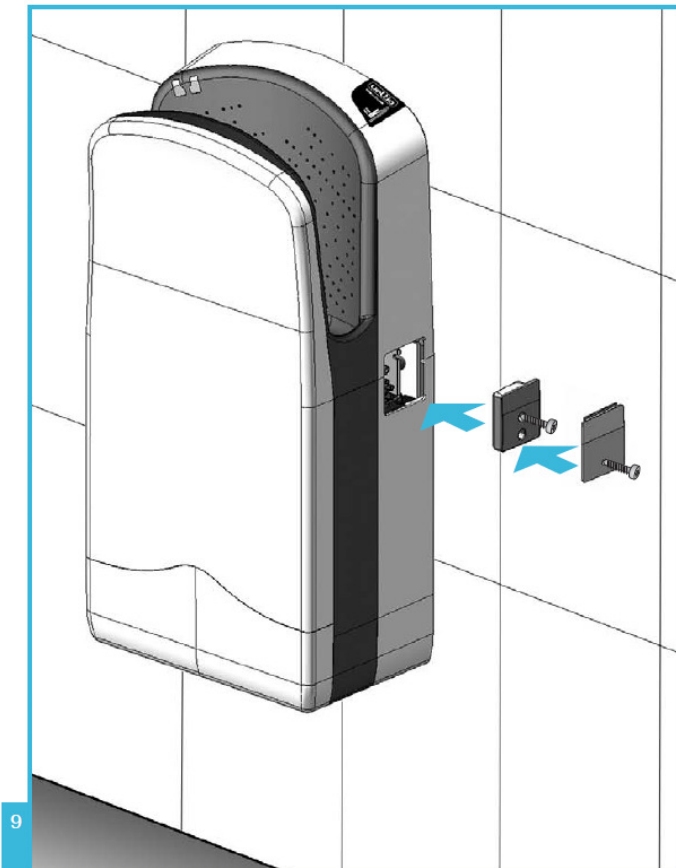
INSTALLATION**INSTALLATION****INSTALLATION****Technische Daten Fiche technique Table of specifications**

Spannung/Voltage/Voltage	220/230/240V~
Frequenz/Fréquence/Frequency	50/60 HZ
Leistung/Puissance/Power	1.760 W
Strom/Courant/Current	8.0A @ 230 Vac
Elektroisolierung/Isolement électrique/Electrical Isolation	Class II
Luftgeschwindigkeit/Vitesse d'air/Air speed	200 Km/h
Zeit der Trocknung/Durée de séchage/Drying time	10 – 15 s
Abmessungen/Dimensions/Dimensions	300 x 195 x 617 mm
Gewicht/Poids/Weight	9.55 kg
Schutzvorrichtung/Niveau de protection/Protection level	IP33

FUNKTIONSWEISE

OPÉRATION

OPERATION

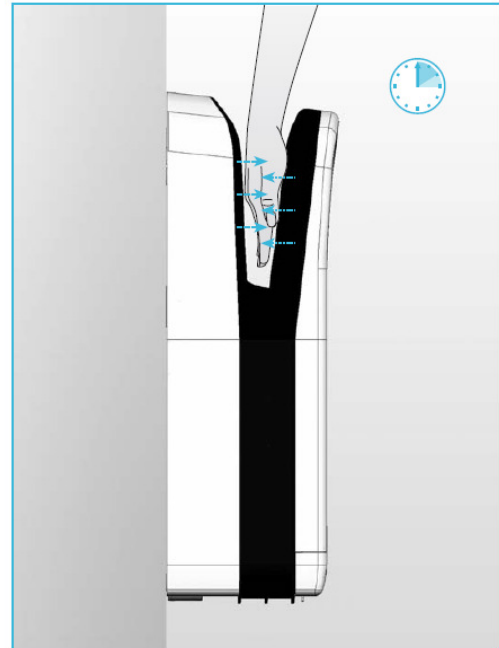
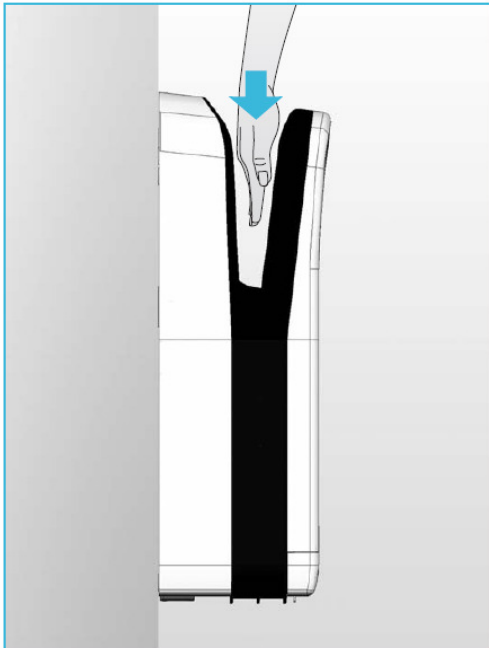

Halten Sie die Hände in die Trocknungskammer. Der Trockner setzt sich innert einer Sekunde in Betrieb. Halten Sie die Hände so lange im Trockner, bis sie trocken sind. Für die meisten Hände liegt die durchschnittliche Trocknungszeit bei 10 bis 15 Sekunden.

Mettez les mains à l'intérieur de l'ouverture supérieure du sèche-mains; l'unité commencera à fonctionner après 1 seconde. La durée moyenne de séchage doit être comprise entre 10 et 15 secondes.

Put your hands inside the hand dryer top slot; after 1 second the unit will start. Average drying time must be between 10 and 15 seconds.

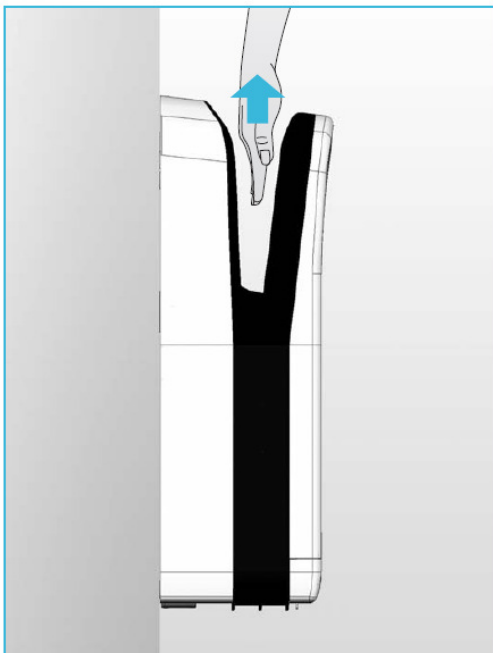

Wenn Sie die Hände vom Trockner entfernen, unterbricht dieser den Trocknungsvorgang und wartet auf den nächsten Benutzer. Wenn die Hände länger als 25 Sekunden im Trockner verbleiben, schaltet sich dieser automatisch ab.

Retirez les mains et le sèche-mains va s'arrêter. Si vous gardez les mains plus de 25 secondes, l'unité s'éteindra.

Take your hands out and the dryer will stop. If you keep them inside the unit over 25 seconds, it will turn off for security reason.

FUNKTIONSWEISE



OPÉRATION

OPERATION

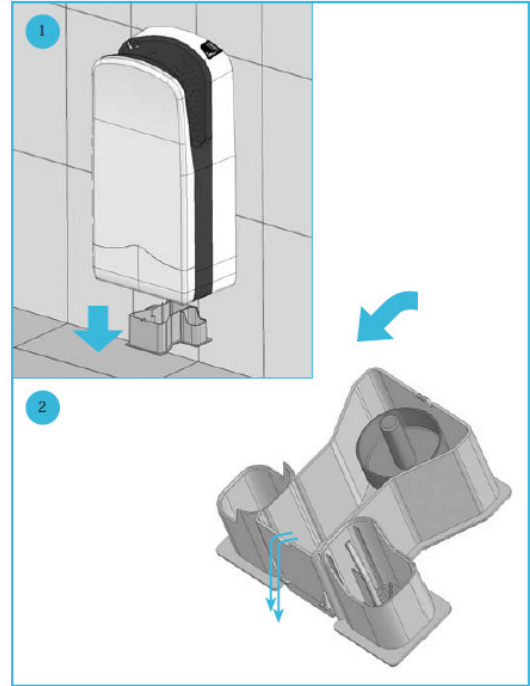

Wenn das Wasser das maximale Niveau im Speicher erreicht hat, erzeugt das Gerät einen optischem Alarm an der Geräteoberseite (rotes Licht) sowie ein akustisches Warnsignal. Der Wasserspeicher des Geräts muss entnommen, entleert und danach wieder eingesetzt werden. **Der Wasserspeicher muss mindestens einmal pro Woche überprüft und geleert werden.**

Lorsque le réservoir d'eau est plein un alarme visuelle (lumière rouge) est activée ainsi q'un beep sonore avertisseur. Le réservoir doit être retiré et vidé. **Le bac d'eau doit être révisé et être vidé au moins une fois par semaine.**

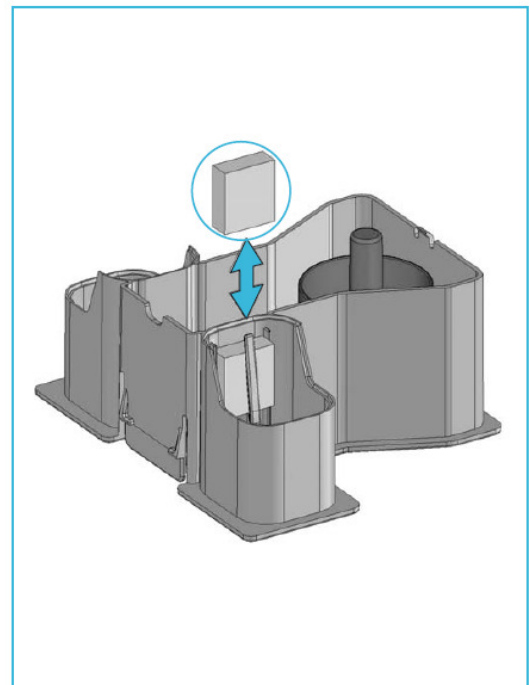
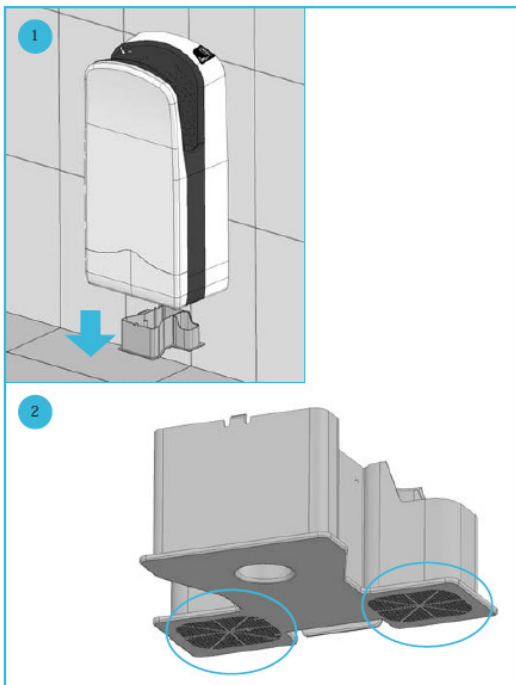

Die Luftfilter sollten einmal pro Woche überprüft werden. Entfernen Sie den Wasserspeicher und waschen Sie die Filter mit Wasser ab. So tauschen Sie auch den Zero Smell aus.

Les filtres d'air doivent être révisés une fois par semaine. Retirez le réservoir et nettoyez-les avec de l'eau. Remplace aussi comme-ca le Zero Smell.

The dust filters must be checked once per week. Take the filters off the unit an wash them using water. So you can replace also the Zero Smell.

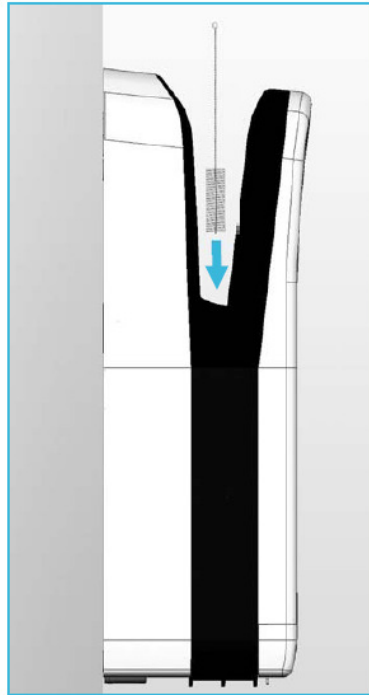
FUNKTIONSWEISE**OPÉRATION****OPERATION**

Dieses Produkt wird mit einer Bürste geliefert, welche für die Reinigung des Entwässerungskanals zu benutzen ist.

Cette unité est fournie avec une brosse nettoyante pour prévenir et résoudre problèmes d'obstructions produits par la saleté.

A cleaning brush is provided in order to prevent or solve blockage problems produced by dirt.

3 JAHRE GARANTIE**3 ANS GARANTIE LIMITÉE****3 YEARS LIMITED WARRANTY**

Dieses Gerät hat eine Garantie gegen Fehler des Materials oder der Herstellung von 3 Jahren ab dem Zeitpunkt des Erwerbs. Die Garantie beschränkt sich auf die Reparatur oder den Austausch eines defekten Gerätes oder Teils durch eines mit gleichwertigen Eigenschaften. Sie ist nur gültig gegen Vorlage des Garantiebelegs oder der Rechnung mit Angaben von Kaufdatum und Seriennummer. Es kann keine Garantie in Anspruch genommen werden, wenn der Defekt aufgrund einer mangelhaften Installation, unsachgemässer Handhabung oder eine nichtautorisierten Öffnung des Geräts verursacht wurde.

Les réclamations de garantie ne peuvent être effectuées que par la Carte de Garantie dûment remplie ou par le document d'acquisition dans lequel la date d'acquisition, le nom du modèle et le numéro de série doivent être indiqués. La garantie ne couvre pas les pannes dues aux incidents suivants: mauvaise installation, mauvais usage, accidents, incendies ou inondations. Dans de tels cas, la garantie sera jugée nulle et non avenue.

This product is guaranteed for 3 years after purchase date by the end user to be free from defects in material and workmanship. In case of a Warranty claim the defective product shall be either repaired or replaced at the manufacturer's choice. Warranty Claims are possible only with the Warranty Card appropriately filled or with the purchase document where purchase date, model name and serial number must be indicated. Warranty does not cover product failures caused by: Improper or inadequate installation or maintenance, misuse, accidents, fire or floods. In these cases warranty will be considered void.

GARANTIEKARTE**CARTE DE GARANTIE****WARRANTY CARD**

SERIENNUMMER :
 NUMERO DE SERIE:
 SERIAL NUMBER :

KAUFDATUM :
 DATE D'ACQUISITION :
 PURCHASE DATE :

ADRESSE :
 ADRESSE :
 ADDRESS :

LORD OF THE RINGS

SO SILENT HYGIENE CAN BE

STARRING
\$ 3000
DIGITAL



hygolet[®] 

PROGRAMM - ÜBERSICHT

Chromelitte

Die Hygolet "Whiteline" Kunststoffgeräte sind für den Normalgebrauch bestens geeignet.
Die Chromstahl-Produktlinie ist aus hochwertigem Chromnickelstahl 18/8 hergestellt und hat eine Garantie von 5 Jahren auf die Gehäuse.

**Elektronischer
Lufterfrischer**
mit verschiedenen
Düftnoten



Seifenspender
für Seife, Schaum
oder kosmetische
Seifencreme



**Abfall-
behälter
und
Hygiene-
beutel**
für Wand-
montage.
Auswechselbare Innensäcke und nachfüllbarer
Hygienebeutel-Spender



**Handtuch-
Spender**
für Papier- oder
Stoff-Handtücher.
Mechanisch oder Sensor gesteuert



**Toilettenpapier-
Spender**
für 2 oder
3 Toiletten-Rollen

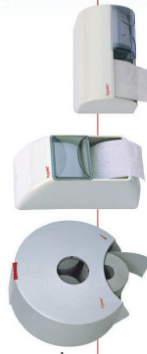

WC-Bürste



Abfallkörbe
in "Whiteline" oder "Chromelitte"
erhältlich.

hygolet XIX
hygiene service



Seifenspender
Seifen- oder Desinfektions-
mittel-Spender sowie
Toilettenstritzringreiner-Spray



**Abfall-
behälter
und
Hygiene-
beutel**
für Wandmontage.
Auswechselbare Innensäcke und nachfüllbarer
Hygienebeutel-Spender



**Handtuch-
Spender**
für Papierhandtücher



**Toilettenpapier-
Spender**
für 2 oder 4
Toiletten-Rollen mit
Stichtkontrolle



Hygolet

**Toilettenstritz-
ringe**
Elektrisch- oder handbetrie-
bener
Toilettenstritzring. Auf jeder üblichen
Toilettenstritzring montierbar.

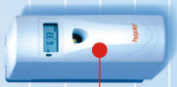

Whiteline

Hygolet (Schweiz) AG Zürcherstrasse 70 8620 Wetzikon 044 933 06 66
www.hygolet.ch