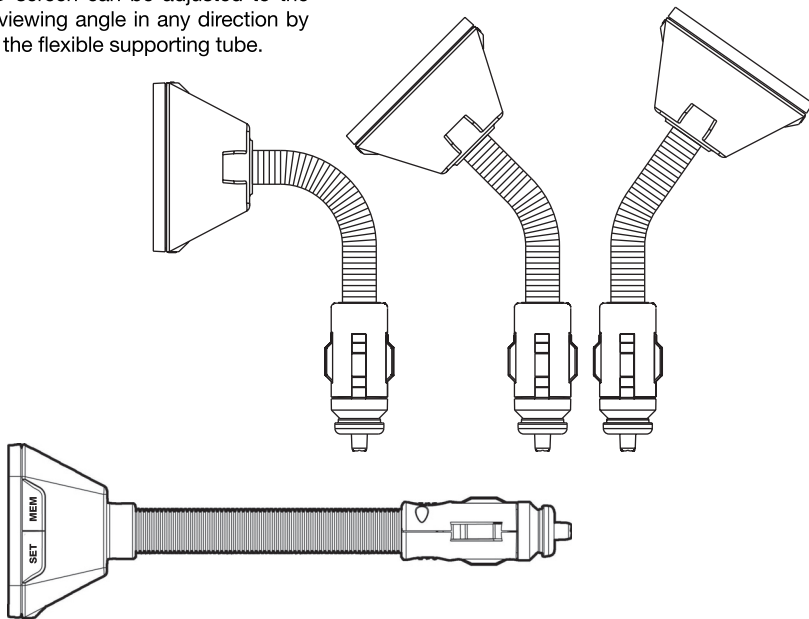


IN CAR FLEX-MOUNT FM TRANSMITTER

The Scosche **FMTD3** allows you to enjoy music from portable devices through a car stereo by using the FM channel. This device works perfectly with most iPod, MP3, PDA or CD players. Simply plug, tune and play. For any questions or concerns regarding this product please feel free to contact Scosche Tech Support at **1-800-621-3695 x3**.

OVERVIEW/FLEX VIEWS

The LCD screen can be adjusted to the desired viewing angle in any direction by bending the flexible supporting tube.



FEATURES

- Easy plug and play
- Universal 3.5mm headphone jack
- Flexible goose neck
- Easy to read LCD display
- 3 Presets for quick tuning
- Wide range frequency: 87.5 - 107.9
- Connect to most portable devices
- Direct plug-in to most 12v sockets or Cigarette lighter
- Easy to tune buttons

STOP

IMPORTANT!
DO NOT RETURN PRODUCT TO THE RETAILER
 IF YOU NEED ASSISTANCE OR REPLACEMENT PARTS
 CALL US TOLL FREE: 1-800-621-3695 X3
 HOURS MON-FRI 8AM-5:30PM (PST) SATURDAY 8AM-2PM (PST)

SPECIFICATIONS

Voltage Power:	12V DC Power
Frequency Response:	20Hz - 15kHz
Input Interface:	3.5mm Auxiliary Input
Fuse:	1A Fuse

BUTTON OVERVIEW

12V Power Plug*

Flexible Goose Neck

POWER

SCAN DN

LCD Screen

SCAN UP

MEM

SET

AUX-IN 3.5mm Input

FREQUENCY INDICATION

CHANNEL INDICATION



**Vehicle 12v socket size may vary!*

OPERATION

1. Plug the FM Transmitter into the 12v socket or cigarette lighter on the vehicle, and adjust to suitable viewing angle. (Refer to flex views on Page 1). Ensure that the unit is secured and connected properly to your 12v socket.
2. Plug the 3.5mm input into the headphone jack on your portable device. The FM transmitter's 3.5 mm input needs to be plugged into the portable device in order for it to transmit music.
3. Use the power button to turn on the unit (see above illustration).
4. Use the SCAN UP and SCAN DN buttons to adjust to the desired FM frequency on the unit.
5. Tune the FM frequency on your radio to the same frequency selected on the FMTD3. Frequency will be shown on FMTD3's display.
6. Adjust the volume of the portable device to 75%. Ensure that volume output is not too loud on the portable device as it may cause the audio to sound distorted. The music will be transmitted from the FMTD3 to the car stereo through the FM channel selected.

NOTE: For the best result, choose an FM station that has a weak signal or no signal at all. The weaker the signal the stronger the audio transmission from the FMTD3.

STORING PRESET STATIONS

For convenience, store up to 3 preset FM stations on the FMTD3. This feature will allow you to recall known stations that give the best performance.

1. Tune to a desired station by using the SCAN UP/DN buttons.
2. When a desired FM frequency is shown on the display, press the SET button on the right side of the **FMTD3** once (Fig. 1).
3. Choose the desired memory station that you prefer by pressing the MEM button on the right side of the **FMTD3** once (Fig. 2). The order is: CH1 - CH2 - CH3 - CH1 again.
4. Once you have selected the desired memory channel number, press the SET button. The desired frequency will be stored to that memory channel number (Fig. 3).
5. Tune the next frequency that you wish to store by repeating steps 1-4. Keep in mind that the **FMTD3** only stores 3 pre-set FM stations.

NOTE: To change preset stations please repeat steps 1-4 as described above.

FIGURE 1

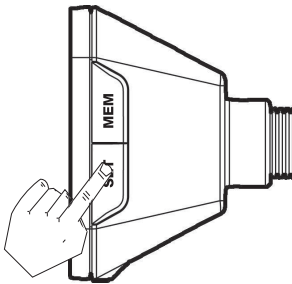


FIGURE 2

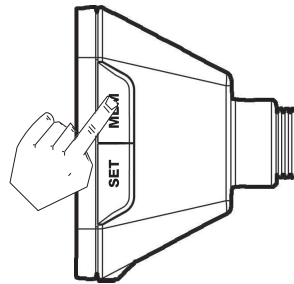
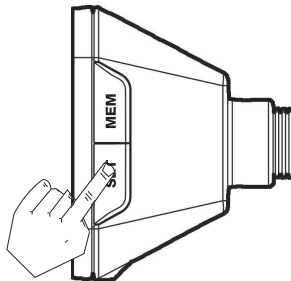


FIGURE 3



RECALLING PRESET STATIONS

1. Press the MEM button on the right hand side of the unit to select the desired preset station.
2. The first preset channel will be displayed on the display to show which station has been selected. Refer to "BUTTON OVERVIEW" for visual of channel indicator.
3. Press the MEM button to scroll through the FM preset stations.

NOTE: To change preset stations, refer back to 'STORING PRESET STATIONS'. Repeat steps 1-4.

TROUBLESHOOTING

NO SOUND	<ul style="list-style-type: none">- Increase the volume level on your portable device- Check your car audio radio volume- Make sure the AUX-IN is fitted properly to your device- Make sure the selected channel frequency is properly matched to the stereo
NO POWER	<ul style="list-style-type: none">- Double check to see that the FM transmitter is properly plugged into the 12v socket or cigarette lighter
NO SIGNAL	<ul style="list-style-type: none">- Make sure the power switch on the portable device is switched on.- Make sure the FM transmitter power is on, and the car stereo is tuned to the same channel frequency as the FM transmitter

INFORMATION TO USER

The user manual or instruction manual for an intentional or unintentional radiator shall caution the user that changes or modifications not expressly approved by the party responsible for compliance could void the user's authority to operate the equipment. In cases where the manual is provided only in a form other than paper, such as on a computer disk or over the internet, the information required by this section may be included in the manual in that alternative form, provided the user can reasonably be expected to have the capability to access information in that form.

FCC AUTHORIZATION

This device complies with FCC Rules Part 15. Operation is subject to the following two conditions: 1) This device may not cause interference, and 2) this device must accept any interference that may be received, including interference that may cause undesired operation. The manufacturer is not responsible for any radio or TV interference caused by unauthorized modification to this equipment. Such modification could void the user's authority to operate the equipment.

FCC ID: IKQFMTD3

SAFETY NOTICE

This product is designed and manufactured with high quality materials and components which can be recycled and reused. Please be aware of local rules and regulations pertaining to the collection and disposal of electrical products and dispose of accordingly. Do not dispose of electrical products with normal household waste. The correct disposal of your product will help prevent potential negative consequences for the environment and human health.

LIMITED WARRANTY

Scosche Industries Inc. warrants this product to be free from defects in material and workmanship for a period of 90 days from purchase. This Scosche product is sold with the understanding that the purchaser has independently determined the suitability of this product. This warranty is offered to the original purchaser of the product only. This warranty does not cover the product if physically damaged, subject to negligence or misuse, abuse, alteration, accident, or an act of GOD. This warranty does not apply to product which has water or physically damaged by accident or which has been misused, disassembled or altered.

The original dated sales slip or proof of purchase will establish warranty eligibility. If the product should prove defective within the warranty period, return the product with proof of purchase to Scosche Industries Inc. Scosche, at its option, will replace or repair the product free of charge and return the product postage paid.

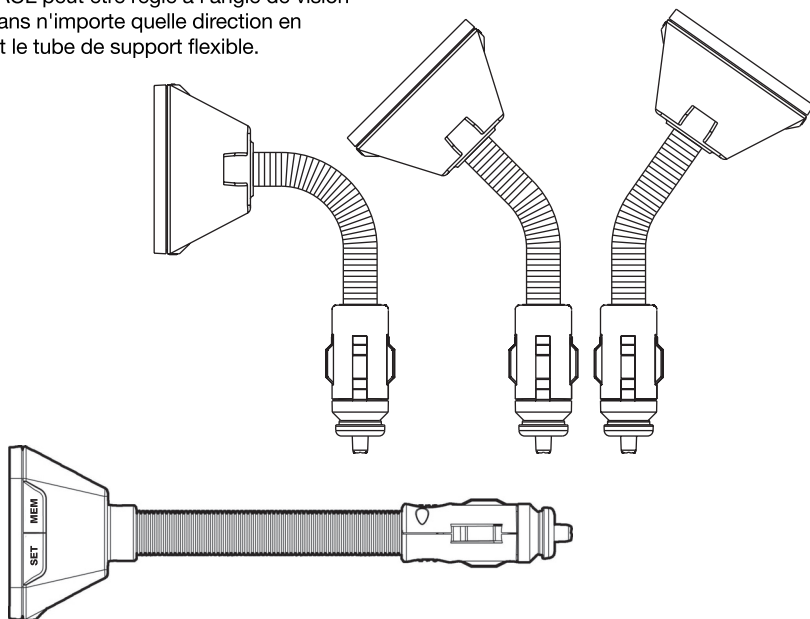
In no event shall Scosche Industries, Inc. be responsible for claims beyond the replacement value of the defective product, or in any way be liable or responsible for consequential or incidental damages. No express warranties and no implied warranties, whether for fitness or any particular use or otherwise, except as set forth above (which is made expressly in lieu of all other warranties) shall apply to products sold by Scosche. Scosche Industries cannot be held responsible for discrepancies/inconsistencies that may occur due to automotive manufacturing changes or option.

ÉMETTEUR FM D'AUTO AVEC UN COL DE CYGNE RÉGLABLE

Le Scosche **FMTD3** vous permet d'écouter la musique d'un appareil portatif à travers la radio d'auto en utilisant le canal FM. Cet appareil fonctionne à merveille avec la plupart des lecteurs iPod, MP3, PDA ou CD. Branchez simplement, ajustez et écoutez. Pour toutes questions ou soucis concernant ce produit, s'il vous plaît soyez entièrement libre de communiquer avec le Service de support technique Scosche en composant le **1-800-621-3695 poste 3**.

LES ANGLES DE FLEXIBILITÉ

L'écran ACL peut être réglé à l'angle de vision désiré dans n'importe quelle direction en courbant le tube de support flexible.



CARACTERISTIQUES

- Facile et prêt-à-brancher
- Prise de casque d'écoute universelle de 3,5 mm
- Col de cygne flexible
- Affichage à ACL facile à lire
- 3 préséglages pour un réglage rapide
- Large bande de fréquence : 87.5 - 107.9
- Se branche à la plupart des appareils portatifs
- Se branche directement dans la plupart des prises 12 V ou allume-cigarette
- Boutons facilitant le réglage

ARRÊT

IMPORTANT!

Ne retournez pas le produit au détaillant!

SI VOUS AVEZ BESOIN D'ASSISTANCE EN CE QUI CONCERNE L'UTILISATION OU DES PIÈCES MANQUANTES

Veuillez D'ABORD nous contacter au **1-800-621-3695 ext 3** Numéro gratuit, assistance technique sans frais

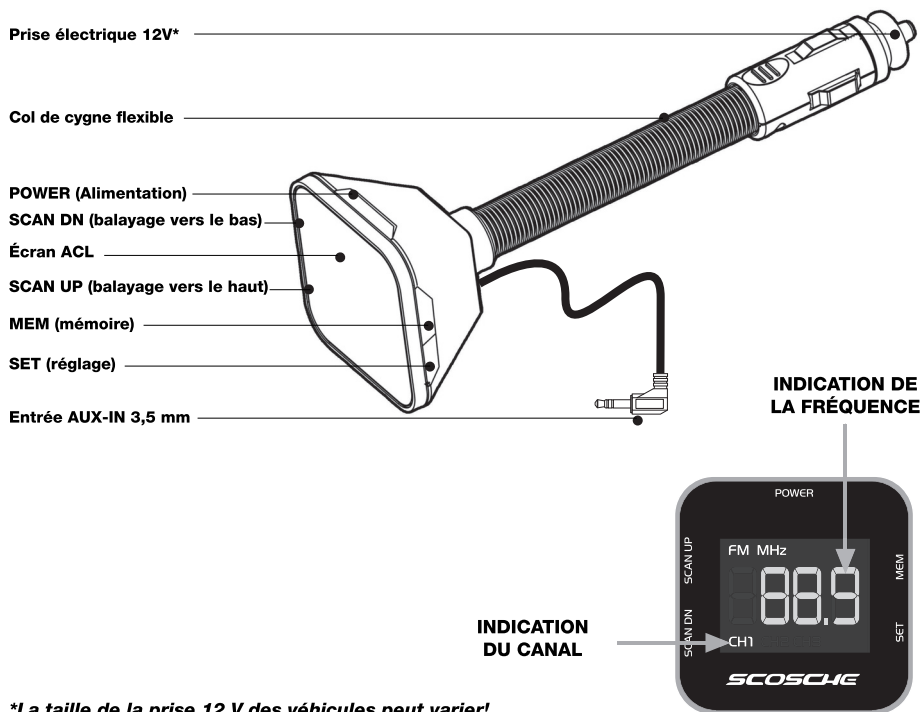
HEURES: Du lundi au vendredi 8:00 a.m. to 5:30 p.m. (PST) Samedi 8:00 a.m. to 2:00 p.m. (PST)

SPECIFICATIONS

Tension d'alimentation:
Réponse en fréquence:
Interface d'entrée:
Fusible:

Alimentation 12 V CC
20 Hz – 15 kHz
Entrée auxiliaire de 3,5 mm
Fusible 1 A

VUE D'ENSEMBLE DES BOUTONS



**La taille de la prise 12 V des véhicules peut varier!*

FONCTIONNEMENT

1. Branchez l'émetteur FM dans la prise 12 v ou l'allume-cigarette dans le véhicule et réglez à l'angle de vision désiré. (Se référer à l'angle flexible à la page 1). Assurez-vous que l'appareil est solide et correctement branché à votre prise 12 v.
2. Branchez l'entrée 3,5 mm à l'intérieur de la prise de casque d'écoute de votre appareil portable. L'entrée de l'émetteur FM 3,5 mm doit être branchée dans l'appareil portable afin de transmettre de la musique.
3. Utilisez le bouton d'alimentation pour mettre en marche l'appareil (voir l'illustration ci-dessus).
4. Utilisez les boutons SCAN UP et SCAN DN (balayage vers le haut ou balayage vers le bas) pour régler la fréquence FM désirée sur l'appareil.
5. Réglez votre radio à la même fréquence FM que celle sélectionnée sur le **FMTD3**. La fréquence sera affichée sur l'afficheur du **FMTD3**.
6. Réglez le volume de l'appareil portable à 75 %. Assurez-vous que le volume de sortie n'est pas trop fort sur l'appareil portable, cela pourrait causer de la distorsion dans le son. La musique sera transmise du **FMTD3** à la radio d'auto à travers le canal FM sélectionné.

REMARQUE: Pour de meilleurs résultats, choisissez une station FM avec un signal faible ou sans signal du tout. Plus le signal est faible, plus fort sera la transmission à partir du **FMTD3**.

MÉMORISATION DE STATIONS PRÉRÉGLÉES

Par votre commodité, le **FMTD3** peut mémoriser jusqu'à 3 stations FM. Cette caractéristique vous permettra de rappeler les stations qui donnent la meilleure performance.

1. Réglez la station désirée en utilisant les boutons SCAN UP/DOWN (balayage haut/bas).
2. Lorsque la station FM désirée est affichée sur l'afficheur, appuyez une fois sur le bouton SET (Réglage) sur le côté droit du **FMTD3** (Fig.1).
3. Sélectionnez la mémoire de station désirée en appuyant une fois sur le bouton MEM (mémoire) sur le côté droit du **FMTD3** (Fig. 2). L'ordre est : CH1 - CH2 - CH3 - CH1 encore.
4. Une fois que vous avez sélectionné la mémoire de station désirée, appuyez sur le bouton SET (réglage). La station désirée sera enregistrée dans ce numéro de mémoire de station (Fig. 3).
5. Réglez la prochaine fréquence que vous désirez enregistrer en répétant les étapes 1 à 4. Gardez en mémoire que le **FMTD3** peut enregistrer seulement 3 stations FM préréglées.

REMARQUE: Pour changer les stations préréglées, répétez les étapes 1 à 4 telles que décrites ci-dessus.

FIGURE 1

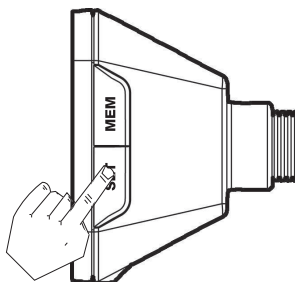


FIGURE 2

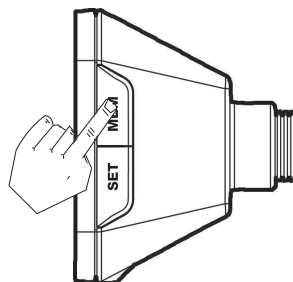
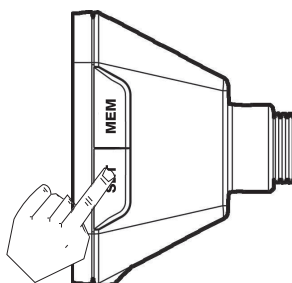


FIGURE 3



RAPPELER LES STATIONS PRÉRÉGLÉES

1. Appuyez sur le bouton MEM (mémoire) sur le côté droit de l'appareil pour sélectionner la station préréglée désirée.
2. Le premier canal préréglé sera affiché sur l'afficheur. Voir "VUE D'ENSEMBLE DES BOUTONS" pour visualiser l'indicateur de canal.
3. Appuyez sur le bouton MEM (mémoire) pour faire défiler les stations préréglées.

REMARQUE: Pour changer les stations préréglées, retournez à la section "MÉMORISATION DES STATIONS PRÉRÉGLÉES". Répétez les étapes 1 à 4

DIAGNOSTIC D'ANOMALIES

PAS DE SON	<ul style="list-style-type: none">- Augmentez le volume sur votre appareil portatif.- Vérifiez le volume de votre radio d'auto.- Assurez-vous que l'AUX-IN s'adapte correctement dans votre appareil.- Assurez-vous que la fréquence du canal sélectionné correspond à celle de la radio.
PAS D'ALIMENTATION	<ul style="list-style-type: none">- Revérifiez si l'émetteur FM est correctement branché dans la prise 12 v ou l'allume-cigarette.
PAS DE SIGNAL	<ul style="list-style-type: none">- Assurez-vous que le bouton d'alimentation est en position de marche sur votre appareil portatif.- Assurez-vous que l'émetteur FM est en marche et que la radio d'auto est à la même fréquence de canal que l'émetteur.

INFORMATION À L'UTILISATEUR

Le manuel d'utilisateur ou le manuel d'instruction pour ce qui est du radiateur à rayonnement intentionnel ou non intentionnel avertira l'utilisateur que ces changements ou modifications sans approbation préalable par le groupe responsable de la conformité pourraient annuler l'autorisation de l'utilisateur à faire fonctionner l'équipement. Dans les cas où le manuel est fourni sous une autre forme que le format papier, tel qu'une mémoire à disque magnétique ou par internet, l'information exigée par cette section peut être incluse dans le manuel qui est sous un format alternatif, à condition que l'utilisateur puisse raisonnablement s'attendre d'avoir la capacité d'accéder à l'information sous cette forme.

AUTORISATION DU FCC

Cet appareil est conforme aux règles de la FCC section 15. L'utilisation est assujettie aux deux conditions suivantes : (1) Cet appareil ne devra pas causer d'interférence, et (2) cet appareil doit accepter toute interférence qui pourrait être captée, y compris l'interférence qui pourrait causer un fonctionnement indésirable. Le fabricant n'accepte aucune responsabilité pour toute interférence à un poste de radio ou de télévision causé par la modification non autorisée de cet équipement. Une telle modification pourrait annuler l'autorisation de l'utilisateur pour l'usage de l'équipement.

FCC ID: IKQFMTD3

AVIS DE SÉCURITÉ

Ce produit est conçu et fabriqué avec des matériaux et des composants de haute qualité qui peuvent être recyclés et réutilisés. Veuillez tenir compte des lois et règlement de votre localité en rapport avec le ramassage et la mise aux rebut des produits électriques et jetez-les selon ces lois et règlements. Ne jetez pas de produits électriques avec les ordures ménagères ordinaires. La mise au rebut de façon appropriée de vos produits aidera à prévenir les conséquences négatives pour l'environnement et la santé humaine.

GARANTIE LIMITÉE

Scosche Industries, Inc. garantit ce produit d'être libre de tout défaut de matériaux et de fabrication pour une période de 1 an à partir de la date de l'achat. Ce produit Scosche est vendu sous entente que l'acheteur a indépendamment déterminé l'adaptabilité de ce produit. Cette garantie NE COUVRE PAS les frais accessoires ou autres encourus pour l'installation, le retrait ou la réinstallation de ce produit dans le véhicule. Cette garantie est offerte à l'acheteur original seulement. Cette garantie ne couvre pas le produit s'il est physiquement endommagé, ou soumis à la négligence ou à l'abus, à l'usage inapproprié, à une installation mal appropriée, à la modification, à un accident ou à une catastrophe naturelle.

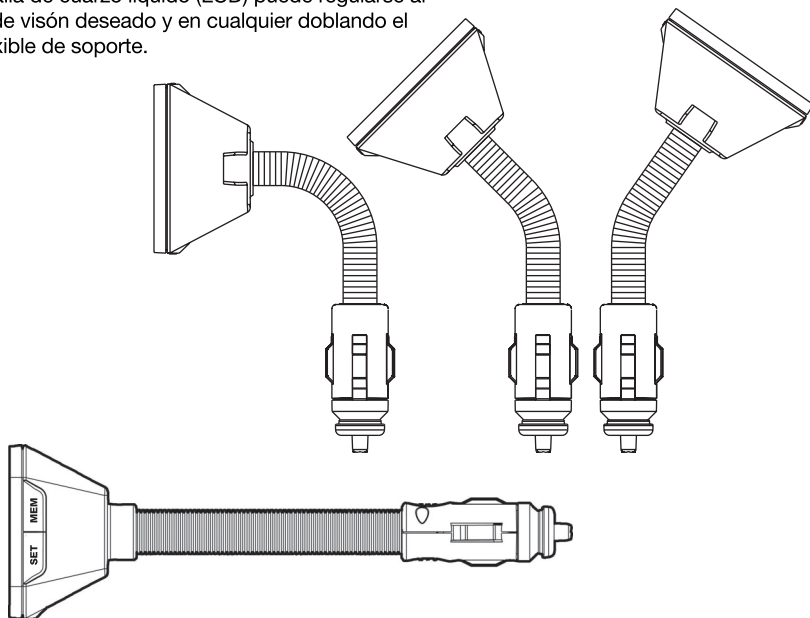
Aussi exclus de cette garantie sont les frais encourus pour la rectification d'une installation défectueuse et pour l'élimination d'une interférence électromagnétique (bruit causé par le moteur). Le reçu de caisse original indiquant la date de l'achat établira l'admissibilité à la garantie. Si le produit est trouvé défectueux en dedans de la période de la garantie, renvoyer le produit accompagné de la preuve d'achat chez Scosche Industries, Inc. Scosche, à sa discrétion, réparera ou remplacera l'unité sans frais et paiera les frais d'expédition du retour par la poste au client. Scosche, en aucune circonstance ne sera responsable pour les réclamations au-delà de la valeur de remplacement du produit défectueux et refuse toute responsabilité envers les dommages incidents ou accessoires. Aucune garantie explicite ou implicite, soit d'adaptabilité pour un usage particulier ou autre, sauf celle qui précède (laquelle est expressément présentée au lieu de toutes autres garanties), ne sera applicable aux produits. Scosche Industries ne sera aucunement responsable pour les divergences et/ou les variations qui pourraient se produire en raison des changements ou options apportés par les fabricants d'automobiles.

TRANSMISOR FM CON SOPORTE FLEXIBLE PARA MONTAJE EN VEHÍCULOS

El transmisor **FMTD3** de Scosche le permite disfrutar la música de dispositivos portátiles a través de un canal de FM del estéreo de su vehículo. Este dispositivo funciona perfectamente con la mayoría de dispositivos iPod, MP3, PDA o reproductores de CD. Simplemente enchufe, sintonice y escuche. Si usted tuviese cualquier pregunta o preocupación sobre este producto, comuníquese con el Dpto. de Soporte Técnico al **1-800-621-3695 x3**.

VISTA GENERAL/VISTAS DE FLEXIBILIDAD

La pantalla de cuarzo líquido (LCD) puede regularse al ángulo de visión deseado y en cualquier doblando el tubo flexible de soporte.



CARACTERÍSTICAS

- Fácil de enchufar y escuchar
- Enchufe universal de 3,5mm para audífono
- Soporte largo flexible (tipo cuello de ganso)
- Pantalla de cuarzo líquido (LCD) fácil de leer
- 3 preselecciones para sintonización rápida
- Gran rango de frecuencia: 87,5 a 107,9
- Funciona con la mayoría de dispositivos portátiles
- Se conecta directamente a la mayoría de tomacorrientes de 12V o para encendedores de cigarrillos
- Botones que facilitan la sintonización



¡IMPORTANTE!

¡No devuelva este producto al establecimiento donde lo compró!

SI NECESITA ASISTENCIA O REPUESTOS

PRIMERO Llámenos al 1-800-621-3695 ext 3

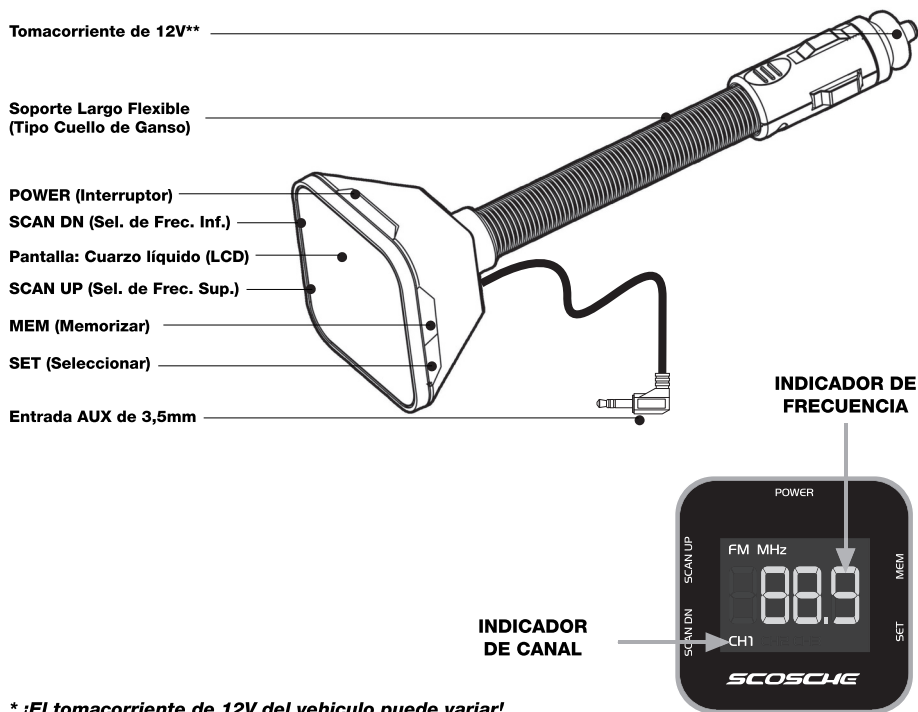
Llamadas gratis, no se cobra por la asistencia técnica

HORAS: Lunes a Viernes 8:00 a.m. a 5:30 p.m. (Hora del Pacífico) Sábados 8:00 a.m. a 2:00 p.m. (Hora del Pacífico)

ESPECIFICACIONES

Suministro:	12V CD
Frecuencia de respuesta:	20Hz a 15kHz
Interfaz de entrada:	Entrada auxiliar de 3,5mm
Fusible:	1A

VISTA GENERAL DE LA BOTONES



* ¡El tomacorriente de 12V del vehículo puede variar!

OPERACIÓN

1. Enchufe el transmisor de FM al tomacorriente de 12V o para el encendedor de cigarrillos del vehículo y regúlelo al ángulo de visión adecuado. (Vea las figuras de flexión en la Pág. 1). Cerciórese que la unidad quede bien segura y conectada al tomacorriente de 12V.
2. Para que la unidad transmita la música, enchufe su conector de 3,5mm en la salida para audífono de su dispositivo portátil.
3. Encienda la unidad con el botón interruptor (vea la ilustración de arriba).
4. Sintonice la frecuencia deseada en el transmisor con sus botones SCAN UP y SCAN DN.
5. Sintonice la misma frecuencia de FM en el radio de su vehículo que en el transmisor **FMTD3**. La frecuencia aparecerá en la pantalla del transmisor.
6. Gradúe el volumen de su dispositivo portátil al 75%, asegurándose que no quede demasiado alto porque distorsionará el sonido. La unidad **FMTD3** transmitirá la música a la estación de FM seleccionada en el estéreo de su vehículo.

NOTA: : Para mejor resultado, sintonice una estación de FM con señal débil o sin señal. Cuanto más débil la estación, más fuerte será el sonido que la unidad **FMTD3** transmita.

PRESELECCIÓN DE ESTACIONES

Por conveniencia, preseleccione hasta 3 estaciones de FM en el transmisor FMTD3 que permitan la mejor calidad de transmisión a la unidad FMTD3.

1. Sintonice la estación deseada con los botones SCAN UP o SCAN DN.
2. Cuando la estación deseada aparezca en la pantalla, selecciónela oprimiendo 1 vez el botón SET en el lado derecho del transmisor (Fig. 1).
3. Luego seleccione el canal de memoria deseado en el transmisor oprimiendo una vez el botón MEM en su lado derecho (Fig. 2). La secuencia de canales es 1 – 2 – 3 - 1 otra vez.
4. Después de seleccionar el número del canal de la memoria, volver a oprimir el botón SET y la frecuencia quedará guardada en ese canal (Fig. 3).
5. Sintonice la siguiente frecuencia que desea guardar en la memoria y repita los pasos 1 al 4. Recuerde que el transmisor FMTD3 memoriza sólo 3 estaciones preseleccionadas.

NOTA: Para cambiar las estaciones preseleccionadas, repita los pasos 1 al 4 anteriores.

FIGURA 1

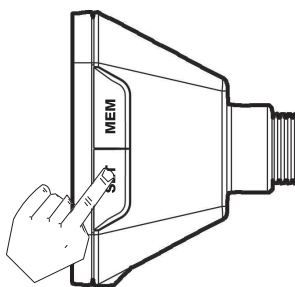


FIGURA 2

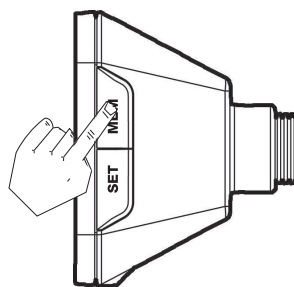
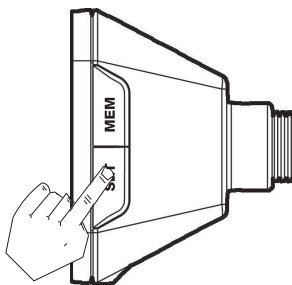


FIGURE 3



SINTONIZACIÓN DE ESTACIONES PRESELECCIONADAS

1. Para sintonizar la estación deseada, oprima el botón MEM en el lado derecho del transmisor.
2. La estación grabada en el primer canal de la memoria aparecerá en la pantalla. Para una ilustración de la pantalla indicadora de canales, refiérase a “ILUSTRACIÓN DE LOS BOTONES”
3. Para ver las estaciones de FM preseleccionadas, oprima el botón MEM sucesivamente.

NOTA: Para cambiar las estaciones preseleccionadas, repita los pasos 1 al 4 en “SINTONIZACIÓN DE ESTACIONES PRESELECCIONADAS”.

DIAGNÓSTICO Y SOLUCIÓN DE PROBLEMAS

NO HAY SONIDO	<ul style="list-style-type: none">- Aumente el volumen en su dispositivo portátil- Revise el volumen del estéreo del vehículo.- Asegúrese que esté bien conectada la ENTRADA-AUX a su dispositivo portátil.- Asegúrese que la frecuencia preseleccionada en el transmisor coincida con la estación sintonizada en el estéreo.
NO HAY CORRIENTE	<ul style="list-style-type: none">- Revise dos veces que el transmisor FM esté bien conectado al tomacorriente de 12V o para el encendedor de cigarrillos.
NO HAY SEÑAL	<ul style="list-style-type: none">- Asegúrese que el interruptor en el dispositivo portátil esté en posición de encendido.- Asegúrese que el transmisor FM esté encendido y que el estéreo del vehículo esté sintonizado a la misma frecuencia.

INFORMACIÓN PARA EL USUARIO

El manual del usuario o de instrucciones para un radiador intencional o no intencional debe advertir al usuario que lo cambios o modificaciones sin la expresa aprobación del ente responsable por el cumplimiento de las normas puede invalidar la autorización del usuario para operar el equipo. En los casos en que el manual se suministra únicamente de alguna forma distinta a papel impreso, tal como un disco de computadora o a través del Internet, la información requerida por esta sección puede estar incluida en el manual en dicha forma alternativa, siempre y cuando se pueda esperar que el usuario pueda razonablemente acceder a la información en esa forma.

AUTORIZACIÓN DE LA FCC

Este dispositivo cumple con el acápite 15 del reglamento de la FCC (Comisión Federal de Comunicaciones de los EE.UU.). Su operación está sujeta a las siguientes dos condiciones: 1) Que este dispositivo no cause interferencia y 2) que este dispositivo acepte cualquier interferencia que pueda recibir, incluyendo la interferencia que le cause operación inadecuada. El fabricante no se responsabiliza por las interferencias de señales de radio o TV causadas por modificaciones no autorizadas a este equipo. Tales modificaciones pueden cancelar la autorización del usuario para operar el equipo.
FCC ID: IKQFMTD3

AVISO DE SEGURIDAD

Este dispositivo está diseñado y fabricado con materiales y componentes de alta calidad que pueden reciclarse y reutilizarse. Tengas en cuenta las normas y reglamentos locales sobre la recolección y desecho apropiado de artefactos eléctricos y no los deseche con la basura normal del hogar. El desecho apropiado de este dispositivo ayudará a prevenir posibles consecuencias negativas al medioambiente y a la salud humana.

GARANTÍA LIMITADA

Scosche Industries Inc. garantiza este producto contra defectos de material y de mano de obra por un período de 90 días desde la fecha de compra. Este producto Scosche se vende entendiendo que el comprador ha determinado independientemente que el mismo es apropiado. Esta garantía es válida solamente para el comprador original de este producto. Esta garantía no cubre daños físicos al producto causados por negligencia o uso incorrecto, abuso, alteraciones, accidentes o causas de fuerza mayor. Esta garantía no cubre productos que hayan sido dañados por agua o físicamente, por accidentes o abusados, alterados o desarmados.

La validez de esta garantía estará determinada por el recibo original fechado u otro comprobante de compra. Si el producto se encuentra defectuoso dentro del período de garantía, retórnelo junto con un comprobante de compra a Scosche Industries Inc. Scosche, a su criterio, reemplazará o reparará el producto sin cargo y se lo retornará cobrándole el envío. En ningún caso, Scosche Industries, Inc. será responsable por reclamos más allá del costo de reemplazo del producto defectuoso, o será responsable o culpable por daños indirectos o incidentales. Ninguna otra garantía, ya sea expresa o implícita, ya sea de aptitud para cualquier uso en particular o por lo contrario, excepto como se indica más arriba (lo cual reemplaza expresamente cualquier otra garantía) se aplicará a los productos vendidos por Scosche. Scosche Industries no será responsable por diferencias o inconsistencias que pudieran presentarse debido a cambios u opciones de los fabricantes de automóviles.