

OREC

NOTICE DE MONTAGE

Tondeuse-débroussailleuse



FL500BC

TAM AG, Winkelstrasse 19, 8637 Laupen
Tel: 055 256 56 00 Fax: 055 256 56 06
www.tamag.ch info@tamag.ch

INTRODUCTION

Toute l'équipe OREC vous félicite pour votre choix de la tondeuse OREC FL 500 BC.

Lisez ce manuel avant d'utiliser votre tondeuse, les informations qu'il donne vous permettront d'effectuer un travail de qualité en toute sécurité. Conservez-le à portée pour vous en servir de référence. Demandez un autre manuel à votre revendeur s'il est perdu ou abîmé.

La sécurité dans l'emploi de cette machine dépend de la manière dont elle est utilisée avec les limitations expliquées dans ce manuel. Vous devez connaître et suivre **toutes** les règles de sécurité de ce manuel et de la tondeuse.

La tondeuse OREC FL 500 BC que vous avez achetée a été soigneusement conçue et fabriquée pour vous donner toute satisfaction. Comme tout engin mécanique, elle nécessite nettoyage et maintenance. Lubrifiez-la comme indiqué. Suivez les règles et les informations de sécurité données dans ce manuel et sur les autocollants de sécurité de la tondeuse.

Pour l'entretien, votre revendeur OREC possède la compétence, les pièces OREC et les outils nécessaires pour répondre à vos besoins.

Utilisez exclusivement les pièces d'origine OREC, les pièces « adaptables » ne sont pas au niveau de qualité nécessaire pour que la machine fonctionne correctement et en toute sécurité ; de plus, elles rendront la garantie caduque. Inscrivez ci-dessous le modèle et le numéro de série de votre machine :

MODELE :

N° DE SERIE :

Donnez cette information à votre revendeur pour obtenir les bonnes pièces.

Dans un souci de progrès constant, OREC se réserve le droit de modifier ses machines sans pour cela être tenu d'apporter ces modifications aux machines déjà vendues.

Les illustrations et caractéristiques de ce manuel peuvent varier légèrement sur votre machine, à cause de modifications apportées à la production.

A travers ce manuel, la gauche et la droite ainsi que l'avant et l'arrière sont déterminés en étant au poste de travail.

Tout au long de ce manuel le terme **IMPORTANT** est utilisé pour indiquer qu'une défaillance peut entraîner des dommages à la machine. Les termes **AVERTISSEMENT**, **ATTENTION** et **DANGER** sont utilisés avec le symbole alerte sécurité (un triangle avec un point d'exclamation) pour indiquer le degré de danger pour votre sécurité.



Ce symbole veut dire: attention, soyez attentif, votre sécurité est en jeu. Il rappelle les consignes de sécurité ou porte votre attention sur les pratiques dangereuses qui peuvent provoquer des blessures.



AVERTISSEMENT

Attire votre attention sur un rappel des règles de sécurités qui peuvent causer des blessures si elles ne sont pas observées.



ATTENTION

Attire votre attention sur un danger existant qui peut provoquer des blessures ou la mort si des précautions appropriées ne sont pas prises.



DANGER

Attire votre attention sur un danger très important qui entraînera certainement des blessures irréparables ou la mort si les bonnes précautions ne sont pas prises.

TABLE DES MATIERES

INTRODUCTION	2
CARACTERISTIQUES	4
LISTE DE VERIFICATIONS	4
REGLES DE SECURITE	5
DESCRIPTION DE LA MACHINE	6
AUTOCOLLANTS DE SECURITE	7
COMMANDES DE L'UTILISATEUR	9
UTILISATION	11
ENTRETIEN MAINTENANCE	14
PANNES ET REMEDES	23
COUPLES DE SERRAGE (daNm)	23
CERTIFICAT DE CONFORMITE	24
DECLARATION DE CONFORMITE	24
MESURE DES VIBRATIONS EMISES	24
GARANTIE	25
NOTES	26

CARACTERISTIQUES

Moteur	HONDA
Transmission	Mécanique par courroie
Vitesse avant (km/h)	(1) 1,60; (2) 2,40 ; (3) 3,60
Vitesse arrière (km/h)	1,60
Largeur de coupe (mm)	500
Hauteur de coupe (mm)	10 à 70
Poids (kg)	68
Contenance du réservoir (litres)	2,0
Embrayage de la coupe	par tension de courroie
Vitesse de rotation (tr/min)	2300
Largeur hors tout (mm)	580

LISTE DE VERIFICATIONS

AU CONCESSIONNAIRE REVENDEUR

- Le montage, l'installation et la mise en route de la tondeuse est la responsabilité du revendeur YVAN BEAL.
- Lisez le manuel d'utilisation et d'entretien ainsi que les règles de sécurité.
- Vérifiez que les points indiqués sur les listes de vérifications avant livraison et à la livraison ont tous été vérifiés et éventuellement corrigés avant de laisser la machine à son propriétaire.

VERIFICATIONS AVANT LIVRAISON

- Vérifiez que tous les écrans, grilles et garants de sécurité sont en place et en bon état.
- Vérifiez que les déflecteurs en sortie de tondeuse sont en place et en bon état. Remplacez-les si nécessaire.
- Vérifiez que les autocollants de sécurité sont en place et en bon état. Remplacez-les si nécessaire.
- Vérifiez que tous les vis et boulons sont serrés au bon couple (voir tableau en fin de manuel).
- Garnissez les graisseurs et lubrifiez la machine.
- Vérifiez que la machine fonctionne correctement.
- Vérifiez l'état des courroies et de la transmission.

VERIFICATIONS A LA LIVRAISON

- Montrez au client comment réaliser les réglages.
- Expliquez-lui l'importance de la lubrification et montrez-lui les points de lubrification sur la machine.
- Montrez-lui les dispositifs de sécurité, grilles, garants, déflecteur ainsi que les options.
- Présentez au client le manuel d'utilisation et d'entretien, demandez-lui de bien le connaître.

REGLES DE SECURITE

* Lisez et respectez les règles de sécurité écrites dans ce manuel, votre revendeur vous les expliquera si vous en faites la demande.

* Essayez d'abord la machine sur une surface plate et vaste.

* Gardez ce manuel à portée de main et en bon état, cela évitera des accidents par méconnaissance des règles. Assurez-vous que toute personne qui utilise la machine ait lu et compris ce manuel.



ATTENTION

Quelques illustrations peuvent montrer la machine dépourvue d'écrans, de boucliers, N'utilisez jamais la machine sans ces dispositifs.

* Apprenez à arrêter la machine en cas d'urgence. Lisez ce manuel et celui livré avec la tondeuse.



* Portez toujours des vêtements ajustés qui éviteront d'être happés par les pièces en mouvement.

* Portez toujours des équipements de protection pour la tête, les yeux, les oreilles, les mains et les pieds lorsque vous utilisez cette machine.

* Travaillez exclusivement à la lumière du jour ou avec une bonne lumière artificielle.

* Vérifiez que les autocollants de sécurité sont en place et en bon état.

* Nettoyez les accumulations d'herbe ou de débris.

* Vérifiez que la machine est en bonne condition de travail avant de l'utiliser.

* Vérifiez que tous les écrans, grilles, sont en place et en bon état.

* Ne fumez pas lorsque vous faites le plein de carburant. Utilisez toujours de l'essence sans plomb. Le non respect de ces consignes peut provoquer un incendie ou des dommages au moteur.

* N'utilisez pas la machine dans des zones où vous ne pouvez pas maintenir les personnes ou les animaux à une distance telle qu'ils ne puissent être atteints par des projections.

* Ne pas démarrer ou s'arrêter brutalement dans les pentes. N'utilisez pas la machine dans les pentes en escalier.

* N'autorisez pas les enfants à utiliser cette machine.

* Réduisez votre vitesse dans les pentes et lorsque vous tournez court pour éviter les pertes de contrôle.

* Soyez prudent lorsque vous longez des talus ou des fossés.

* Nettoyez le chantier des branches, pierres ou débris qui peuvent être projetés en causant des blessures ou des dommages.

* Faites attention aux trous ou autres accidents de terrain lorsque vous travaillez dans des terrains accidentés.

* Débrayez la lame, arrêtez le moteur, fermez l'alimentation en carburant, débranchez la bougie avant d'effectuer réglages, entretien ou démontage sur la machine.

* N'autorisez personne au poste de conduite lorsque vous effectuez réglages, entretien ou démontages sur la machine.

* Ne changez pas les réglages du moteur de la tondeuse, n'emballez pas le moteur.

* Vérifiez périodiquement le serrage de toute la boulonnerie.

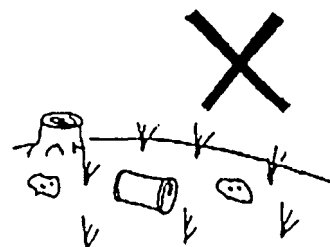

DESCRIPTION DE LA MACHINE

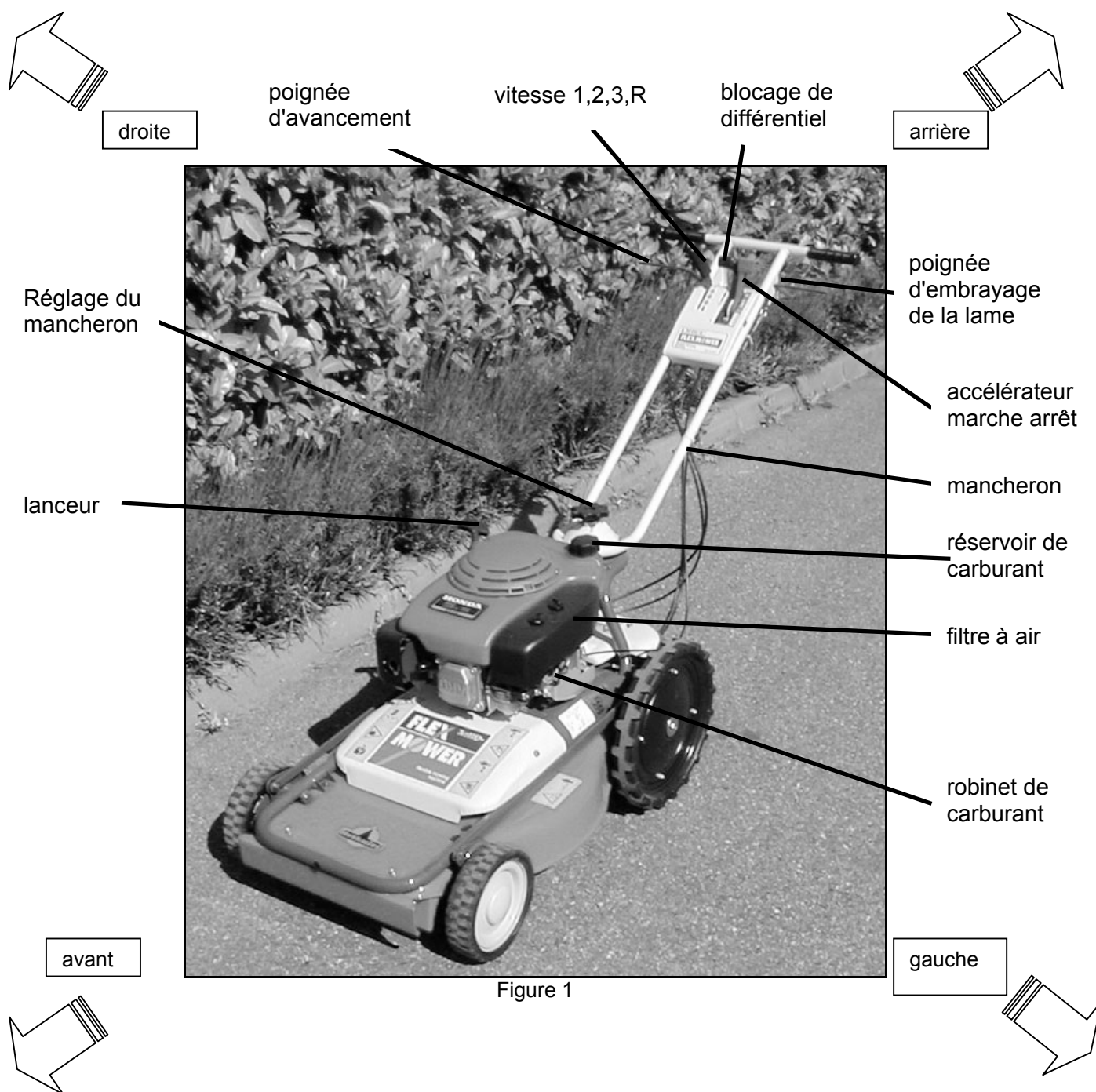

AUTOCOLLANTS DE SECURITE

Notez l'emplacement de ces autocollants qui participent activement à votre sécurité, remplacez-les immédiatement s'ils sont endommagés ou absents. Commandez les auprès de votre revendeur.



Attention à la toxicité des gaz d'échappement



Attention aux surfaces chaudes



Attention au risque d'incendie



Attention aux courroies



Ne passez pas les mains et les pieds sous la coupe

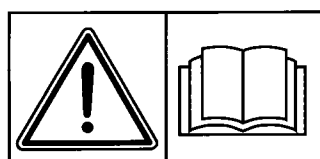

Lisez la notice d'utilisation

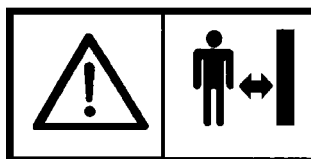

Eloignez-vous de la machine

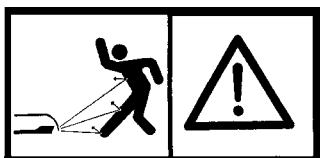

Attention aux projections



Débranchez la bougie avant tout entretien

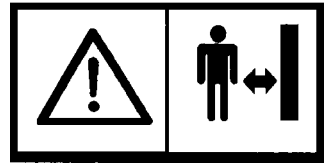

Eloignez-vous de la machine



Ne dépassez pas une pente de 15°



Portez un masque anti-poussière,
un casque antibruit et des lunettes
de protection

COMMANDES DE L'UTILISATEUR

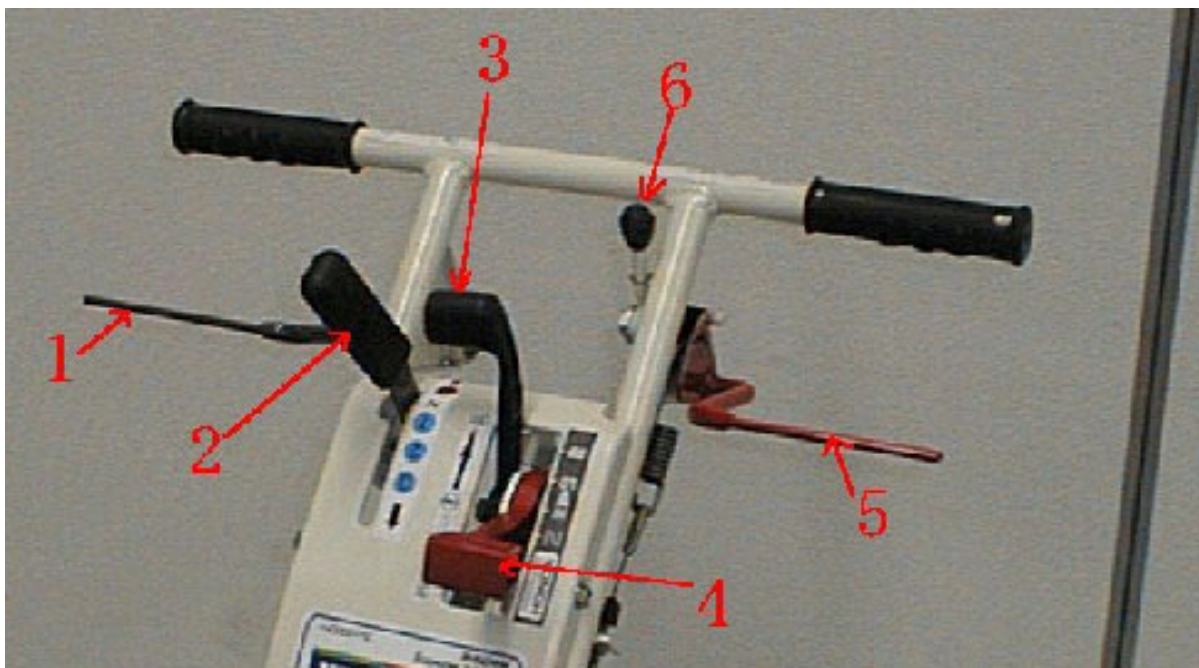

Figure 2

POIGNEE D'AVANCEMENT

Après avoir engagé une vitesse (voir chapitre « levier de vitesse »), tirez sur la poignée (figure 2, repère 1) pour faire avancer la tondeuse. Relâchez la poignée, la machine s'arrête.

LEVIER DE VITESSE

Il permet de sélectionner la vitesse d'avancement suivant la hauteur de l'herbe à couper (figure 2, repère 2). La position (N) correspond au point mort de la transmission.

Placez le levier sur 1 lorsque la hauteur de l'herbe est importante ou pour débroussailler. Placez le levier sur 2 quand la hauteur de l'herbe est plus basse et enfin sur 3 quand la hauteur de l'herbe est peu importante et pour le déplacement de la tondeuse. Pour reculer, amenez le levier à fond vers vous (position R).



AVERTISSEMENT

Les vitesses doivent être changées seulement machine à l'arrêt.

LEVIER DE BLOCAGE DE DIFFERENTIEL (FIGURE 2, REPERE 3)

Actionnez ce levier en le poussant en avant, lorsqu'une roue motrice commence à patiner dans un terrain meuble ou humide, compromettant ainsi le bon avancement de la machine. Il est préférable d'engager le blocage du différentiel lorsque les roues tournent lentement afin de minimiser les chocs sur la transmission. Si une roue tourne vite, baisser le régime de rotation du moteur avant d'engager le blocage du différentiel. Tirez ce levier vers vous pour enlever le blocage du différentiel.



Ne pas tourner avec la tondeuse blocage de différentiel engagé.

LEVIER STARTER, ACCELERATEUR ET STOP

Ce levier a plusieurs fonctions (figure 2, repère 4).

Il permet d'activer la position starter pour le démarrage à froid du moteur. Pour cela poussez le levier de trois crans vers l'avant à partir de la position stop. Si vous poussez ce levier de deux crans vers l'avant à partir de la position stop, vous êtes sur la position pleine accélération du moteur (symbolisé par un lapin). Ramenez le levier d'un cran vers l'arrière le moteur est alors au ralenti (symbole : tortue) La position stop pour l'arrêt du moteur de la machine se trouve, levier complètement ramené vers vous.

LEVIERS D'EMBRAYAGE DE LA LAME

Ils sont utilisés pour la tonte, ils permettent d'actionner les lames et de les maintenir en rotation (figure 2, repère 5 et 6).

Poussez d'abord le levier (figure 2, repère 6) vers l'avant, puis tirez le levier rouge (figure 2, repère 5) contre le mancheron.

Pour arrêter la rotation des lames, relâchez le levier (figure 2, repère 5).

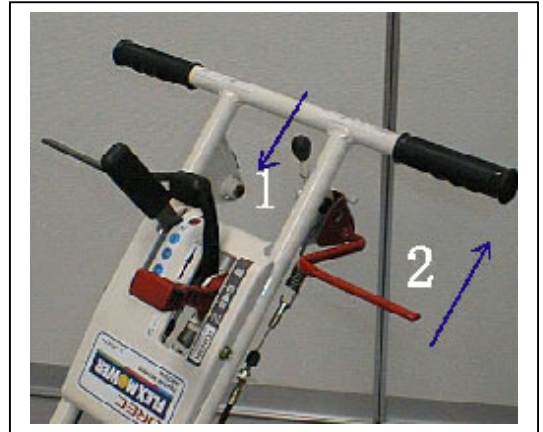

AVERTISSEMENT

Lorsque vous actionner l'embrayage de la lame, personne ne doit se trouver à proximité.

ROBINET DE CARBURANT

Le robinet d'essence (figure 3, repère 1) permet de couper l'arrivée de carburant. Coupez l'alimentation du moteur en carburant dès que vous arrêtez le moteur de la machine ou lorsque vous penchez la machine sur le côté gauche. Pour cela poussez ce levier vers l'arrière. Vers l'avant vous ouvrez l'arrivée de carburant.

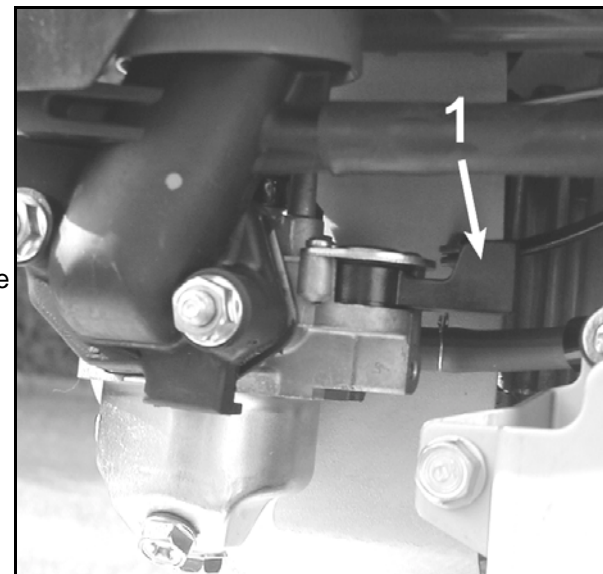

Figure 3

REGLAGE DE LA HAUTEUR DE COUPE

Le réglage de la hauteur de coupe (figure 4, repère 1) s'effectue en tournant la manette. Tournez la manette dans le sens des aiguilles d'une montre pour abaisser la hauteur de coupe, dans le sens inverse des aiguilles d'une montre pour augmenter la hauteur de coupe.



AVERTISSEMENT

Lorsque vous coupez bas, la puissance demandée est plus importante et vous risquez de heurter des pierres des racines: cela risque de causer des dommages à la machine et des projections.

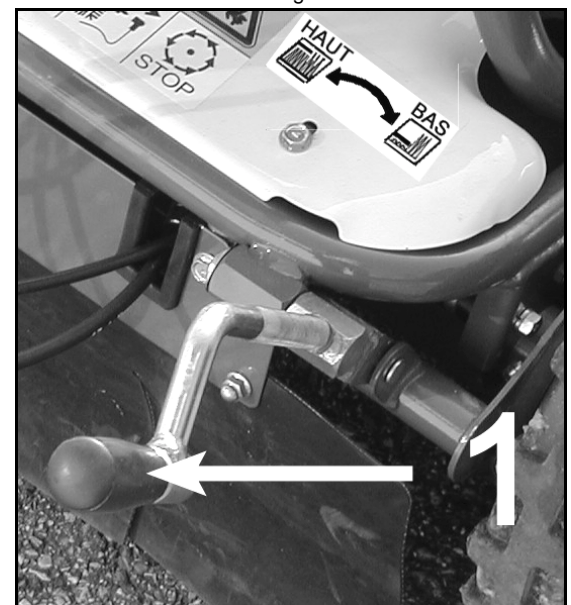

Figure 4

UTILISATION

La sécurité est une des préoccupations principales dans la conception et la fabrication de cette tondeuse. Cependant, tous les efforts du constructeur peuvent être réduits à néant par la négligence de l'utilisateur.

La prévention des accidents dépend étroitement de la prudence et de la formation du personnel chargé de l'utilisation, de l'entretien de cette machine.

Le meilleur dispositif de sécurité est un utilisateur prudent et informé ; nous vous demandons d'être cet utilisateur.

L'utilisateur de cette machine est responsable de son utilisation en toute sécurité. Il doit être qualifié et formé à l'emploi de cette machine. Lisez les consignes de sécurité.

Cette machine est prévue pour couper du gazon, ou de l'herbe. Elle n'est pas prévue pour couper des objets durs, des arbustes, des débris ou des morceaux de bois qui pourraient endommager la machine et causer des blessures à l'utilisateur.

DEMARRAGE

- Poussez le levier de carburant sur la position "ON" (vers l'arrière).
- Poussez le levier d'accélérateur à fond, sur la position "STARTER".
- Vérifiez que la coupe est débrayée et que la transmission est au point mort
- Tirez la corde du lanceur jusqu'au démarrage du moteur. Faites attention de ne placer aucun pied sous le carter de coupe.
- Lorsque le moteur a démarré, relâchez la corde, puis ramenez le moteur au ralenti avec le levier d'accélération en tirant celui-ci de 2 crans.



ATTENTION

Débranchez toujours la bougie lorsque la machine n'est pas utilisée. Lorsque le moteur est arrêté, vérifiez que le levier est sur « stop ».

N'actionnez pas le lanceur plus de 10 fois.

Si le moteur ne démarre pas après 10 fois, laissez la machine de côté pendant 10 minutes, puis redémarrez à nouveau.



AVERTISSEMENT

De manière à éviter tout accident, lors de la mise en marche ne pas exercer une pression sur la poignée d'embrayage de la lame ou celle d'avancement.

TONTE

- Réglez la hauteur de coupe avec la manette appropriée (figure 4, repère 1).



AVERTISSEMENT

Rappelez-vous qu'il est meilleur de tondre peu à la fois et souvent qu'enlever une grande quantité en une seule fois. Ne coupez pas trop bas, l'herbe courte résiste mal à la sécheresse et vous risquez de heurter le sol avec la lame ce qui entraînera des projections et des dommages.

- Enclenchez la transmission sur la vitesse désirée. Rappelez-vous que plus l'herbe est haute, plus la vitesse sera lente.
- Enclenchez la rotation de la lame (figure 2, repère 5) puis accélérez à fond.
- Actionnez la poignée d'avancement (figure 2, repère 1). La tonte commence.



ATTENTION

N'embrayez pas la TONDEUSE avec le moteur à plein régime car cela soumet la transmission à un effort trop important qui provoquera des défaillances.

La meilleure vitesse d'avancement dépend étroitement de la quantité et de la densité de l'herbe à collecter. Une herbe haute et dense devra être coupée en avançant lentement alors qu'une herbe basse peut être traitée plus rapidement.



AVERTISSEMENT

Vérifiez qu'il n'y a pas de personne ni d'obstacle sur votre chantier de tonte, spécialement dans la zone où la machine peut produire des projections.

Arrêtez le travail immédiatement si vous heurtez quelque chose, laissez la machine refroidir, arrêtez le moteur et débranchez la bougie, puis nettoyez les accumulations d'herbe et de débris. Vérifiez ou faites vérifier par votre distributeur que la machine ne soit pas endommagée.

Il est très dangereux de travailler dans les pentes, ne travaillez jamais dans les pentes supérieures à 15°.

COMMENT ARRÊTER LA MACHINE

- Relâchez la poignée d'avancement puis celle de l'embrayage de coupe.
- Placez la transmission au point mort.
- Tirez le levier d'accélération sur la position stop.
- Fermez le robinet de carburant.
- Enlevez le capuchon de la bougie.
- Stationnez la machine sur une surface plate, à l'abri des intempéries.

TRANSPORT

- Vérifiez que la coupe est débrayée.
- Vérifiez que le capuchon de la bougie est bien enlevé.
- Vérifiez que le robinet de carburant est fermé.



ATTENTION

Faites attention aux parties chaudes ou brûlantes de la machine.

- Lorsque la machine est installée sur la surface de transport (toujours sur ses roues), arrimez la solidement en passant des sangles sur le carter de l'organe de coupe et sur le mancheron. Vérifiez pendant le transport l'arrimage de la machine.

REMISAGE DE LA MACHINE

- Nettoyez la machine des accumulations d'herbe et de débris, et lavez-la à l'eau. Séchez ensuite la machine à l'air comprimé.
- Effectuez l'entretien prévu dans le tableau des révisions périodiques ainsi que l'entretien journalier.
- Si vous remisez la machine pendant plus d'un mois, videz la cuve du carburateur de son carburant en faisant tourner le moteur avec le robinet de carburant fermé.
- Enlevez le capuchon de la bougie, démontez la bougie à l'aide de la clé fournie. Versez 2 cm³ d'huile moteur dans le cylindre. Revissez la bougie sans remettre son capuchon. Tirez plusieurs fois sur le lanceur pour répartir l'huile sur la paroi du cylindre.
- Enlevez la rouille et faites des retouches de peinture là où la tôle est à nu.
- Remisez la machine dans un endroit sec et abrité.

ENTRETIEN MAINTENANCE

Si vous ne respectez pas l'entretien de la machine, vous risquez de provoquer des défaillances qui ne sont pas couvertes par la garantie. Vous risquez également de provoquer des blessures à l'utilisateur et aux gens qui se trouvent autour de la machine. Les opérations prévues pour l'entretien journalier (avant de démarrer la machine) doivent être réalisées par l'utilisateur.

Les opérations prévues pour l'entretien mensuel et annuel doivent être réalisées par le revendeur YVAN BEAL.

Demandez à votre revendeur d'examiner la machine si vous rencontrez des problèmes.

Demandez à YVAN BEAL le nom de votre revendeur si vous ne le connaissez pas.

ENTRETIEN JOURNALIER - AVANT DE COMMENCER LE TRAVAIL



ATTENTION

Avant tout entretien débranchez la bougie, fermez le robinet de carburant. Attendez que le moteur de la machine soit froid.

Carburant :

Vérifiez que le plein de carburant est effectué, que le bouchon de réservoir est bien fermé et qu'il n'y a pas de fuites. Utilisez exclusivement de l'essence sans plomb de bonne qualité.



DANGER

Vérifiez que le bouchon de réservoir est bien fermé. Essuyez les éclaboussures avant de remettre la machine en route. Faites l'appoint de carburant éloigné de toutes flammes, cigarettes ou étincelles. Lorsque vous évoluez dans les pentes remplissez le réservoir à moitié afin d'éviter les fuites par la mise à l'air du bouchon de réservoir.

Nettoyez les matériaux inflammables :

Débarrassez la machine des accumulations de débris susceptibles de s'enflammer au contact des parties chaudes de la machine. Nettoyez spécialement autour du moteur et de l'échappement.

Autocollants de sécurité :

Vérifiez que les autocollants de sécurité sont en place et en bon état. Remplacez les immédiatement s'ils sont endommagés.

Protections latérales :

Vérifiez que les protections en caoutchouc sont en bon état. Changez les immédiatement si elles sont abîmées.



Figure 5

Etat de la lame :

⚠ ATTENTION

Les lames sont coupantes ! Portez toujours des gants lorsque vous manipulez les lames.

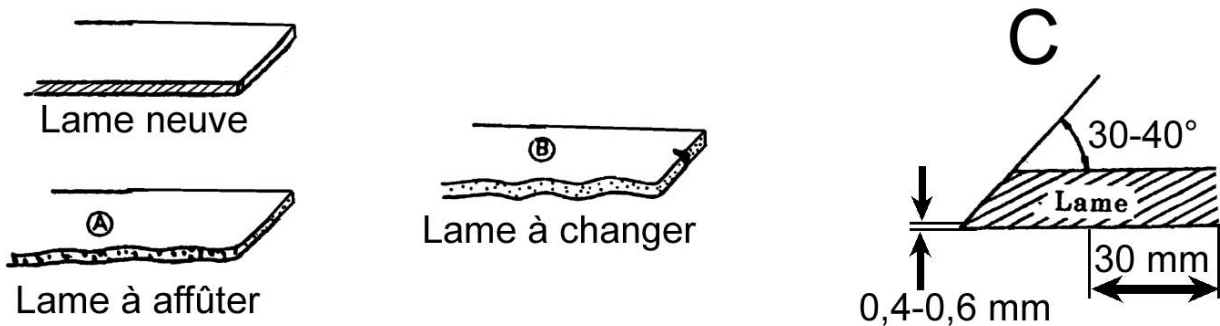

Figure 6

Afin d'avoir une coupe la plus nette possible, la lame doit toujours être aiguisée. Une coupe irrégulière indique une lame émoussée.

Si votre lame a l'aspect de celle schématisée sur la figure 6, repère A, affûtez-la.

Si votre lame a l'aspect de la lame schématisée sur la figure 6, repère B, changez-la.

Maintenez lors de l'affûtage, l'angle d'affûtage de la lame qui dans le cas présent doit être compris entre 30 et 40 degrés (figure 6, repère C).

Maintenez un rebord de coupe compris entre 0,4 à 0,6 mm (figure 6, repère C). Un rebord de coupe plus fin s'émoussera et se cassera plus facilement.

La partie de la lame pouvant être aiguisée doit être de 30 mm maximum. Changez la lame si vous atteignez cette limite.

Vérifiez ensuite l'équilibrage de la lame comme suit :

Passez un axe dans le trou central de la lame (figure 7).

Si la lame penche d'un côté ou d'un autre, elle est déséquilibrée. Meulez alors le côté de la lame le plus lourd, c'est à dire le côté se trouvant en bas. Recontrôlez ensuite l'équilibrage et procédez de nouveau au meulage du côté le plus lourd si la lame est déséquilibrée.

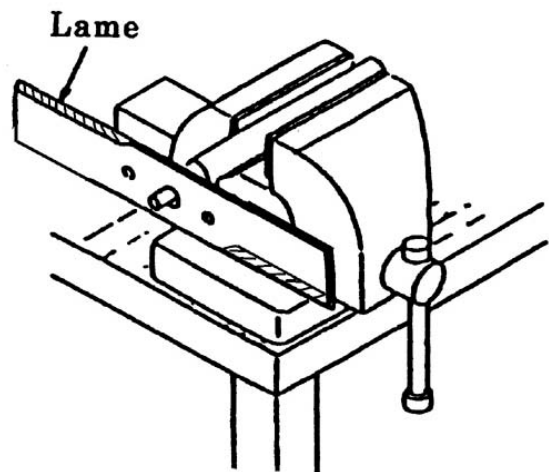

Figure 7

⚠ ATTENTION

Utilisez toujours des lames OREC, les pièces adaptables ne sont pas au niveau de qualité requis. Elles vont s'user rapidement et peuvent être dangereuses.

Graissage :

Graissez à l'arrière les deux arbres de roues. Ne laissez pas la graisse en excès autour des pièces particulièrement en zone sableuse. Nettoyez les graisseurs sur les paliers, puis donnez un ou deux coups de pompe à graisse. Utilisez exclusivement de la graisse au bisulfure de molybdène N L G I N°2.

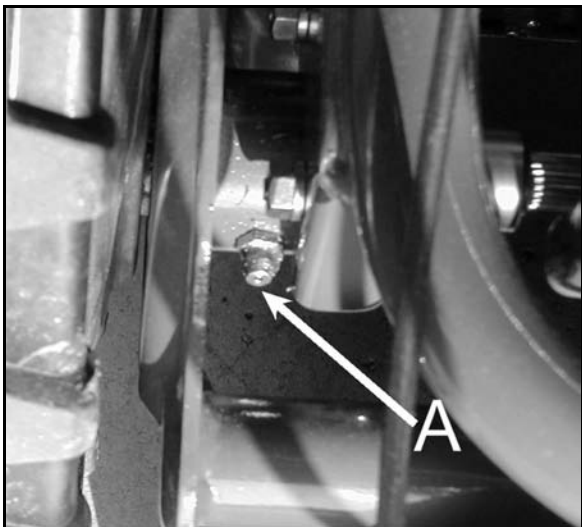

Figure 8

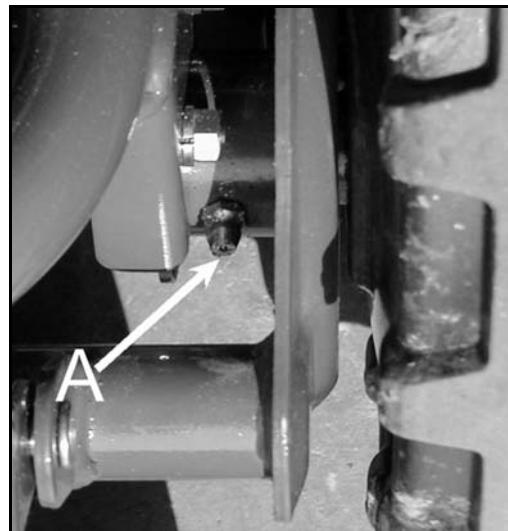

Figure 9

Nettoyage du filtre à air :

Déposez le filtre à air (figure 10) en dévissant les deux vis "A".

Séparez l'élément en mousse de l'élément papier (figure 10).

Pour nettoyer l'élément en mousse, procédez comme suit :

Lavez l'élément avec du produit vaisselle et de l'eau chaude, puis rincez le. Séchez le, puis trempez-le dans l'huile moteur. Pressez l'élément pour en extraire l'huile en trop, mais sans le tordre

Éléments en papier :

Nettoyez l'élément à l'air comprimé, de l'intérieur vers l'extérieur.

Echangez-le s'il est trop encrassé.

Rassemblez l'élément en mousse et celui en papier.

Nettoyez l'intérieur du boîtier avec un chiffon gras.

Remontez le filtre à air, puis le boîtier.

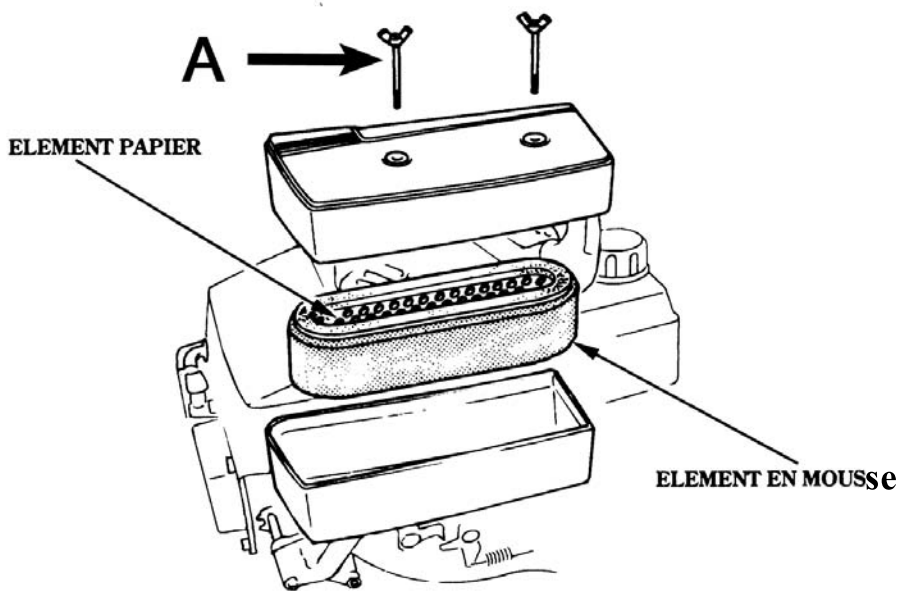

Figure 10

Moteur :

Référez-vous au manuel du moteur, livré avec la machine.

Niveau d'huile :

Dévissez la jauge (figure 11, repère A). Le niveau doit être compris entre le repère 1 et 2 (figure 12). Si le niveau est trop bas, complétez avec de l'huile semi-synthétique SAE 10W30 API SF ou SG.

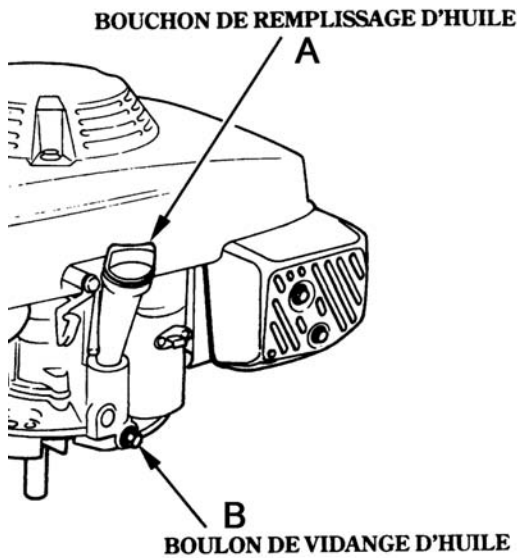

Figure 11

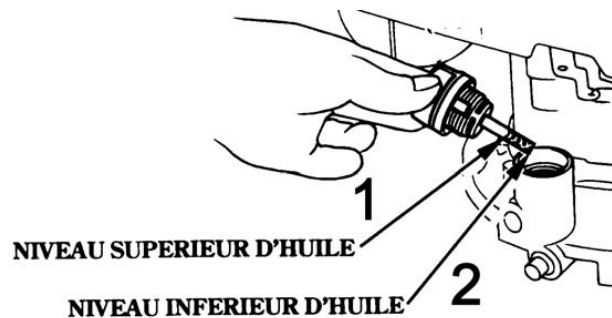

Figure 12

ENTRETIEN MENSUEL

Jeu du câble d'embrayage de transmission :

Quand vous tirez sur la poignée d'avancement (figure 13, 1), au moment où la machine commence à avancer, il doit y avoir une distance comprise entre 20 et 30 mm (figure 13).

Si cela n'est pas le cas, ajustez la tension du câble de la transmission en dévissant le contre-écrou de réglage du tendeur (figure 13, repère A), puis en vissant ou dévissant l'écrou de réglage du tendeur (figure 13, repère B) jusqu'à ce que la distance soit correcte. Resserrez le contre-écrou puis vérifiez si le réglage est correcte. Refaites le s'il est incorrect.

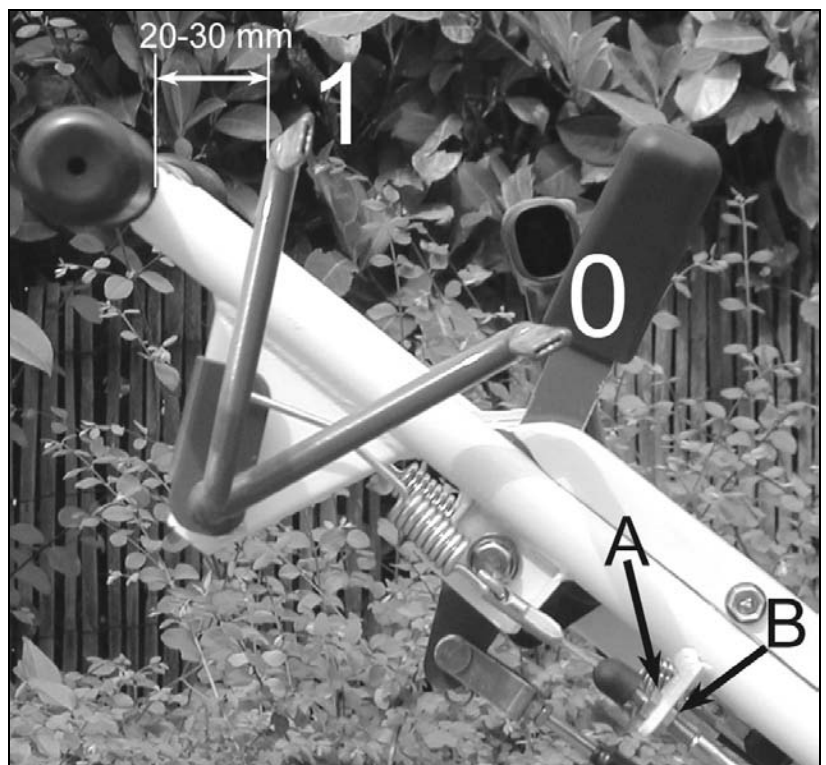

Figure 13

Jeu du câble d'embrayage de lame :

Il doit y avoir un jeu à vide de la poignée d'embrayage de la lame compris entre 3-8 mm (figure 14).

Si tel n'est pas le cas, ajustez la tension du câble de la lame en dévissant le contre écrou de réglage du tendeur (figure 14, repère A), puis en vissant ou dévissant l'écrou de réglage du tendeur (figure 14, repère B) jusqu'à ce que le jeu soit correcte. Resserrez le contre écrou puis vérifiez si le réglage est correcte. Refaites le s'il est incorrect.



AVERTISSEMENT

Contrôlez le frein de lame toutes les mois. Pour cela, mesurez le temps que la lame met pour s'arrêter lorsque vous relâchez la poignée d'embrayage. Si le temps dépasse les 7 secondes, faites immédiatement changer le frein de lame par votre revendeur.



Figure 14

Câble de sélection des vitesses :

Moteur en marche, levier de vitesse au point mort, la machine ne doit pas bouger. Si tel est le cas, Dévissez le contre écrou (figure 15, repère A) et l'écrou de réglage de la tension du câble de changement de vitesse (figure 15, repère B). Resserrez le contre écrou puis vérifiez si la machine fonctionne normalement. Refaites le réglage si la machine ne fonctionne pas normalement.

Si malgré le passage d'une vitesse et le bon réglage du levier de transmission la machine n'avance pas, procédez comme suit.

Dévissez le contre écrou (figure 15, repère A) et vissez l'écrou de réglage de la tension du câble de changement de vitesse (figure 15, repère B). Resserrez le contre écrou puis vérifiez si la machine fonctionne normalement. Refaites le réglage si la machine ne fonctionne pas normalement.

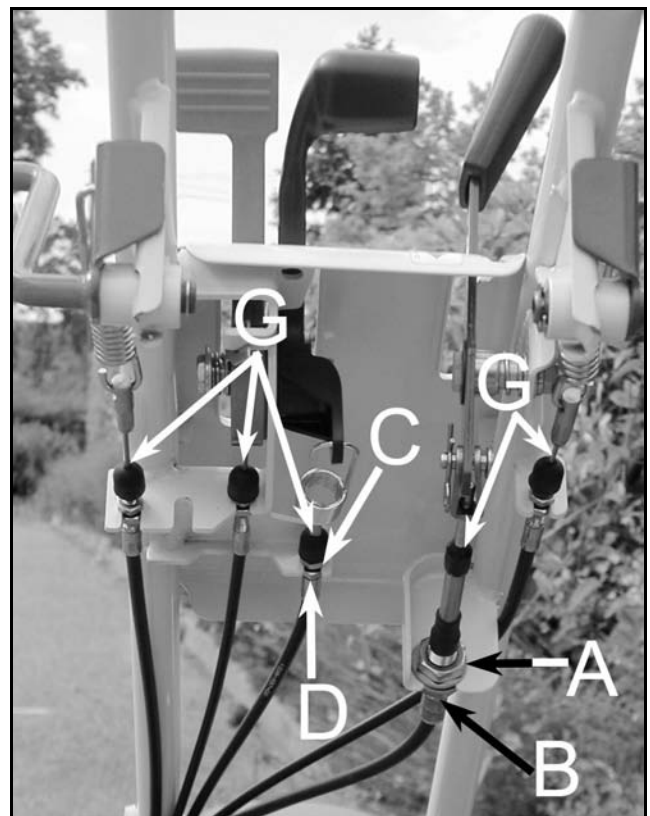

Figure 15

Câble de commande du différentiel

Quand vous sollicitez le blocage du différentiel, celui-ci doit s'engager.

Quand vous dérabotez le blocage du différentiel, celui-ci doit se désengager.

Si tel n'est pas le cas il faut retendre le câble si le différentiel ne se bloque pas ou détendre le câble si le différentiel ne s'enlève pas.

Pour tendre le câble, dévissez le tendeur (figure 15, repère C) et vissez le contre-écrou de blocage (figure 15, repère C).

Pour détendre le câble, dévissez le contre-écrou de blocage, vissez le tendeur. Le réglage effectué, revissez le contre-écrou.

Vérifiez de nouveau le réglage et refaites-le si celui-ci n'est pas correcte.

Echange des courroies :



AVERTISSEMENT

Une courroie détendue va patiner, transmettra mal le mouvement et risque également de s'user très rapidement alors qu'une courroie trop tendue fait forcer les roulements et paliers et provoque des défaillances prématurées.

Vérifiez l'état des courroies après les 3 premières heures de conduite puis toutes les 30 heures : elles ne doivent pas être fendues ou craquelées ou encore effrangées. Changez-les immédiatement si elles sont abîmées. Pour cela procédez comme suit :

- Déposez les carters protégeant les courroies, mettez la nouvelle courroie dans les gorges des poulies. Vérifiez l'espacement entre le dessus de la courroie et le porte courroie lorsque vous appuyez sur les leviers d'embrayage de transmission de lame et d'avancement. Cette distance doit être comprise entre 3-5 mm pour la patte du porte courroie de la poulie motrice de transmission (figure 16, repère A) et 4-6 mm la patte du porte courroie de la poulie motrice de lame (figure 16, repère B)
- Si la distance est incorrecte, dévissez de quelques tours les vis 1 (figure 16) et bougez les portes courroie afin de respecter les distances. Revissez les vis une fois le réglage effectué.
- Courroie débrayée, faites tourner les poulies à la main et vérifiez que la courroie reste dans les gorges des poulies.
- Démarrez le moteur et embrayez et débrayez la transmission et la lame pour vérifier que les courroies travaillent normalement.
- Arrêtez le moteur et remontez les carters de protection.

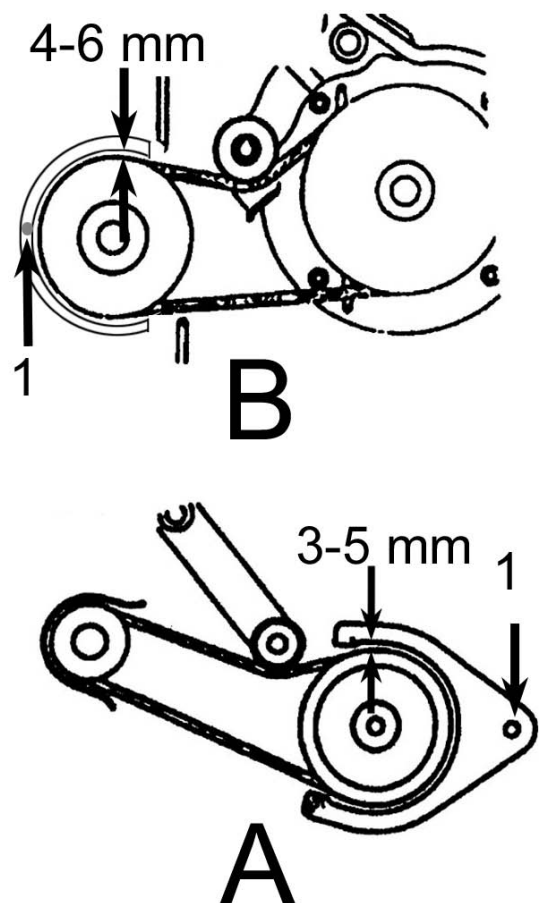

Figure 16

Filtre à air :

Reportez vous au chapitre « entretien journalier » traitant de l'entretien du filtre à air page 16.

Moteur :

Référez-vous au manuel du moteur, livré avec la machine.

Serrage de la boulonnerie :

Vérifiez que toute la boulonnerie soit correctement serrée. Les vibrations de la débroussailleuse ont tendance à desserrer les vis et les écrous

Autocollants de sécurité :

Vérifiez que les autocollants de sécurité sont en place et en bon état. Remplacez les immédiatement s'ils sont endommagés.

Protections latérales :

Vérifiez que les protections en caoutchouc soient en bon état. Changez les immédiatement si elles sont abîmées.

ENTRETIEN ANNUEL

Vidange de l'huile moteur :

Vidangez l'huile en début de saison ou une fois par an.

Vidangez l'huile lorsque le moteur est chaud afin de faciliter l'écoulement de l'huile.

Dévissez le bouchon de vidange et le bouchon de remplissage d'huile (figure 17).

Une fois toute l'huile écoulee, revissez le bouchon de vidange.

Refaites le plein d'huile avec 0,65 L d'huile semi-synthétique SAE 10W30 API SF ou SG.

Vérifiez le niveau d'huile. Celui-ci doit être compris entre 1 et 2 (figure 18). Si le niveau est trop bas, rajoutez de l'huile, enlevez-en si vous avez dépassé le niveau maximum.

Revissez le bouchon de remplissage d'huile.

NOTE : Ne jetez pas l'huile usagée n'importe où. Apportez-la dans une déchetterie ou au dépôt le plus proche.

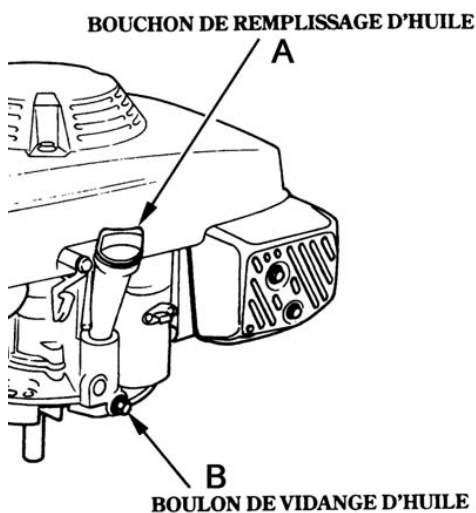

Figure 17

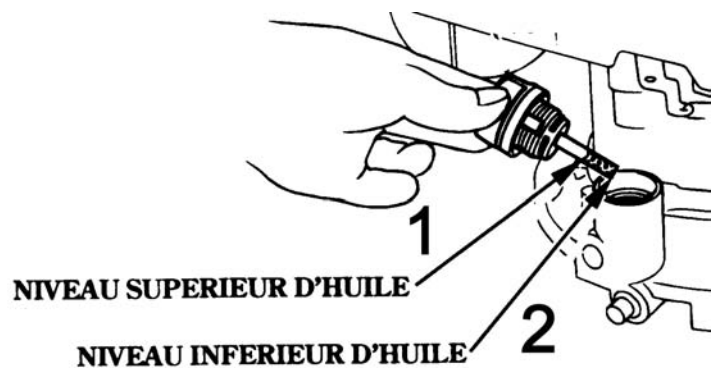

Figure 18

Graissage :

Reportez vous au paragraphe « graissage » se trouvant au chapitre « entretien journalier » page 16.

Moteur :

Référez-vous au manuel du moteur, livré avec la machine.

Serrage de la boulonnerie :

Vérifiez que toute la boulonnerie soit correctement serrée. Les vibrations de la débroussailleuse ont tendance à desserrer les vis et les écrous

Autocollants de sécurité :

Vérifiez que les autocollants de sécurité sont en place et en bon état. Remplacez les immédiatement s'ils sont endommagés.

Protections latérales :

Vérifiez que les protections en caoutchouc soient en bon état. Changez les immédiatement si elles sont abîmées.

TABLEAU D'ENTRETIEN PERIODIQUE

- Demandez à votre distributeur d'effectuer cette opération qui nécessite outillage et compétence.
- ⊕ Inspection à réaliser par l'utilisateur avant le démarrage du moteur
- ⊗ Inspection à réaliser par l'utilisateur après le démarrage du moteur

Partie à inspecter	Inspection	Avant chaque utilisation	Une fois par mois	Une fois par an
Courroie de lame	Vérifier la tension des courroies		□	
	Etat des courroies		□	
Transmission	Niveau d'huile	⊕	⊕	
	Fuites d'huile éventuelles	⊕	⊗	
Carburant	Plein de carburant	⊕		
	Bouchon de réservoir fermé	⊕		
Matériaux inflammables	Enlevez les matériaux inflammables de la machine	⊕		
Autocollants	Vérifiez qu'ils soient en place et en bon état	⊕		
Dispositifs de sécurité	Vérifiez qu'ils fonctionnent correctement	⊗		
Réservoir et tuyaux de carburant	Vérifiez qu'il n'y a pas de fuites et qu'ils soient en bon état. Remplacez au besoin	⊕		
Lame	Vérifiez qu'elle soit fixée correctement, et en bon état	⊕		
Câble de commande de lame	Vérifiez le réglage	⊕	□	
Câble de commande de frein de lame	Vérifiez le réglage	⊕	□	
Courroie de lame	Vérifiez qu'elle soit réglée correctement, et en bon état		□	
Courroie de transmission	Vérifiez qu'elle soit réglée correctement, et en bon état		□	
Commande de lame	Vérifiez qu'elle fonctionne correctement			□
Vidange de l'huile moteur				⊕
Filtre à air	Nettoyage		⊕	
	Changement du filtre à air			⊕
Frein de lame	Contrôlez le temps d'arrêt de la lame		⊗	

PANNES ET REMEDES

PROBLEME	CAUSE	REMEDES
Le moteur ne démarre pas	Pas de carburant	Faites le plein de carburant
	L'anti-parasite n'est pas en place	Enfoncer l'anti-parasite à fond
	Le moteur est froid	Mettez le starter
La machine n'avance pas	Le levier de transmission est au point mort	Sélectionnez une vitesse
	Le câble de commande de la transmission est cassé	Changez le câble
	La courroie de transmission est cassée ou détendue	Changez la courroie ou tendez-la
La machine ne s'arrête pas	Le levier d'avancement n'est pas sur "arrêt"	Placez le levier sur "arrêt"
	Le câble du levier de changement de vitesse est cassé	Changez le câble
La lame ne tourne pas	Le levier d'embrayage de coupe n'est pas sur la position embrayée	Placez le levier d'embrayage de coupe sur la position embrayée
	Le câble de commande de la coupe est cassé ou détendue	Changez le câble ou tendez le
	La courroie entraînant la lame est cassée ou détendue	Changez la courroie ou tendez-la
	La lame est desserrée	Resserrez la lame
Le moteur ne s'arrête pas	Le levier ne va pas jusqu'à fond sur la position stop	Tirez le levier à fond ou réglez le câble

COUPLES DE SERRAGE (daNm)

Utilisez le tableau ci-dessous pour le serrage des vis et écrous chaque fois qu'il n'y a pas de spécification particulière

DIAMETRE DE LA VIS (mm)	TAILLE DE LA CLE (mm)	COUPLE DE SERRAGE SELON MARQUES SUR LA TETE DE VIS	
		8.8	10.9
5	8	0.6	0.9
6	10	1	1.5
8	13	2.5	3.5
10	16 ou 17	5	7.5
12	18 ou 19	8.5	13
16	24	21.5	31.5

CERTIFICAT DE CONFORMITE

(prévu à l'annexe I de l'arrêté du 12 juillet 1993, modifiant l'arrêté du 17 juin 1987 relatif au niveau de puissance acoustique admissible des tondeuses à gazon)

Je soussigné (nom, prénom, adresse) : OREC CO LTD 548-22 HIYOSHI HIROKAWA-MACHI YAME-GUN JAPON

Atteste que la tondeuse à gazon :

1. Catégorie : **moteur à combustion interne**

2. Marque : **OREC**

3. Type : **FL 500 BC**

4. Identification de série (à compléter).....

5. Moteur :

- Constructeur : **HONDA**

- type : **SFY2**

- vitesse de rotation pendant les mesures : **3040+/-10 tr/min**

est conforme aux spécifications de la directive **CEE 84/538 et 2000/14 CE**.

Niveau de puissance acoustique garanti : **dB(A)**

Niveau de pression acoustique garanti (largeur de coupe inférieur à 120 cm) : dB(A)

- genre du dispositif de coupe : **Lame rotative**

- largeur de coupe : **498 mm**

- vitesse de rotation du dispositif de coupe : **2300+/-10 tr/min (tr/min)**

Fait à Fukuoka, le 02 avril 2002

Signature : Haruhico Imamura
Fonction : Managing director



DECLARATION DE CONFORMITE

Je soussigné : OREC CO LTD 548-22 HIYOSHI HIROKAWA-MACHI YAME-GUN JAPON...

atteste que la tondeuse à gazon :

2. Marque : **OREC**

3. Type : **FL 500 BC**

4. Numéro de série : (à compléter).....

Distribuée par :

est conforme aux spécifications des directives européennes 98/37CE, CEE 84/538, 2000/14 CE et à la norme NF EN 836.

Fait à Fukuoka, le 05 avril 2002

Signature : Haruhico Imamura
Fonction : Managing director



MESURE DES VIBRATIONS EMISES

Marque : OREC

Genre : Tondeuse

Type : FL 500 BC

Moteur : HONDA SFY2

Vitesse de rotation : 3040 tr/min

POSITION DU CAPTEUR	Awp
Sur le mancheron droit à 100 mm du bord	2,24 m/s ²
Sur le mancheron gauche à 100 mm du bord	2,42 m/s ²