

User manual
Manuel d'utilisateur
Gebruikershandleiding

Q-20



We cannot be held responsible for any misprints.

Q-20

Revision: 0

Date : October 2010

INTRODUCTION	4
WARRANTY	4
SPECIFICATIONS	5
CONVECTION	6
CHIMNEY	6
INSTALLATION.....	7
INSTALLATION DISTANCE IN CASE OF COMBUSTIBLE WALL	8-10
NORMAL SET-UP (RIGHT-ANGLE) SECURE BASE	8
CORNER SET-UP 45°	9
360° SWIVEL BASE.....	10
INSTALLATION DISTANCE IN CASE OF NON-COMBUSTIBLE WALL	11
FUEL	12
TØRRING OG LAGRING.....	13
REGULATION OF COMBUSTION AIR	13
USING THE WOOD BURNING STOVE	14
ADJUSTMENT OF AIR DAMPER	14
CONTROL	14
FIRST USAGE	15
LIGHTNING AND FUELLING	16-17
CLEANING AND CARE	18
CLEANING OF THE FLUE WAYS	19
INTERRUPTION OF OPERATION	20
ACCESSOREIS AND SPARE PARTS.....	21-23

Introduction

Thank you for purchasing a RAIS wood burning stove.
These appliances have been approved by HETAS Ltd as
intermittent operating appliances for burning wood logs only.

A RAIS wood burning stove is more than just a heat source: it also shows that you care
about design and quality in your home.

To make the most of your wood burning stove it is important that you read the manual
thoroughly, before installing and using it.

In the case of warranty coverage, and for general queries regarding your wood burning
stove, it is important that you know the stove's production number.

We therefore recommend that you note down the number in the table below. The pro-
duction number is located in the top of the convex box.

Warranty

Your RAIS wood burning stove comes with a 5 year warranty. The warranty, however,
does not cover heat-insulating materials, glass and seals.

Any alterations made to the stove will void the warranty.

Produced by: RAIS A/S Industrivej 20 9900 Frederikshavn, Denmark
Prod. nr. <input type="text"/>

Date:

Distributor:

Specifications

	Q-20
Nominell output (kW):	5
Min./Max. output(kW):	3-7
Heating area (m ²):	ca. 60-105
Stove's width/depth/height (mm):	426 x 426 x 1290
Combustion chamber's width/depth/height (mm):	308 x 275 x 558
Recommended amount of wood when fuelling (kg): (Distributed on 2-3 logs of wood approx. 25 cm)	1,6
Min. uptake (Pascal):	-12
Weight (kg):	155 / 220
Efficiency (%):	79
Particles after NS3058/3059 (g/kg):	2,9
Dust measured according to Din+(mg/Nm ³):	9
Smoke gas mass flow (g/s):	5,6
Smoke gas temperature (°C) with Nominal output	249
Intermittent operation:	Fuelling should be undertaken within 3 hours.

Installation instructions

The following pages give instructions for the safe and proper installation of this heating appliance in the UK. These instructions cover the basic principles of installation, although detail may need slight modification to suit particular local site conditions. In all cases the installation must comply with current UK Building Regulations, Local Authority Byelaws and other specifications or regulations as they affect the installation of the stove. Please note that it is a legal requirement under England and Wales Building Regulations that the installation of the stove is either carried out under Local Authority Building Control approval or is installed by a Competent Person registered with a Government approved Competent Persons Scheme. HETAS Ltd operate such a Scheme and a listing of their Registered Competent Persons can be found on their website at www.hetas.co.uk.

It should be noted that the current Building Regulations requirements are given in Approved Document J. These requirements may also be met by adopting the relevant recommendations given in British Standards BS 8303, BS 6461 and BS 7566.

WARNING: Health and Safety Advice Notice

The installation of this heating appliance is governed by the Health and Safety at Work Act 1974. It is the responsibility of the installer to ensure that all requirements of this Act are met during the installation works. Attention is drawn in particular to the following:

Handling: The appliance is a heavy item and adequate facilities must be available for loading, unloading and site handling.

Fire Cement: Some types of fire cement are caustic and should not be allowed to come into contact with the skin. Protective gloves should be worn when handling fire cement. In case of contact with the skin wash immediately with plenty of water.

Asbestos: This stove contains no asbestos. If there is a possibility of disturbing any asbestos in the course of installation then please seek specialist guidance and use appropriate protective equipment.

Metal Parts: When installing or servicing this stove care should be taken to avoid the possibility of personal injury.

Important Warning –Preparatory Work and Safety Checks:

- This stove must not be installed into a chimney that serves any other heating appliance.
- There must not be an extractor fan fitted in the same room as the stove as this can cause the stove to emit fumes into the room.
- If this appliance is installed into an existing chimney, the chimney must first be swept and examined for soundness and suitability before the appliance is installed (see also section headed "Chimney").

Convection

RAIS stoves are convection stoves. This means that the stove's back and side panels are not over-heated. Convection means that there is a circulation of air, which ensures that the heat is distributed more evenly throughout the entire room. The cold air is sucked in at the base of the stove up through the convection channel, which runs along the stove's combustion chamber. The heated air pours out at the top of the stove, which ensures a circulation of warm air throughout the room.

The stoves are equipped with "cold" door handles – RAIS special feature – which means you could almost do away with gloves. Be aware, however, that all exterior surfaces become hot during use - so take extreme care.

Chimney

The chimney is the driving force which makes the stove function. In order for the stove to perform satisfactorily the chimney height must be sufficient to ensure the correct draught of 14 to 18 Pa so as to clear the products of combustion and prevent problems of smoke emanating into the room when firing.

NOTE: A chimney height of not less than 4.5 metres measured vertically from the outlet of the stove to the top of the chimney should be satisfactory. Alternatively the calculation procedure given in BS 5854:1980 may be used as the basis for deciding whether a particular chimney design will provide sufficient draught.

The outlet from the chimney should be above the roof of the building in accordance with the provisions of Building Regulations Approved Document J.

If installation is into an existing chimney then it must be sound and have no cracks or other faults which might allow fumes into the house. Older properties, especially, may have chimney faults or the cross section may be too large i.e. more than 230 mm x 230 mm. Remedial action should be taken, if required, seeking expert advice, if necessary. If it is found necessary to line the chimney then a flue liner suitable for solid fuel must be used in accordance with Building Regulations Approved Document J.

Any existing chimney must be clear of obstruction and have been swept clean immediately before installation of the stove. If the stove is fitted in place of an open fire then the chimney should be swept one month after installation to clear any soot falls which may have occurred due to the difference in combustion between the stove and the open fire.

If there is no existing chimney then either a prefabricated block chimney in accordance with Building Regulations Approved Document J or a twin walled insulated stainless steel flue to BS 4543 can be used. These chimneys must be fitted in accordance with the manufacturer's instructions and Building Regulations.

A single wall metal fluepipe is suitable for connecting the stove to the chimney but is not suitable for using for the complete chimney. The chimney and connecting fluepipe must have a minimum diameter of 150 mm and its dimension should be not less than the size of the outlet socket of the stove which is 150 mm in diameter. Any bend in the chimney or connecting fluepipe should not exceed 45°. 90°bends should not be used.

Combustible material should not be located where the heat dissipating through the walls of fireplaces or flues could ignite it. Therefore when installing the stove in the presence of combustible materials due account must be taken of the guidance on the separation of combustible material given in Building Regulations Approved Document J and also in these stove instructions.

If it is found that there is excessive draught in the chimney then either an adjustable flue damper or alternatively a draught stabiliser should be fitted. The adjustable flue damper should not close off the flue entirely but should in its closed position leave a minimum continuous opening free area of at least 20 % of the total cross sectional area of the flue or fluepipe.

Adequate provision e.g. easily accessible soot door or doors must be provided for sweeping the chimney and connecting fluepipe.

You should also familiarise yourself with the draught conditions for chimneys with 2 flues.

The flue outlet spigot is 150 mm in diameter.

For strong draughts, the chimney or flue should be fitted with a draught stabiliser. In which case, it is important to ensure that there is a free flow-through area of minimum 20 cm² when the regulating gate is shut. Otherwise, the fuel energy may not be used optimally. If, at any time, you are unsure about the condition of the chimney, you should contact a chimney sweep.

Remember that access to the access door should be kept clear.

Installation

When installing the wood burning stove, there are some rules which **MUST** be followed:

The stove must be set up and installed in accordance with all current national and local rules and regulations. Local authorities and a chimney specialist should be contacted prior to set up.

It is prohibited to carry out unauthorised alterations to the stove.

There must be plenty of fresh air in the room where the stove is being installed, in order to ensure proper combustion. Note that any mechanical exhaust ventilation - e.g. an extraction hood - may reduce the air supply. Any air grates must be placed in such a manner, that the air supply is not blocked.

The floor structure must be able to carry the weight of the wood burning stove, as well as the weight of a chimney, if necessary.

When you choose where to set up your RAIS wood burning stove, you should consider the heat distribution to the other rooms. This will enable you to get the best use out of your stove.

The stove should be set up at a safe distance from inflammable materials.

See the manufacturer's plate on the wood burning stove.

Installation distance in case of combustible wall

To find out whether the wall next to where the stove is going to be installed is flammable, you should contact your building contractor or the local building authorities.

The hearth should be able to accommodate the weight of the stove. The chimney must be independently supported by wall brackets or a ceiling support plate. The weight of the stove is indicated in the brochure.

The stove should always be installed on a non-combustible hearth of a size and construction that is in accordance with the provisions of the current UK Building Regulations Approved Document J.

If the stove is to be installed on a wooden floor, it must be covered with a noncombustible material at least 12mm thick, in accordance with UK Building Regulations Approved Document J, to a distance of 300 mm in front of the stove and 150 mm to each side measuring from the door of the combustion chamber.

The clearance distances to combustible material beneath, surrounding or upon the hearth and walls adjacent to the hearth should comply with the guidance on the separation of combustible material given in UK Building Regulations Approved Document J and also in these stove instructions.

Normal set-up
(right-angle) secure base

	Q-20 glass on 3 sides	Q-20 glass on 2 sides
A. Distance to furniture	800 mm	800 mm
Distance to flammable materials:		
B. - to the side (door) - wall	600 mm	600 mm
C. - to the side (glass) - wall	300 mm	250 mm
D. - back - wall	150 mm	150 mm
E. - to floor	350 mm	350 mm

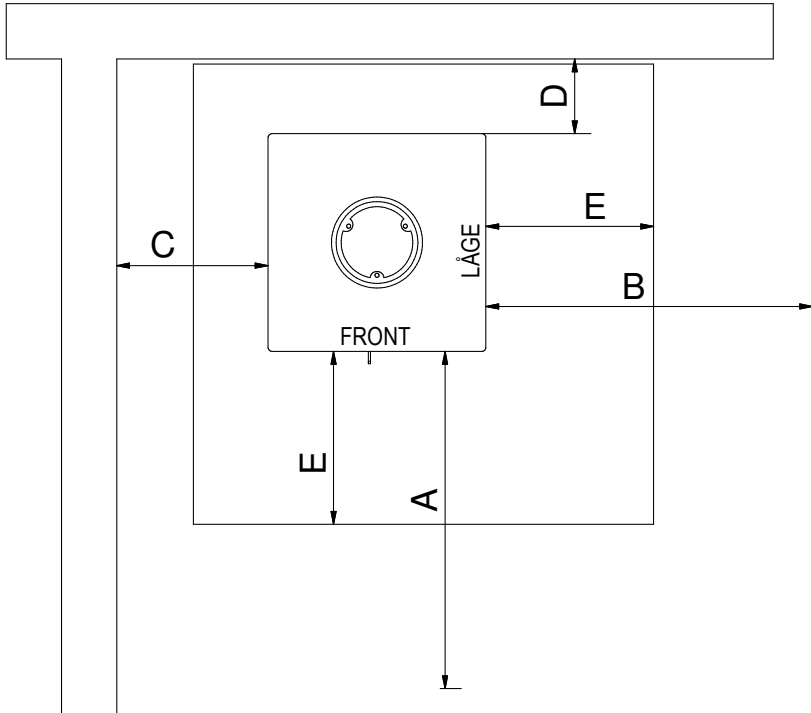

Corner set-up 45°

	Q-20 glass on 3 sides	Q-20 glass on 2 sides
A. Distance to furniture	800 mm	800 mm
Distance to flammable materials:		
B. - to the side (door) - wall	600 mm	600 mm
C. - to the side - floor	300 mm	300 mm
D. - back - wall	50 mm	50 mm

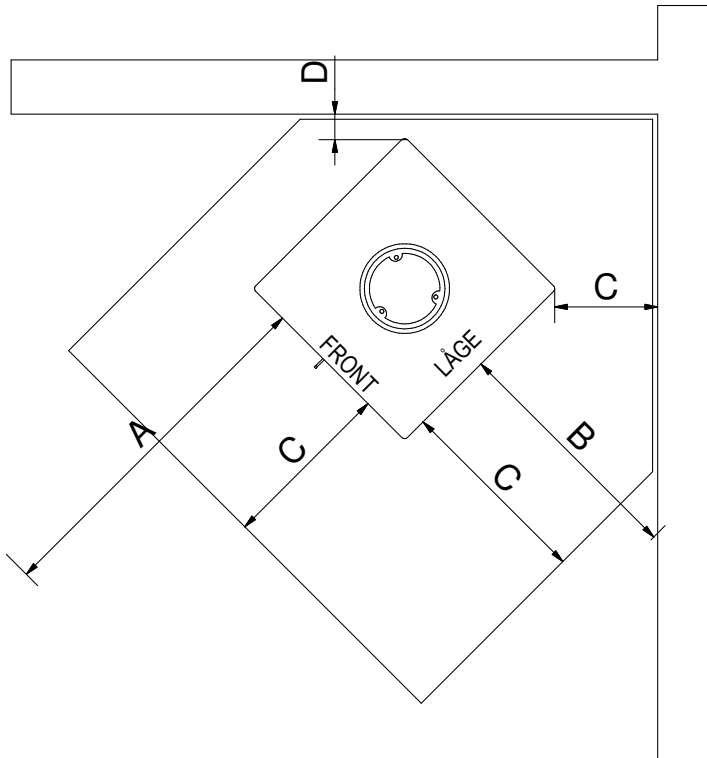

360° swivel base

A. Distance to furniture 800 mm

Distance to flammable materials:

B. - to floor 300 mm

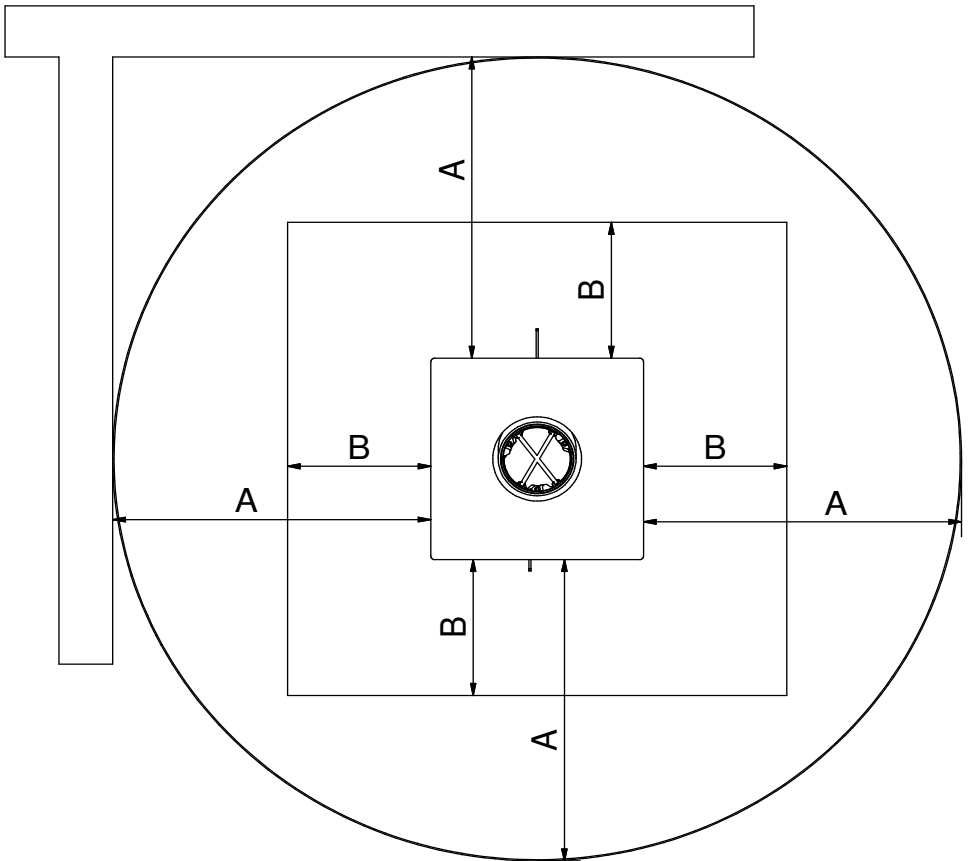

Installation distance in case of non-combustible wall

We recommend a minimum distance to non-combustible material of 50 mm (F) for cleaning considerations.

It should always be possible to access the accessdoor.

Using not insulated smoke pipe, the minimum distance to combnustible wall must be 225 mm from smoke pipe.

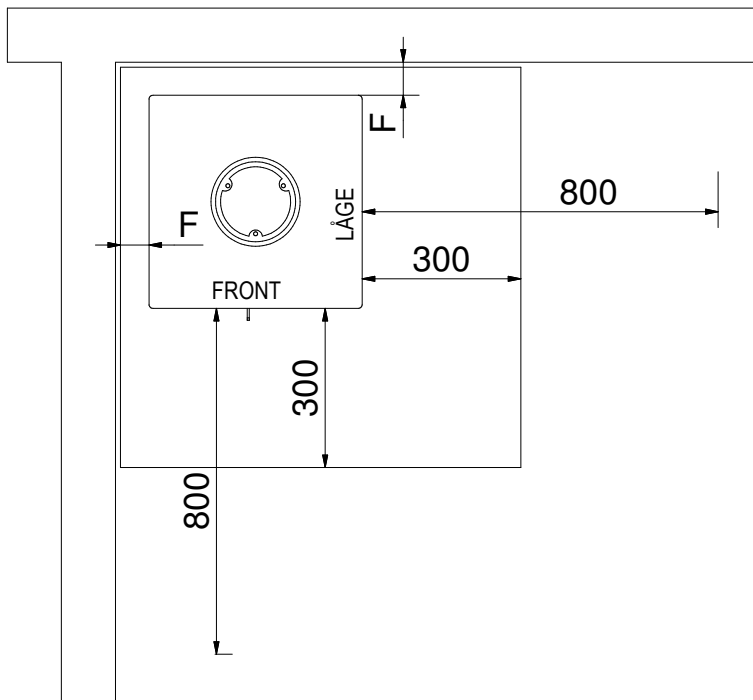

For the Installer

Finally before firing the stove for the first time a check should be made to ensure that the assembly and stove installation has been satisfactory and that there are no leaks in any seals in the appliance and appliance connections to the chimney.

Ensure that the appliance and chimney flue are functioning correctly before finally handing over to the user. If necessary read the later parts of this manual for guidance on care required when first lighting.

Inform the user that the appliance has been commissioned and ready to use and give instruction on the safe operation of the stove.

These Instructions must be left with the user and the user should be instructed to keep them in a safe place.

Operating instructions

Please note that HETAS Ltd Appliance Approval only covers the use of dry seasoned wood logs on this appliance. HETAS Ltd Approval does not cover the use of other fuels either alone or mixed with the wood logs, nor does it cover instructions for the use of other fuels.

Fuel

The stove is designed and approved in accordance with EN 13240 and NS 3058 for stoking split, dried firewood. The firewood must have a water content of 15-22% and its max. length should be the length of the combustion chamber minus 50-60 mm.

Stoking with wet firewood causes both soot, environmental pollution and bad fuel economy. Freshly cut wood contains approx. 50-70% water and is thoroughly unsuitable for stoking. Count min. 1 year of storage time for newly cut wood before using. Wood with a diameter of more than 100 mm should be split. Regardless of wood size, it should always have at least one surface area free of bark.

We do not recommend stoking with painted, laminated or impregnated wood, wood with a synthetic surface, painted refuse wood, chipboard, plywood, domestic waste, paper briquettes and pit coal, as this will produce malodorous smoke, which could be poisonous.

When firing with the above-mentioned items and amounts larger than those recommended, the stove is subjected to a larger amount of heat, which results in a higher chimney temperature and lower efficiency. This can result in the stove and chimney becoming damaged and would void the warranty.

The calorific value of the firewood is closely connected to the moisture level of the firewood. Moist firewood has a low heat value. The more water the wood contains, the more energy it takes for this water to vaporise, resulting in this energy being lost.

ONLY USE RECOMMENDED FUELS

The following table shows the calorific value of different types of wood, which have been stored for 2 years, and which have a residual moisture of 15-17%.

Wood	Kg dry wood pr. m ³	compared to beech/oak
Hornbeam	640	110%
Beech and oak	580	100%
Ash	570	98%
Maple	540	93%
Birch	510	88%
Mountain pine	480	83%
Fir	390	67%
Poplar	380	65%

1 kg of wood yields the same heat energy irrespective of wood type. 1 kg beech merely takes up less space than 1 kg of fir.

Drying and storage

Drying wood takes time: proper air drying takes approx. 2 years.

Here are some tips:

Store the wood sawn, split and stacked in an airy, sunny place, which is protected against rain (the south side of the house is particularly suitable).

Store the firewood stacks at a hand's breadth apart, as this ensures that the air flowing through takes the moisture with it. Avoid covering the firewood stacks with plastic, as this prevents the moisture from escaping. It is a good idea to bring the firewood into the house 2-3 days before you need it.

Regulating the combustion air

All RAIS stoves are equipped with a one-handed operating lever for regulating the damper. The stove-specific regulating mechanisms can be seen on the diagrams.

Primary air is the combustion air added to the primary combustion zone, i.e. the bed of glowing embers. This air, which is cold, is only used in the lighting stage.

Secondary air is the air which is added in the gas combustion zone, i.e. air which contributes to the combustion of the pyrolysis gasses (preheated air, which is used for the cleaner glass system and combustion). This air is sucked through the damper under the combustion chamber and is pre-heated through the side channels and then emitted as hot scavenging air onto the glass. The hot air rinses the glass and keeps it soot-free.

The tertiary channel, which can be seen at the top of the combustion chamber towards the back, serves to combust the final gas residues.

By setting the interval between position 1 and 2, the energy content in the firewood is used optimally, as there is oxygen for combustion and for the burning of the pyrolysis gasses. When the flames are a clear yellow the damper has been set correctly. Finding the correct position comes with time after you have used for stove for a while.

It is not recommended that you turn it down completely. A mistake commonly made is shutting the damper too early because it feels too hot. This results in dark smoke emanating from the chimney and in the calorific value of the firewood not being used to its fullest.

Room ventilation and stoves

There must not be an extractor fan fitted in the same room as the stove as this can cause the stove to emit smoke and fumes into the room.

The stove requires a permanent and adequate air supply in order for it to operate safely and efficiently.

In accordance with current Building Regulations the installer may have fitted a permanent air supply vent into the room in which the stove is installed to provide combustion air. This air vent should not under any circumstances be shut off or sealed.

Using the wood burning stove

Adjustment of the air damper - the damper has 3 settings

Position 1

The damper is almost closed meaning that there is a minimal air intake.

Position 2

Pull the lever until first click. This position gives full secondary air.

During normal stoking the lever is set between position 1 and 2.

When the flames are clear and yellow, the damper is set correctly, i.e. resulting in a slow/optimal burning.

Position 3

Pull the lever until next click.

The air damper is completely open and gives full primary and secondary air. The position is for the lighting stage and is not used under normal operation.

Control

If the ash is white and the walls in the combustion chamber soot-free after the stove has been used, the air regulation was set correctly and the wood was sufficiently dry.

First usage

A careful start pays off. Start with a small fire, so that the wood burning stove can get accustomed to the high temperature. This gives the best start and any damage is avoided.

Be aware that a strange but harmless odour and smoke concoction may emanate from the surface of the stove, the first time you fire up. This is because the paint and materials need to harden. The odour disappears quickly, but you should check the ventilation and draught, if possible. See also, the IMPORTANT warning notice below about persistent fumes.

During this process you must be careful not to touch the painted surfaces, and it is recommended that you regularly open and close the door to prevent the door seal from sticking.

The stove may also produce "clicking noises" during heating and cooling, caused by the large temperature differences which the material is subjected to.

Never use any type of liquid fuel for kindling or maintaining the fire. You could be at risk of explosion.

The stove gets very hot when in use always wear protective gloves when tending the stove.

If the stove has not been used for a while, follow the steps as if you were using it for the first time.

IMPORTANT - Warning Note!

Properly installed, operated and maintained this appliance will not emit fumes into the dwelling. Occasional fumes from de-ashing and re-fuelling may occur. However, persistent fume emission is potentially dangerous and must not be tolerated. If fume emission does persist, the following immediate actions should be taken:

- (a) Open doors and windows to ventilate room.
- (b) Let the fire out or eject and safely dispose of fuel from the appliance.
- (c) Check for flue or chimney blockage, and clean if required.
- (d) Do not attempt to relight the fire until the cause of the fume emission has been identified and corrected. If necessary seek expert advice.

IMPORTANT - Warning Note!

Do not use an aerosol spray on or near the stove when it is alight.

IMPORTANT - Safety advice!

When using the stove in situations where children, aged and/or infirm persons are present a fireguard must be used to prevent accidental contact with the stove. The fireguard should be manufactured in accordance with BS 8423:2002 (Replaces BS 6539).

Lighting and fuelling

“Top-Down” lighting

Start by placing 2-3 pieces wood - approx. 1-1½ kilogram - in the bottom of the burning chamber.

Place approx. 1 kilogram of dry firewood, split into kindling sticks, and a couple of alcohol briquettes or similar (1-2).

Set the air damper to fully open position.

Light the fire and close the door (3-4).

When the flames are clear - after approx. 10-15 min - close the door completely (5).

Damper - see adjustment of air damper.

When the last flames are extinguished and there is a nice layer of embers (6), add 2-3 pieces of wood.

Close the door, close the door and once the fire has a good hold close door completely.

Damper - see adjustment of air damper.

After approx. 5 min - or when the flames are clear and stable (7) - close the damper gradually.

Note!!!

Keep an eye on the stove when lighting.

During operation the door should always remain shut.

Cleaning and care

The wood burning stove and the chimney must be serviced by a chimney sweep twice a year. During cleaning and care, the stove must be cold.

If the glass is sooty:

- Moisten a piece of paper or newspaper, dip it in the ash, and rub the sooty glass with it.
- Now rub with a piece of paper and the glass will become clean.
- As an alternative you can use glass polish, which you can buy from your RAIS distributor.

Clean the exterior with a dry sponge.

Cleaning the combustion chamber:

Scrape/shovel the ash out and store it in a non-flammable container until it has cooled down. You can dispose of ash with your normal household waste.

REMEMBER!! Never remove all the ashes from the combustion chamber - the wood will burn at its best with a layer of ashes of approx. 20 mm.

Prolonged periods of non-use:

If the stove is to be left unused for a prolonged period of time then it should be given a thorough clean to remove ash and unburned fuel residues. To enable a good flow of air through the appliance to reduce condensation and subsequent damage, leave the air controls fully open.

Prior to a new heating season, it should be checked that the chimney and smoke gas connector are not blocked.

Cleaning of the flue ways



The smoke converter plate is lifted so that the loop goes off, and pull forward.



The smoke converter plate is now loose and can be taken out gently.



Then remove the smoke conductor by lifting it up from the two anchor bolts and out.



Remove dirt and dust, and mount the parts in reverse order.

Interruption of operation

Smoke spillage around door:

Could be due to too low draught in the chimney <12Pa

- Check whether the flue or chimney is blocked
- check whether the extraction hood is switched on; if it is, switch it off and open a window/door in the proximity of the stove for a short while.

Soot on glass:

Could be because the firewood is too wet.

- make sure that the stove is heated properly when firing up, prior to closing the door

Could be because the damper regulation is too low.

A stove burning too strong could be caused by:

- leak around the door seal
- chimney draught too large >22 Pa, draught control regulator should be installed.

A stove burning too weakly could be caused by:

- too little firewood
- too little air supply for room ventilation
- unclean smoke channels
- leaky chimney
- leakage between chimney and flue

If your stove continues to malfunction, we recommend that you contact your RAIS distributor or chimney sweep.

IMPORTANT!! To ensure safe burning there must be clear yellow flames or clear embers at all times. The firewood should not be smoldering. Therefore you should never completely cut off the air supply.

WARNING!!

In case of chimney fire:

- shut off all air supply on the wood burning stove
- contact the fire department
- never attempt to put out fire with water!
- afterwards, you should ask your chimney sweeper to check the stove and chimney

Accessories and spare parts

If spare parts other than those recommended by RAIS are used, the warranty is voided.
All replaceable parts can be bought as spare parts from your RAIS distributor.

See the following spare parts diagrams for the individual products.

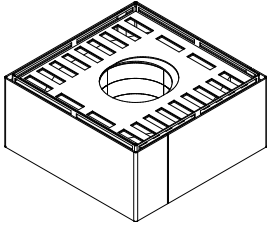

7300790 / 7300795
Heat storage

7307010
Soapstone

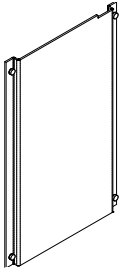
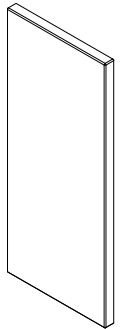

7300490
Storage door

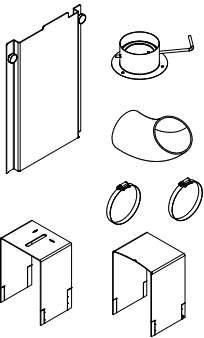

00065170690 / 00065170695
Airkit 6

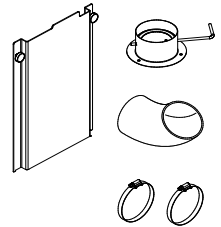

00065170790
Airkit 7

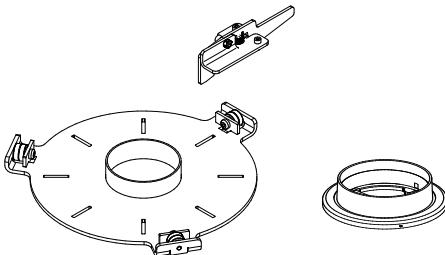

730753390

- Swivel base complete - 360°
- 7301590 - swivel base
 - 8142390 - swivel base pipe connection

Spare part - RAIS Q-20

Pos./Ref.	Quantity	Part no. / Description
1	1	730060190 / 95 Top plate without hole
2	1	730060290 / 95 Top plate with hole
3	1	730010790 / 95 Back panel
4	1	7301090 / 95 Door
5	1	7305002 Front glass
6	1	7305003 Outer front glass
7	1	7305004 Outer front glass - left
8	1	7305005 Outer front glass - right
9	1	730010190 / 95 Frontpanel
10	1	7301301 Smoke conductor
11	1	7302200 Firebrick sett
12	1	7301790 Air-system
13	-	7305500 Seal set - complete
14	-	7305500-1 Seal set - door

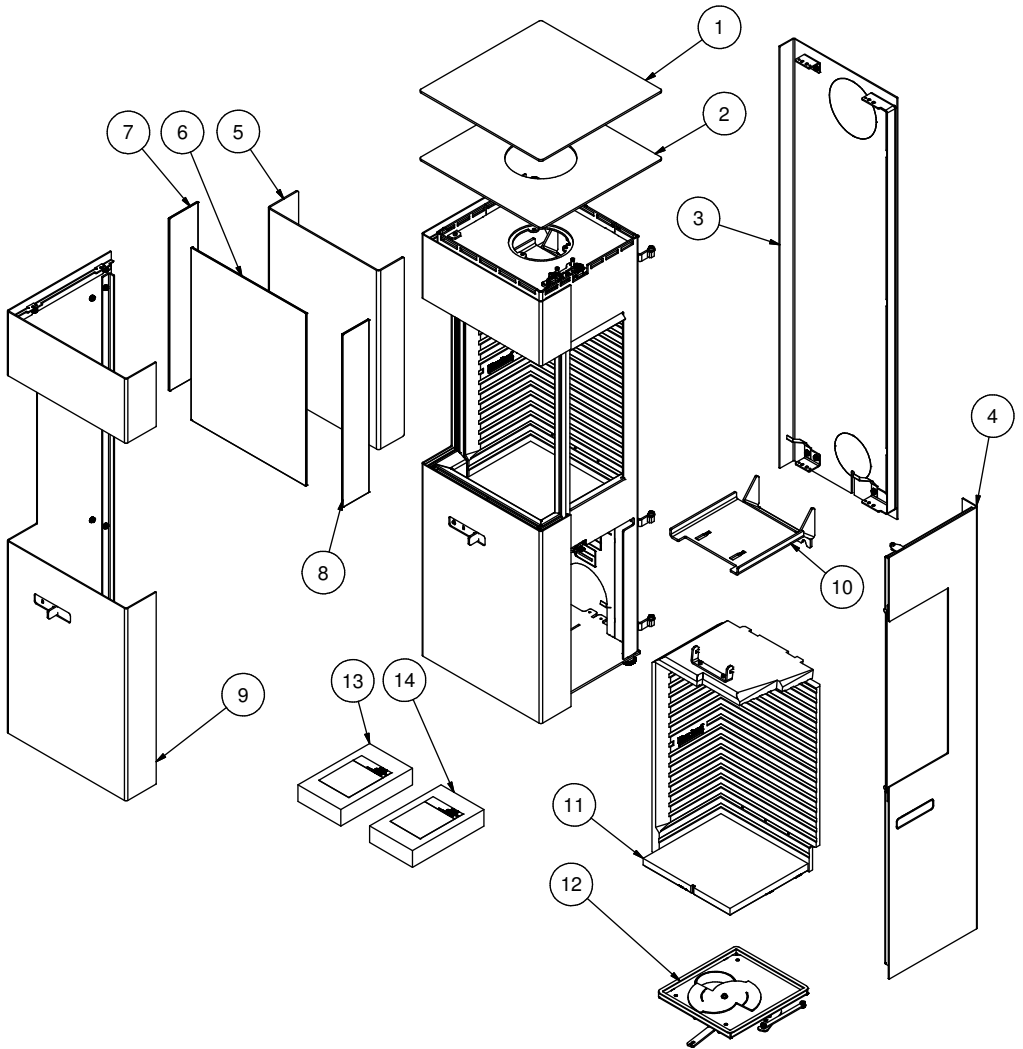

Q-20

Révision :

Date : Octobre 2010

INTRODUCTION	
GARANTIE	
SPÉCIFICATIONS	
CONVECTION	
CHEMINÉE	
INSTALLATION	
DÉGAGEMENTS PAR RPPORT AUX MURS COMBUSTIBLES.....	
INSTALLATION STANDARD (ANGLE DROIT) SOCLE FIXE.....	
INSTALLATION D'ANGLE 45°.....	
SOCLE PIVOTANT 360°.....	
DÉGAGEMENTS PAR RAPPORT AUX MURS NON COMBUSTIBLES.....	
BOIS DE CHAUFFAGE.....	
SÉCHAGE ET STOCKAGE	
RÉGLAGE DE L'APPROVISIONNEMENT D'AIR COMBURANT	
UTILISATION DU POÊLE À BOIS	
RÉGLAGE DU VOLET D'AIR	
CONTRÔLE	
ALLUMAGE DU PREMIER FEU	
ALLUMAGE ET REMPLISSAGE	
NETTOYAGE ET ENTRETIEN	
NETTOYAGE DES CONDUITS D'ÉVACUATION DE FUMÉE	
DIAGNOSTIC DES PANNES	
ACCESSOIRES ET PIÈCES DE RECHANGE / DESSIN DES PIÈCES DE REGHANGE	

Introduction

Félicitations pour votre nouveau poêle à bois RAIS !

Un poêle à bois RAIS est bien plus qu'une simple source de chaleur, c'est aussi un symbole de l'importance que vous accordez à décorer votre intérieur en utilisant des produits de qualité supérieure.

Afin de profiter au maximum de votre nouveau poêle à bois, il est important de lire attentivement ce manuel avant d'installer et d'utiliser le poêle.

À des fins de garantie et de référence future, veuillez noter le numéro de fabrication de votre poêle. Nous vous conseillons d'inscrire ce numéro à l'endroit prévu à cet effet situé ici à gauche. Vous trouverez le numéro de fabrication sur le dessus de la boîte de convection.

Garantie

Votre poêle RAIS vient avec une garantie de cinq ans. Cette garantie ne couvre pas les isolants thermiques, la vitre ni les joints. Toute modification, quelle qu'elle soit, apportée au poêle aura pour effet d'annuler la garantie.

Produced by: RAIS A/S Industrivej 20 9900 Frederikshavn, Denmark
Prod. nr. <input type="text"/>

Date :

Distributeur:

Spécifications

	Q-20
Puissance nominale (kW):	5
Effet min./max. (kW):	3-7
Surface de chauffage (m ²):	ca. 60-105
Poêle largeur/profondeur/hauteur (mm):	426 x 426 x 1290
Foyer largeur/profondeur/hauteur (mm):	308 x 275 x 558
Quantité de bois recommandée au remplissage (kg): (Répartie sur 2 à 3 bûches de 25 cm env.)	1,6
Tirage min. (pascals) (Pascal):	-12
Poids (kg) :	155 / 220
Degré d'efficacité (%)	79
Particules suivant NS3058/3059 (g/kg)	2,9
Poussières mesurées suivant la norme Din+ (mg/Nm ³)	9
Flux d'effluent gazeux (g/s):	5,6
Température d'effluent gazeux (°C):	249
Service intermittent :	Il convient d'effectuer le remplissage sous 3 heures.

Convection

Tous les poêles RAIS sont des poêles à convection, ce qui veut dire que les parois latérales du poêle ne deviennent jamais trop chaudes. Le principe de convection consiste à faire entrer de l'air froid dans le système à la base du poêle et à le faire monter à travers le conduit de convection situé le long de la chambre de combustion du poêle. L'air chauffé est libéré par le dessus du poêle, créant ainsi une rapide circulation d'air dans la pièce.

Les poêles RAIS sont équipés de poignées refroidies par l'air, une spécialité RAIS, ce qui veut dire que la poignée de votre poêle peut être touchée sans gant, quelle que soit la température du poêle. Veuillez noter qu'il faut toujours être très prudent lorsqu'on touche n'importe quelle partie du poêle tant que celui-ci est encore chaud.

Cheminée

La cheminée est le moteur de votre poêle. Même le meilleur poêle ne fonctionnera pas de manière optimale si le tirage correct et nécessaire de la cheminée n'est pas disponible et si la cheminée n'est pas correctement installée.

La cheminée doit être suffisamment haute (un minimum de 3 m) pour assurer le tirage correct de 14-18 pascals. Lorsque le tirage recommandé ne peut pas être atteint, il peut alors arriver que de la fumée sorte par la porte du poêle pour se répandre dans la pièce au moment où on alimente le feu.

Faites très attention au tirage si vous utilisez une cheminée à double conduit.

Les poêles RAIS sont faits pour être installés avec un raccord de fumée, mais nous recommandons de placer des insertions avec un minimum de 250 mm entre.

La buse a un diamètre de 150 mm.

Si le tirage est trop important, il est recommandé d'installer un registre régulateur dans la cheminée ou le tuyau de fumée. Dans le cas où un registre est installé, celui-ci doit avoir une zone de circulation d'air d'au moins 20 cm² en position fermée. Cela garantit que la valeur énergétique du bois de chauffage est utilisée de manière optimale. Si vous avez des questions ou des inquiétudes concernant l'état de votre cheminée, veuillez contacter votre ramoneur ou distributeur RAIS local.

Pensez à assurer un accès facile à la porte de ramonage de la cheminée.

Installation

Les règles suivantes doivent être respectées avant et pendant l'installation :

Le poêle doit être installé conformément aux codes et règlements de construction nationaux et locaux. De plus, nous vous recommandons de contacter les autorités locales de même qu'un ramoneur avant l'installation.

Aucune modification non autorisée ne doit être apportée au poêle.

REMARQUE : L'installation devrait être signalée au ramoneur local avant d'utiliser le poêle.

Afin d'assurer une combustion efficace, il est important que la pièce dans laquelle le poêle va être installé soit suffisamment alimentée en air frais.

Veuillez noter qu'une ventilation mécanique, telle qu'une hotte de cuisine, peut réduire l'alimentation d'air.

Le sol doit être capable de supporter le poids du poêle, et éventuellement de la cheminée.

Installez votre poêle RAIS dans une pièce d'où on peut parvenir à une distribution maximale de la chaleur vers les autres pièces. Placez votre poêle à une distance sécuritaire des matériaux combustibles.

Vérifiez l'étiquette nominative qui se trouve à l'arrière de votre poêle.

Dégagements par rapport aux murs combustibles

Afin de déterminer si le mur près duquel votre poêle va être placé est combustible ou non, veuillez contacter l'architecte qui a conçu le bâtiment ou encore les autorités de la construction locales.

Dans le cas où le sol est combustible, le poêle doit alors être placé sur quelque chose de non combustible comme une plaque d'acier, une plaque de verre, du carrelage ou encore de la pierre.

Installation standard

(angle droit) socle fixe

Q-20
Vitres sur 3'côtés

Q-20
Vitres sur 2'côtés

A. Dégagement 800 mm 800 mm

Distance de sécurité aux matériaux combustibles:

B. - côté (porte) - mur 600 mm 600 mm

C. - côté (petite vitre) - mur 300 mm 250 mm

D. - arrière - mur 150 mm 150 mm

E. - sol 350 mm 350 mm

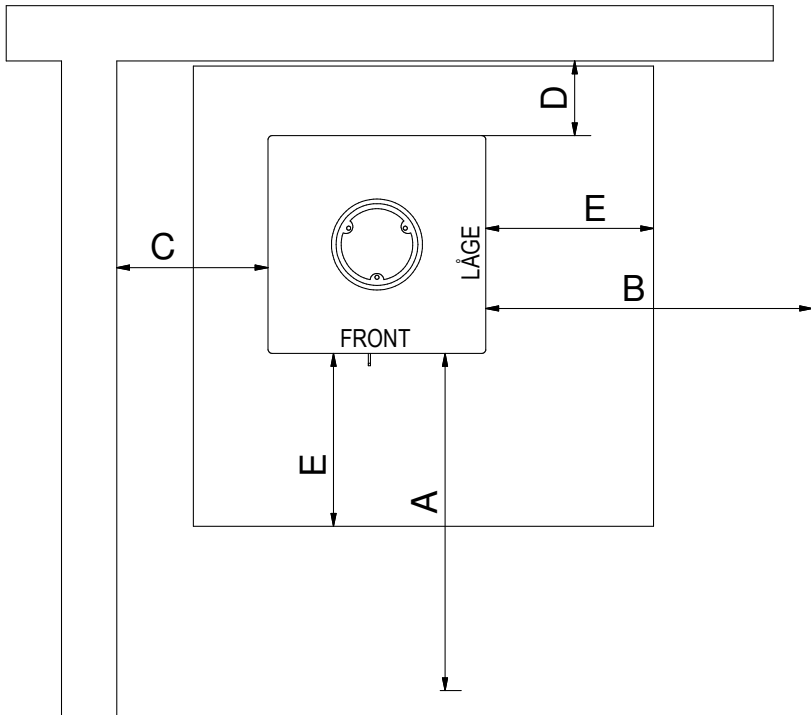

Installation d'angle 45°

	Q-20 Vitres sur 3'côtés	Q-20 Vitres sur 2'côtés
A. Dégagement	800 mm	800 mm
Distance de sécurité aux matériaux combustibles:		
B. - til siden (porte) - mur	600 mm	600 mm
C. - til siden - til gulv	300 mm	300 mm
D. - arrière - mur	50 mm	50 mm

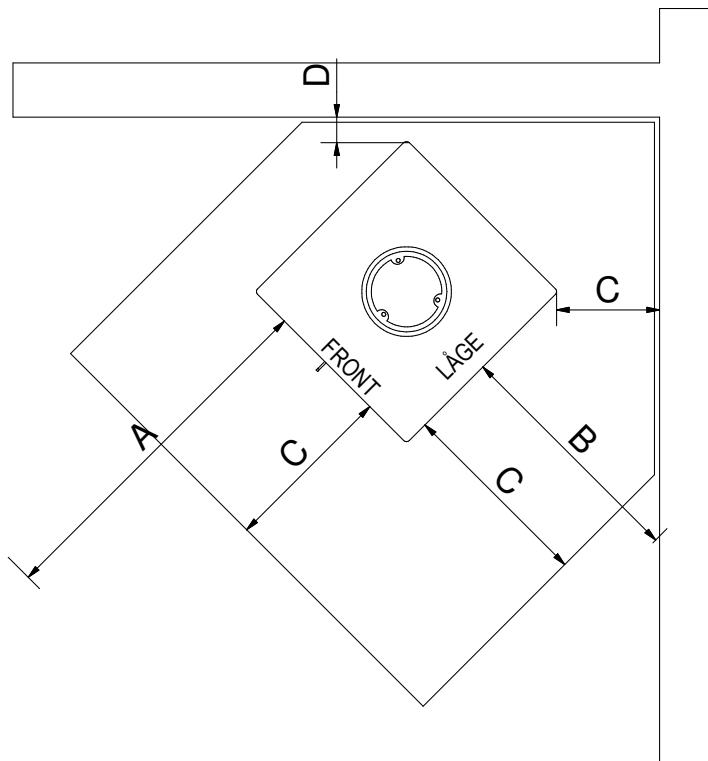

Socle pivotant 360°

A. Dégagement

800 mm

Distance de sécurité aux matériaux combustibles:

B. - devant (sol)

300 mm

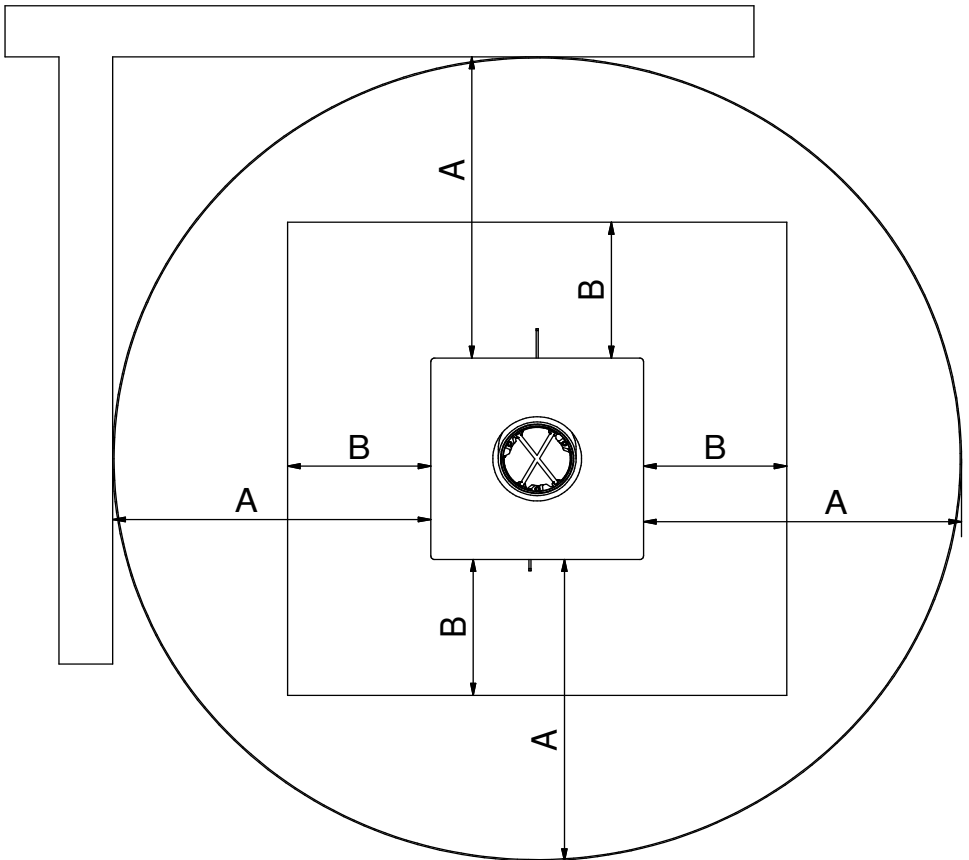

Dégagements par rapport aux matériaux non combustibles :

Nous recommandons un dégagement minimum par rapport aux matériaux non combustibles d'au moins 50 mm (F) de manière à faciliter le nettoyage.

La porte de ramonage devrait être accessible en tout temps.

Dans le cas de l'utilisation de tuyaux de fumée non isolés, la distance entre le conduit et les murs combustibles doit être d'au moins 225 mm.

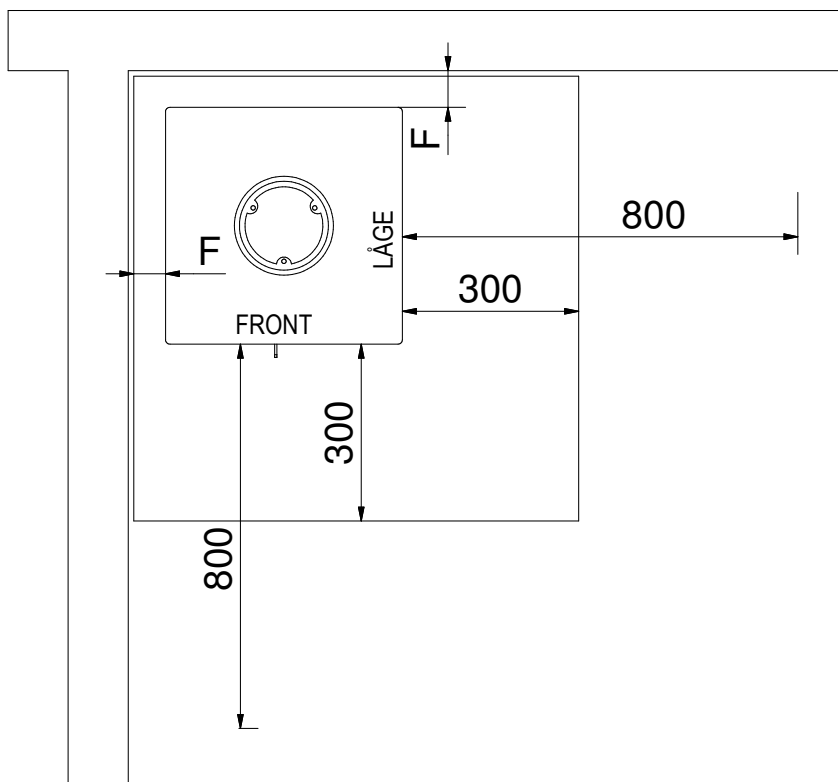

Bois de chauffage

Votre poêle RAIS a été conçu et agréé conformément à la certification EN pour la combustion de bois de chauffage coupé et séché. Le bois de chauffage ne devrait contenir que 15-22% d'eau et avoir une longueur maximum d'environ 28 cm ou la largeur de la chambre de combustion moins 50-60 mm. Brûler du bois de chauffage humide n'est pas économique et crée de la suie en plus de causer d'autres problèmes environnementaux. Le bois nouvellement coupé contient approximativement 60-70% d'humidité et il est par conséquent inutile de l'utiliser comme matériau de chauffage. Le bois coupé doit être stocké pendant au moins deux ans avant d'être utilisé comme combustible.

Le bois de chauffage qui a un diamètre dépassant 100 mm devrait être divisé et quelle que soit la taille du bois, sa surface doit être dépourvue d'écorce.

N'utilisez pas de bois traité ou peint, de bois lamellé, de bois avec un recouvrement artificiel, de contreplaqué, de charbon, de briquettes en papier, ni de déchets (le plastique et autres types de matériaux artificiels dégagent des gaz nocifs) comme combustible dans votre poêle à bois RAIS. Si de tels matériaux ou une plus grande quantité de bois de chauffage que celle recommandée sont utilisés, votre poêle sera alors exposé à une trop forte chaleur, laquelle conduira à des températures élevées dans la cheminée avec pour résultat une efficacité réduite. De plus, votre poêle et votre cheminée pourraient tous les deux être endommagés et votre garantie sera annulée. La capacité du bois de chauffage à bien brûler est étroitement liée à la quantité d'humidité présente dans le bois de chauffage. Un taux élevé d'humidité résultera en une chaleur moins importante, car plus il y aura d'eau dans le bois de chauffage, plus il faudra utiliser d'énergie pour l'évaporer et cette énergie sera donc perdue.

La valeur calorifique de différents types de bois qui ont été séchés pendant deux ans et contiennent un taux d'humidité de 15-20% est indiquée dans le tableau ci-après :

Type de bois	Bois sec en kg/m ³	Comparé au hêtre/chêne
Hêtre blanc	640	110 %
Hêtre et chêne	580	100 %
Frêne	570	98 %
Érable	540	93 %
Bouleau	510	88 %
Pin de montagne	480	83 %
Épinette	390	67 %
Peuplier	380	65 %

Tous les types de bois chauffent de la même manière par kg ; cependant, la densité du bois n'est pas la même. Par exemple, 1 kg de bois d'hêtre prend moins de place qu'1 kg d'épinette.

Séchage et stockage du bois

Cela prend du temps de faire sécher du bois et le bois de chauffage utilisé comme matériau de chauffage doit avoir séché pendant au moins deux ans pour garantir une combustion optimale. Au moment de faire votre réserve de bois de chauffage, coupez et divisez d'abord le bois avant de le stocker, puis empilez-le dans un endroit aéré, sec et ensoleillé, à l'abri de la pluie. Le côté sud de la maison convient habituellement bien à des fins d'entreposage. Empilez le bois en veillant à laisser assez d'espace entre les rangées afin d'assurer une bonne circulation d'air. Ne recouvrez pas les piles de bois de plastique, car cela empêche le bois de sécher correctement. C'est aussi une bonne idée de rentrer les bûches à l'intérieur deux à trois jours avant de les utiliser.

Réglage de l'approvisionnement d'air comburant

Tous les poêles RAIS sont pourvus d'un levier facile d'utilisation pour régler le contrôle d'air. Pour les différentes positions du contrôle, voyez les illustrations.

L'air primaire est l'air qui est apporté dans la zone de combustion primaire, c.-à-d. la couche de braises. Cet air, qui est froid, n'est seulement utilisé que durant la phase de démarrage.

L'air secondaire assure la combustion des gaz à des températures élevées (air préchauffé qui est utilisé pour le lavage à l'air et la combustion). Cet air arrive en passant par le contrôle d'air situé en dessous de la chambre de combustion et est chauffé à travers les buses latérales avant d'être ensuite dirigé vers la vitre. L'air chaud circule le long de la vitre, empêchant ainsi la suie de s'y déposer.

À l'arrière de la chambre de combustion, se trouve au-dessus une buse tertiaire. Cet approvisionnement d'air tertiaire aide à brûler les gaz restants.

En positionnant le contrôle d'air entre la Position 1 et 2, on laisse entrer dans le poêle une quantité d'oxygène suffisante pour la combustion, ce qui permet d'arriver à une utilisation optimale du combustible. Le contrôle d'air est correctement réglé lorsque les flammes sont jaunes et vives. Trouver la bonne position peut nécessiter quelques tâtonnements, mais c'est facile à faire.

Il est recommandé de ne jamais fermer le contrôle d'air entièrement lorsqu'on utilise le poêle. L'erreur classique est de fermer le contrôle d'air trop tôt, parce que la chaleur devient trop intense. Cela a pour résultat l'apparition d'un sombre nuage de fumée provenant de la cheminée et cela veut dire que la valeur énergétique du bois n'est pas correctement utilisée.

Utilisation du poêle

Réglage du volet d'air. Le volet d'air possède 3 positions.

Position 1

Le volet d'air est quasiment fermé et l'alimentation d'air est minimale.

Position 2

Poussez la poignée vers la droite jusqu'au premier cran.

Cette position permet l'apport d'air secondaire.

Pour une combustion ordinaire, réglez la poignée dans l'intervalle entre 1 et 2.

Des flammes claires et jaunes signifient que le volet est bien réglé, c'est-à-dire que la combustion obtenue sera lente/optimale.

Position 3

Poussez la poignée vers la droite jusqu'au cran suivant. Le volet d'air est complètement ouvert et permet l'arrivée d'air primaire et secondaire. Cette position convient uniquement à la phase d'allumage et non au fonctionnement normal.

Contrôle

Si les cendres sont blanches et les parois du foyer ne sont pas enduites de suie après l'usage du poêle, cela signifie que le réglage d'admission d'air a été correct et le bois suffisamment sec.

Allumage du premier feu

Commencez à utiliser votre nouveau poêle en douceur et vous en serez récompensé. Commencez par un petit feu de sorte à habituer votre poêle aux températures élevées. Cela lui garantira le meilleur départ possible et évitera d'éventuels dommages.

Lors des premiers feux, il se pourrait que vous détectiez une odeur étrange provenant des effets de la chaleur sur la peinture et les matériaux. C'est normal et ce n'est que temporaire. Assurez-vous simplement qu'il y ait beaucoup d'air frais dans la pièce lorsque vous démarrez le feu.

Durant ce processus, veuillez à ne pas toucher les surfaces peintes, et ouvrez et fermez fréquemment la porte du poêle pour éviter que les joints de la porte ne collent. De plus, durant la période initiale de chauffage et de refroidissement, il peut arriver que le métal émette des bruits semblables à des cliquetis du fait d'être exposé à d'importantes variations de température. Cela aussi est normal et ne durera pas.

N'utilisez jamais de combustible liquide quel qu'il soit pour allumer ou entretenir le feu car il pourrait y avoir un risque d'explosion.

Lorsque le poêle n'a pas été utilisé depuis longtemps, utilisez la même approche que celle recommandée dans le cas d'un premier feu.

Allumage et remplissage

Allumage dit "de haut en bas"

Commencez par placer 2-3 morceaux de bois d'environ 1-1½ kg au fond de la chambre de combustion.

Placez par-dessus environ 1 kg de bois sec fendu en bûchettes avec 2-3 briquettes d'allumage ou équivalent (1-2).

Régalez le volet d'air en position complètement ouverte.

Allumer le feu et refermer la porte (3-4)

Lorsque les flammes sont claires, après environ 10-15 min., fermez complètement la porte (5).

Volet d'air - voir "Réglage du volet d'air".

Lorsque les dernières flammes se sont éteintes et qu'une bonne couche de braise s'est formée (6), rechargez la porte avec 2-3 bûches.

Repoussez la porte, et dès que le feu a bien pris, refermez-la complètement.

Volet d'air - voir "Réglage du volet d'air".

Après environ 5 min. ou dès que les flammes sont régulières, jaunes et claires (7), refermez progressivement le volet d'air.

ATTENTION!!!

Gardez le poêle sous surveillance assidue pendant l'allumage.

Pendant le fonctionnement, la porte doit toujours rester fermée.

Entretien

Vous devriez faire contrôler votre cheminée ainsi que votre poêle une fois par an par un ramoneur professionnel. Durant le nettoyage, le contrôle ou la réparation, le poêle doit être froid.

Si la vitre de la porte de votre poêle est recouverte de suie, humectez un morceau de papier ou de journal, trempez-le dans les cendres froides et frottez la vitre recouverte de suie. Utilisez ensuite un autre morceau de papier pour polir la vitre, et celle-ci sera à nouveau propre. Autrement, vous pouvez utiliser un produit pour nettoyer les vitres en vente chez votre distributeur RAIS.

Les surfaces extérieures peuvent être nettoyées à l'aide d'une éponge sèche.

Nettoyage de la chambre de combustion :

Remuez les braises pour faire tomber les cendres que vous gardez dans un récipient non combustible jusqu'à ce qu'elles aient refroidi. Les cendres peuvent ensuite être jetées avec les ordures ordinaires.

Rappelez-vous de ne JAMAIS nettoyer toutes les cendres de la chambre de combustion. Pour une meilleure combustion, laissez une couche d'environ 20 mm.

La cheminée et les tuyaux de fumée devraient toujours être inspectés au début d'une nouvelle saison d'utilisation du poêle pour s'assurer que le passage de l'air n'est pas obstrué.

Nettoyage des conduits d'évacuation de fumée



Levez la plaque de déflexion pour libérer le crochet, puis tirez vers l'avant.

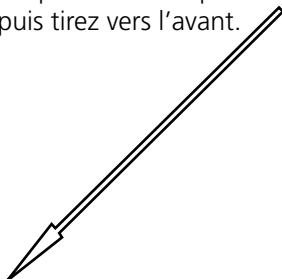

La plaque de déflexion est maintenant libre et peut être enlevée avec précautions.



Soulevez la chicane des deux boulons de fixation et enlevez-la.



Enlevez saletés et poussières, puis remettez les éléments en place dans l'ordre inverse.

Diagnostic des pannes

De la fumée s'échappe par la porte :

- Il n'y a pas suffisamment de tirage dans la cheminée (<12 Pa)
- Assurez-vous que la cheminée ou la conduite d'air ne sont pas obstruées
- Vérifiez si la hotte de cuisine fonctionne et si c'est le cas, éteignez-la et ouvrez la fenêtre pendant quelques instants

De la suie sur la vitre :

- Le bois est trop humide
- Assurez-vous que le poêle est suffisamment chauffé avant de fermer la porte
- Le contrôle d'air a été réglé trop bas

Le poêle brûle trop vite :

- Le joint peut ne pas être suffisamment serré
- Le tirage de la cheminée peut être trop important, >22 Pa, si c'est le cas, veuillez installer un registre régulateur

Le poêle brûle trop lentement :

- Quantité insuffisante de bois de chauffage
- Il n'y a pas assez d'air qui entre dans le poêle
- La boîte à fumée/système de déflecteur n'ont pas été nettoyés
- La cheminée fuit
- Assurez-vous qu'il n'y a pas de fuite entre la cheminée et le tuyau

Si les problèmes persistent, nous vous recommandons de contacter votre ramoneur ou votre distributeur RAIS local.

Accessoires et pièces de rechange

Si vous utilisez d'autres pièces de rechange que celles recommandées par RAIS, la garantie devient caduque.

En outre, toutes les pièces amovibles du poêle sont proposées en tant que pièces de rechange chez votre revendeur RAIS.

Consultez les dessins de pièces de rechange suivants pour les différents produits.

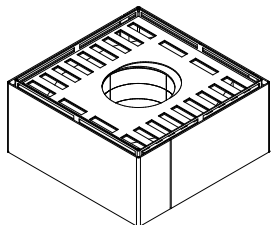

7300790 / 7300795

Heat storage - accumulateur de chaleur

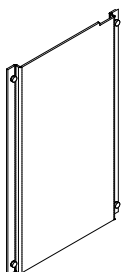

7300490
Porte de foyer

7307010
Stéatite - accumulateur de chaleur

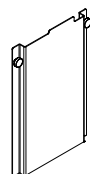
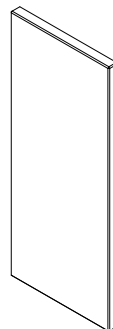

00065170690 / 00065170695

Airkit 6

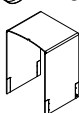
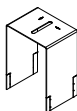
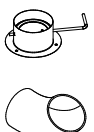

00065170790

Airkit 7

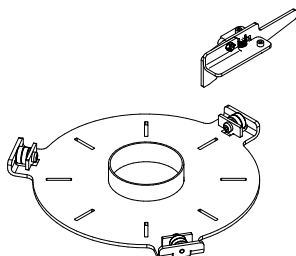
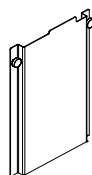

730753390

Socle pivotant complet - 360°

- 7301590 - Socle pivotant
- 8142390 - Raccord à rotule



Dessin des pièces de rechange Q-20

Réf.	Nombre	N° produit / description
1	1	730060190 / 95 Plaque supérieure sans orifice
2	1	730060290 / 95 Plaque supérieure avec orifice
3	1	730010790 / 95 Panneau arrière
4	1	7301090 / 95 Porte
5	1	7305002 Vitre avant
6	1	7305003 Vitre avant extérieure
7	1	7305004 Vitre avant extérieure - gauche
8	1	7305005 Vitre avant extérieure - droit
9	1	730010190 / 95 Cadre frontal
10	1	7301301 Chicane
11	1	7302200 Lot de briques réfractaires
12	1	7301790 Système Air
13	-	7305500 Garniture d'étanchéité - complet
14	-	7305500-1 Garniture d'étanchéité - porte

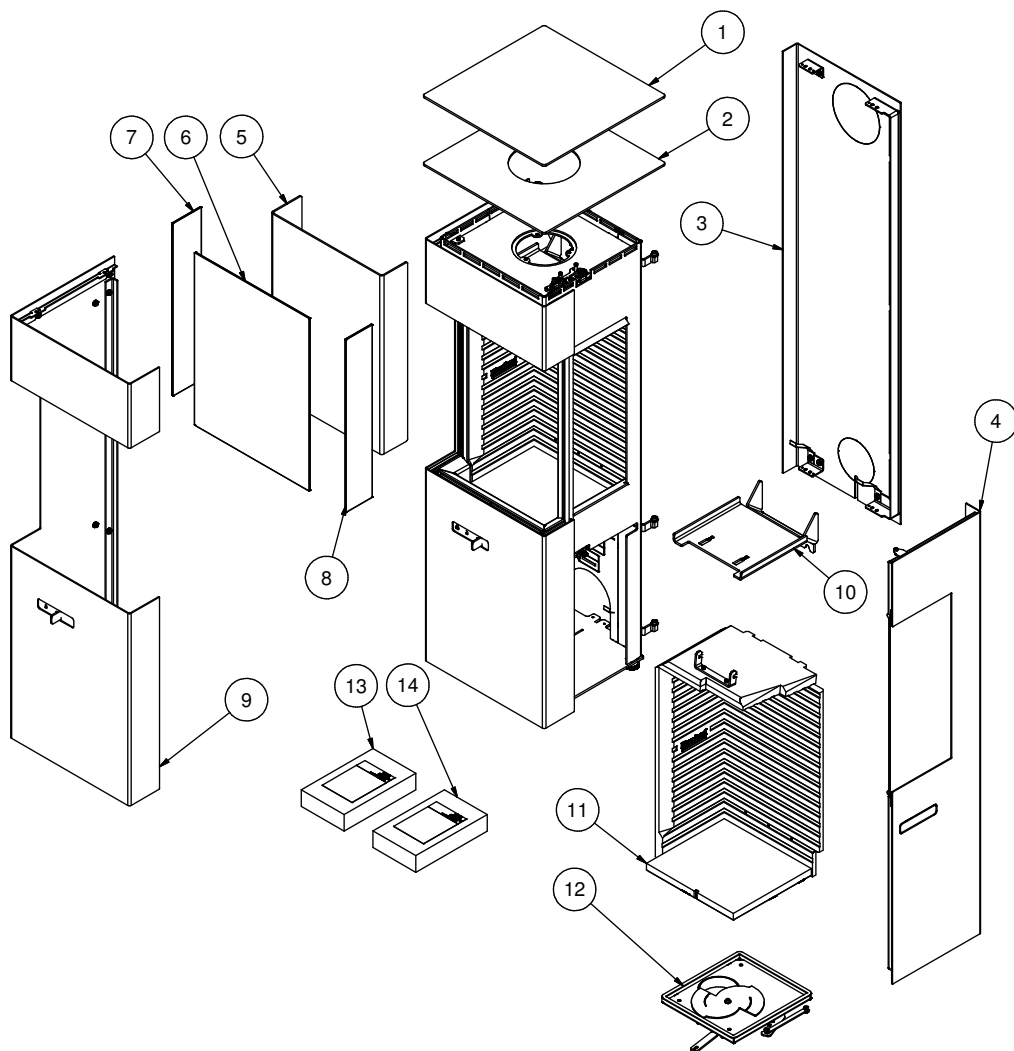

Q-20

Revisie :

Datum : Oktober 2010

INLEIDING	
WAARBORG	
SPECIFICATIES	
CONVECTIE	
SCHOORSTEEN	
INSTALLATIE.....	
OPSTELAFSTANDEN VRIJE RUIMTE TOT BRANDBARE WANDEN	
NORMALE OPSTELLING (RECHTE HOEK) VASTE SOKKEL.....	
HOEKMONTAGE 45°.....	
DREIESOKKEL 360 °.....	
VRIJE RUIMTE TOT NIET-BRANDBARE MATERIALEN.....	
BRANDHOUT	
DROGEN EN OPSLAAN.....	
DE VERBARNDINGSLUCHT AFSTELLEN	
GEBRUIK VAN DE KACHEL	
INSTELLEN VAN DE KLEP	
CONTROLE	
EERSTE GEBRUIK	
AANMAKEN EN BIJVULLEN	
ONDERHOUD	
SCHOONMAAK VAN DE ROOKKANALEN	
OPLOSSEN VAN PROBLEMEN	
ACCESSORIES EN RESERVEONDERDELEN / TEKENINGEN VAN RESERVEONDERDELEN.....	

Inleiding

Gefeliciteerd met uw nieuwe RAIS houtkachel!

Een RAIS houtkachel is meer dan zomaar een warmtebron: ze toont aan dat u uw huis wil inrichten met perfect ontworpen kwaliteitsproducten.

Om het maximum te halen uit uw nieuwe houtkachel, is het belangrijk dat u deze handleiding grondig leest vóór u de kachel installeert en gebruikt.

In verband met de waarborg en latere referenties kunt u best het productienummer van uw kachel noteren. We bevelen u aan het in het vakje te schrijven dat daarvoor links is voorzien. De producte nummer is geplaatst op de bovenkant van de convectie boks.

Waarborg

Uw RAIS kachel krijgt vijf jaar waarborg mee. Deze waarborg geldt niet voor isolatiemateriaal, glas en pakkingen. De waarborg vervalt indien aan de kachel gelijk welke wijzigingen worden aangebracht.

Produced by: RAIS A/S Industrivej 20 9900 Frederikshavn, Denmark
Prod. nr. <input type="text"/>

Datum :

Verkoper:

Specificaties

	Q-20
Nominaal vermogen (kW):	5
Min./Max. vermogen(kW):	3-7
Verwarmde oppervlakte (m ²):	ca. 60-105
Breedte/diepte/hoogte kachel (mm):	426 x 426 x 1290
Breedte/diepte/hoogte stookplaats (mm):	308 x 275 x 558
Aanbevolen hoeveelheid hout (kg): (2 tot 3 blokken van elk 25 cm lang)	1,6
Min. trek van de kachel (Pascal):	-12
Gewicht (kg):	155 / 220
Effectiviteit (%):	79
Deeltjes naar gelang NS3058/3059 (g/kg):	2,9
Stof afgemeten naar gelang Din+(mg/Nm ³):	9
Rookgas massa strook (g/s):	5,6
Temperatuur rookgas (°C)	249
Bijvullen:	Vul de kachel elke drie uur bij

Convectie

Alle RAIS kachels zijn convectiekachels, wat betekent dat de zijkanten nooit te heet worden. Bij convectie wordt aan de onderzijde van de kachel koude lucht in het systeem gezogen. Deze lucht gaat dan naar boven door de convectieleiding, die naast de verbrandingskamer ligt. De opgewarmde lucht komt vrij aan de bovenzijde van de kachel, zodat in de ruimte een snelle luchtcirculatie ontstaat.

RAIS kachels zijn uitgerust met luchtgekoelde handgrepen. Dankzij deze RAIS specialiteit kunt u de handgreep van uw kachel aanraken zonder handschoen, hoe heet de kachel ook is. Zorg er wel voor dat u zeer voorzichtig bent wanneer u onderdelen aanraakt terwijl de kachel nog heet is.

Schoorsteen

De schoorsteen is de motor van uw kachel. Zelfs de beste kachel zal niet goed werken wanneer de correcte en noodzakelijke trek niet beschikbaar is en wanneer de schoorsteen niet correct is geïnstalleerd.

De schoorsteen moet hoog genoeg zijn (minimum 3 meter) om de nodige trek van 14-18 Pascal mogelijk te maken. Als de aanbevolen trek niet wordt bereikt, kan er uit de kachel rook in de kamer komen bij het bijvullen.

Schenk extra aandacht aan de trek als u een schoorsteen met twee rookkanalen gebruikt.

RAIS kachels zijn geschikt voor installatie met een rookverbindingstuk, maar we raden aan om tussenstukken te plaatsen met een onderlinge afstand van minimum 250 mm.

De aansluitkraag heeft een diameter van 150 mm.

Bij te hevige trek is de installatie van een demper op de schoorsteen of het rookkanaal aan te bevelen. Als een demper wordt geïnstalleerd, moet hij een open ruimte van minstens 20 cm² in gesloten stand hebben. Dit zorgt ervoor dat de energie van het brandhout optimaal wordt benut. Hebt u vragen over de toestand van uw schoorsteen, contacteer dan uw schoorsteenveger of uw RAIS dealer.

Denk eraan dat u de toegang tot de reinigingsdeur vrij laat.

Installatie

De onderstaande regels moeten worden gevolgd vóór en tijdens de installatie.

De installatie van de kachel moet beantwoorden aan alle nationale en lokale regels en voorschriften. Bovendien raden we u aan om vóór de installatie de plaatselijke overheid en een schoorsteenveger te contacteren.

Onbevoegden mogen geen wijzigingen aanbrengen aan de kachel.

OPMERKING: vóór de kachel wordt gebruikt, moet u de installatie melden aan uw schoorsteenveger.

Om een efficiënte verbranding te garanderen, moet er voldoende verse luchttoevoer zijn in de ruimte waar de kachel wordt geplaatst. Houd er rekening mee dat een mechanische uitlaat, zoals een keukenventilator, de luchttoevoer kan beperken.

De oven is bovenaan voorzien van twee uitlaten, die moeten verbonden worden met de juiste luchtkanalen in de kamers die men wenst te verwarmen.

De vloer moet voldoende stevig zijn om het gewicht van de kachel en eventueel de schoorsteen te dragen.

Installeer uw RAIS kachel in een ruimte van waaruit u zoveel mogelijk warmte naar andere kamers kunt leiden. Plaats uw kachel op een veilige afstand van brandbaar materiaal.

Verkleuring van verf kan voorkomen nabij de uitlaat van convectielucht en boven de deksels van de ovens.

Zie de plaat van de fabrikant op de houtkachel.

Vrije ruimte tot brandbare wanden

Contacteer uw architect of de bevoegde overheidsinstanties om te weten of de wand in de buurt van uw kachel brandbaar is.

Als de vloer brandbaar is, moet de kachel op niet-brandbaar materiaal worden geplaatst, zoals een stalen plaat, een glazen plaat, tegels of een stenen plaat.

Normale opstelling - rechte hoek

	Q-20 glas 3 zijden	Q-20 glas 2 zijden
A. Afstand tot meubelen	800 mm	800 mm
Afstand tot brandbare materialen:		
B. - tot de zijkant(ovendeur) - wand	600 mm	600 mm
C. - tot de zijkant (kleine glas) - wand	300 mm	250 mm
D. - achteraan - wand	150 mm	150 mm
E. - tot de vloer	300 mm	300 mm

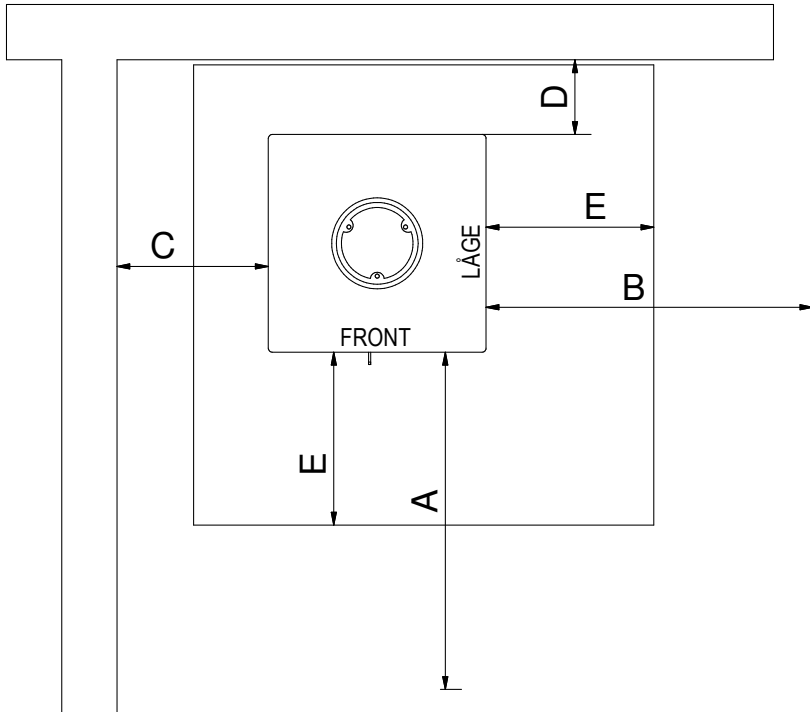

Hoekmontage 45°

	Q-20 glas 3 zijden	Q-20 glas 2 zijden
A. Afstand tot meubelen	800 mm	800 mm
Afstand tot brandbare materialen:		
B. - tot de zijkant (ovendeur) - wand	600 mm	600 mm
C. - tot de zijkant - vloer	300 mm	300 mm
D. - achteraan - wand	50 mm	50 mm

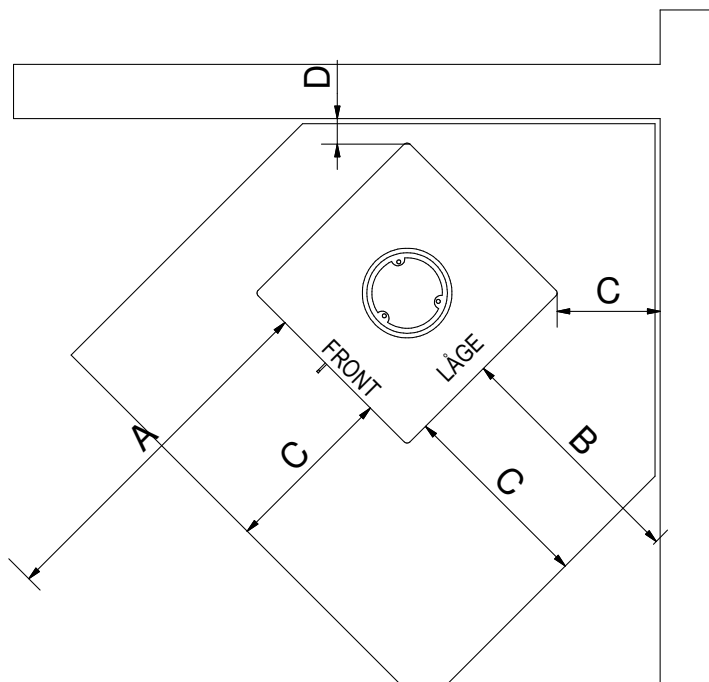

360° dreiesokkel

A. Afstand tot meubelen 800 mm

Afstand tot brandbare materialen:

B. - vooraan (vloer) 300 mm

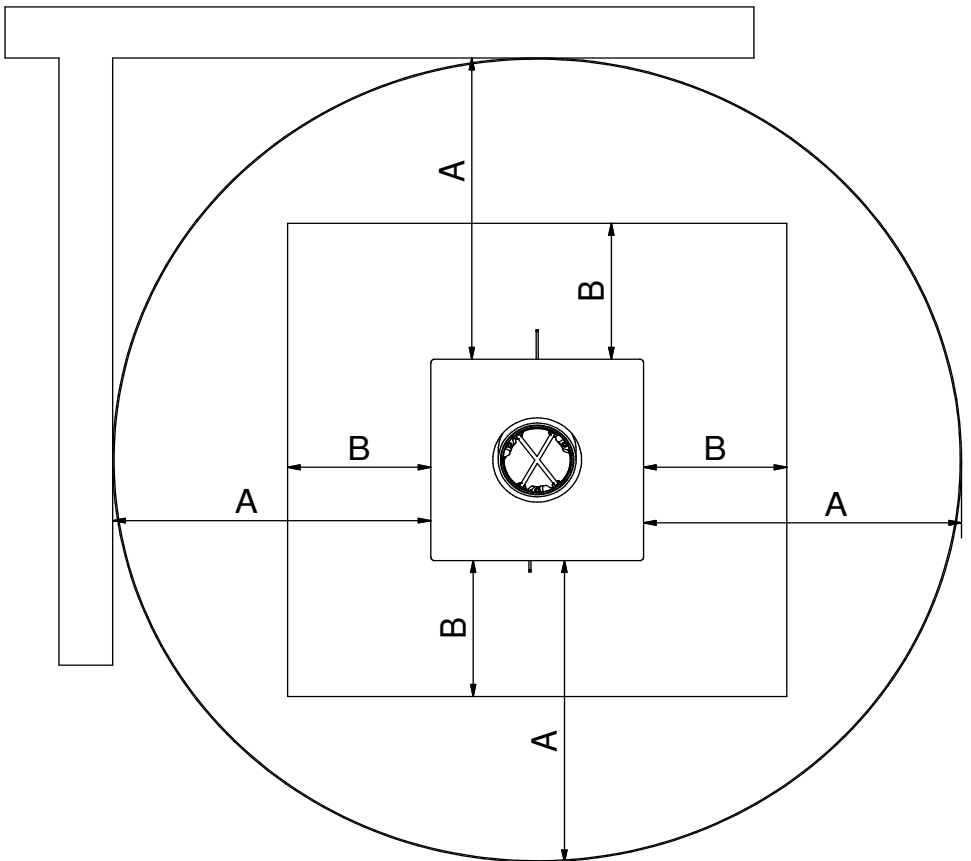

Vrije ruimte tot niet-brandbare materialen:

We bevelen een afstand van minimum 50 mm (F) tot niet-brandbare materialen aan, zodat u makkelijk kunt schoonmaken.

De reinigingsdeur moet altijd bereikbaar zijn.

Bij gebruik van een niet-geïsoleerde rookbuis moet de afstand tussen de brandbare wand en bus minimaal 225 mm bedragen.

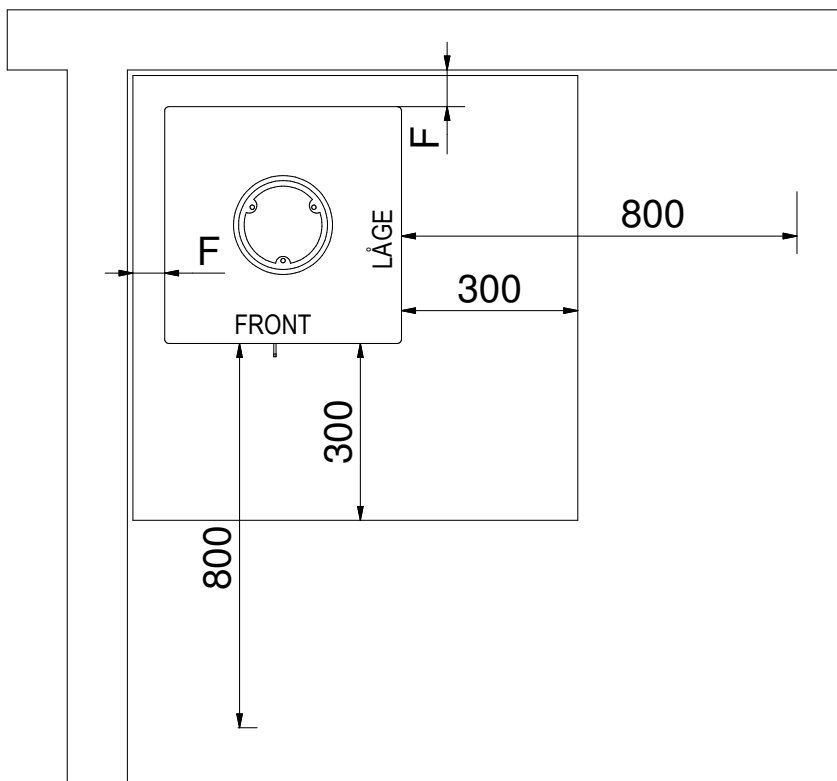

Brandhout

Uw RAIS kachel is ontworpen en EN-gecertificeerd voor het branden van gekleefd en gedroogd brandhout. Het brandhout mag slechts 15-22% water bevatten en een maximale lengte hebben van ongeveer 28 cm, of de breedte van de stookplaats min 50-60 mm.

Nat hout verbranden is niet economisch voordelig en veroorzaakt roet en andere stoffen die schadelijk zijn voor het milieu. Pas gekapt hout bevat 60-70% vocht en is daardoor ongeschikt als brandstof. Gekleefd hout moet minstens twee jaar worden opgeslagen vóór het als brandstof wordt gebruikt.

Brandhout met een diameter van meer dan 100 mm moet worden gekleefd. Ongeacht de grootte van het hout moet het oppervlak vrij zijn van schors.

Gebruik geen behandeld of geverfd hout, gelamineerd hout, hout met kunststofbekleding, triplex, kolen, papieren briketten of afval (plastic en andere soorten kunststoffen stoten schadelijke gassen uit) als brandstof voor uw RAIS houtkachel. Gebruikt u dergelijke materialen of meer brandhout dan aanbevolen, dan wordt uw kachel blootgesteld aan een te grote hitte. Dat zal leiden tot hoge temperaturen in de schoorsteen en een lagere efficiëntie. Bovendien kunnen uw kachel en schoorsteen worden beschadigd, en zal uw waarborg vervallen.

Hoe goed hout brandt, hangt nauw samen met de hoeveelheid vocht die het bevat. Een hoge vochtigheid leidt tot minder warmte: hoe meer water in het brandhout, hoe meer energie verloren gaat om dat water te doen verdampen.

De verwarmingswaarde van verschillende soorten hout die twee jaar gedroogd zijn en een vochtgehalte hebben van 15-20% leest u af uit de onderstaande tabel.

Houtsoort	Droog hout kg/m ³	In Vergelijking met beuk/eik
Haagbeuk	640	110 %
Beuk en eik	580	100 %
Es	570	98 %
Esdoorn	540	93 %
Berk	510	88 %
Bergden	480	83 %
Spar	390	67 %
Populier	380	65 %

Alle houtsoorten geven dezelfde warmte af per kg, maar de densiteit is niet dezelfde. Een voorbeeld: 1 kg beuk neemt minder plaats in dan 1 kg spar.

Drogen en opslaan

Hout heeft tijd nodig om te drogen. Hout dat als brandstof wordt gebruikt, moet minstens twee jaar drogen voor een optimale verbranding. Klief het hout vóór u het opslaat en stapel het op een luchtige, droge en zonnige plaats, beschermd tegen de regen. De zuidkant van het huis is gewoonlijk geschikt voor het opslaan. Laat voor een goede verluchting voldoende ruimte tussen de op elkaar gestapelde rijen. Dek de houtstapels niet af met plastic, want dat belet het hout om goed te drogen. Het is nuttig de blokken twee of drie dagen vóór gebruik binnen in huis te leggen.

De verbrandingslucht afstellen

Alle RAIS kachels zijn uitgerust met een makkelijk te bedienen hendel voor het afstellen van de luchttoevoer. De illustraties tonen u de verschillende standen.

Primaire lucht is de lucht die wordt toegevoerd naar de primaire verbrandingsruimte of de aslaag. Deze (koude) lucht wordt enkel gebruikt bij het opstarten.

Secundaire lucht zorgt voor het verbranden van de gassen bij hoge temperaturen (voorverwarmde lucht die wordt gebruikt voor luchtspoeling en verbranding). Deze lucht komt in de kachel onder de stookplaats. Ze wordt opgewarmd in de zijkanalen en dan naar het glas gestuurd. De hete lucht stroomt langs de ruit en houdt ze roetvrij. Aan de achterzijde van de stookplaats bevindt zich bovenaan een tertiair kanaal. De tertiaire lucht helpt de overblijvende gassen verbranden.

Als u de luchttoevoer tussen stand 1 en 2 plaatst, komt er voldoende zuurstof voor de verbranding in de kachel en wordt de brandstof optimaal benut. De luchttoevoer is correct afgesteld wanneer de vlammen helder en geel zijn. De juiste stand vinden vergt wat zoekwerk, maar gaat erg makkelijk.

Het wordt aanbevolen om de luchttoevoer nooit volledig te sluiten wanneer u de kachel gebruikt. Een typische fout is dat men de toevoer te snel sluit, omdat de hitte te intens wordt. Dat veroorzaakt een donkere rookwolk uit de schoorsteen, wat betekent dat de energiewaarde van het hout niet correct wordt gebruikt.

Gebruik van de kachel

Instellen van de klep. De klep heeft drie mogelijke instellingen.

Stand 1

De luchtklep is bijna gesloten, zodat de luchttoevoer minimaal is.

Stand 2

Schuif het handvat naar rechts tot de eerste inkeping. In deze stand is er volledige toevoer van secundaire lucht. Bij gewone verbranding plaatst u het handvat tussen 1 en 2. Wanneer de vlammen helder geel zijn, is de klep correct ingesteld, d.w.z. dat de verbranding langzaam/optimaal verloopt.

Stand 3

Skub håndtaget mod højre til følgende inkeping. Nu staat de luchtklep volledig open en hebt u volledige toevoer van primaire en secundaire lucht. Deze stand wordt tijdens de aanmaakfase gebruikt, niet tijdens de normale werking.

Controle

Wanneer de as wit is en de wanden van de verbrandingskamer vrij zijn van roet nadat de kachel gebruikt is, betekent dit dat de luchttoevoer correct was en dat het brandhout voldoende droog was.

Eerste gebruik

Behandel uw kachel met zachtheid en u zult er later de vruchten van plukken. Begin met een klein vuur, zodat uw kachel kan wennen aan hoge temperaturen. Dit is de beste manier om te starten en het voorkomt mogelijke schade.

De eerste paar keren kunt u een vreemde geur waarnemen, die afkomstig is van de werking van de hitte op de verf en de materialen. Dat is normaal en het zal snel verdwijnen. Zorg er gewoon voor dat er veel frisse lucht in de kamer is wanneer u het vuur aansteekt.

Let erop dat u tijdens het aansteken de geverfde oppervlakken niet aanraakt. Open en sluit de deur regelmatig om te voorkomen dat de fittingen zouden kleven. Tijdens het eerste opwarmen en afkoelen kan het metaal wat klikgeluiden maken, omdat het wordt blootgesteld aan grote temperatuurschommelingen. Ook die geluiden zijn normaal en zullen verdwijnen.

Gebruik nooit vloeibare brandstof om het vuur aan te steken of aan de gang te houden, want dit veroorzaakt ontploffingsgevaar.

Als u de kachel een tijd niet hebt gebruikt, ga dan op dezelfde manier te werk als de eerste maal.

Aanmaken en bijvullen

“Top-Down” aanmaken

Leg eerst 2-3 stukken hout (ongeveer 1 tot 1½ kg) op de bodem van de verbrandingskamer.

Leg daarop ongeveer 1 kg droog hout, gekloofd tot aanmaakhout, alsook 2-3 aanmaakblokjes of iets dergelijks (1-2)

Zet de luchttoevoer volledig open.

Steek het vuur aan en zet het deurtje op een kier (3-4).

Als de vlammen helder zijn - na 10-15 minuten - sluit u het deurtje volledig (5)

Klet: zie instelling van luchtklep.

Als de laatste vlammen gedoofd zijn en er een mooie gloeilaag ligt (6), legt u er 2 à 3 stukken hout bij, Zet het deurtje op een kier. Als het vuur oed brandt, sluid u het deurtje volledig.

Klep: zie instelling vand luchtklep.

Na ongeveer vijf minuten - of tot er zuivere en blijvende gele vlammen zijn (7) - sluit u de klep geleidelijk.

OPMERKING!!!

Hoed goed toezicht op de oven tijdens het aanmaken.

Wanneer de kachel eenmaal brandt, moet het deurtje altijd gesloten blijven.

Onderhoud

Laat uw schoorsteen en kachel eenmaal per jaar nakijken door een professionele schoorsteenveger. Tijdens het schoonmaken, nakijken of herstellen moet de kachel koud zijn.

Als er zich roet bevindt op het glas van de deur, bevochtig dan een stuk papier of krantenpapier, duw het even in de koude as en wrijf ermee over het glas. Gebruik een ander stuk papier om op te poetsen en het glas zal opnieuw schoon zijn. U kunt ook de glasreiniger gebruiken die te koop is bij uw RAIS dealer.

De andere delen kunt u schoonwrijven met een droge spons.

De speksteen schoonmaken:

U kunt de speksteen schoonmaken met een vochtige doek. Indien nodig kunt u de speksteen voorzichtig reinigen met verdunner die u in een verwinkel koopt. Hardnekkige vlekken die de verdunner niet kan oplossen, moeten lichtjes worden geschuurd.

De stookplaats schoonmaken:

Verwijder de as en bewaar hem in een niet-brandbare houder tot hij is afgekoeld. Nadien kunt u de as in de vuilnisbak gooien.

Denk eraan dat u NOOIT alle as uit de verbrandingskamer mag verwijderen. Laat een laag van ongeveer 20 mm liggen voor een betere verbranding.

Bij de start van een nieuw kachelseizoen moet u de schoorsteen en de rookkanalen nakijken op eventuele verstoppingen.

Schoonmaak van de rookkanalen



Til de rookplaat op, zodat de haak vrijkomt en naar voren getrokken wordt.



De rooklaat is nu los en kan er voorzichtig uit genomen worden.



Til de rookchicane op van de twee ankerbouten en neem hem eruit.



Verwijder vuil en stof en plaats alles terug in omgekeerde volgorde.

Oplossen van problemen

Er ontsnapt rook uit de deur:

- Er is onvoldoende trek in de schouw (<12 Pa)
- Kijk na of de schoorsteen of het rookkanaal verstopt is
- Kijk na of de keukenventilator in gebruik is; is dat het geval, zet hem dan uit en open even het raam

Roet op het glas:

- Het hout is te vochtig
- Zorg ervoor dat de kachel voldoende is opgewarmd vóór u de deur sluit
- De luchttoevoer staat onvoldoende open

De kachel brandt te snel:

- De fitting zit misschien te los
- De trek in de schoorsteen kan te hoog zijn (>22 Pa); is dat het geval, installeer dan een demper

De kachel brandt te langzaam:

- Te weinig brandhout
- Er komt onvoldoende lucht in de kachel
- Het rookkamersysteem is niet schoongemaakt
- De schoorsteen lekt
- Een lek tussen schoorsteen en rookkanaal

Als de problemen blijven aanhouden, raden we u aan uw schoorsteenveger of uw RAIS dealer te contacteren.

Accessoires en reserveonderdelen

Indien u gebruik maakt van andere reserveonderdelen dan degene die RAIS aanbeveelt, vervalt de waarborg.
Verder kunnen alle vervangbare onderdelen als reserveonderdelen bij uw RAIS-verkoper worden aangekocht.

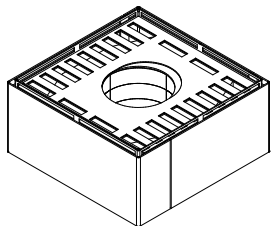

7300790 / 7300795

Heat storage - warmteaccumulerend

7307010

Speksteen - warmteaccumulerend

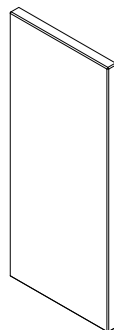

7300490

Magazijn deur

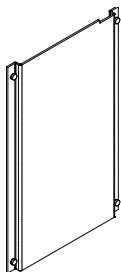

00065170690 / 00065170695

Airkit 6

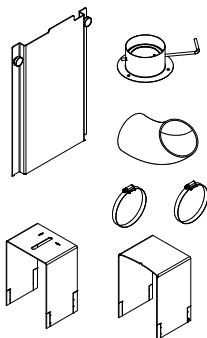

00065170790

Airkit 7

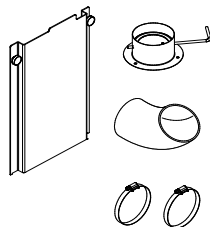

730753390

Draaiset compleet - 360°

- 7301590 - draaibare sokkel
- 8142390 - kogelverbinding

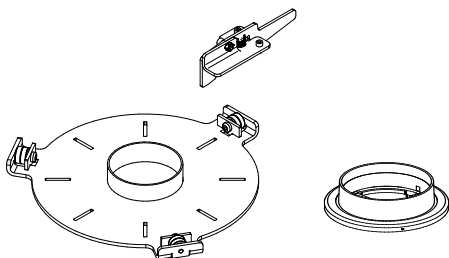

Tekeningen van reserveonderdelen Q-20

Ref.	Aantal	Productnummer / beschrijving
1	1	730060190 / 95 Bovenplaat zonder opening
2	1	730060290 / 95 Bovenplaat met opening
3	1	730010790 / 95 Achterpaneel
4	1	7301090 / 95 Deur
5	1	7305002 Voorglas
6	1	7305003 Buitenste voorglas
7	1	7305004 Buitenste voorglas - links
8	1	7305005 Buitenste voorglas - rechts
9	1	730010190 / 95 Compleet voorkader
10	1	7301301 Rookchicane
11	1	7302200 Set Skamol stenen
12	1	7301790 Luchtbox
13	-	7305500 Set pakkingen - compleet
14	-	7305500-1 Set pakkingen - deur

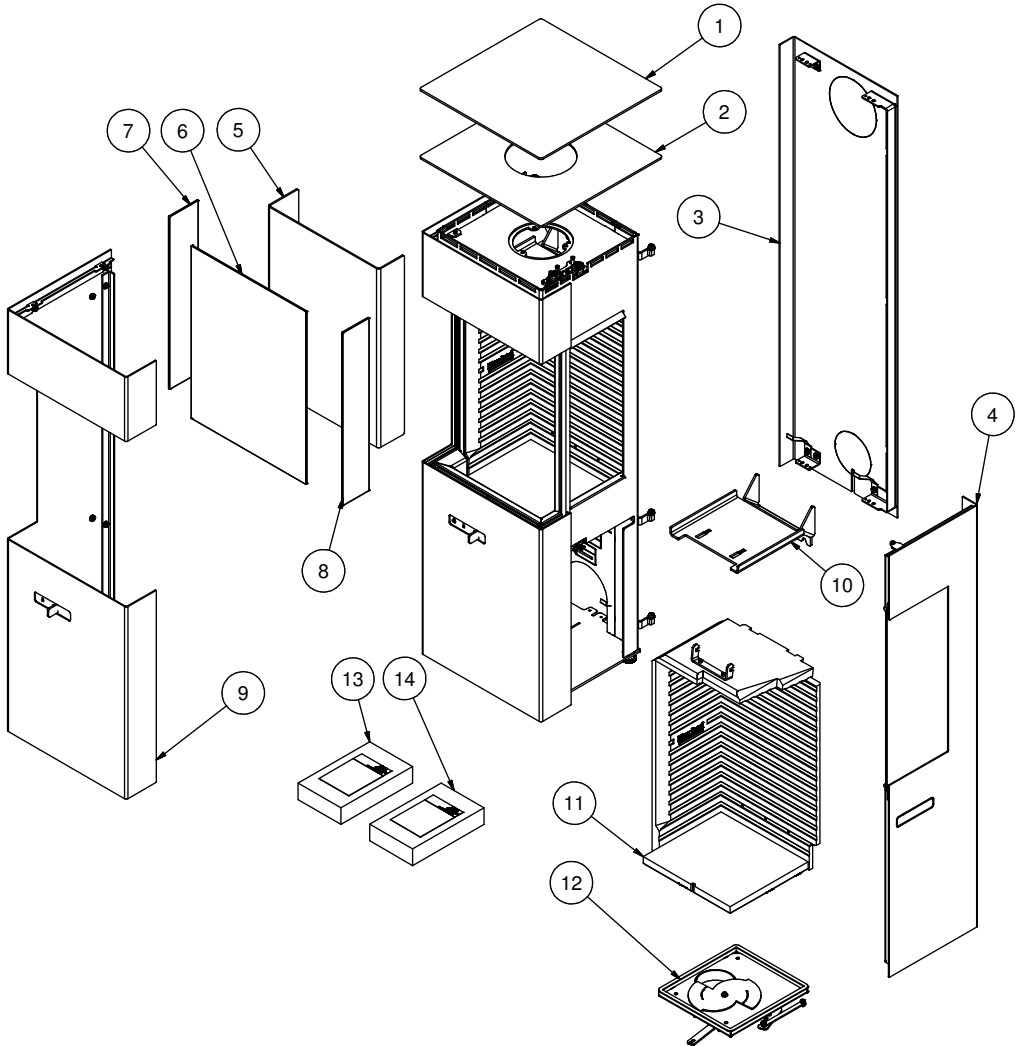

RAIS[®]
ART  OF FIRE



RAIS A/S
Industrivej 20
DK-9900 Frederikshavn
www.rais.dk

THE ORIGINAL