

Hisense[®]

TV LCD COULEUR

MANUEL D'UTILISATEUR

LCD2004EU

Réf.:

Français

Veillez lire avec attention toutes les instructions de sécurité et de fonctionnement avant de commencer.

CLASSE DE SECURITE.

Ceci un produit de la classe I de sécurité CE et doit être mis à la terre pour sécurité.

TABLE DES MATIERES

| | |
|---|----|
| Instructions brèves de fonctionnement | 1 |
| Importantes □ instructions de sécurité..... | 3 |
| Comprendre les caractéristiques du TV | 3 |
| Apprendre à propos de votre nouveau TV | 4 |
| Sélectionner un emplacement pour le TV | 5 |
| Connecter votre TV | 5 |
| Connecter à des équipements A/V | 5 |
| Connecter le PC ou l'ordinateur portable | 6 |
| Connecter l'antenne | 6 |
| Utiliser la télécommande | 7 |
| Préparer la télécommande pour utilisation | 7 |
| Opération des touches de raccourci | 8 |
| Opération du Menu | 11 |
| Utiliser le menu PARAM IMAGE | 11 |
| Utiliser le menu RÉGLAGE AUDIO | 11 |
| Utiliser le menu GÉOMÉTRIE | 11 |
| Utiliser le menu RÉGLAGE GÉN..... | 12 |
| Utiliser le menu RECHERCHE | 14 |
| Annexe | 15 |
| Nettoyage et entretien | 15 |
| Dépannage | 16 |
| Interface SCART | 17 |
| Spécifications | 18 |



- Le symbole de la poubelle barrée signifie que cet appareil ne peut pas être mis au rebus avec les autres déchets comme les ordures domestiques.
- Il est interdit de le jeter avec les ordures domestiques, de le déposer sur le domaine public ou à toute autre place qui n'est pas envisagée à cette fin. Cet appareil contient des substances qui peuvent nuire à l'environnement.

- **La présence de certaines substances peut avoir des effets négatifs sur l'environnement.**
- **Cet appareil bénéficie d'un traitement particulier de recyclage pour le réemploi des matières dont il est fabriqué.**
- **Cet appareil ne doit être jeté uniquement qu'aux emplacements envisagés. Informez-vous auprès de votre autorité locale pour connaître les endroits de collecte des déchets électroniques.**
- **Votre point de vente doit collecter cet appareil contre le bon d'achat pour son recyclage.**
- **La collecte sélective des déchets électroniques est de réduire le nombre de substances dangereuses qui ne sont recyclées et ainsi contribuent à endommager l'environnement.**

Réglages de langue OSD

Quand vous commencez à utiliser votre téléviseur pour la première fois, le menu **Option** sera affiché sur l'écran comme illustré à droite.

1. Appuyez sur le bouton [▲ ou ▼] pour sélectionner **OSD Language**. Appuyez sur le bouton [◀ ou ▶] pour écrire la langue d'OSD.
2. Appuyez sur le bouton [◀ ou ▶] pour sélectionner la langue de l'affichage sur l'écran.



Remarques: le menu **Option** sera affiché seulement une fois quand vous allumez le TV. Si vous voulez sélectionner ce menu, veuillez suivre les instructions ci-dessous:

- 1) Appuyez sur le bouton [**Menu**] pour entrer dans le menu principal.
- 2) Appuyez sur le bouton [◀ ou ▶] pour sélectionner l'élément **Option**.
- 3) Appuyez sur le bouton [▲ ou ▼] pour sélectionner **Reset Menu**.
- 4) Appuyez sur le bouton [◀ ou ▶] pour sélectionner **ON**.
- 5) Allumez à nouveau votre TV, le menu **Option** sera affiché sur l'écran.



Instructions brèves de fonctionnement

1. Connexion

Connectez l'antenne ou le câble CATV ou les équipements externes (tels que Antenne, TV Câblée, VCD, DVD, magnétophone, Décodeur, etc.) aux terminaux ou interfaces correspondants à l'arrière du TV (veuillez aussi vous reporter au manuel de l'utilisateur de l'équipement à connecter) et confirmez que la source de signal est disponible et fonctionne normalement.

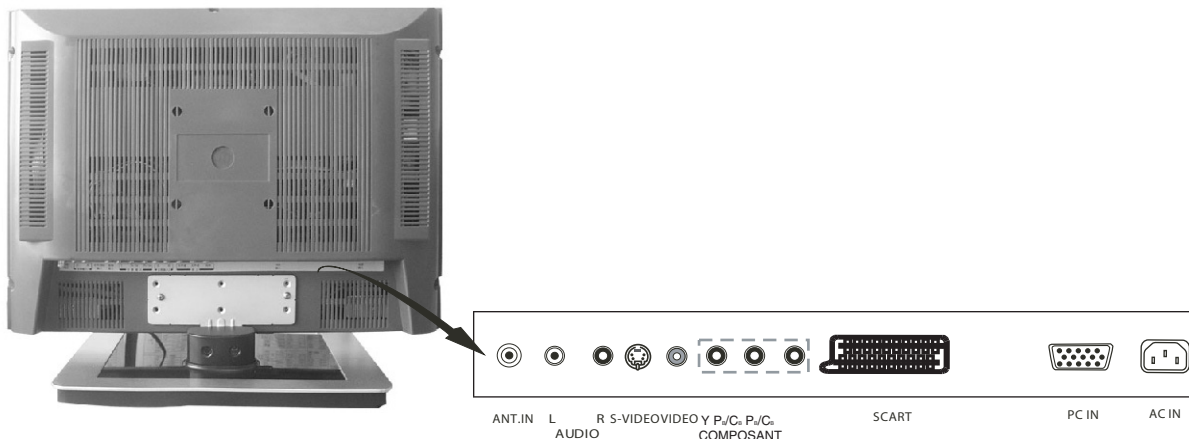

2. La télécommande

Ouvrez le couvercle arrière des piles de la télécommande .

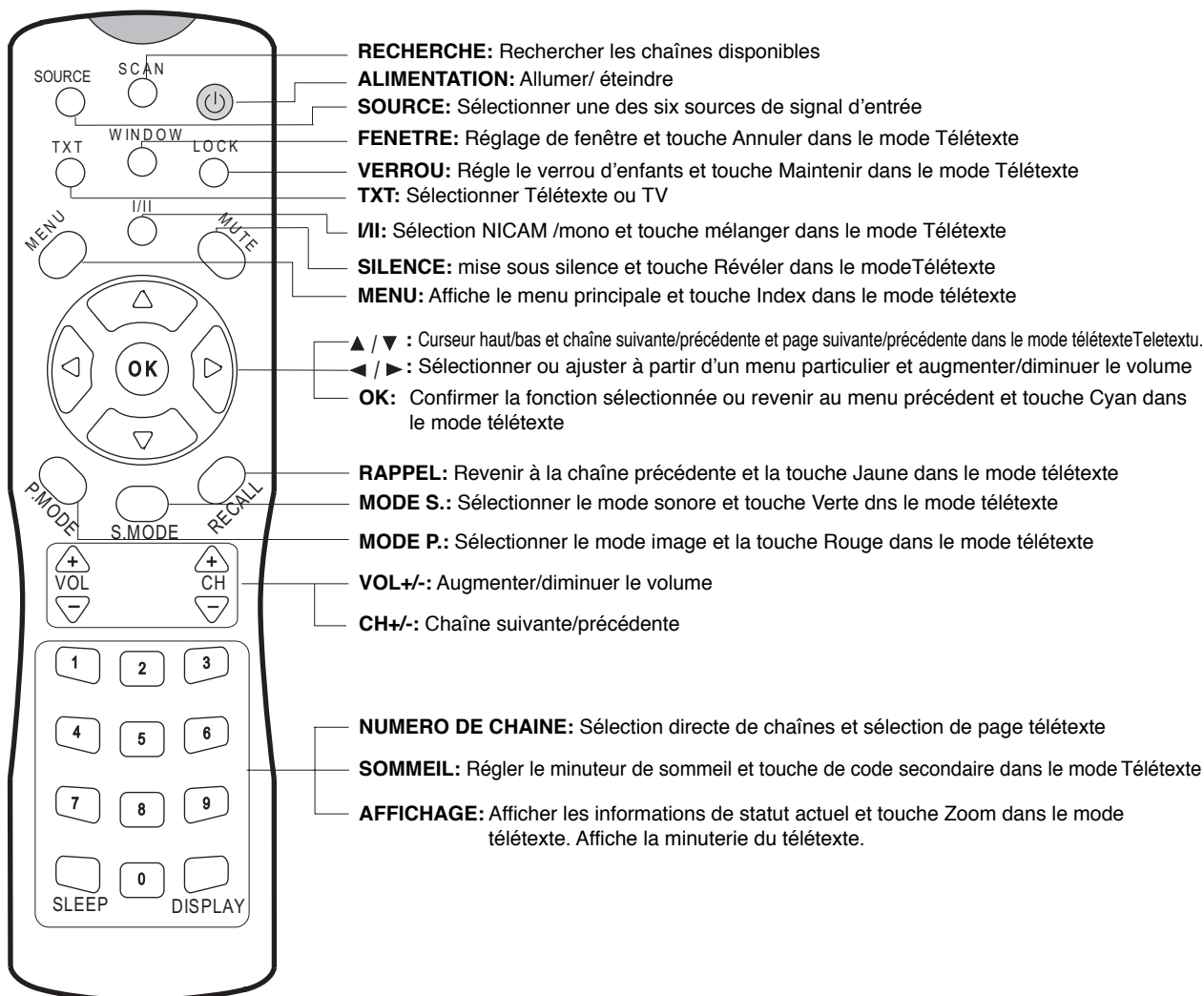

3. Mise sous/hors tension

- 1) Connectez le TV à la prise d'alimentation, si l'indicateur d'alimentation est rouge cela signifie que le TV est éteint maintenant. Vous devez appuyer sur l'interrupteur **Alimentation** ou le bouton **Alimentation** de la télécommande pour allumer votre TV, et l'indicateur d'alimentation deviendra bleu.
- 2) Appuyez sur l'interrupteur d'alimentation ou le bouton **Alimentation** de la télécommande pour éteindre le TV.

4. Sélection de la source de signal

- 1) Appuyez sur les boutons numériques [1-9] ou **CH+** ou **CH-** pour sélectionner l'entrée TV,
- 2) Appuyez sur le bouton de SOURCE pour entrer dans le menu Source.
- 3) Appuyez sur le bouton [▲ ou ▼] pour sélectionner l'élément TV, Scart, Vidéo, S-Vidéo, VGA ou composant.



5. Sélection du système de couleur

Vous pouvez sélectionner la méthode de réception du signal selon les étapes suivantes:

- 1) Appuyez sur le bouton **MENU** pour entrer dans le menu principal.
- 2) Appuyez sur le bouton [◀ ou ▶] pour sélectionner l'élément **Recherche**, et puis appuyez sur le bouton [▼] pour entrer dans le menu **Recherche**.
- 3) Appuyez sur le bouton [▲ ou ▼] pour sélectionner l'élément **Système de Couleur**.
- 4) Appuyez sur le bouton [▶] pour basculer entre **auto**, **PAL** et **SECAM**.



6. Recherche de chaînes

- 1) Appuyez sur le bouton **MENU** pour entrer dans le menu principal.
- 2) Appuyez sur le bouton [◀ ou ▶] pour sélectionner l'élément **Recherche**, et puis appuyez sur le bouton [▼] pour entrer dans le menu **Recherche**.
- 3) Appuyez sur le bouton [▲ ou ▼] pour sélectionner l'élément **Secherche Automatique**.
- 4) Appuyez sur le bouton [▶] pour démarrer la recherche automatique des chaînes.

7. Ajustement de l'image

- 1) Appuyez sur le bouton **MENU** pour entrer dans le menu principal.
- 2) Appuyez sur le bouton [◀ ou ▶] pour sélectionner l'élément **Param Image**, et puis appuyez sur le bouton [▼] pour entrer dans le menu **Param Image**.
- 3) Appuyez sur le bouton [▲ ou ▼] pour sélectionner l'élément que vous voulez ajuster.
- 4) Appuyez sur le bouton [◀ ou ▶] pour ajuster le niveau.

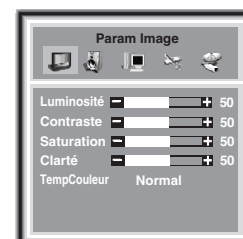

8. Ajustement audio

- 1) Appuyez sur le bouton **MENU** pour entrer dans le menu principal.
- 2) Appuyez sur le bouton [◀ ou ▶] pour sélectionner l'élément **Réglage Audio**, et puis appuyez sur le bouton [▼] pour entrer dans le menu **Réglage Audio**.
- 3) Appuyez sur le bouton [▲ ou ▼] pour sélectionner l'élément que vous voulez ajuster.
- 4) Appuyez sur le bouton [◀ ou ▶] pour ajuster le niveau.

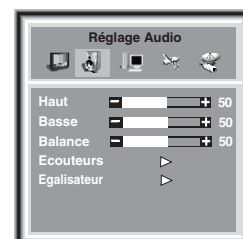

REMARQUE 1: Tous les boutons mentionnés ci-dessus sont sur la télécommande sauf indication contraire.

REMARQUE 2: Pour de plus amples informations veuillez vous reporter au manuel de l'utilisateur.

| | | |
|--|--|---|
|  | ATTENTION RISQUE DE DECHARGE ELECTRIQUE NE PAS OUVRIR |  |
| <p>ATTENTION: POUR REDUIRE LE RISQUE DE DECHARGE ELECTRIQUE, NE PAS RETIRER LE COUVERCLE (OU DOS). AUCUNE PIECE N'EST REPARABLE PAR L'UTILISATEUR A L'INTERIEUR. REFEREZ L'ENTRETIEN A DU PERSONNEL D'ENTRETIEN QUALIFIE.</p> | | |



L'éclair avec le symbole de pointe de flèche, à l'intérieur d'un triangle équilatéral, a pour intention d'alerter l'utilisateur à la présence d'une tension dangereuse non isolée à l'intérieur du produit qui peut être de puissance suffisante à constituer un risque d'électrocution.



Le point d'exclamation à l'intérieur d'un triangle équilatéral a pour intention d'alerter l'utilisateur à la présence d'instructions de fonctionnement et d'entretien importantes dans la documentation accompagnant ce TV.

Importantes instructions de sécurité

Pour empêcher le risque de feu ou de décharge électrique, ne pas exposer cet appareil à la pluie ou à l'humidité.

PRECAUTIONS CONTRE LE FEU ET L'ELECTROCUTION

Une aération adéquate doit être fournie pour empêcher l'accumulation de chaleur à l'intérieur de l'unité. Veuillez à ce que l'intérieur de l'unité ne contienne pas d'objets étrangers, tels que des épingles, ongles, papier, etc. N'encastrez pas le poste dans une bibliothèque ou autre enceinte dans laquelle il sera mal aéré. Ne le placez pas sur un tapis ou un lit car les trous inférieurs d'aération peuvent être obstrués.

Ne posez pas de liquides, y compris les vases à fleurs et récipients remplis de produits chimiques ou d'eau etc., au dessus de l'unité car le liquide peut pénétrer à l'intérieur de l'unité. Si un objet dangereux tombe à l'intérieur du poste TV, débranchez le immédiatement et appelez un technicien qualifié pour l'enlever.

Pour éviter d'endommager le cordon d'alimentation, ne laissez jamais dessus d'objets lourds tels que le poste TV placé sur le cordon d'alimentation. Eloignez le cordon des appareils radiants de chaleur. Ne pas le laissez se nouer ou s'emmêler. N'allongez pas le cordon d'alimentation. Lorsque vous retirez la fiche d'alimentation de la prise de courant, maintenez toujours la fiche, ne tirez jamais par le cordon.

AVERTISSEMENT

Ne retirez pas le couvercle arrière du poste TV. Un contact accidentel avec des composants à haute tension peut causer la décharge électrique.

Si votre poste émet de la fumée ou produit un son ou odeur étrange, continuer à le faire fonctionner est dangereux. Mettez immédiatement l'alimentation hors tension et retirez la fiche d'alimentation de la prise de courant et contactez votre distributeur. Pendant les vacances ou autres occasions lorsque vous n'utiliserez pas le poste pendant une période prolongée, retirez la fiche d'alimentation de la prise de courant.

Comprendre les caractéristiques du TV

- Récepteur TV Multimédia et affichage PC, tout en un.
- Angle de Visionnement plus large
- Appareil d'affichage numérique – reproduisant fidèlement les images, sans distorsion ou brouillage, indépendamment de l'effet magnétique et géomagnétique.
- Fonction de recherche automatique avec mémorisation de 200 chaînes
- Multi-systèmes (PAL, SECAM)
- Minuteur de sommeil/réveil
- NICAM/A2 et TELETEXTE
- Affichage à l'écran Anglais/Français/Italien/Allemand/Espagnol/Portugais/Hollandais
- Faible consommation électrique et faible radiation

Apprendre à propos de votre nouveau TV

Vous pouvez opérer votre TV en utilisant les boutons du panneau avant ou de la télécommande. Les terminaux sur le panneau avant et arrière fournissent toutes les connexions dont vous aurez besoin pour connecter d'autres équipements à votre TV.

Connexions arrière

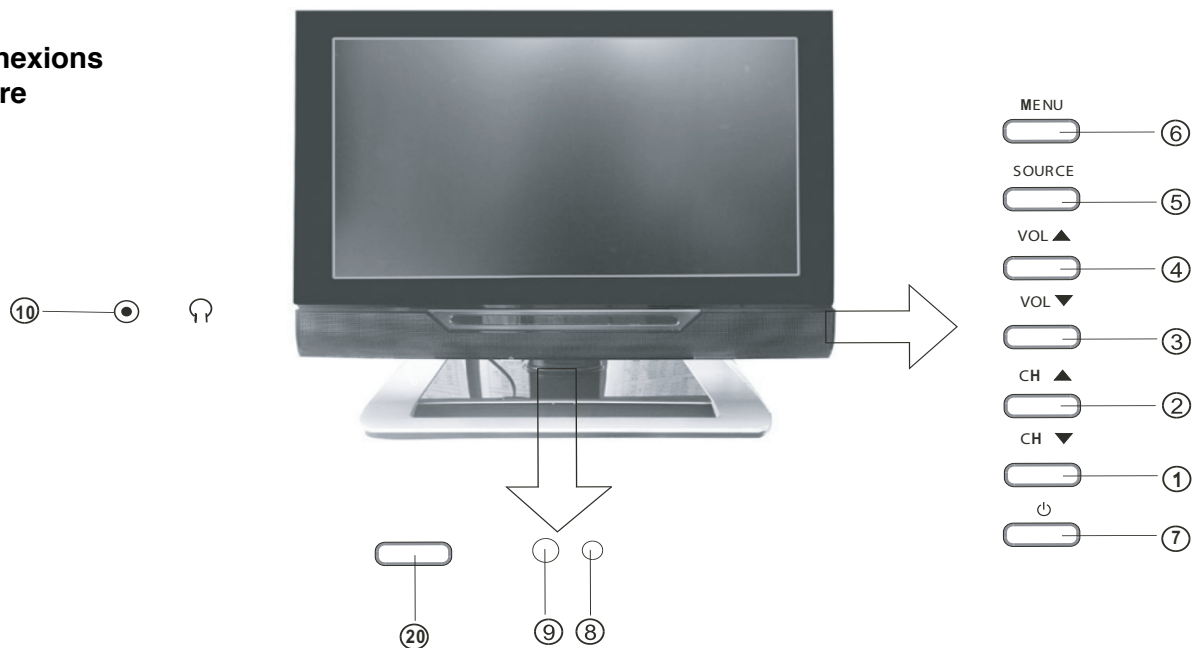

Connexions fond

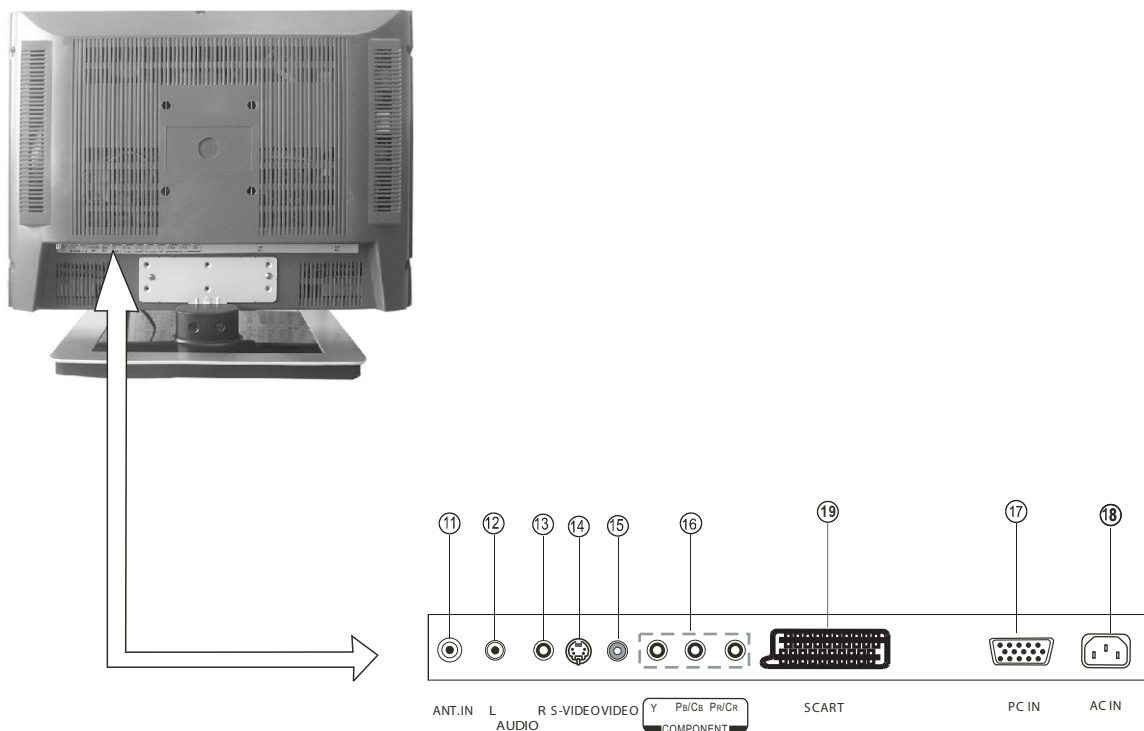

Remarque : Les figures ci-dessus sont pour référence uniquement, veuillez vous reporter aux unités réelles pour déterminer leur apparence.

Apprendre à propos de votre nouveau TV

- | | | |
|--|--------------------------------------|---|
| ① Chaîne suivante / curseur haut | ⑥ Bouton MENU | ⑭ Entrée S-Vidéo |
| ② Chaîne précédente / curseur vers le bas | ⑦ Bouton d'alimentation (veille) | ⑮ Entrée vidéo AV |
| ③ Augmenter volume/ curseur vers la droite | ⑧ Indicateur d'alimentation | ⑯ Entrée Y P _B P _R /Y C _B C _R |
| ④ Diminuer volume / curseur gauche | ⑨ Fenêtre du capteur de télécommande | ⑰ Entrée PC VGA |
| ⑤ SOURCE | ⑩ Fiches d'écouteurs | ⑱ Fiche d'alimentation |
| | ⑪ Entrée d'antenne CATV | ⑲ SCART |
| | ⑫ Entrée audio AV G | ⑳ Commutateur de Puissance |
| | ⑬ Entrée audio AV D | |

Sélectionner un emplacement pour le TV

- 1) Placez le TV sur le sol ou sur une plate-forme solide dans un endroit où la lumière ne tombe pas directement sur l'écran.
- 2) Placez le TV assez loin des murs pour permettre une aération appropriée. Une aération inadéquate peut causer la surchauffe, ce qui peut l'endommager.

REMARQUE: Veuillez contacter votre revendeur local pour la fixation murale.

Connecter votre TV

Attention : Ne branchez pas le TV avant d'avoir fini de connecter tout votre équipement.

Connecter des équipements A/V

Suivez les instructions ci-dessous pour brancher un magnétoscope, DVD, récepteur satellite, caméra, amplificateur audio etc., et sélectionner les sources de signal en utilisant votre télécommande.

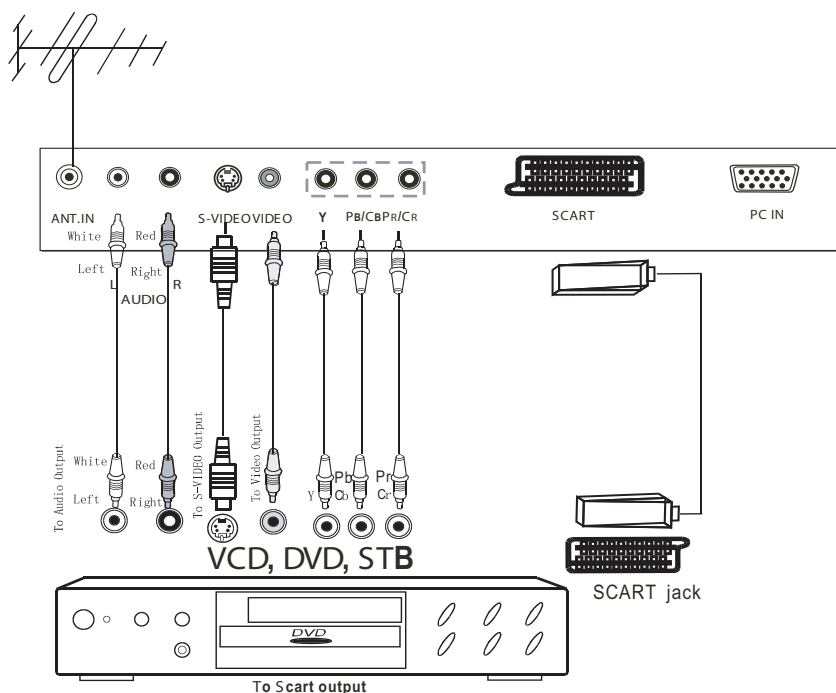

Connecter votre TV

- REMARQUE □ 1) Les écouteurs ne sont pas inclus.
- 2) Aucun son ne sera entendu des haut-parleurs de l'unité principale lorsqu'une mini fiche d'écouteurs est connectée dans le jack d'écouteurs.

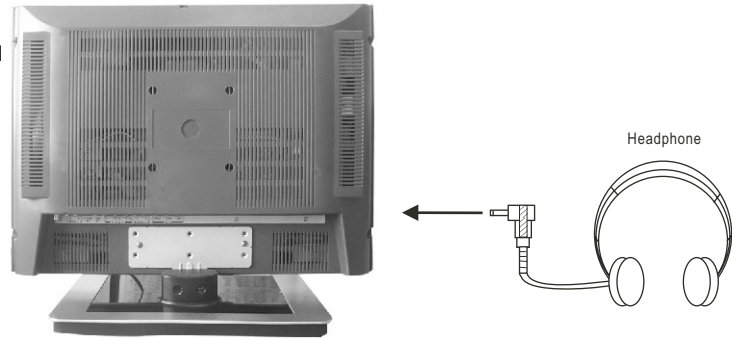

Connecter le PC

Vous pouvez utiliser votre TV comme un moniteur pour votre PC ou ordinateur portable à travers son interface RVB standard à 15 broches. Connectez les appareils comme illustré ci-dessous.

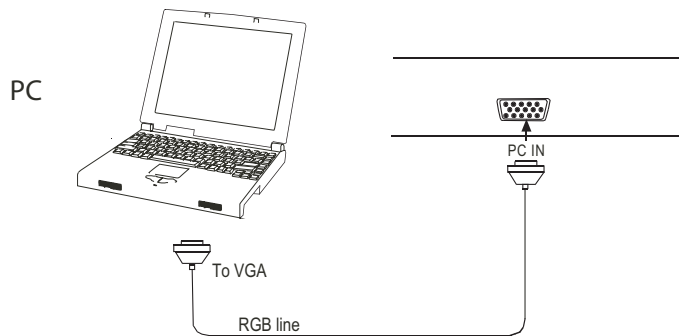

REMARQUE: Le taux de rafraîchissement de votre PC et ordinateur portable doit être ajusté à 60Hz ou moins.

Connecter l'antenne

Pour apprécier le signal terrestre transmit par votre station TV locale, vous avez besoin d'une antenne intérieure ou extérieure (non fournie). La qualité d'image parfaite nécessite un bon signal et signifie généralement que l'antenne extérieure doit être utilisée. Le type exact et l'emplacement de l'antenne dépend de votre zone particulière. Consultez votre revendeur local ou personnel d'entretien pour bénéficier de bons conseils. Si vous êtes un abonné de votre réseau CATV local, l'antenne intérieure ou extérieure n'est pas nécessaire.

Connectez les équipements comme dans la figure suivante.

VUE ARRIERE



DOUILLE AERIENNE

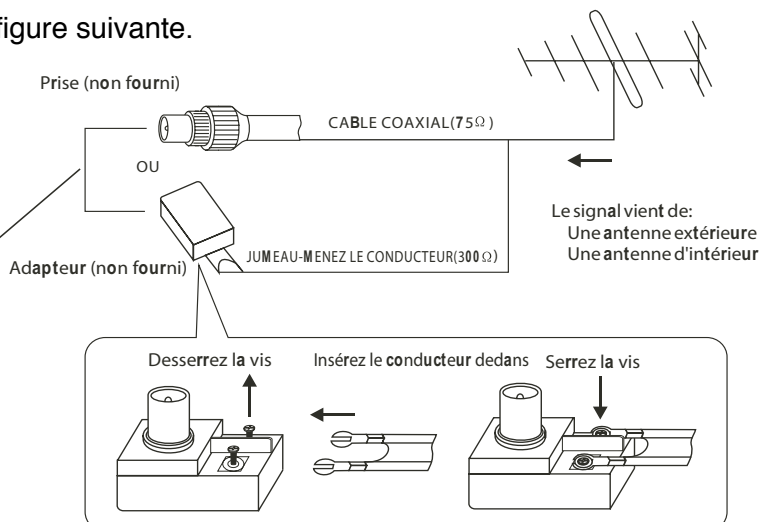

Utiliser la télécommande

Préparer la télécommande pour utilisation

Installer les piles de la Télécommande

1. Ouvrez le couvercle de piles à l'arrière de la télécommande.

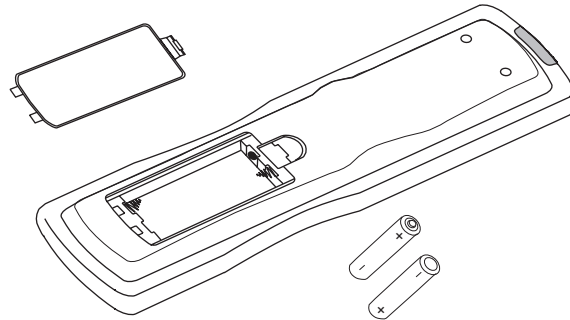

2. Installez 2 piles AAA (1,5V) Faites correspondre les signes + et – sur les piles à ceux sur le compartiment des piles.

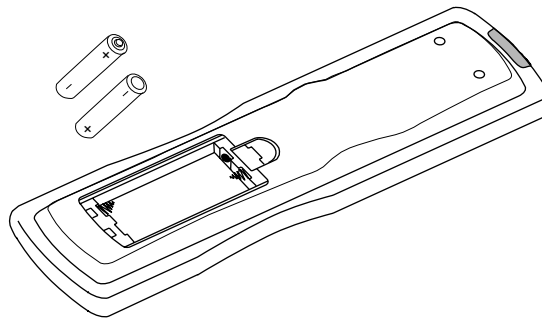

3. Fermez le couvercle des piles.

Remarque:

1. Mettez les piles au rebut à un endroit spécifique de mise au rebut. Ne les jetez pas dans le feu.
2. Ne mélangez pas les types de piles et ne combinez pas les piles usagées avec des neuves.
3. Retirez immédiatement les piles mortes pour empêcher l'acide de fuir dans le compartiment des piles.
4. Si vous n'avez pas l'intention d'utiliser la télécommande pendant une longue période, retirez les piles.
5. La portée effective de la télécommande est suggérée dans la figure.

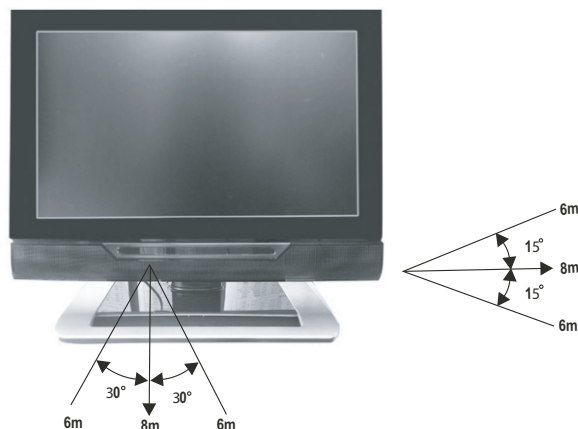

Opération des touches de raccourci

Connecter l'alimentation



- Remarques: 1. Utilisez un adaptateur de fiche CA disponible dans le commerce, si nécessaire, selon la conception de la sortie murale.
2. Toujours éteindre l'interrupteur d'alimentation CA ou débrancher la prise d'alimentation de la prise murale lors de longues périodes sans utilisation.

MARCHE/ARRÊT veille

Appuyez sur **ALIMENTATION** de la télécommande pour éteindre le TV LCD, l'indicateur d'alimentation deviendra rouge.

Appuyez de nouveau sur **ALIMENTATION** pour rallumer le TV LCD, l'indicateur d'alimentation deviendra bleu.

Sélectionner la source de signal

1. Mettez l'alimentation de l'équipement vidéo connecté sous tension.
2. Appuyez sur le bouton **SOURCE** pour entrer dans le menu source. Puis appuyez sur le bouton [◀ ou ▶] pour sélectionner TV, péritélévision, Vidéo, S-Vidéo, VGA ou composite.
3. Le signal sonore de tous les signaux d'entrée sauf TV et Peritel, provient des mêmes terminaux d'ENTREE AUDIO.

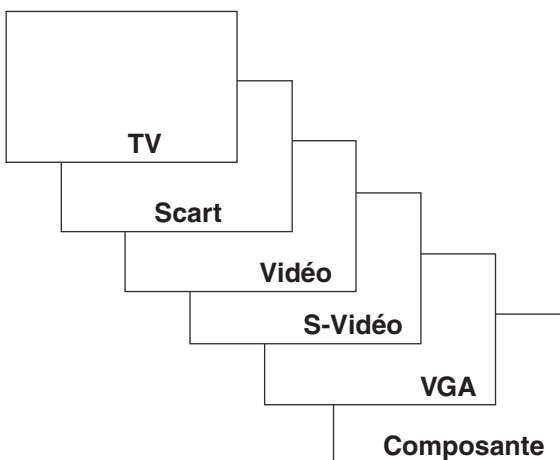

| AFFICHAGE | TERMINAL D'ENTREE |
|------------|---------------------|
| TV | Antenne |
| Scart | Scart |
| Vidéo | Vidéo |
| S-Vidéo | S-Vidéo |
| VGA | ENTREE PC (D-Sub15) |
| Composante | Y Pb/Cb Pr/Cr |

REMARQUE: explications à propos des signaux Vidéo et S-Vidéo.

1. Pour l'entrée du signal, les signaux **Vidéo** et **S-Vidéo** utilisent le même canal.
2. En attendant, seulement un des quatre signaux peut être produit et reçu, les autres signaux doivent être déconnectés. Autrement, ces signaux s'affecteront les uns les autres.

Opération des touches de raccourci

Réglage du volume sonore

Appuyez sur le **VOL-** ou **VOL+** de la télécommande ou du TV pour diminuer ou augmenter le volume sonore. Le segment de l'indicateur de ▼ **VOL** ▲ augmentera ou diminuera.

Mise sous silence

Appuyez sur le bouton **MUTE** de la télécommande pour éteindre le son temporairement. Pour restaurer le son, appuyez de nouveau sur **MUTE**. La fonction silence est automatiquement désactivée lorsque l'un des boutons suivant est pressé: **POWER**, **VOL+**.

Changer de chaînes

Pour changer la chaîne, vous pouvez

1. Appuyez sur **CH -** ou **CH+** de la télécommande ou ▼ **CH** ▲ du TV.
2. Appuyez sur les boutons numériques de la chaîne (0-9).
 - 1) Pour sélectionner une chaîne à un chiffre: Appuyez sur les boutons 1 à 9 pour sélectionner la chaîne directement.
 - 2) Pour sélectionner une chaîne à deux chiffres: Appuyez sur un bouton de 1 à 9 pour sélectionner le premier chiffre, puis appuyez de nouveau sur un bouton de 0 à 9 pour sélectionner le second chiffre. Par exemple, pour sélectionner la chaîne 28, appuyez d'abord sur le bouton 2. 2-- s'affichera à l'écran, puis appuyez sur le bouton 8, -28 s'affichera à l'écran pendant une seconde.
 - 3) Pour sélectionner une chaîne à trois chiffres: Appuyez sur le bouton 1 pour sélectionner le premier chiffre, puis appuyez sur les boutons de 0 à 9 successivement pour sélectionner les autres deux chiffres. Par exemple, pour sélectionner la chaîne 120, appuyez sur le bouton 1. 1--- s'affichera à l'écran, puis appuyez sur le bouton 2 et le bouton 0 successivement.

Afficher le numéro de chaîne actuelle à l'écran

Appuyez sur le bouton **DISPLAY** de la télécommande, le numéro de chaîne et le mode de source TV actuels seront affichés en haut à droite et en bas à gauche de l'écran. Ceci durera 5 secondes, ou vous pouvez appuyer de nouveau sur le bouton **DISPLAY** pour l'annuler.

Basculer entre deux chaînes

Appuyez sur le bouton **RECALL** de la télécommande pour revenir à la chaîne précédente que vous venez de visionner.

Appuyez sur le bouton **RECALL** répétitivement pour alterner entre la chaîne actuelle et la chaîne précédente.

Réglage de verrouillage pour enfants

Appuyez sur le bouton **LOCK** pour verrouiller ou déverrouiller le TV.

Lorsque le TV est verrouillé, l'écran aura un fond d'écran noir, et rien ne pourra être visualisé sauf si vous appuyez de nouveau sur **LOCK** pour le déverrouiller.

Réglage du minuteur de sommeil

Appuyez sur **SLEEP** de la télécommande pour afficher l'écran **MINUTEUR DE SOMMEIL**. Puis vous pouvez appuyer sur [◀ ou ▶] continuellement pour régler progressivement le minuteur de sommeil pour des périodes plus longues en commençant avec 5 minutes, 10 minutes, 15 minutes, 120 minutes et puis revenir à 0 minute. Sélectionner Arrêt désactive le minuteur de sommeil.

Opération des touches de raccourci

Sélectionner le mode image

Vous pouvez sélectionner l'image instantanément à partir de trois modes préétablis et un mode paramétré par l'utilisateur. Appuyez sur le bouton **P. Mode** de la télécommande de façon répétée pour sélectionner la qualité de l'image désirée.

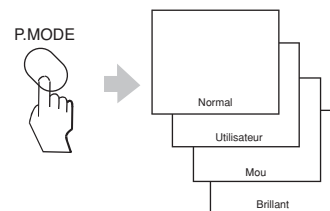

Sélectionner le mode son

Vous pouvez sélectionner l'effet sonore instantanément parmi trois modes prédéfinis et un mode personnalisé. Appuyez sur le bouton **S. Mode** de la télécommande répétitivement pour sélectionner l'effet sonore désiré.

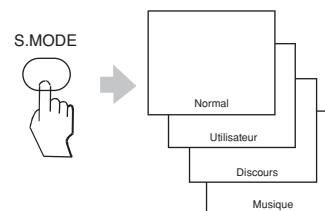

Sélectionner les diffusions NICAM/MONO

Vous pouvez apprécier le visionnement du TV tandis que vous écoutez un son stéréo de haute-fidélité avec la caractéristique NICAM.

Appuyez sur le bouton **I/II** de la télécommande pour basculer parmi **MONO**, **STEREO**, **DUEL I/II**, **NICAM STEREO** ou **DUEL I/II NICAM**.

Rechercher toutes les chaînes disponibles

Vous pouvez rechercher toutes les chaînes disponibles en appuyant sur bouton **SCAN** de la télécommande. Et vous pouvez appuyer de nouveau sur le bouton **SCAN** pour arrêter la procédure de recherche.

Utiliser le TELETXTTE

Vous pouvez régler la fonction Télétex te en appuyant sur le bouton **TELETXTTE** der la télécommande.

Opération du Menu

Utiliser le menu Param Image

Régler les paramètres de

- 1) Appuyez sur le bouton **MENU** pour entrer dans le menu principal.
 - 2) Appuyez sur le bouton [◀ ou ▶] pour sélectionner l'élément **Param Image**, et puis appuyez sur le bouton [▼] pour entrer dans le menu **Param Image**.
 - 3) Appuyez sur le bouton [▲ ou ▼] pour sélectionner l'élément que vous voulez ajuster.
 - 4) Appuyez sur le bouton [◀ ou ▶] pour ajuster le niveau.
 - 5) Les données ajustées sont stockées automatiquement dans le mode utilisateur.
- REMARQUE: 1) Les éléments désactivés disparaîtront. Par exemple, **Nuance** disparaîtra sauf si le signal d'entrée valide est le mode NTSC.
- 2) L'élément **Temp. de Couleurs** est pour référence seulement.

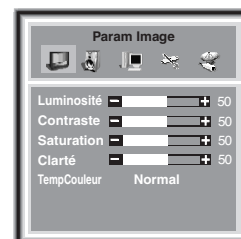

Utiliser le menu Réglage Audio

Régler les paramètres

- 1) Appuyez sur le bouton **MENU** pour entrer dans le menu principal.
- 2) Appuyez sur le bouton [◀ ou ▶] pour sélectionner l'élément **Réglage Audio**, et puis appuyez sur le bouton [▼] pour entrer dans le menu **Réglage Audio**.
- 3) Appuyez sur le bouton [▲ ou ▼] pour sélectionner l'élément que vous voulez ajuster.
- 4) Appuyez sur le bouton [◀ ou ▶] pour ajuster le niveau.
- 5) Les données ajustées sont stockées automatiquement dans le mode utilisateur.

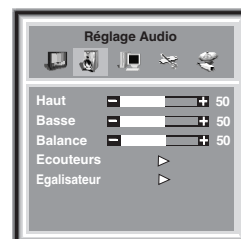

Paramétrage des Ecouteurs

- 1) Appuyez sur le bouton **MENU** pour entrer dans le menu principal.
- 2) Appuyez sur le bouton [◀ ou ▶] pour sélectionner l'élément **Réglage Audio**, et puis appuyez sur le bouton [▼] pour entrer dans le menu **Réglage Audio**.
- 3) Appuyez sur le bouton [▲ ou ▼] pour sélectionner l'élément **Ecouteurs**.
- 4) Appuyez sur le bouton [◀ ou ▶] pour entrer dans le menu **Ecouteurs**.
- 5) Appuyez sur le bouton [▲ ou ▼] pour sélectionner l'élément que vous voulez ajuster.
- 6) Appuyez sur le bouton [◀ ou ▶] pour ajuster le niveau.

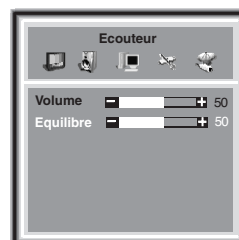

Paramétrage des Egaliseur

- 1) Appuyez sur le bouton **MENU** pour entrer dans le menu principal.
- 2) Appuyez sur le bouton [◀ ou ▶] pour sélectionner l'élément **Réglage Audio**, et puis appuyez sur le bouton [▼] pour entrer dans le menu **Réglage Audio**.
- 3) Appuyez sur le bouton [▲ ou ▼] pour sélectionner l'élément **Egaliseur**.
- 4) Appuyez sur le bouton [◀ ou ▶] pour entrer dans le menu **Egaliseur**.
- 5) Appuyez sur le bouton [▲ ou ▼] pour sélectionner l'élément que vous voulez ajuster.
- 6) Appuyez sur le bouton [◀ ou ▶] pour ajuster le niveau.

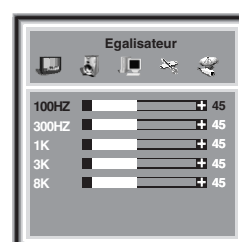

Opération du Menu

Utiliser le menu Géométrie

Géométrie

- 1) Appuyez sur le bouton **MENU** pour entrer dans le menu principal.
- 2) Appuyez sur le bouton [◀ ou ▶] pour sélectionner l'élément **Géométrie**, et puis appuyez sur le bouton [▼] pour entrer dans le menu **Géométrie**.
- 3) Appuyez sur le bouton [▲ ou ▼] pour sélectionner l'élément que vous voulez ajuster.
- 4) Appuyez sur le bouton [◀ ou ▶] pour changer la valeur.

Bourdonnement: L'article vous permet de choisir le mode de bourdonnement.

Découpe H: Cet élément vous permet d'étendre ou de réduire l'image TV dans la position horizontale.

Position H: Cet élément vous permet de déplacer l'image TV dans le sens horizontal.

Position V: Cet élément vous permet de déplacer l'image TV dans le sens vertical.

Auto Configuration: Lorsque l'image semble anormale, vous pouvez essayer de choisir l'élément **Auto Configuration** pour corriger l'image.

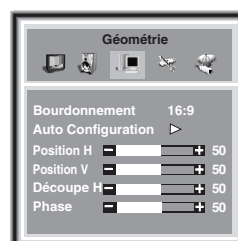

REMARQUE: les éléments désactivés disparaîtront. Par exemple, la **Distorsion H** disparaîtra à moins que le signal d'entrée valide soit **VGA** ou **Composite**.

Utiliser le menu Réglage gén

Temporisation

- 1) Appuyez sur le bouton **MENU** pour entrer dans le menu principal.
- 2) Appuyez sur le bouton [◀ ou ▶] pour sélectionner l'élément **Réglage Gén**, et puis appuyez sur le bouton [▼] pour entrer dans le menu **Réglage Gén**.
- 3) Appuyez sur le bouton [▲ ou ▼] pour sélectionner **Temporisation**.
- 4) Appuyez sur le bouton [◀ ou ▶] pour entrer dans le **MENU TEMPORISATION**.
- 5) Appuyez sur le bouton [▲ ou ▼] pour sélectionner l'élément que vous voulez ajuster.
- 6) Appuyez sur le bouton [◀ ou ▶] pour changer la valeur.

Horloge: Cet élément vous permet de régler l'heure locale sur le TV.

Marche/Arrêt: cet élément permet à la télévision de s'allumer automatiquement ou de basculer vers un canal pré-réglé, ou enfin de passer en mode Attente une fois la durée pré-réglée atteinte.

Durée: cet élément vous permet de régler les éléments suivants: durée pré-réglée, heure de démarrage, heure de mise en attente.

Programme: cet élément vous permet de pré-régler le programme.

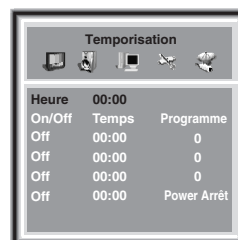
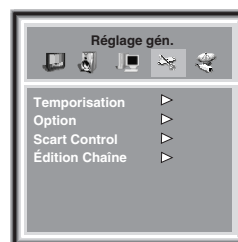

Opération du Menu

Option

- 1) Appuyez sur le bouton **MENU** pour entrer dans le menu principal.
- 2) Appuyez sur le bouton [◀ ou ▶] pour sélectionner l'élément **Réglage Gén**, et puis appuyez sur le bouton [▼] pour entrer dans le menu **Réglage Gén**.
- 3) Appuyez sur le bouton [▲ ou ▼] pour sélectionner **Option**.
- 4) Appuyez sur le bouton [◀ ou ▶] pour entrer dans le menu **Option**.
- 5) Appuyez sur le bouton [▲ ou ▼] pour sélectionner l'élément que vous voulez ajuster.
- 6) Appuyez sur le bouton [◀ ou ▶] pour changer la valeur.



Langue OSD: Appuyez sur le bouton [◀ ou ▶] pour modifier la **Langue OSD**.

Pays: Appuyez sur le bouton [◀ ou ▶] pour choisir le **pays**.

Langue du Télétex: Appuyez sur le bouton [◀ ou ▶] pour choisir la **langue du télétex**.

Télétex E/O: Appuyez sur le bouton [◀ ou ▶] pour basculer entre **Ouest** et **Est**.

Mode Magnétoscope: Appuyez sur le bouton [◀ ou ▶] pour basculer entre **Marche** et **Arrêt**.

REMARQUE: Le mode Magnétoscope doit être activé quand le signal d'entrée valide est Magnétoscope, sinon, il doit être sur Arrêt.

Réinitialiser le menu: Appuyez sur le bouton [◀ ou ▶] pour basculer entre **Marche** et **Arrêt**, et, si l'élément est activé, le menu **Option** apparaîtra à l'allumage du téléviseur.

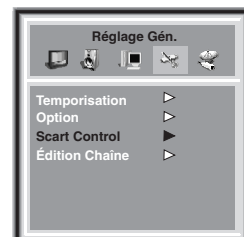

Scart Control

- 1) Appuyez sur le bouton **MENU** pour entrer dans le menu principal.
- 2) Appuyez sur le bouton [◀ ou ▶] pour sélectionner l'élément **Réglage Gén**, et puis appuyez sur le bouton [▼] pour entrer dans le menu **Réglage Gén**.
- 3) Appuyez sur le bouton [▲ ou ▼] pour sélectionner **Scart Control**.
- 4) Appuyez sur le bouton [ou] pour entrer dans le menu **Scart Control**.
- 5) Appuyez sur le bouton [◀ ou ▶] pour sélectionner l'élément que vous voulez ajuster.

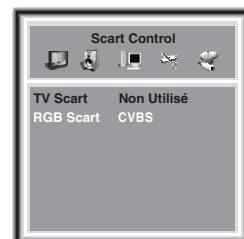

Péritélévision: Appuyez sur le bouton [◀ ou ▶] pour choisir entre **Décodeur satellite** et **Non utilisé**.

Péritélévision RVB: Appuyez sur le bouton [◀ ou ▶] pour choisir entre péritélévision **CVBS YC** et **RVB**.

Édition Chaîne

- 1) Appuyez sur le bouton **MENU** pour entrer dans le menu principal.
- 2) Appuyez sur le bouton [◀ ou ▶] pour sélectionner l'élément **Réglage Gén**, et puis appuyez sur le bouton [▼] pour entrer dans le menu **Réglage Gén**.
- 3) Appuyez sur le bouton [▲ ou ▼] pour sélectionner **Édition Chaîne**.
- 4) Appuyez sur le bouton [◀ ou ▶] pour entrer dans le menu **Édition Chaîne**.
Appuyez sur le bouton [▲ ou ▼] pour sélectionner l'élément que vous voulez ajuster.

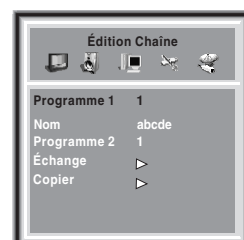

Opération du Menu

Utiliser le menu Recherche

Systeme de Couleur

Vous pouvez régler le système de couleur pour différents signaux d'entrée valide.

- 1) Appuyez sur le bouton **MENU** pour entrer dans le menu principal.
- 2) Appuyez sur le bouton [◀ ou ▶] pour sélectionner l'élément **Recherche**, et puis appuyez sur le bouton [▼] pour entrer dans le menu **Recherche**.
- 3) Appuyez sur le bouton [▲ ou ▼] pour sélectionner **Système de Couleur**.
- 4) Appuyez sur le bouton [◀ ou ▶] pour basculer entre **Auto**, **PAL** et **SECAM**.



Systeme Sonore

- 1) Appuyez sur le bouton **MENU** pour entrer dans le menu principal.
- 2) Appuyez sur le bouton [◀ ou ▶] pour sélectionner l'élément **Recherche**, et puis appuyez sur le bouton [▼] pour entrer dans le menu **Recherche**.
- 3) Appuyez sur le bouton [▲ ou ▼] pour sélectionner **Système Sonore**.
- 4) Appuyez sur le bouton [◀ ou ▶] pour basculer parmi **Auto**, **D/K**, **B/G**, **I**, **L** et **L'**.



Recherche Automatique

- 1) Appuyez sur le bouton **MENU** pour entrer dans le menu principal.
- 2) Appuyez sur le bouton [◀ ou ▶] pour sélectionner l'élément **Recherche**, et puis appuyez sur le bouton [▼] pour entrer dans le menu **Recherche**.
- 3) Appuyez sur le bouton [▲ ou ▼] pour sélectionner **Recherche Automatique**.
- 4) Appuyez sur le bouton [◀ ou ▶] pour commencer la recherche automatique.



Recherche Manuelle

- 1) Appuyez sur le bouton **MENU** pour entrer dans le menu principal.
- 2) Appuyez sur le bouton [◀ ou ▶] pour sélectionner l'élément **Recherche**, et puis appuyez sur le bouton [▼] pour entrer dans le menu **Recherche**.
- 3) Appuyez sur le bouton [▲ ou ▼] pour sélectionner **Recherche Manuelle**.
- 4) Appuyez sur le bouton [◀ ou ▶] pour commencer la recherche manuelle.

Sauter

- 1) Appuyez sur le bouton **MENU** pour entrer dans le menu principal.
 - 2) Appuyez sur le bouton [◀ ou ▶] pour sélectionner l'élément **Recherche**, et puis appuyez sur le bouton [▼] pour entrer dans le menu **Recherche**.
 - 3) Appuyez sur le bouton [▲ ou ▼] pour sélectionner **Sauter**.
 - 4) Appuyez sur le bouton [◀ ou ▶] pour sauter ou afficher la chaîne actuelle.
- REMARQUE: Les chaînes "sautées" ne peuvent pas être accédées avec **CH+** ou **CH-**, mais vous pouvez les accéder avec les boutons numériques.

Reglage Fin

- 1) Appuyez sur le bouton **MENU** pour entrer dans le menu principal.
- 2) Appuyez sur le bouton [◀ ou ▶] pour sélectionner l'élément **Recherche**, et puis appuyez sur le bouton [▼] pour entrer dans le menu **Recherche**.
- 3) Appuyez sur le bouton [▲ ou ▼] pour sélectionner **Réglage Fin**.
- 4) Appuyez sur le bouton [◀ ou ▶] pour un réglage fin de la chaîne actuelle.

Annexe

Nettoyage et entretiens

AVERTISSEMENT: Les postes TV utilisent de hautes tensions. N'essayez pas de retirer l'arrière du cabinet. Référez l'entretien aux techniciens d'entretien qualifiés.

Pour nettoyer l'écran TV:

- 1) Débranchez le TV pour empêcher les dangers de décharge électrique.
- 2) Utilisez un tissu mouillé ou une éponge en cellulose propre pour nettoyer l'écran et les contours du TV. Ne permettez pas à l'eau d'être renversée dans le cabinet ou des dommages pourraient se produire.
- 3) Essuyez tout excès d'humidité avec un tissu propre et sec.
- 4) Cirez le cabinet avec un cirage pour fourniture de qualité afin de maintenir le fini et l'apparence du cabinet.

Attention: N'utilisez pas de solvants fort, tels que diluant, benzène ou autres produits chimiques sur ou à côté du cabinet. Ces produits chimiques peuvent endommager le fini du cabinet.

Avis important au client

1. Lorsque le TV ne peut pas être utilisé dans certaines situations spéciales, veuillez débrancher l'alimentation et redémarrer.
2. Afficher une image figée pendant une longue période causera une image collée lorsque le signal d'entrée est entrelacé. L'image rémanente disparaîtra lorsque vous éteignez le TV pendant un moment. Lors de l'utilisation d'un signal d'entrée entrelacé, nous vous recommandons de ne pas afficher une image figée pendant une trop longue période.

Annexe

Dépannage

Avant d'appeler un technicien d'entretien, veuillez vérifier le tableau suivant pour trouver une cause possible du problème et certaines solutions.

| Problème | Solution |
|---|--|
| Le TV ne s'allume pas | <ul style="list-style-type: none">• Assurez-vous que le cordon d'alimentation est branché, puis appuyez sur ALIMENTATION.• Les piles de la télécommande peuvent être mortes. Remplacez les piles. |
| Aucune image, aucun son | <ul style="list-style-type: none">• Vérifiez les connexions antenne/câble. |
| Aucun son, image OK | <ul style="list-style-type: none">• Le son peut être sous silence. Appuyez sur VOL +.• La station peut avoir des difficultés de diffusion. Essayez une autre chaîne. |
| Son médiocre, image OK | <ul style="list-style-type: none">• La station peut avoir des difficultés de diffusion. Essayez une autre chaîne. |
| Image médiocre, son OK | <ul style="list-style-type: none">• Vérifiez les connexions d'antenne.• La station peut avoir des difficultés de diffusion. Essayez une autre chaîne.• Réglez l'image à partir du menu. |
| Réception médiocre des chaînes de diffusion | <ul style="list-style-type: none">• La station peut avoir des difficultés de diffusion. Essayez une autre chaîne.• Vérifiez les connexions d'antenne.• Si vous utilisez un magnétoscope, assurez-vous que le bouton SOURCE est réglé correctement. |
| Images multiples | <ul style="list-style-type: none">• La station peut avoir des difficultés de diffusion. Essayez une autre chaîne.• Utilisez une antenne extérieure hautement directionnelle. |
| Couleur médiocre ou aucune couleur | <ul style="list-style-type: none">• La station peut avoir des difficultés de diffusion. Essayez une autre chaîne.• Réglez la TEINTE et COULEUR dans le menu. |
| La télécommande ne fonctionne pas | <ul style="list-style-type: none">• Vérifiez si le mode SOURCE est réglé correctement.• Il peut y avoir un obstacle entre la télécommande et le capteur de télécommande.• Les piles de la télécommande peuvent être mortes. Remplacez les piles. |

Annexe

INTERFACE SCART

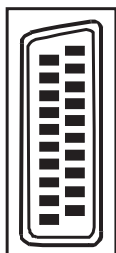

Aussi connu sous la designation Peritel, fournit une connexion simple multi-signal entre la TÉLÉVISION domestique et un autre équipement video.

Attention: La sortie Video et audio viennent toujours du R F.

Connexion Scart Pinout Détaillée

| SCART disposition 1 | | | |
|---------------------|--|--|-----------|
| Hâi | Signal | Niveau Signal | Impedance |
| 1 | Sortie B Audio (droite) | 0.5 rms | <1kohm |
| 2 | Entrée B Audio (droite) | 0.5 rms | >10kohm |
| 3 | Sortie A Audio (gauche) | 0.5 rms | <1kohm |
| 4 | Masse (audio) | - | - |
| 5 | Masse (bleu) | - | - |
| 6 | Entrée A Audio (gauche) | 0.5 rms | >10kohm |
| 7 | Entrée bleu | 0.7V | 75ohms |
| 8 | Choix des fonctions (control AV) | HAUT (5-12V)- AV mode BAS (0-2V)- TV mode | >10kohm |
| 9 | Masse (vert) | - | - |
| 10 | - | - | - |
| 11 | Entrée vert | 0.7V | 75ohms |
| 12 | - | - | - |
| 13 | Masse (rouge) | - | - |
| 14 | Masse (blanc) | - | - |
| 15 | Entrée rouge/Entrée de chrominance | 0.7V/0.3V | 75ohms |
| 16 | Commutateur decontrol RGB | HAUT (1-3V)-RGB BAS (0-0.4V)-COMPOSITE | 75ohms |
| 17 | Masse (video entrée & sortie) | - | - |
| 18 | Masse (commutateur de control RGB) | - | - |
| 19 | Sortie Video (composite) | 1V SYNCH. INCLU | 75ohms |
| 20 | Entrée Video (composite)/ Entrée de luminance | 1V SYNCH. INCLU | 75ohms |
| 21 | Masse en commun (bouclier) | - | - |

Annexe

Spécifications

| | LCD2004EU |
|--------------------------|--|
| Panneau LCD | 20.1 POUCES TFT LCD |
| Système de télévision | Multi-standard (PAL,SECAM) |
| Couverture de chaînes | VHF-L: 1A-S8 VHF-H: S9-S38 UHF: S39-C57 |
| Mode RVB analogique | (640x480, 800x600, 1024x768, 1280x1024, 1366x768)/60Hz |
| Mode Y Pb/Cb Pr/Cr | 480I/60Hz, 480P/60Hz, 576I/50Hz, 576P/50Hz, 720P/60Hz |
| Résolution | 1366X768 |
| Contraste | 800:1 |
| Luminosité | 450 cd/m ² |
| Angles de visionnement | 170°(Horizontální)/170°(Vertikální) |
| Langue OSD | Anglais/Français/Italien/Allemand/Espagnol/Portugais/Hollandais |
| Source d'alimentation | 100-240 V CA, 50/60 Hz |
| Consommation électrique | 80W |
| Puissance audio | 1.5 W + 1.5 W |
| Durée de vie de la lampe | 50,000 Sync négative |
| Terminaux Vidéo/Audio | Entrée RF: Câble/antenne RF x1 75Ω VHF/UHF entrée Entrée VIDEO: VIDEO x1 1 Vp-p/sync négative/75Ω entrée S-VIDEO x1 Y...1 Vp-p/sync négative/75Ω entrée C...0.283 Vp-p/sync négative/75Ω entrée 0.3 Vp-p/sync négative/75Ω entrée Y Pb/Cb Pr/Cr x1 0.7 Vp-p/75Ω entrée Entrée GRAPHIQUE: ENTREE PC (VGA) 15 broches x1 0.7 Vp-p/75Ω entrée Entrée AUDIO: AV audio x1 Sortie AUDIO: MINI-JACK pour STEREO (3.5φ) x1 Terminal PERITEL: PERITEL (21 BROCHES) x1 entrée vidéo composite, RGB, Y/C séparé et audio, sortie vidéo composite et audio |
| Dimensions: | Largeur: 525mm Hauteur: 420mm Profondeur: 260mm |
| Poids(net) | 13.5 kg |
| Accessoires fournis | Télécommande, cordon CA, manuel de l'utilisateur |

La conception et les spécifications sont soumises à modification sans préavis.