

# **MAXDATA PLATINUM 200 I M6**

---

## **Manuel d'Utilisateur**



# Table des matières

---

<b>1 Installation du système</b>	<b>5</b>
Consignes de sécurité.....	5
Position du serveur.....	5
Mises en garde sur l'accès au système.....	6
Mises en garde sur le montage en rack.....	6
Mise sous tension du système.....	7
<b>2 Caractéristiques de la carte</b>	<b>9</b>
Emplacement des supports et des connecteurs.....	11
Cavaliers de configuration.....	12
Connecteurs du panneau arrière.....	13
Configuration matérielle.....	14
Mémoire.....	14
<b>3 Installation et mises à niveau du matériel</b>	<b>15</b>
Avant de commencer.....	15
Outils et accessoires requis.....	15
Installation et retrait d'un module DIMM.....	15
Installation de DIMM.....	15
Remplacement de la pile de secours.....	17
<b>4 Utilitaires du serveur</b>	<b>19</b>
Utilisation de l'utilitaire BIOS Setup.....	19
Démarrage de Setup.....	19
Si vous n'accédez pas au Setup.....	19
Menus de Setup.....	19
Ouverture du menu des options de démarrage.....	21
Effacement du CMOS.....	21
Configuration du système pour Serial ATA RAID intégré.....	22
Configuration du BIOS.....	22
Création de votre jeu RAID.....	22
Chargement des pilotes RAID.....	22
<b>5 Installation sur un rack</b>	<b>23</b>
Nomenclature.....	23
Installation.....	24
<b>6 Informations réglementaires et de conformité</b>	<b>27</b>
Conformité du produit aux normes.....	27
Conformité aux normes de sécurité.....	27
Conformité du produit aux normes EMC.....	27
Symboles de conformité du produit aux normes.....	27
Remarques sur la compatibilité électromagnétique.....	27
Europe (Déclaration de conformité aux directives européennes).....	27

## Illustrations

1. PLATINUM 200 I Commandes.....	7
2. Emplacement des composants et des connecteurs sur la carte .....	11
3. Cavaliers de configuration .....	12
4. Connecteurs du panneau arrière .....	13
5. Installation de modules DIMM .....	15
6. Remplacement de la pile.....	18
7. Effacement du CMOS.....	21

## Tableaux

1. Caractéristiques de la carte .....	9
2. Composants et connecteurs de la carte.....	11
3. Cavaliers de configuration .....	12
4. Connecteurs du panneau arrière .....	13
5. Témoins de carte réseau.....	13
6. Commandes clavier.....	20
7. Symboles de certification du produit.....	27

# 1 Installation du système

## Consignes de sécurité

### Position du serveur

Tenez compte des critères suivants lors de la création d'un espace de travail pratique et sécurisé et de la configuration de l'ordinateur.

### AVERTISSEMENT

Le système est utilisable dans des lieux où la température est adaptée à l'homme. Toutefois, évitez les lieux où le taux d'humidité est supérieur à 70% et les endroits poussiéreux ou sales. En outre, ne pas conserver le serveur à des températures supérieures à +30°C et inférieures à +10°C.

### AVERTISSEMENT

Pour assurer un bon refroidissement et une bonne circulation de l'air, utilisez le système lorsque les panneaux du châssis sont fixés.

### AVERTISSEMENT

Vérifiez que les câbles qui relient le serveur aux périphériques ne sont pas trop serrés.

### AVERTISSEMENT

Assurez-vous que les cordons de connexion et d'alimentation sont correctement rangés afin d'éviter de trébucher.

### AVERTISSEMENT

Lorsque vous enregistrez des données sur les disques durs du serveur ou sur une disquette, elles sont stockées sous forme d'informations magnétiques. Veillez à ce qu'elles ne soient pas endommagées par des champs magnétiques ou électromagnétiques.

### AVERTISSEMENT

Étant donné que les pièces électroniques peuvent être exposées à des vibrations, aucun appareil mécanique ne doit être posé sur la même surface que le serveur. Cette consigne est d'autant plus importante pour les imprimantes à impact dont les chocs peuvent endommager le disque dur.

### AVERTISSEMENT

Conditions, périphériques et câbles potentiellement dangereux : conditions électriques dangereuses peuvent être présentes sur les câbles de communication, d'alimentation et de téléphone. Éteignez le serveur et débranchez le cordon d'alimentation, les systèmes de télécommunication, les réseaux et les modems reliés au serveur avant de l'ouvrir. Procédez ainsi pour éviter tout dommage corporel ou matériel.

### AVERTISSEMENT

Protection contre les décharges électrostatiques : elles peuvent endommager les lecteurs de disques, les cartes et les autres pièces. Nous vous conseillons de suivre les consignes détaillées dans le chapitre 3 uniquement sur un poste anti-statique. Si aucun poste n'est disponible, éliminez les charges électrostatiques en portant un bracelet antistatique relié au châssis, sur toute surface métallique non peinte, lorsque vous manipulez des pièces.

### ATTENTION

Pour tenir le serveur à l'écart des sources électriques, veillez à retirer le cordon d'alimentation de la prise murale.

### ATTENTION

Pour assurer la stabilité du produit, les supports du sol doivent être tournée vers l'extérieur (version sur colonne uniquement).

## Mises en garde sur l'accès au système



### AVERTISSEMENT

Pour éviter le risque de blessure corporelle ou de détérioration du matériel, observez systématiquement les consignes de sécurité suivantes lorsque vous ouvrez le produit :

- Mettez hors tension les périphériques raccordés au produit.
- Mettez hors tension le système en appuyant sur le bouton de mise hors tension (position arrêt).
- Déconnectez l'alimentation en débranchant les cordons d'alimentation du système ou de la prise murale.
- Déconnectez les câbles et les lignes de télécommunication reliés au système.
- Conservez les vis et les autres dispositifs de fixation lorsque vous retirez le(s) panneau(x) d'accès. Une fois que vous avez terminé, remettez les panneaux en place avec les vis ou dispositifs de fixation d'origine.
- Ne pas ouvrir l'alimentation. Aucun composant de l'alimentation ne peut être réparé. Retournez-le au fabricant en cas de problème.
- Mettez le serveur hors tension et débranchez tous les cordons d'alimentation avant d'ajouter ou de remplacer un composant non connectable à chaud.
- Lorsque vous remplacez une alimentation connectable à chaud, débranchez le cordon d'alimentation branché à l'alimentation à remplacer avant de la retirer du serveur.



### AVERTISSEMENT

Si le serveur fonctionnait, les processeurs et les dissipateurs thermiques risquent d'être chauds. À moins d'ajouter ou de retirer un composant connectable à chaud, laissez le système refroidir avant d'ouvrir les panneaux. Pour éviter d'entrer en contact avec des composants chauds pendant une installation connectable à chaud, soyez prudent lorsque vous retirez ou installez des composants connectables à chaud.



### AVERTISSEMENT

Pour éviter de vous blesser, ne touchez pas les pales de ventilateur en mouvement. Si le votre système est fourni avec une protection pour ventilateur, n'utilisez pas le système sans cette protection.

## Mises en garde sur le montage en rack

Le rack doit être ancré dans un support immobile pour éviter qu'il ne bascule lorsqu'un serveur ou une pièce est retiré. Le rack doit être installé conformément aux instructions du fabricant.

Installez le matériel en commençant par le bas, le matériel le plus lourd étant fixé au bas du rack.

Retirez une seule pièce à la fois du rack.

Vous devez installer un disjoncteur d'alimentation secteur pour la totalité du rack. Ce disjoncteur principal doit être accessible et être étiqueté comme contrôlant toute l'unité, et pas uniquement les serveurs.

Pour éviter tout risque d'électrocution, une prise de terre doit être installée pour le rack et chacun de ses composants

## Mise sous tension du système

À l'avant du boîtier, vous trouverez tous les boutons indispensables tels que le bouton d'alimentation, le bouton de réinitialisation et les voyants du disque dur. Appuyez brièvement sur le bouton d'alimentation une seule fois pour initialiser le serveur.

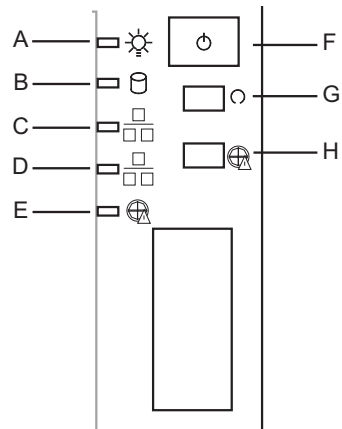

Figure 1. PLATINUM 200 I Commandes

- |                                 |  |
|---------------------------------|--|
| <b>A.</b> Témoin d'alimentation | <b>E.</b> DEL avertissement ventilateur        |
| <b>B.</b> Témoin du disque dur  | <b>F.</b> Bouton d'alimentation                |
| <b>C.</b> DEL NIC2              | <b>G.</b> Bouton de réinitialisation           |
| <b>D.</b> DEL NIC1              | <b>H.</b> Désactiver avertissement ventilateur |





## 2 Caractéristiques de la carte

Ce chapitre décrit les principales caractéristiques de la carte mère.

Le Tableau 1 répertorie les principales caractéristiques de la carte.

**Tableau 1. Caractéristiques de la carte**

Caractéristique	Description
<b>Processeur</b>	<ul style="list-style-type: none"> <li>• Prise en charge pour un processeur Intel® Pentium® D, Pentium® 4 ou Celeron® D dans un package LGA775</li> <li>• Prise en charge de l'architecture Intel® Dual Core</li> <li>• Prise en charge de la technologie Intel® Hyper-Threading</li> <li>• Prise en charge de la technologie Intel® Extended Memory System 64 (EM64T)</li> </ul>
<b>Mémoire</b>	<ul style="list-style-type: none"> <li>• 4 support DIMM pouvant accueillir des modules DIMM DDR2 de 400/533/667 MHz</li> <li>• Bande passante de données par canal de 4,2 Go/s ou 8,4 Go/s dans une configuration bicanale avec des DDR2 de 667 MHz</li> <li>• Prise en charge pour de deux canaux DDR2 maximum, pour un total de 4 DIMM (2 DIMM / canal), soit une mémoire de 8 Go maximum</li> </ul>
<b>Composants du jeu de puces Intel® E7230</b>	<ul style="list-style-type: none"> <li>• Concentrateur MCH (Memory Controller Hub) Intel® E7230</li> <li>• Contrôleur E/S Intel® ICH7R</li> <li>• Douze files d'attente avancées</li> </ul>
<b>Gestion des entrées/sorties</b>	<p>Super contrôleur E/S : SMC* LP47M182NR</p> <p><b>Connexions externes :</b></p> <ul style="list-style-type: none"> <li>• Connexions de clavier/souris PS2 empilées</li> <li>• Port série B RJ45</li> <li>• Deux connecteur RJ45 pour cartes réseau pour des connexions de 10/100/1000 Mbps</li> <li>• Deux ports USB 2.0</li> </ul> <p><b>Connexions internes :</b></p> <ul style="list-style-type: none"> <li>• Un support pour port USB pouvant accueillir deux ports USB 2.0</li> <li>• Un support série A DH10</li> <li>• Deux connecteurs SATA-150 avec support RAID 0/1 intégré</li> <li>• Un connecteur ATA-100</li> <li>• Connecteur de panneau avant SSI de 34 broches</li> </ul>
<b>Vidéo</b>	<p>Puce graphique autonome intégrée ATI ES1000 qui prend en charge les pilotes SVGA standard avec fonction d'affichage analogique. Le sous-système graphique intègre une mémoire dédiée de 16 Mo pour prendre en charge le contrôleur vidéo intégré</p>
<b>Sous-système d'E/S intégré</b>	<p><b>Cinq bus PCI indépendants :</b></p> <ul style="list-style-type: none"> <li>• Segment A – Deux connecteur universels PCI de 32-bits/33-MHz 3,3V pouvant accueillir des cartes d'extension PCI pleine longueur (adaptateurs compatibles avec 5V uniquement ne sont pas pris en charge) et un contrôleur Intel® 10/100/1000 82541PI gigabit Ethernet intégré (conforme à la spécification PCI, rév. 2.3)</li> <li>• Segment B – Une ressource x1 PCI Express installée comme un connecteur x4 PCI Express unique pouvant accueillir des cartes d'extension x1/x2/x4 PCI Express</li> <li>• Segment C – Une ressource x1 PCI Express installée comme un contrôleur Intel® 10/100/1000 82573E gigabit Ethernet intégré</li> <li>• Segment D – Une ressource x4 PCI Express installée comme un connecteur x8 PCI Express unique pouvant accueillir des cartes d'extension x1/x2/x8 PCI Express</li> <li>• Segment E – Une ressource x8 PCI Express installée comme un connecteur x8 PCI Express unique pouvant accueillir des cartes d'extension x1/x2/x8 PCI Express</li> </ul>

**Tableau 1. Caractéristiques de la carte (suite)**

<b>Caractéristique</b>	<b>Description</b>
<b>Disque dur</b>	<ul style="list-style-type: none"><li>• Support Ultra ATA100 : un canal IDE pouvant accueillir jusqu'à deux lecteurs :</li><li>• Support SATA : Quatre SATA indépendants qui prennent en charge un débit de données maximal de 1,5 Gb/s (150 Mo/s) par port</li></ul>
<b>Ventilateurs</b>	<ul style="list-style-type: none"><li>• Deux connecteurs de 3 broches pour ventilateurs généraux</li><li>• Deux connecteurs de 4 broches pour ventilateurs généraux</li><li>• Un connecteur de 4 broches pour un ventilateur de processeur</li></ul>

## Emplacement des supports et des connecteurs

L'illustration 2 indique l'emplacement des principaux composants de la carte.

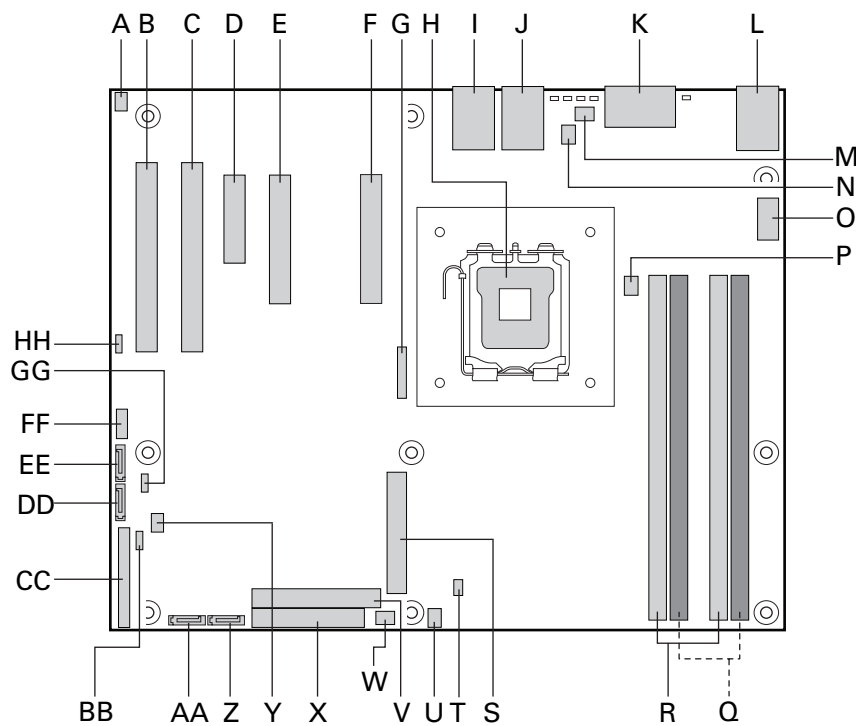

Figure 2. Emplacement des composants et des connecteurs sur la carte

Tableau 2. Composants et connecteurs de la carte

Étiquette	Description	Étiquette	Description
A.	Support du détecteur d'ouverture	R.	Banc de mémoire 1
B.	Emplacement PCI (32bit/33MHz) 1	S.	Alimentation principale
C.	Emplacement PCI (32bit/33MHz) 2	T.	Contrôleur de gestion du matériel
D.	Emplacement PCI Express* x4 (x1 Lane) 3	U.	Ven. sys. 4
E.	Emplacement PCI Express* x8 (x4 Lane) 4	V.	Connecteur PATA IDE
F.	Emplacement PCI Express* x8 (x8 Lane) 5	W.	Ven. sys. 3
G.	Batterie	X.	Connecteur du lecteur de disquettes
H.	Support processeur	Y.	Connecteur DEL SCSI
I.	Carte réseau 1 et USB1-2	Z.	Port SATA 3
J.	Carte réseau 2	AA.	Port SATA 2
K.	Port série A et vidéo	BB.	Cavalier d'effacement du CMOS
L.	Connecteurs clavier/souris PS2 empilés	CC.	Connecteur du panneau avant
M.	Ven.sys. 1	DD.	Port SATA 1
N.	Ven.sys. 2	EE.	Port SATA 0
O.	Alimentation du processeur 2x4	FF.	Connecteur USB externe
P.	Ventilateur de processeur	GG.	Cavalier de configuration du CMOS
Q.	Banc de mémoire 2	HH.	Connecteur HSBP

## Cavaliers de configuration

L'illustration 3 indique l'emplacement des cavaliers de configuration.

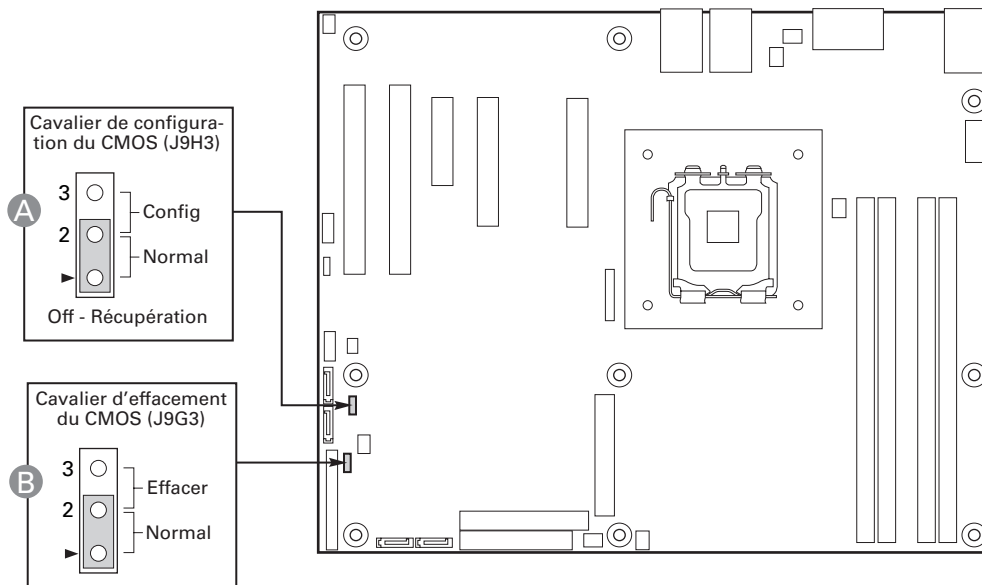

Figure 3. Cavalières de configuration

Tableau 3. Cavalières de configuration

Nom du cavalier	Que se passe-t-il lors de la réinitialisation du système...
CMOS Configuration (configuration du CMOS)	<p>Pour un fonctionnement normal du système, les broches 1-2 doivent être reliées.</p> <p>Si les broches 2 et 3 sont reliées, le système entrera dans un menu de configuration disponible uniquement par la liaison de ces broches. Pour un fonctionnement normal, ces broches NE doivent PAS être reliées.</p> <p>Si ce cavalier est retiré, le système tente un amorçage de récupération du BIOS, en chargeant le code BIOS à partir d'une disquette dans le périphérique flash. Ce cavalier est généralement utilisé lorsque le BIOS est corrompu. Pour un fonctionnement normal, le cavalier NE doit PAS être retiré.</p>
CMOS Clear (effacer CMOS)	<p>Pour un fonctionnement normal du système, les broches 1-2 doivent être reliées.</p> <p>Si les broches 2 et 3 sont reliées, les paramètres CMOS seront effacés à la prochaine réinitialisation. Pour un fonctionnement normal, ces broches NE doivent PAS être reliées.</p>

## Connecteurs du panneau arrière

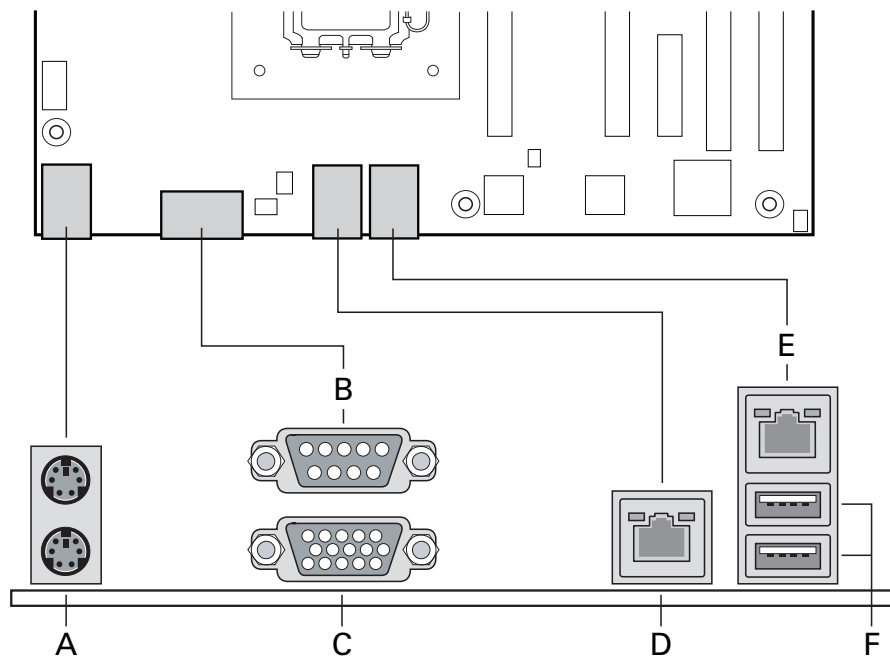

Figure 4. Connecteurs du panneau arrière

Tableau 4. Connecteurs du panneau arrière

Étiquette	Description	Étiquette	Description
A.	Ports clavier/souris PS2 empilés	D.	Carte réseau 2 (10/100/1000 Mbits/s)
B.	Port série A	E.	Carte réseau 1 (10/100/1000 Mbits/s)
C.	Vidéo	F.	USB1-2

Les témoins de carte réseau situés à droite et à gauche de chaque carte réseau fournit les informations suivantes :

Tableau 5. Témoins de carte réseau

Témoin	État du témoin	Description
Gauche	Éteint	Pas de connexion réseau
	Orange	Connexion réseau établie
	Orange clignotant	Activité de transmission/réception
Droit	Éteint	Connexion 10 Mbps (si le témoin gauche est allumé ou clignote)
	Orange	Connexion 100 Mbps
	Vert	Connexion 1000 Mbps

## Configuration matérielle

Pour prévenir tout problème d'intégration ou la détérioration de la carte, votre système doit être configuré comme suit.

### Mémoire

La carte serveur comprend quatre emplacements DIMM sur deux canaux (A et B). Le canal A contient les DIMM 1A et 2A. Le canal B contient les DIMM 1B et 2B.

Un module DIMM de 256 Mo au moins est requis dans le support 1A. Il utilise l'entrelacement unicanal. Pour un fonctionnement optimal et l'entrelacement bicanal, deux DIMM au moins doivent être installés dans les supports 1A et 1B. Sauf dans le cas de l'installation d'un DIMM unique dans le support 1A ou 1B, les DIMM doivent être fixés par paires comme suit:

- DIMM1A et DIMM 1B : utilisez d'abord ces deux connecteurs ensemble.
- DIMM 2A et DIMM 2B : utilisez ces supports en plus de DIMM 1A et DIMM 1B, si les quatre DIMM doivent être utilisés.

Les DIMM doivent être conformes aux exigences suivantes :

- Modules DIMM DDR2 400/533/667, sans tampon
- Structure des DIMM : x72 ECC ou x64 non ECC
- Nombre de broches : 240
- Capacité des DIMM : 256 Mo, 512 Mo, 1 Go et 2 Go.
- PD série : JEDEC rév. 2.0
- PD série : JEDEC rév. 2.0
- Interface : SSTL2

Pour activer le mode Dual Channel Dynamic Paging, les conditions suivantes doivent être respectées :

- Deux modules DIMM identiques sont installés, un dans DIMM\_1A et un dans DIMM\_1B
- Quatre modules DIMM identiques sont installés (un dans chaque connecteur)

Seule l'installation de 3 DIMM n'est pas possible. Ne pas utiliser de DIMM qui ne sont pas compatibles (mêmes type et vitesse). L'utilisation de modules de mémoire identiques est préférable.

## 3 Installation et mises à niveau du matériel

### Avant de commencer

Avant d'utiliser le serveur, lisez attentivement les consignes de sécurité au début de ce manuel.

#### Outils et accessoires requis

- Tournevis cruciforme Phillips (n°1 et n°2)
- Pincettes à bec fin
- Bracelet antistatique et tapis de mousse conducteur (recommandés)

### Installation et retrait d'un module DIMM

L'écran en soie de la carte affiche DIMM\_2B, DIMM\_1B, DIMM\_2A et DIMM\_1A à partir du bord de la carte. DIMM\_1A est le support le plus proche du support du processeur. Voir « mémoire » pour connaître les exigences et les options de la mémoire.

#### Installation de DIMM

Pour installer une DIMM, procédez comme suit :

1. Observez les consignes de sécurité et de protection antistatique de la section « Consignes de sécurité ».
2. Éteignez tous les périphériques connectés au serveur. Éteignez le serveur.
3. Débranchez le cordon d'alimentation secteur du serveur.
4. Retirez le couvercle du serveur.
5. Recherchez les supports DIMM (voir Figure 5).

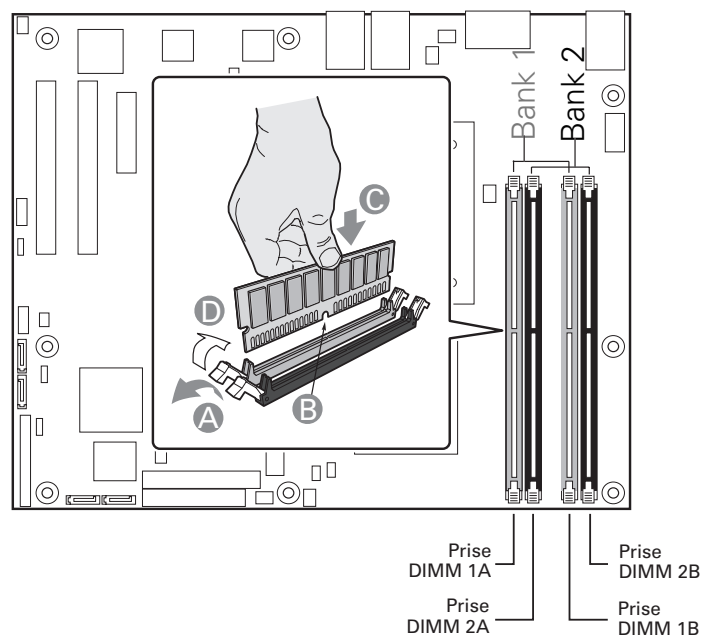

Figure 5. Installation de modules DIMM

6. Veillez à ce que les clips des supports DIMM soient poussés vers l'extérieur, en position ouverte (A dans la Figure 5).
7. Tenez les modules DIMM par les extrémités lorsque vous les retirez de leur emballage antistatique.
8. Placez le module DIMM au-dessus du support. Alignez la petite encoche située sur le bord inférieur du module DIMM avec la clé du support (B dans la Figure 5).
9. Introduisez le bord inférieur du module dans le support (C dans la Figure 5).
10. Lorsque le module est inséré, poussez délicatement le bord supérieur jusqu'à ce que les clips se mettent en place. Vérifiez que les clips sont solidement fixés (D dans la Figure 5).
11. Remettez le couvercle du serveur en place et re-branchez le cordon d'alimentation.



## Remplacement de la pile de secours

La pile au lithium située sur la carte serveur alimente l'horloge temps réel (RTC) pendant une durée pouvant atteindre 10 ans en l'absence de toute autre source d'alimentation. Lorsque la pile commence à faiblir, la tension qu'elle fournit diminue et les paramètres du serveur stockés dans la mémoire RAM CMOS de l'horloge temps réel (par exemple, la date et l'heure) peuvent être erronés. Pour obtenir la liste des piles de rechange agréées, contactez votre responsable Service clientèle ou votre revendeur.



### AVERTISSEMENT

**Danger d'explosion en cas de remplacement incorrect de la pile. Remplacez-la uniquement par une pile du même type ou d'un type équivalent recommandé par le fabricant. Mettez au rebut les piles usagées en vous conformant aux instructions du fabricant.**



### WARNING

**Danger of explosion if battery is incorrectly replaced. Replace only with the same or equivalent type recommended by the equipment manufacturer. Discard used batteries according to manufacturer's instructions.**



### WARNUNG

**Wenn eine ungeeignete Batterie eingesetzt wird oder die Batterie falsch eingesetzt wird, besteht Explosionsgefahr. Ersetzen Sie verbrauchte Batterien nur durch Batterien gleichen oder äquivalenten Typs, der vom Hersteller empfohlen wurde. Entsorgen Sie die verbrauchte Batterie entsprechend den Anweisungen des Herstellers.**



### OSTRZEŻENIE

**Nieprawidłowa wymiana baterii grozi eksplozją. Wymieniać tylko na taki sam lub równoważny typ, zalecany przez producenta. Zużyte baterie utylizować zgodnie z instrukcjami producenta.**



### ADVARSEL

**Lithiumbatteri - Eksplosionsfare ved fejlagtig håndtering. Udskiftning må kun ske med batteri af samme fabrikat og type. Levér det brugte batteri tilbage til leverandøren.**



### ADVARSEL

**Lithiumbatteri - Eksplosjonsfare. Ved utskifting benyttes kun batteri som anbefalt av apparatfabrikanten. Brukt batteri returneres apparatleverandøren.**



### VARNING

**Explosionsfara vid felaktigt batteribyte. Använd samma batterityp eller en ekvivalent typ som rekommenderas av apparattillverkaren. Kassera använt batteri enligt fabrikantens instruktion.**



### VAROITUS

**Paristo voi räjähtää, jos se on virheellisesti asennettu. Vaihda paristo ainoastaan laitevalmistajan suosittelemaan tyyppiin. Hävitä käytetty paristo valmistajan ohjeiden mukaisesti.**

Pour remplacer la pile, procédez comme suit :

1. Observez les consignes de sécurité et de protection antistatique de la section « Consignes de sécurité ».
2. Éteignez tous les périphériques connectés au serveur. Éteignez le serveur.
3. Débranchez le cordon d'alimentation secteur du serveur.
4. Retirez le châssis du serveur et recherchez la pile.
5. Soulevez le dispositif de maintien de la pile (voir Figure 6).
6. Dégagez la pile de son socle.

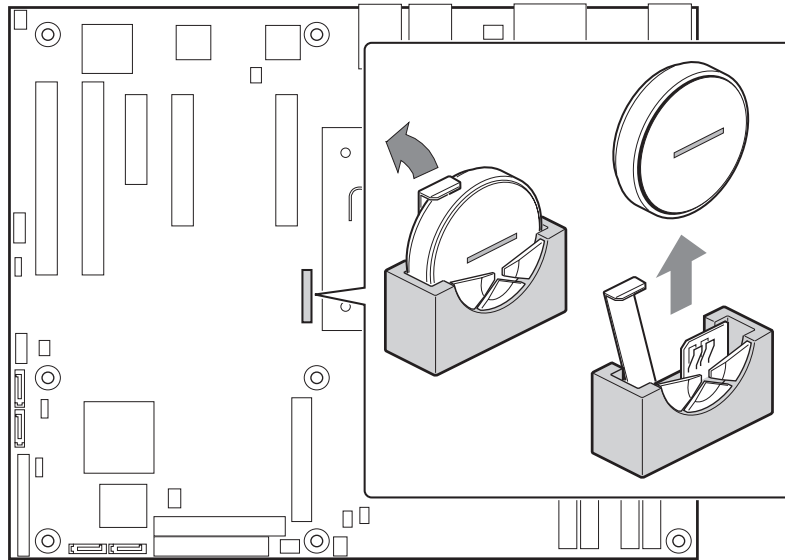

**Figure 6. Remplacement de la pile**

7. Mettez la pile au rebut en observant les réglementations locales.
8. Retirez la pile au lithium de son emballage et, en prenant soin de respecter la polarité, insérez-la dans le socle prévu à cet effet.
9. Fermez le châssis.
10. Exécutez le programme Setup pour restaurer les paramètres de configuration de l'horloge temps réel (RTC).

## 4 Utilitaires du serveur

### Utilisation de l'utilitaire BIOS Setup

Cette section décrit les options de l'utilitaire BIOS Setup qui sert à modifier les valeurs par défaut de la configuration du serveur. Vous pouvez exécuter le BIOS Setup avec ou sans système d'exploitation.

#### Démarrage de Setup

Vous pouvez entrer dans et démarrer le BIOS Setup dans plusieurs cas :

- Lorsque vous mettez le serveur sous tension, après la fin du test de la mémoire par le POST
- Lorsque vous avez placé le cavalier CMOS sur la carte serveur en position « Clear CMOS » (activé)

Dans ces deux cas, l'invite suivante apparaît pendant l'autotest de mise sous tension (POST) :

```
Press <F2> to enter SETUP
```

Le troisième cas concerne la corruption du CMOS/NVRAM. Vous verrez d'autres invites mais pas l'invite <F2>.

```
Warning: CMOS checksum invalid
```

```
Warning: CMOS time and date not set
```

Dans ce cas, le BIOS chargera les valeurs par défaut du CMOS et tentera le redémarrage.

#### Si vous n'accédez pas au Setup

Si vous ne pouvez pas lancer le programme BIOS Setup, vous serez peut-être amené à effacer la mémoire CMOS. Pour savoir comment procéder, reportez-vous à la section « Effacement du CMOS ».

#### Menus de Setup

Chaque page de menu du programme BIOS Setup contient un certain nombre de fonctions. À l'exception des fonctions données à titre d'information, chaque fonction est associée à un champ numérique contenant des paramètres sélectionnables par l'utilisateur. La modification de ces paramètres dépend des options de sécurité de l'utilisateur. S'il est impossible de modifier une valeur, le champ la contenant n'est pas accessible.

Le Tableau 6 décrit les commandes clavier utilisables dans les menus de BIOS Setup.

**Tableau 6. Commandes clavier**

Appuyez sur	Description
<F1>	Aide – L'utilisation de la touche F1 dans n'importe quel menu fait apparaître la fenêtre d'aide.
← →	Les touches fléchées gauche et droite permettent de se déplacer entre les principales pages de menu. Ces touches restent sans effet sur les sous-menus ou listes affichés.
↑	Sélection de l'élément précédent – Cette touche permet de sélectionner l'élément précédent dans une liste d'options de menu, ou dans une liste de valeurs. Pour activer l'élément, appuyez sur la touche Entrée.
↓	Sélection de l'élément suivant – Cette touche permet de sélectionner l'élément suivant dans une liste d'options de menu, ou dans une liste de valeurs. Pour activer l'élément, appuyez sur la touche Entrée.
F5/-	Modification de la valeur – La touche « moins » (-) ou la touche F5 permettent de faire revenir l'élément sélectionné à sa valeur précédente. Utilisez ces flèches pour parcourir les valeurs de la liste associée, sans l'afficher dans son intégralité.
F6/+	Modification de la valeur – La touche « plus » (+) ou la touche F6 permettent de faire passer l'élément sélectionné à la valeur suivante. Utilisez ces flèches pour parcourir les valeurs de la liste associée, sans l'afficher dans son intégralité. Sur les claviers japonais à 106 touches, la touche « plus » (+) possède un code de lecture différent, mais son effet est identique.
<Entrée>	Exécution de la commande – La touche Entrée permet d'activer les sous-menus lorsque la fonction sélectionnée en est un, ou d'afficher une liste de valeurs si une fonction sélectionnée est associée à un champ, ou encore de sélectionner un champ secondaire pour les fonctions à valeurs multiples (date et heure, par exemple). Si une liste de valeurs est affichée, l'appui sur la touche Entrée la remplace par une autre sélection du menu parent.
<Échap>	Fermeture – La touche Échap permet de sortir de n'importe quel champ. Elle annule l'effet de la touche Entrée. Si vous appuyez sur la touche Échap pendant la modification d'un champ ou la sélection de fonctions d'un menu, le menu parent se réaffiche. Si vous appuyez sur la touche Échap dans n'importe quel sous-menu, le menu parent se réaffiche. Si vous appuyez sur la touche Échap dans n'importe quel menu principal, une fenêtre de confirmation de fermeture s'affiche, avec un message demandant si les modifications doivent être abandonnées.
<F9>	Valeurs par défaut au démarrage – L'utilisation de la touche F9 fait apparaître les éléments ci-après : <pre>Setup Confirmation (Confirmation de démarrage) Load default configuration now? (charger la configuration par défaut maintenant ?) [Yes] [No] [Oui] [Non]</pre> <p>Si vous sélectionnez « Yes » avant d'appuyer sur la touche Entrée, toutes les options de démarrage conservent leur valeur par défaut. Si vous sélectionnez « No » avant d'appuyer sur la touche Entrée, ou si vous appuyez sur la touche Échap, vous revenez où vous étiez avant d'appuyer sur la touche F9. Aucune des valeurs n'est modifiée.</p>
<F10>	Enregistrer et quitter - L'utilisation de la touche F10 fait apparaître les éléments ci-après : <pre>Setup Confirmation (Confirmation de démarrage) Save Configuration changes and exit now? (enregistrer les modifications de configuration et quitter maintenant ?) [Yes] [No] [Oui] [Non]</pre> <p>Si vous sélectionnez « Yes » avant d'appuyer sur la touche Entrée, toutes les modifications sont enregistrées, et vous quittez le programme BIOS Setup. Si vous sélectionnez « No » avant d'appuyer sur la touche Entrée, ou si vous appuyez sur la touche Échap, vous revenez où vous étiez avant d'appuyer sur la touche F10. Aucune des valeurs n'est modifiée.</p>

## Ouverture du menu des options de démarrage

Pendant le démarrage du serveur, appuyez sur la touche F10 pour entrer dans le menu des options de démarrage après la fin du test de la mémoire par l'autotest de la mise sous tension.

Ce menu vous permet de sélectionner un périphérique de démarrage qui ne suit pas l'ordre de démarrage défini dans le BIOS.

Cette sélection n'affecte que le démarrage en cours.

## Effacement du CMOS

Si vous ne parvenez pas à accéder aux écrans de configuration du BIOS, vous devrez utiliser le cavalier Clear CMOS (Effacement du CMOS) pour réinitialiser la mémoire de configuration.

1. Éteignez le système et débranchez le cordon d'alimentation.
2. Ouvrez le serveur.
3. Déplacez le cavalier des broches 1 et 2 (position normale) en position CMOS Clear, en recouvrant les broches 2 et 3, comme indiqué dans le schéma suivant.

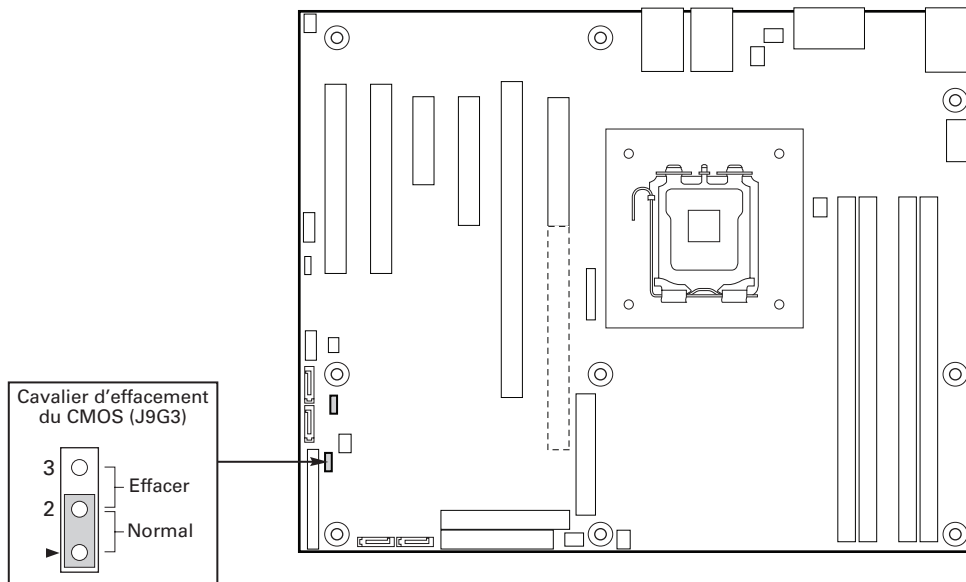

**Figure 7. Effacement du CMOS**

4. Rebranchez le cordon d'alimentation secteur et mettez le système sous tension.
5. Dès que le système émet un signal sonore, éteignez-le et débranchez le cordon d'alimentation.
6. Replacez le cavalier Clear CMOS dans sa position d'origine, en couvrant les broches 1 et 2.
7. Fermez le châssis du serveur.
8. Rebranchez le cordon d'alimentation secteur et mettez le système sous tension.

# Configuration du système pour Serial ATA RAID intégré

## Configuration du BIOS

1. Munissez-vous de deux disques durs SATA au minimum.
2. Entrez dans le programme Setup du BIOS avec la touche <F2> après le démarrage des tests de la mémoire de l'autotest de mise sous tension.
3. Accédez à "Advanced" (Avancé) - "Drive Configuration" (Configuration du disque) et veillez à ce que l'option "Configure SATA as RAID" (Configurer SATA en tant que RAID) est activée.
4. Enregistrez vos changements en appuyant sur la touche F10.

## Création de votre jeu RAID

1. Au redémarrage, vous verrez s'afficher le message d'état de l'option ROM de Embedded RAID :  

```
Press <CTRL-E> to enter RAID Configuration Utility
```

Appuyez sur CTRL-E pour entrer dans l'interface utilisateur de l'option ROM de RAID.
2. Dans le menu Management (gestion), sélectionnez l'option #1 : "Configure" (configurer). Choisissez l'option "Easy Configuration" (configuration facile).
3. Sélectionnez les lecteurs prêts à utiliser dans la matrice RAID à l'aide de la barre d'espacement puis appuyez sur F10 pour finir la sélection.
4. À l'écran "Select Configurable Arrays" (sélectionner les matrices configurables), appuyez sur <espace> et <F10>.
5. Entrez dans les propriétés du nouveau RAID : RAID Level, Size, Stripe Size. Confirmez les paramètres.
6. Quittez l'écran de configuration à l'aide de la touche <Échap> et enregistrez la configuration.
7. Retournez au menu Management et initialisez le nouveau RAID (Initialize the new RAID).

## Chargement des pilotes RAID





1. Lancez le programme d'installation de Microsoft® Windows® à partir du CD d'installation de Microsoft® Windows®.
2. Au démarrage du programme d'installation de Microsoft® Windows®, appuyez sur <F6> pour installer un pilote tiers SCSI ou RAID. Au moment opportun, insérez la disquette du pilote RAID. Installez le pilote du contrôleur RAID SATA.
3. Terminez l'installation de Microsoft® Windows® et installez les pilotes nécessaires.
4. Installez le logiciel MegalDESpy à partir du CD Express Installer CD / Deployment Toolkit fourni avec votre carte-mère ou exécutez le fichier d'installation téléchargé depuis Internet. Cela vous permettra de contrôler localement la configuration RAID.

## 5 Installation sur un rack

Le PLATINUM 200 I peut être fixé sur un rack à l'aide du kit de glissières disponible en option. Suivez les consignes suivantes uniquement pour les serveurs dotés de cette option rack.

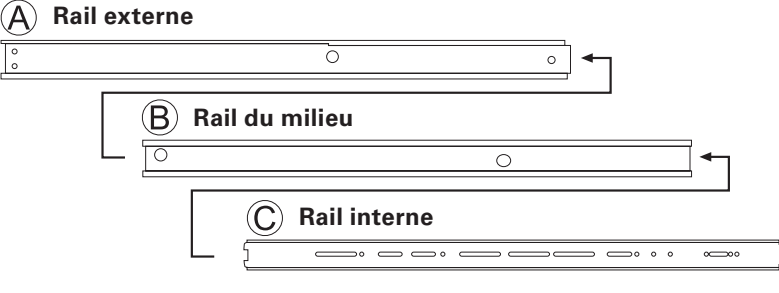
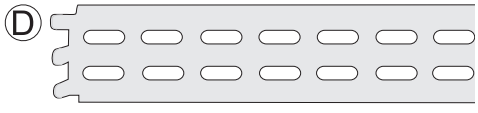
### Nomenclature

Voici la liste de toutes les pièces à rassembler pour l'installation. Chacune d'elles est désignée par une lettre qui sera reprise dans le guide d'installation.

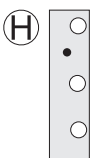
 <p><b>(A) Rail externe</b>  <b>(B) Rail du milieu</b>  <b>(C) Rail interne</b></p>	<p>Le rail du milieu (B) est glissé dans le rail externe (A) et le rail interne (C) est ensuite inséré dans le rail du milieu (B).</p>
 <p><b>(D)</b></p>	<p>Extrémité du support</p>
 <p><b>(E)</b></p>	<p>Vis à tête ronde, grande</p>
 <p><b>(F)</b></p>	<p>Vis à tête ronde, petite</p>
 <p><b>(G)</b></p>	<p>Écrou</p>
 <p><b>(H)</b></p>	<p>Plaque perforée avec trous taraudés</p>

#### REMARQUE

Les vis à tête fraisée ne sont pas nécessaires.

**Conseil :** les clients qui possèdent un rack Maxdata peuvent installer le serveur plus facilement en utilisant les vis, les rondelles et les écrous de serrage de leur armoire.

## Installation

1. Retirez le rail interne (C) du rail du milieu (B).

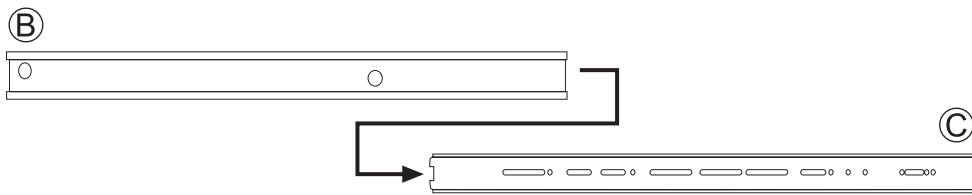

2. Laissez le rail du milieu (B) à l'intérieur du rail externe (A).

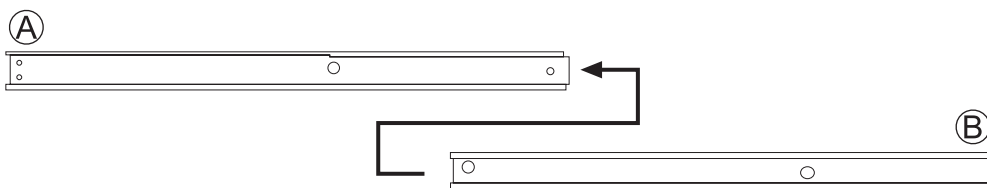

3. Mesurez la distance qui sépare les planchettes avant et arrière de l'armoire. Fixez les supports aux bords argentés (D) au rail externe (A) à l'aide de deux vis (E) et de deux écrous (G), de chaque côté. Veillez à ce que la distance entre le support de fixation du rail externe (A) et le support final (D) soit égale à celle qui sépare les deux parties de planchettes de l'armoire.

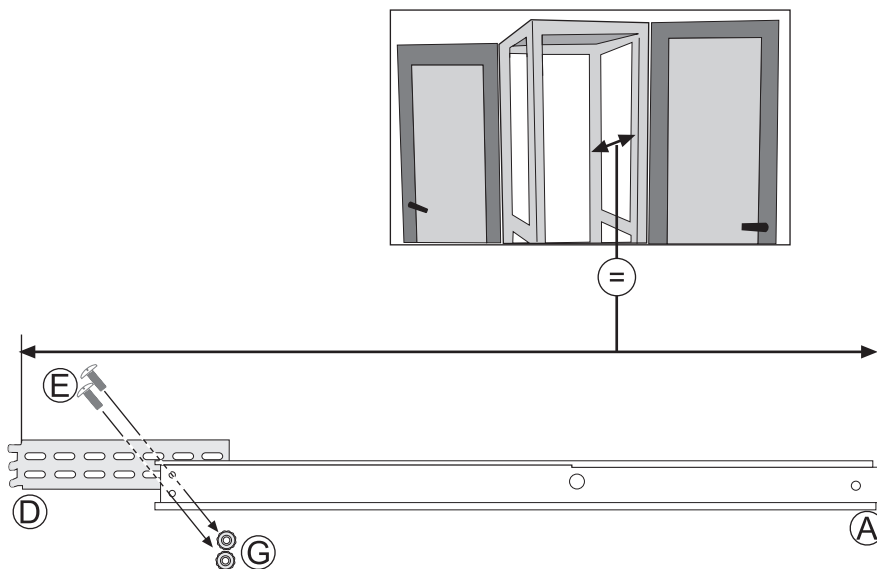



4. Insérez les glissières à l'arrière de l'armoire avec les supports aux bords argentés (D). Maintenez d'abord le support de fixation sur la partie de planchettes. Puis, alignez la plaque perforée sur les trous taraudés (H) derrière la partie de planchettes. Enfin, insérez les vis (E) de l'avant vers les plaques perforées (H), le long de la partie de planchettes et du support de fixation.

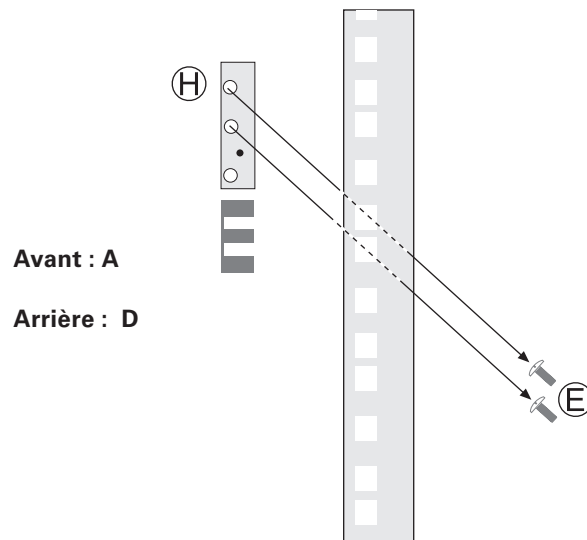

5. Fixez les rails internes (C) avec le verrou à l'arrière du boîtier du serveur à l'aide des petites vis (F).

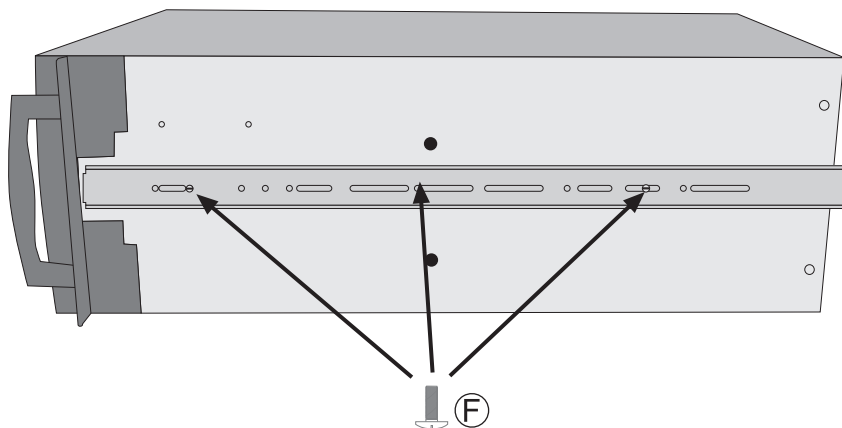

6. Une fois terminé, vous pouvez faire glisser le serveur dans l'armoire en poussant le rail intérieur (C) dans le rail du milieu (B). Pour insérer complètement le serveur, vous devez pousser le verrou aux deux extrémités des rails.

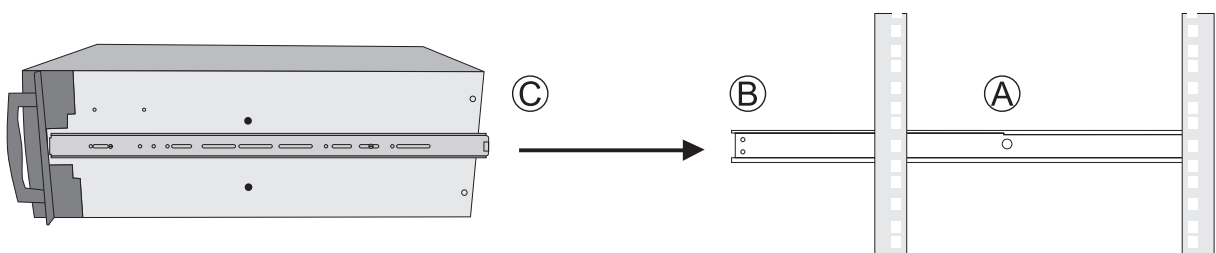



## 6 Informations réglementaires et de conformité

### Conformité du produit aux normes

#### Conformité aux normes de sécurité

Le serveur est conforme aux exigences de sécurité suivantes :

- EN 60950 (Union européenne)
- CE – Normes sur les basses tensions (73/23/EEC) (Union européenne)

#### Conformité du produit aux normes EMC

Le serveur a été testé et vérifié pour la conformité avec les réglementations suivantes en matière de compatibilité électromagnétique :

- EN 55022 (Classe A) – Émissions rayonnées et conduites (Union européenne)
- EN 55024 (Immunité) (Union européenne)
- CE – Directive EMC (89/336/EEC) (Union européenne)

#### Symboles de conformité du produit aux normes

Ce produit porte les symboles de certification suivants :

**Tableau 7. Symboles de certification du produit**

Symbole CE	
------------	--

### Remarques sur la compatibilité électromagnétique

#### Europe (Déclaration de conformité aux directives européennes)

Le présent produit a été testé conformément aux directives européennes sur les basses tensions (73/23/EEC) et la compatibilité électromagnétique (89/336/EEC). Le symbole CE qui figure sur ce produit indique qu'il est conforme à ces normes.