



Camo ATV Cabin

User Manual



Please read and understand all instructions before use.
Retain this manual for future reference.



Camo ATV Cabin

SPECIFICATIONS

Cover	600 Denier Tetron
	Hook-And-Loop Fastening Straps.
Frame	Steel Tubes
Windows	Clear Vinyl
Dimensions	61 x 36 x 30 in. (155 x 91.5 x 76.2 cm)
Weight	18.28 lb (8.30 kg)

INTRODUCTION

The ATV Cabin fits most one-person ATVs. Seven large windows, including a sunroof, allows the driver full visibility. Rear vents prevent fogging during use and the outer shell handles cold temperatures with ease.

SAFETY

WARNING! Read and understand all instructions before using the ATV Cabin. The operator must follow basic precautions to reduce the risk of personal injury and/or damage when using the product. Before allowing someone else to use the ATV Cabin, make sure they are aware of all safety information.

NOTE: Keep this manual for safety warnings, precautions, operating, inspection and maintenance instructions.

PERSONAL SAFETY

CAUTION! Wear protective equipment approved by the Canadian Standards Association (CSA) or American National Standards Institute (ANSI) when using tools to assemble and install the product.

1. Always wear impact safety goggles that provide front and side protection for the eyes.
2. Protective Clothing
 - a. Gloves should provide protection based on the work materials.
 - b. Non-skid footwear is recommended to maintain footing and balance.

SPECIFIC SAFETY PRECAUTIONS

1. Do not exceed speeds of 25 MPH (40 km/h) with the ATV Cabin attached.
2. Do not roll up doors when temperatures are below freezing. The vinyl windows may crack.

USE AND CARE OF ATV CABIN

1. The doors on either side may be rolled up and secured with snap straps at the top of each door.
2. Your ATV Cabin can be cleaned with warm water and a soft cloth. Do not use soap or an abrasive when cleaning, as it may scratch the vinyl or tetron surfaces.

UNPACKING

1. Carefully remove the parts from the box. Retain packaging material until you have carefully inspected and satisfactorily installed or operated the ATV Cabin.
2. Make sure that all items in the parts list are included.
3. Inspect the parts carefully to make sure the ATV Cabins was not damaged during shipping.

WARNING! Do not use the ATV Cabin if any part is missing. Replace the missing part before operating. Failure to do so could result in a malfunction and injury when in use.

PARTS IDENTIFICATION

Contents:

- Camouflage fabric shell
- 2 Front metal tubes (A)
- 2 Rear metal tubes (B)
- 2 Roof metal tubes (C)
- 3 Metal roof rods (D)
- 4 Clear polyethylene protective bushings
- 4 U-bolts and plates
- 8 sets of nuts and lock washers

CABIN ASSEMBLY

1. Spread the fabric shell on the floor with the exterior surface facing down.
2. Slip the front metal tubes (A) into the fabric sleeves labeled (A) on either side of the front windshield. Each tube's horizontal section point inwards. The bend in the upper part of each tube faces down. Join the horizontal sections of the 2 tubes together at the bottom by pushing the crimped end of one tube into the open end of the other tube.
3. Slide the rear metal tubes (B) into the fabric sleeves labeled (B) along the back window and then join the 2 tubes together at the bottom.
4. Insert the inside ends of the front and rear tubes into the roof tubes (C). Make sure that the 3 holes in each tube face in towards the center of the fabric shell.
5. Insert the 3 roof rods (D) into the three fabric sleeves (D) on the inner roof. Insert the ends of the roof rods into the holes in the roof tubes.
6. There are hook-and-loop straps along the centre of each roof tube to secure the roof to the frame. Pull the hook-and-loop strap over the top of each roof tube and attach to the corresponding tab on the other side.
7. Secure the fabric cover to the frame bottom with the 4 hook-and-loop straps along the front and back.

CABIN INSTALLATION

8. Slip each of the 4 clear polyethylene protection bushings onto the bottom of the front and rear tubes so that there are 2 bushings on both the front and back.
9. Gently lift your assembled ATV Cabin onto your ATV so that it rests on your front and rear luggage racks. Your ATV Cabin may be large enough to enclose one of your luggage racks. Reposition the clear protective bushings so they are between your luggage rack and the ATV Cabin frame.
10. Secure the ATV Cabin frame to both luggage racks with the 4 U-bolts and hardware (plates, nuts and lock washers)
11. Secure the 2 leg protection flaps (on the inside front) to your ATV with the hook-and-loop glue tab on the bottom of the flap. The flaps can be repositioned later with the hook-and-loop tabs.

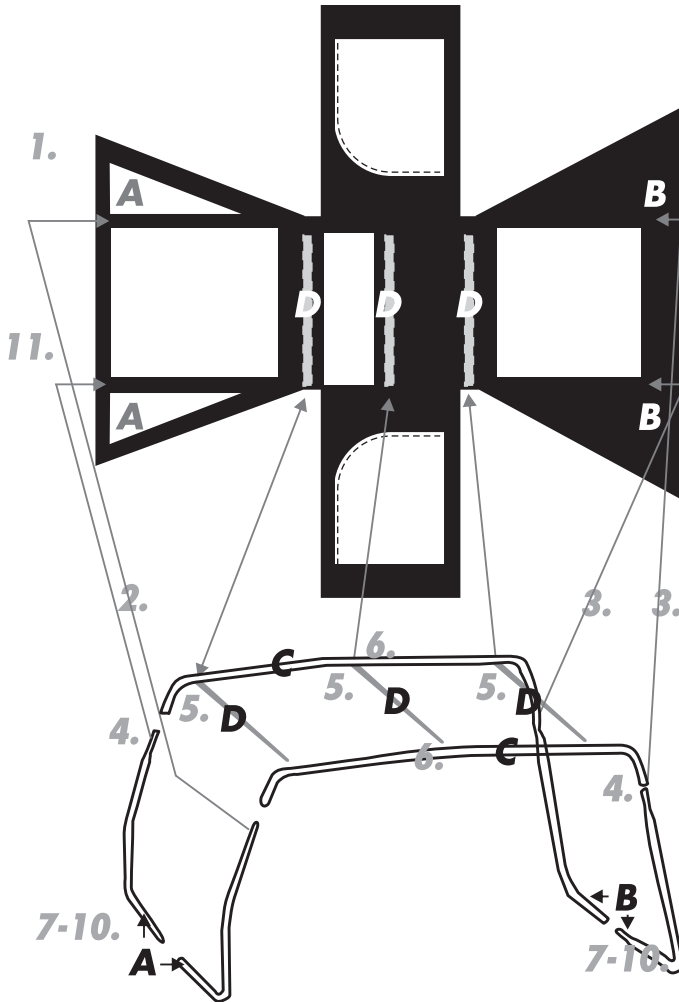

DISPOSING OF ATV CABIN

If the ATV Cabin is damaged beyond repair, bring it to the appropriate recycling facility.

TROUBLESHOOTING

If the ATV Cabin does not function properly or if it is missing parts, contact Princess Auto Ltd. for a solution. If unable to do so, have a qualified technician repair the ATV Cabin.



Cabine de VTT de type camouflage

Manuel d'utilisateur



Vous devez lire et comprendre toutes les instructions avant d'utiliser l'appareil. Conservez ce manuel afin de pouvoir le consulter plus tard.



Cabine de VTT de type camouflage

SPÉCIFICATIONS

Housse	Tetron de 600 deniers
	Sangles de retenue à boucle et à crochet
Cadre	Tube en acier
Fenêtres	Vinyle transparent
Dimensions	155 x 91,5 x 76,2 cm (61 x 36 x 30 po)
Poids	8,30 kg (18,28 lb)

INTRODUCTION

La cabine de VTT convient à la plupart des VTT pour une personne. Sept grandes fenêtres, incluant un toit ouvrant, confèrent au conducteur une visibilité optimale. Les orifices d'aération à l'arrière empêchent la formation de buée en cours d'utilisation, alors que la coquille extérieure endure facilement les températures froides.

SÉCURITÉ

AVERTISSEMENT ! Lisez et assurez-vous de comprendre toutes les instructions avant d'utiliser la cabine de VTT. L'utilisateur doit respecter les précautions de base afin de réduire le risque de blessure et/ou de dommage lorsqu'il utilise le produit. Avant de permettre à quelqu'un d'autre d'utiliser la cabine de VTT, assurez-vous que cette personne est au courant de toutes les consignes de sécurité.

REMARQUE : Conservez ce manuel qui contient les avertissements de sécurité, les précautions, les instructions de fonctionnement, d'inspection et d'entretien.

SÉCURITÉ PERSONNELLE

ATTENTION ! Portez de l'équipement de protection homologué par l'Association canadienne de normalisation (CSA) ou l'American National Standards Institute (ANSI) quand vous utilisez les outils afin d'assembler et installer le produit.

1. Portez toujours des lunettes antiprojections qui offrent une protection frontale et latérale pour les yeux.
2. Vêtements de protection
 - a. Les gants doivent protéger en fonction des matériaux travaillés.
 - b. Les chaussures antidérapantes sont recommandées pour maintenir la stabilité et l'équilibre.

CONSIGNES DE SÉCURITÉ SPÉCIFIQUES

1. Ne dépassez pas une vitesse de 40 km/h (25 mi/h) alors que la cabine de VTT est installée.
2. Ne relevez pas les portes lorsque les températures sont inférieures au point de congélation. Les fenêtres de vinyle peuvent se fissurer.

UTILISATION ET ENTRETIEN DE LA CABINE DE VTT

1. Les portes de chaque côté peuvent être soulevées et retenues au moyen de sangles munies d'un bouton à pression sur la partie supérieure de chaque porte.
2. Votre cabine de VTT peut se nettoyer au moyen d'eau tiède et d'un chiffon doux. N'utilisez pas de savon ou d'abrasif pour le nettoyage, puisque vous pourriez égratigner les surfaces de vinyle ou de Tetron.

DÉBALLAGE

1. Retirez soigneusement les pièces de la boîte. Conservez les matériaux d'emballage jusqu'à ce que vous ayez inspecté avec soin et installé ou utilisé la cabine de VTT de manière satisfaisante.
2. Assurez-vous que tous les articles sur la liste de pièces sont compris.
3. Inspectez les pièces attentivement pour vous assurer que la cabine de VTT n'a pas été endommagée pendant son transport.

AVERTISSEMENT ! N'utilisez pas la cabine de VTT si des pièces sont manquantes. Remplacez les pièces manquantes avant l'utilisation. Le non-respect de cet avertissement peut entraîner une défectuosité et des blessures en cours d'utilisation.

IDENTIFICATION DES PIÈCES

Contenu :

- Coquille en tissu camouflage
- 2 tubes de métal avant (A)
- 2 tubes de métal arrière (B)
- 2 tubes de métal du toit (C)
- 3 tiges de métal du toit (D)
- 4 douilles de protection en polyéthylène transparent
- 4 boulons en U et plaques
- 8 jeux d'écrous et de rondelles-frein

ASSEMBLAGE DE LA CABINE

1. Étendez la coquille de tissu sur le sol en plaçant sa surface extérieure vers le bas.
2. Glissez les tubes de métal avant (A) dans les manchons de tissu identifiés d'un (A) de chaque côté du pare-brise avant. Chaque section horizontale d'un tube est dirigée vers l'intérieur. Le pli sur la partie supérieure de chaque tube se place vers le bas. Reliez ensemble les sections horizontales des 2 tubes au niveau de la partie inférieure en enfonçant l'extrémité sertie d'un tube dans l'extrémité ouverte de l'autre tube.
3. Glissez les tubes de métal arrière (B) dans les manchons de tissu étiquetés (B) le long de la fenêtre arrière et réunir ensuite les 2 tubes sur la partie inférieure.
4. Insérez les extrémités intérieures des tubes avant et arrière dans les tubes du toit (C). Assurez-vous que les 3 orifices dans chacun des tubes sont placés vers le centre de la coquille de tissu.
5. Insérez les 3 tiges du toit (D) dans les trois manchons de tissu (D) sur le toit intérieur. Insérez les extrémités des tiges du toit dans les orifices des tubes du toit.
6. Des sangles à boucle et à crochet sont placées le long du centre de chaque tube du toit afin de retenir le toit au cadre. Tirez la sangle à boucle et à crochet sur chaque tube du toit et fixez-la sur la languette correspondante de l'autre côté.
7. Fixez la housse de tissu au-dessous du châssis au moyen des 4 sangles à boucle et à crochet le long des parties avant et arrière.

INSTALLATION DE LA CABINE

8. Glissez chacune des 4 douilles de protection en polyéthylène transparent sur la partie inférieure des tubes avant et arrière de façon à ce qu'il y ait 2 douilles à l'avant et à l'arrière.
9. Soulevez doucement votre cabine de VTT assemblée sur votre VTT de façon à ce qu'elle repose sur les porte-bagages avant et arrière. Votre cabine de VTT peut être suffisamment vaste pour y placer un de vos porte-bagages. Remplacez les douilles de protection transparentes de façon à ce qu'elles se trouvent entre votre porte-bagages et le cadre de la cabine de VTT.
10. Fixez le cadre de la cabine de VTT aux deux porte-bagages au moyen des 4 boulons en U et autres pièces de quincaillerie (plaques, écrous et rondelles-frein).
11. Retenez les 2 volets de protection des pattes (sur la partie intérieure avant) à votre VTT au moyen de la languette à boucle et à crochet collée sur le bas du volet. Les volets peuvent être remplacés plus tard au moyen des languettes à boucle et à crochet.

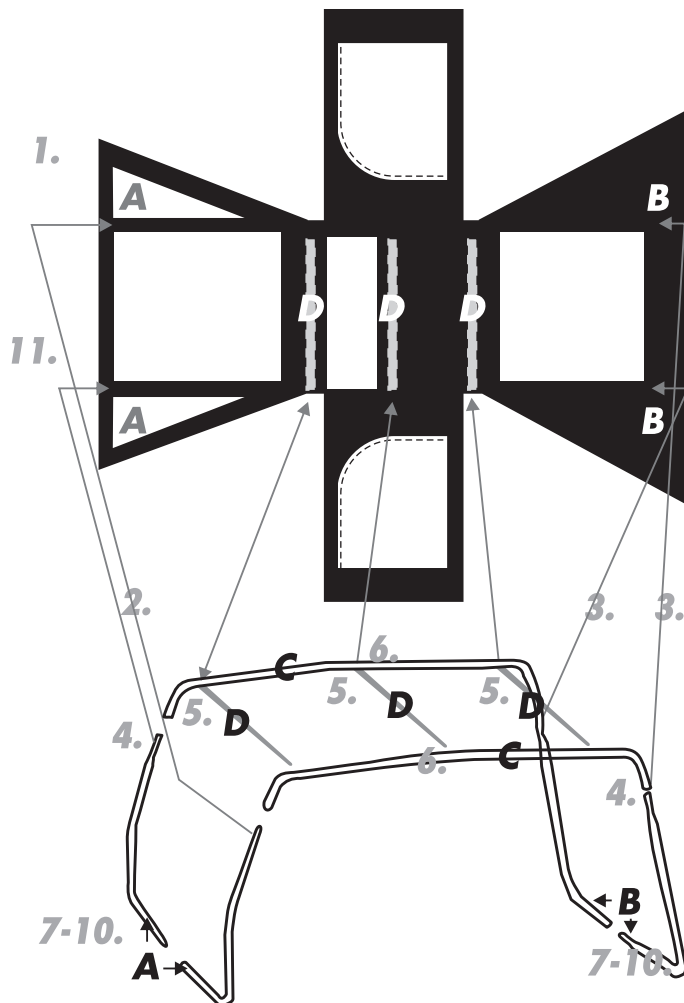

MISE AU REBUT DE LA CABINE DE VTT

Si la cabine de VTT est endommagée au point où il est impossible de la réparer, apportez-la à une installation de recyclage appropriée.

DÉPANNAGE

Si la cabine de VTT ne fonctionne pas correctement ou si des pièces sont manquantes, veuillez contacter Princess Auto Ltd. afin d'obtenir une solution. Si ce n'est pas possible, demandez à un technicien qualifié de réparer la cabine de VTT.