



3.5 HP HAND CARRY GAS COMPRESSOR

User Manual



Please read this manual before use.



3.5 HP HAND CARRY GAS COMPRESSOR

SPECIFICATIONS

Engine	Type	Honda GX120
	Displacement	118 cc
	Max. Speed	3,400 RPM
	Fuel Capacity	2.1 Quarts (2.0 litres)
	Oil Capacity	19 oz (.56 litres)
	Start Type	Recoil/Pull Start
	Auto Idle Down	1,800 RPM
Pump	Stages	Single
	Cylinders	1
	RPM	1,900 to 3,000 RPM
	Air Delivery	5.5 CFM @ 40 PSI
		4.6 CFM @ 90 PSI
	Max. Air Pressure	150 PSI
	Cut-in Pressure	110 PSI
	Cut-out Pressure	135 PSI
	Bore & Stroke	1.85 x 1.57 in. (47 x 40 mm)
	Noise Rating	77 dB(A)
	Oil Capacity	4.25 oz (0.126 litres)
Tank	Capacity	4.5 Gallons (17 litres)
Compressor	Weight	72 lb (33 kg)

TORQUE CHART

Pump Type	Foot-pounds (Newton-metres)
Head Bolts	16 ft-lb (22 N-m)
Cylinder Bolts	11 ft-lb (15 N-m)

INTRODUCTION

The 3.5 HP Hand Carry Gas Compressor is the ideal air compressor for working on jobsites when electricity is not available.

FUNCTIONS

The air compressor's standard equipment includes a regulator with air line pressure gauge, a universal quick disconnect with plug, 4 oz. crankcase pre-filled with oil and an automatic engine throttle for economy and long service life. The engine is a 3.5 HP Honda with a cast-iron cylinder sleeve, overhead valves, an on/off switch, dual element air cleaner, electronic ignition and low oil control. The pump is heavy-duty single stage, with a cast-iron cylinder, ball bearings, metal filter/silencer with replaceable element, stainless steel reed valves and operates with splash lubrication to ensure longer pump life.

SAFETY

WARNING! Read and understand all instructions before using this device. The operator must follow basic precautions to reduce the risk of personal injury and/or damage to the equipment.

Keep this manual for safety warnings, precautions, operating or inspection and maintenance instructions.

HAZARD DEFINITIONS

Please familiarize yourself with the hazard notices found in this manual. A notice is an alert that there is a possibility of property damage, injury or death if certain instructions are not followed.

WARNING! This notice indicates a specific hazard or unsafe practice that could result in severe personal injury or death if the proper precautions are not taken.

NOTICE! This notice indicates that a specific hazard or unsafe practice will result in equipment or property damage, but not personal injury.

WORK AREA

1. Operate in a safe work environment. Keep your work area clean, well lit and free of distractions.
2. Keep anyone not wearing the appropriate safety equipment away from the work area.
3. Store devices properly in a safe and dry location. Keep devices out of the reach of children.
4. Do not install or use in the presence of flammable gases or liquids.

PERSONAL SAFETY

WARNING! Wear personal protective equipment approved by the Canadian Standards Association (CSA) or American National Standards Institute (ANSI).

1. Wear personal protection equipment such as safety goggles, gloves, steel toe footwear or a hard hat as warranted by the work environment.
2. Control the device, personal movement and the work environment to avoid personal injury or damage to the device.

3. Do not operate any tool when tired or under the influence of drugs, alcohol or medications.
4. Avoid entanglement of clothes, hair or personal effects with the moving parts of a device.

SPECIFIC SAFETY PRECAUTIONS

1. Risk of Asphyxiation
 - 1.1 Serious injury or death may occur from inhaling compressed air. The air stream may contain carbon monoxide, toxic vapors or solid particles. Never inhale compressed air directly from the pump, receiver or from a breathing device connected to the air compressor.
 - 1.2 Sprayed materials such as paint, stucco, insecticides, solvents, etc. contain harmful vapors and poisons that may cause serious injury or death if inhaled. Operate compressor only in a well-ventilated area. Use a respirator device and follow the manufacturer's recommendations for their spray equipment. Keep compressor at least 25 feet away from spray equipment.
 - 1.3 Serious injury or death may occur if the exhaust from gas-powered small engines is inhaled. Engine exhaust fumes contain poisonous, carbon monoxide that is odourless and colourless. Operate gas-powered compressors only in a well-ventilated area. Avoid inhaling engine exhaust fumes and never run a gas-powered engine in a closed building or confined area without adequate ventilation.
2. Risk of Bursting
 - 2.1 Serious injury or death may occur from an air tank explosion if the air tank is not properly maintained or if modifications, alterations or repairs are attempted. Drain air tank daily or after each use. Never drill into, weld, patch or modify the air tank. Replace the tank immediately or replace the entire compressor, if a leak develops.

- 2.2 Serious injury or death may occur if modifications are made to the pressure switch, safety relief valve or other components that control the tank pressure. Only make adjustments to the components that control tank pressure if instructions are provided by the manufacturer. Do not make alterations to the factory operating pressure settings. Check operation of the pressure relief valve on a regular basis and never operate without a factory approved pressure relief valve.
- 2.3 Check the manufacturer's maximum pressure rating for air tools and accessories. Compressor outlet pressure must be regulated so as to never exceed the maximum pressure rating of the tool.
- 2.4 Do not use compressor to inflate small low pressure objects such as toys.
3. Risk of Explosion or Fire
 - 3.1 Serious injury or death may result from normal electrical sparks that occur within the motor and/or pressure switch. Always operate compressor in a well-ventilated area free of combustible materials, gasoline, flammable solvents or vapors. Always locate compressor at least 20 feet away from work area if spraying flammable materials.
 - 3.2 Serious injury may occur if a fire is caused by overheating due to inadequate ventilation or restrictions to any of the compressor's ventilation openings. Never place objects against or on top of an air compressor. Always operate air compressor at least 18 in. away from any wall or obstruction. Always operate in a clean, dry and well-ventilated area.
 - 3.3 Serious injury or death may occur from a fire or explosion if spilled gas or vapors come in contact with hot engine parts and ignite. Never attempt to fill the gas tank while the engine is hot or running. Add fuel outdoors in a well-ventilated area. Do not fill gas tank near lit cigarettes or near other sources of ignition.

4. Risk from Moving Parts

- 4.1 Serious injury may occur from moving parts if they came in contact with you or your clothing. Never operate the air compressor without protective guards installed. Replace damaged protective covers or guards immediately.
- 4.2 Always unplug air compressor and drain the air tank completely before attempting any repairs or performing maintenance. Never allow children or adolescents to operate air compressor.
- 4.3 Serious injury may occur if repairs are attempted with damaged, missing or removed protective guards, shrouds or missing covers. All repairs to the air compressor should be made only by authorized or trained service personnel.

5. Risk of Burn

Serious burn injuries could occur from touching exposed metal parts such as the compressor head, copper/braided discharge lines and engine exhaust muffler during operation and even after the compressor is shut down for some time. Never touch any of the exposed metal parts during operation and for an extended period of time after the air compressor has shut down. Do not attempt maintenance on the unit until it has been allowed to completely cool.

6. Risk of Injury from Lifting

Serious injury can result from attempting to lift an object that is too heavy. Use proper lifting techniques for heavy objects. Always obtain assistance from others before attempting to lift any object that is too heavy for one person.

7. Flying Objects

- 7.1 Serious injury may occur from loose debris being propelled at high speeds from the compressed air stream. Always wear OSHA approved safety glasses to protect the eyes during operation of the air compressor.

7.2 Never point the air stream or tools at any point of your body, other people or animals. Debris and dust may be ejected without warning. Always turn off the air compressor and drain tank pressure completely before attempting maintenance or attaching air tools. Release pressure slowly from the system.

8. Risk of Unsafe Operation

Serious injury or death may occur to you or others if air compressor is used in an unsafe manner. Review and understand all instructions and warnings in your owner's manual. Know how to stop the air compressor. Do not operate until you are thoroughly familiar with all of the controls. Do not operate the compressor if fatigued or under the influence of alcohol or drugs. Stay alert while operating the compressor and pay close attention to the task at hand.

9. Risk of Damage to Air Compressor or Property

Failure to transport or operate the air compressor properly may result in major repair expenses. Oil leaks will damage carpets, painted surfaces, flooring and other items. Check oil levels daily and maintain proper oil levels. Always run compressor in a level, secure position that keeps it from tipping or falling during use. Do not operate without an air filter or in a corrosive environment. Always transport in a level position and use protective mats to keep truck beds clean, etc. Check the drain bolt regularly and do not overfill machinery with oil.

10. Spark Arrestor

Please note that this product may not be equipped with a spark arresting muffler. If the compressor is operated around flammable materials or agricultural crops, brush, forests and grasslands, an approved spark arrestor must be installed, maintained and in good working order.

USE AND CARE OF DEVICE

Use the correct device for the job. This device was designed for a specific function. Do not modify or alter this device or use it for an unintended purpose.

PARTS IDENTIFICATION

WARNING! Do not operate the device if any part is missing. Replace the missing part before operating. Failure to do so could result in a malfunction and personal injury.

Remove the parts and accessories from the packaging and inspect for damage. Make sure that all items in the parts list are included.

Contents:

- Air Compressor

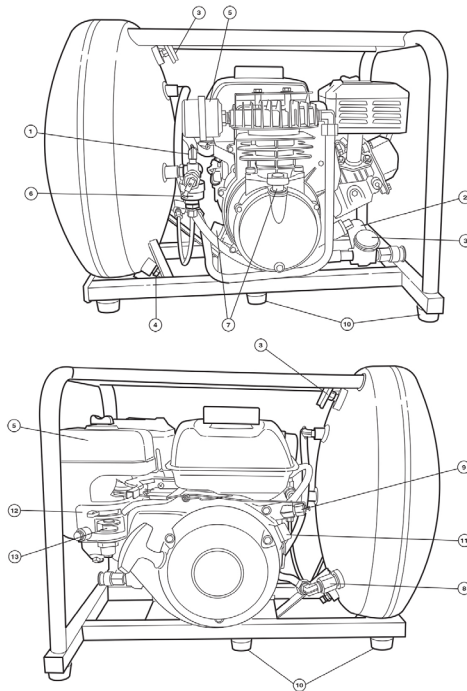

PARTS OF COMPRESSOR - SYSTEM CONTROLS

1. Safety-Relief Valve

The air compressor is equipped with a safety-relief valve that is designed to discharge tank pressure at a predetermined pressure setting. Check the pressure relief valve periodically by pulling on the ring only when the tank pressure is completely drained.

The spring loaded valve should move freely within the pressure relief valve body. An inoperable pressure relief valve could allow an excessive amount of tank pressure to build, causing the air tank to catastrophically rupture or explode. Do not tamper with or attempt to eliminate the safety relief valve.

2. Regulator - Working Pressure

To adjust the output/line pressure, simply lift up on the regulator adjustment knob and rotate clockwise to increase working pressure or counterclockwise to decrease. Push adjustment knob back down to lock in setting. Never exceed the manufacturer's maximum allowable pressure rating of the tool being used or item being inflated.

3. Pressure Gauge(s)

Gauges to measure tank or storage pressure and another gauge attached to the regulator that indicates output or working pressure.

4. Drain Valve

A drain valve is installed to allow moisture to be drained on a daily basis from the compressor storage tank. Open drain carefully and slowly to prevent scale, rust or debris from being expelled at a high rate of speed. Keep the drain valve open when not in use.

5. Air Intake Filter

Air intake filters are installed to prevent foreign matter from entering the engine or compressor pump. Check intake elements on a regular basis and either clean or replace as needed. Warm soapy water or low compressed air may

be used to clean the elements. Check intake canisters or elbow components for cracks or broken seals and replace if structural problems are found.

6. Pilot-Unloader Valve

A pilot-unloader valve is used on all gas-powered units. When the storage tank reaches the top pressure setting of the pilot valve, the air being compressed is discharged to atmosphere instead of into the storage tank. When the tank pressure drops to the low pressure setting of the pilot valve, the compressed air will be redirected to the air tank. Do not attempt to replace the pilot valve without first draining the tank pressure completely. See Pilot Valve Adjustment for adjustment and fine-tuning instructions. Do not adjust above the following factory recommendations.

Classification	Pressure Setting
I-Stage Compressor	110 to 135 PSI
II-Stage Compressor	130 to 150 PSI

7. Dipstick

Prior to daily operation, check the oil level of the compressor pump and engine. The compressor has a dipstick to help check and maintain the proper oil level. The dipstick also functions as a crankcase vent. Never operate the compressor without the factory supplied dipstick.

8. Check Valve

The air compressor is built with a check valve to seal off and maintain tank pressure after the top end pressure setting of pilot valve or pressure switch is reached. The check valve works in conjunction with the pressure switch relief valve to provide a loadless start for the compressor system. A quick burst of air escaping from the pressure switch relief valve after a unit reaches top end indicates the check valve is working properly. If the compressor has a mysterious leak after stopping that cannot be traced elsewhere, the check valve may require servicing/replacing.

9. Automatic-Idle Control

This gas-powered air compressor is built with an engine idle control kit that automatically decreases the engine speed when the top end pressure setting of the pilot unloader valve is reached (see 24 in Parts List - Compressor). The top RPM setting of the engine is factory set for maximum performance and service life. Do not alter the factory top RPM setting. The engine idle speed is factory set and controlled by a black plastic Philips head screw on the carburetor. A slight increase to the idle speed setting may be required when operating in colder temperatures. Turn screw clockwise in 1/4-turn increments to increase the idle speed. If the idle speed setting is too low, premature fouling of spark plug will occur.

10. Vibration Dampener(s)

The rubber pads installed beneath the portable tank assembly are very important to the proper operation of the air compressor. They provide protection from vibration that could cause damage to many system components.

11. Engine Kill Switch

A kill switch is installed to easily stop the engine. Do not attempt to move the throttle lever (as described in the Honda owner's manual) when stopping the engine. The engine throttle lever is factory set and locked down at a top RPM setting that will provide maximum performance and service life for the complete air compressor system. The kill switch must be moved to the ON position prior to pulling the recoil rope assembly to start the engine.

12. Engine Choke

Moving the choke lever completely to the left (closed position) will help start a cold engine. After start up, the choke lever must be moved completely to the right (open position) for the engine to operate properly. Fouling of the spark plug and excessive internal carbon build up will occur if the engine is operated with the choke lever even partially closed.

13. Fuel Shut-Off Valve

The fuel shut-off valve should only be moved to the OPEN position (completely to the right) when the engine is being operated. Always stop the flow of fuel by moving the shut-off valve completely to the left when the engine is not being operated. Do not move or transport the air compressor with the fuel valve in the open position.

OPERATION

PRE-START CHECKLIST

Read the owner's manual thoroughly. Make sure that you completely understand all of the safety warnings, system controls and instructions provided before attempting to operate this air compressor. Every effort has been made to provide you with the information needed to obtain many years of reliable and trouble-free service out of your new air compressor. It is your responsibility to operate the air compressor properly. To obtain the longest possible service life from your air compressor you must always keep the following instructions in mind.

1. Always operate the compressor in a level position. All splash-lubricated pumps have a dipper on the bottom of the connecting rod that must remain submerged in the oil bath. Operation at more than a 10° angle will cause the pump to seize.
2. Operate in a clean, dry and well-ventilated area. Allow at least 18 in. between the air compressor and walls or nearby objects. Do not operate in the rain or in areas of standing water. Never operate in an area where other gases, fumes or vapors are present which may become explosive when compressed. Do not operate compressor in an enclosed area.
3. Check oil level daily and change at regular intervals. Refer to the maintenance section of this owner's manual for the correct type/weight of oil to use and how often the oil should be changed.

4. Inspect/clean/change intake elements on a regular basis. The ingestion of dirt into the pump and engine is the primary cause of premature wear. Pay special attention to the intake filters. Check intake filters daily.
5. Check tension of bolts, belts and hardware on a regular basis. Operation of any equipment with loose bolts and/or fittings will lead to excessive vibration and the premature failure of the compressor system control components.
6. Maintain rubber vibration pads. Excessive vibration is a major cause of premature compressor failure.
7. Drain moisture from air tank daily. Water is a natural byproduct of compressed air. Drain air tank after each use to combat internal tank corrosion. Keep drain valve open if storing compressor for any length of time.
8. Do not alter factory RPM settings on gas-powered compressors. Engine throttle arm is factory set and locked into position at RPMs that will provide maximum performance, fuel consumption and service life.

WARNING! Your safety and the well-being of others while operating the compressor is our main concern. Do not operate or permit anyone else to operate your air compressor until the information contained in this manual is read and completely understood. Please contact the Princess Auto customer service department if you have any questions on the proper use of your air compressor.

GAS POWERED

Refer to item numbers 9, 11, 12 & 13 in the System Controls section of this manual for information on:

- Engine automatic idle control
- Engine kill switch
- Engine choke
- Fuel shut-off valve

Also note the engine throttle arm is locked into a top RPM setting that will provide maximum service life and does not need to be moved to start or stop the machine.

Additional instructions can be found in the engine owner's manual. Take additional care to keep dirt/debris from entering the fuel tank or obstructing the airflow through the engine or past the pump. Make sure the airflow to the regulator is completely closed (gauge attached reads 0 PSI) before attaching air hose and accessory. A slight hissing noise caused by the airflow being directed to atmosphere during engine idle is normal. Store compressor in a warm/dry location and perform maintenance as indicated in your manuals.

STARTING IN COLD TEMPERATURES

1. Check engine and pump oil level. With the air compressor in a level position the engine oil level should be maintained to the bottom edge of either oil fill port.
2. Please note the engine maximum RPM setting is factory set and secured by the use of a hex head screw between the throttle arm and throttle plate. Do not remove the screw or alter the factory locked position of the engine throttle arm.
3. Open the drain valve on the bottom of the air tank and allow the motor and pump to run unloaded for a minute to warm up. Close the drain and repeat the procedure if the motor continues to struggle.
4. Rotate the engine kill switch to the ON position, open the fuel shutoff lever, close the choke lever. Start the engine, open the choke lever. If engine begins to falter or bog down close/open the choke until engine maintains proper speed. The choke must be fully open to operate the engine. Close drain after the engine and pump are cycling efficiently.
5. When outside temperatures drop consistently below 40° F (4.4° C), change the pump oil to either 10W, synthetic blend or full synthetic. It may still be necessary to employ the cold start technique described above.

HIGH-ALTITUDE OPERATION

Due to a decrease in atmospheric pressure air compressor pumps produce less CFM at higher elevations. As a rule of thumb the output will decrease approximately three percent per 1,000 feet of elevation.

Contact the Princess Auto Ltd Customer Service Department if your normally reliable air compressor fails to operate correctly at higher elevations.

MAINTENANCE

WARNING! Only qualified service personnel should repair the device. An improperly repaired device may present a hazard to the user and/or others.

WARNING! Always shut down your compressor and drain the air tank completely before attempting any type of maintenance. Wait for compressor to cool before servicing. Failure to follow these instructions could result in an injury.

Your new air compressor represents the finest engineering and construction available. Even the best machinery requires periodic maintenance. Please stick to the maintenance schedule and consider the suggestions that follow to keep your compressor in peak condition.

1. Maintain the device with care. A device in good condition is efficient, easier to control and will have fewer problems.
2. Inspect the device components periodically. Repair or replace damaged or worn components.
3. Follow instructions for lubricating and changing accessories.
4. Inspect the device fittings, alignment and hoses periodically. Have damaged or worn components repaired or replaced by an authorized technician.
5. Maintain the device's label and name plate. These carry important information. If unreadable or missing, contact Princess Auto Ltd. for replacements.

MAINTENANCE HINTS

1. Use a soap/water solution to check for air leaks.
2. Never clean filters with a flammable solvent.
3. Re-torque head bolts only after the pump has cooled.
4. Never weld on air tank.
5. Use heat to loosen liquid sealant on drain valve, engine pulleys and flywheels before attempting to remove.

LUBRICATION

NOTICE! Replace the oil after the first 40 hours of operation. Do not use a detergent oil.

Inspect and lubricate the device when required.

The compressor is shipped with 30 WT oil in the pump and 10w 30 oil in the motor. Change the oil if necessary based on the temperature range found in the Oil Type Table.

Prior to daily operation, make a habit of checking the oil level in your compressor pump. The compressor has a dipstick with casting marks that indicate the minimum and maximum acceptable levels of oil. ALWAYS maintain the oil level to read 2/3 full. Oil levels over this amount will result in oil blowing past the rings or through the crankcase breather. Lower amounts of oil will result in insufficient lubrication of moving parts.

Do not operate the pump with an inadequate or excessive amount of oil. This model is splash lubricated by means of dippers on the connecting rods. The pump MUST be operated in a level position for proper lubrication.

OIL TYPE TABLE

The compressor is shipped with 30 WT oil in the pump and 10w 30 oil in the motor. Change the oil if necessary based on the temperature range found in the Oil Type Table.

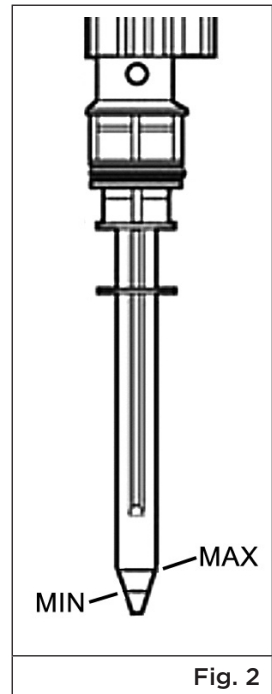

Temperature	0° to 40°F	40°F & Above
	-17° to 0°C	14° to 38°C
Non-Detergent Air Compressor Oil	10 WT	30 WT
For maximum performance and service life, we recommend using a premium quality compressor oil available at Princess Auto.		

MAINTENANCE SCHEDULE

Recommendation	Daily	Weekly	Monthly	Quarterly
Check Oil Level	X			
Drain Moisture from Tank	X			
Inspect Air Filter(s)	X			
Check for Unusual Noise or Vibration	X			
Inspect Protective Guards	X			
Check for Air or Oil Leaks	X			
Clean Exterior of Air Compressor		X		
Check Condition of Vibration Pads		X		
Tighten/Retorque Bolts		X		
Check Operation of Safety Valve		X		
Change Compressor Oil			X	
Clean/Change Air Filter			X	
Perform Pump Up Time Test			X	
Check Operation of System Controls				X
Check Air Tank for Dents/Leaks				X

PILOT VALVE ADJUSTMENT

RESETTING DIFFERENTIAL

Make sure the top toggle lever is positioned as shown (Figure 3). Loosen locknut (1) by turning counterclockwise several full turns. Gently turn differential setting (2) clockwise only until the internal rod makes contact with the steel ball inside. After making contact, turn differential (2) counterclockwise 1/4 turn. Secure position by tightening locknut (1) and proceed to Top-End Setting.

TOP-END SETTING

Loosen locknut (3) by turning counterclockwise several full turns. Turning (4) clockwise will increase the top end pressure setting. Turning counterclockwise will

decrease the top end pressure setting. Begin at a low setting by turning counterclockwise one full turn. Proceed to fine tuning instructions.

FINE-TUNING

INSTRUCTIONS

Start the engine and observe tank pressure gauge. As tank pressure approaches 100-130 pound-force per square inch gauge (PSIG), the pilot valve should begin unloading at the felt muffler and cause the gas engine to slow down to idle speed.

If the pilot valve does not unload as tank pressure approaches 130 PSIG, slowly turn the top end setting (4) counterclockwise until pilot starts to unload prematurely (at 100 PSIG). Turn the top end setting (4) clockwise in 1/4 turn increments, tap down on the internal rod at the toggle attachment, and repeat until desired top end setting is reached.

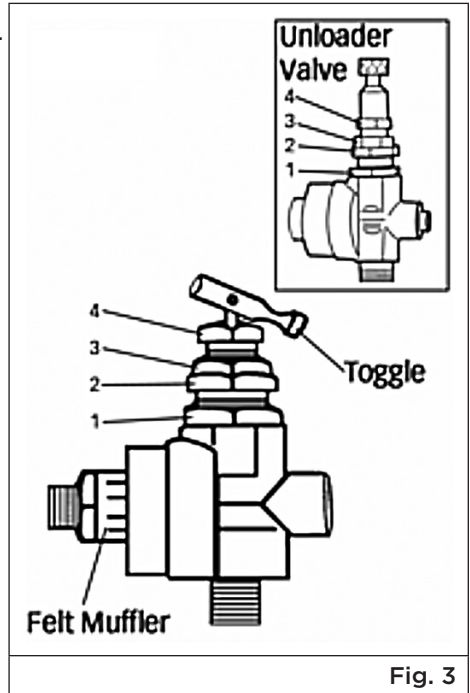

Fig. 3

If the pilot valve begins to rattle (sputter), fine tune differential setting (2) by a 1/16 turn in either direction until the rattling stops. After fine-tuning, secure the setting by turning the locknuts (1 & 3) clockwise until tight. Hold the setting (2 & 4) in place while turning locknuts to secure.

STORAGE

When not in use for an extended period, apply a thin coat of lubricant to the steel parts to avoid rust. Remove the lubricant before using the device again.

DISPOSAL

Recycle a device damaged beyond repair at the appropriate facility.

Contact your local municipality for a list of disposal facilities or by-laws for electronic devices, batteries, oil or other toxic liquids.

IMPORTANT! DO NOT pollute the environment by allowing uncontrolled discharge of waste oil.

TROUBLESHOOTING

Contact Princess Auto Ltd. for a solution if the device does not function properly or parts are missing. If unable to do so, have a qualified technician service the device.

PROBLEM	CAUSE	SOLUTION
Pump is slow to build tank pressure	<ol style="list-style-type: none"> 1. Excessive leaks in system. 2. Blown gasket. 3. Broken reed valve. 4. Obstructed intake filter. 5. Leaking regulator. 6. Defective pilot valve. 	<ol style="list-style-type: none"> 1. Correct air leaks. 2. Replace head gaskets. 3. Replace reed valves. 4. Clean or replace intake element. 5. Replace regulator. 6. Replace pilot valve.

PROBLEM	CAUSE	SOLUTION
Excessive oil consumption	<ol style="list-style-type: none"> 1. Too much oil in crankcase. 2. Improper weight of oil. 3. Obstructed crankcase vent. 4. Dirty/plugged intake filter. 5. Worn piston rings. 6. Scored cylinder. 	<ol style="list-style-type: none"> 1. Drain to proper level. 2. Replace with proper oil. 3. Replace dipstick or oil fill plug/ crankcase vent. 4. Clean/replace intake filter. 5. Contact Princess Auto Ltd. 6. Contact Princess Auto Ltd.
Overheating compressor	<ol style="list-style-type: none"> 1. Poor ventilation. 2. Improper pump rotation. 3. Internal pump problem. 	<ol style="list-style-type: none"> 1. Relocate compressor. 2. Contact Princess Auto Ltd. 3. Contact Princess Auto Ltd.
Gasoline engine is hard to start	<ol style="list-style-type: none"> 1. Fouled, incorrect or improperly gapped spark plug. 2. Improper engine oil level. 3. Improper weight of pump or engine oil. 4. Improper or old gas. 	<ol style="list-style-type: none"> 1. Install proper spark plug after gapping to factory specs. 2. Fill to top of threads for oil plug. 3. Change to proper weight of oil for operating temperature. 4. Contact Princess Auto Ltd.
Knocking	<ol style="list-style-type: none"> 1. Lack of oil in crankcase. 2. Worn piston pin. 3. Worn main bearings. 4. Worn connecting rod. 5. Excessive crankshaft end play. 6. Piston hitting head due to foreign matter/ carbon deposits. 	<ol style="list-style-type: none"> 1. Add oil. 2. Replace pin. 3. Replace bearings. 4. Replace inserts or rod assembly. 5. Consult Princess Auto Ltd. 6. Inspect, repair or replace valves & pistons.
Low Discharge Pressure/ Pumps Slowly	<ol style="list-style-type: none"> 1. Air leaks. 2. Broken or dirty valves. 3. Restricted air intake. 4. Blown gaskets. 5. Defective gauges. 6. Pump too small for application. 	<ol style="list-style-type: none"> 1. Check system for air leaks. 2. Replace or clean valves and valve plates. 3. Replace filter element. 4. Replace gaskets. 5. Replace gauges. 6. Contact Princess Auto Ltd.

PROBLEM	CAUSE	SOLUTION
Excessive Oil Consumption	<ol style="list-style-type: none"> 1. Restricted or dirty air filter. 2. Crankcase is over-filled with oil. 3. Worn piston rings. 4. Improper Weight of oil. 5. Obstructed crankcase vent. 6. Scored cylinder. 	<ol style="list-style-type: none"> 1. Clean or replace air filter. 2. Drain oil and refill to proper level. 3. Contact Princess Auto Ltd. 4. Replace with proper oil. 5. Replace dipstick. 6. Have pump serviced.
Overheating Pump	<ol style="list-style-type: none"> 1. Poor ventilation. 2. Dirty cooling surface. 3. Restricted air intake. 4. Low oil level. 5. Dirty or defective reed valve. 	<ol style="list-style-type: none"> 1. Move pump to allow for better ventilation. 2. Clean pump. 3. Replace filter. 4. Add non-detergent, single viscosity oil. 5. Clean valve plate and replace valves.
Oil in the Discharge Air	<ol style="list-style-type: none"> 1. Worn piston rings. 2. Pump air intake restricted. 3. Restricted crankcase breather. 4. Excessive oil in pump. 5. Wrong oil viscosity. 	<ol style="list-style-type: none"> 1. Replace piston rings. 2. Replace filter. 3. Clean crankcase breather 4. Check gauge and adjust to proper oil level. 5. Drain and replace with non-detergent, single viscosity oil.
Water in Crankcase	<ol style="list-style-type: none"> 1. Pump does not run long. 2. Pump too large for application. 	<ol style="list-style-type: none"> 1. Contact Princess Auto Ltd. 2. Contact Princess Auto Ltd.

PARTS BREAKDOWN

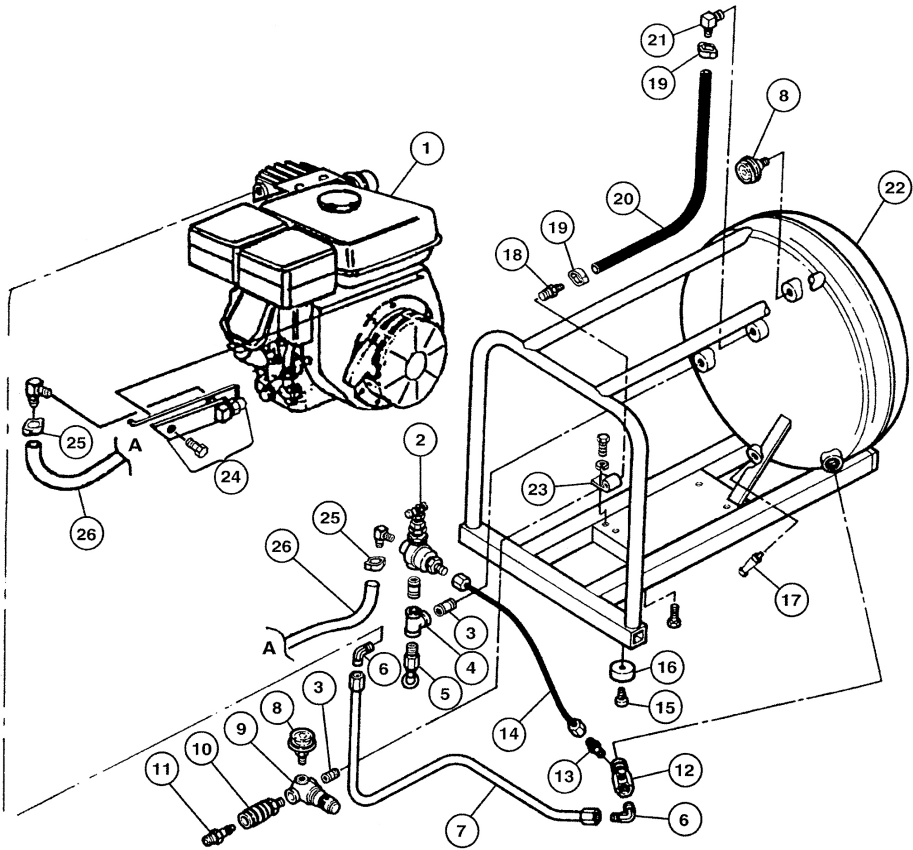

PARTS LIST - COMPRESSOR

PART #	DESCRIPTION	QTY.	PART ID.
1	Pump (not shown)	1	PMP11MK238FI
	Honda Engine - GD4000PV5H	1	ENG04H01
2	Pilot Unloader Valve	1	131B
3	Nipple	1	BLNP0250X0875
4	Tee	1	BLTE0250
5	Safety Valve	1	SRV0250N165
6	Brass Elbow	2	BRELO500X037539
7	Discharge Tube	1	GD4000PV5H-DISCH TB
8	Gauge	2	GA0125200
9	Regulator	1	REG0250M
10	Quick Disconnect	1	308
11	Coupler Plug	1	310
12	Check Valve	1	CV3X4T
13	Brass Straight	1	BRST0250X012538
14	1/4 in. Nylon Tubing - 16 in.	1.25 ft	178D
	Brass Ring	2	BRRG0250
	Brass Nut	2	BRNT0250
	Brass Sleeve	2	BRSLO250
15	Screw	6	MIS10093C
16	Rubber Foot	6	219B
17	Drain Valve	1	132B
18	Brass Coupler	1	BRCPO250X0250H12
19	Hose Clamp	2	177
20	1/4 in. Rubber Hose - 18 in.	1.5 ft	178
21	Brass Coupler	1	BRELO250X0250H16
22	Tank Assembly	1	TNKASYGDPV5
23	Accessory Bracket	1	212
24	Throttle Control Kit - Honda	1	192EGX120K1QX
25	Hose Clamp	2	177
26	1/4 in. Rubber Hose - 18 in.	1.5 ft	178

PARTS LIST - PUMP

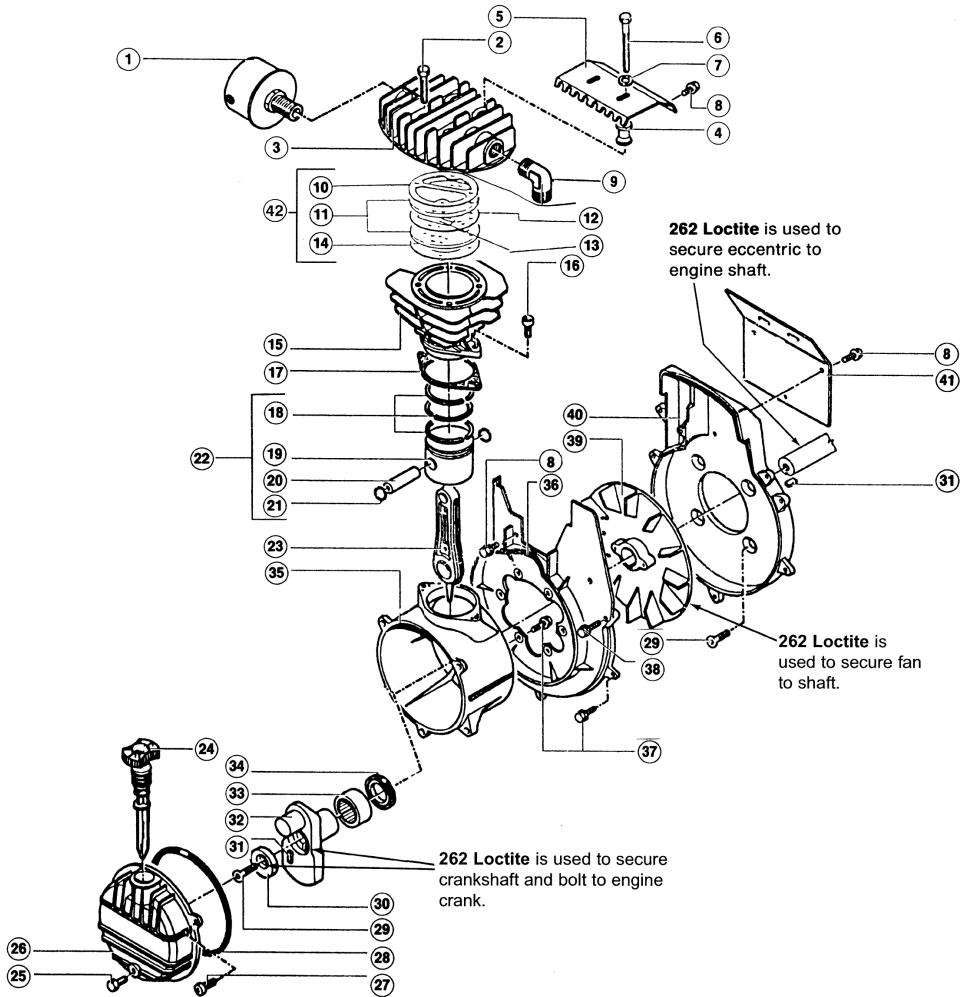

PARTS LIST - PUMP

PART #	DESCRIPTION	QTY.	PART ID.
1	Intake Filter Assembly	1	317013000F
	Filter Element	1	317013004FE
2	Bolt	2	014002021F
3	Head	1	116069001F
4	Spacer	2	116060015F
5	Air Baffle	1	116060007F
6	Bolt	2	MIS10035
7	Washer	2	MIS10102
8	Screw	6	MIS10036
9	Brass Elbow	1	BRELO500X037539
10	Gasket	1	116022009F
11	Valve Plate	2	116022013F
12	Gasket	1	116022012F
13	Valve	2	116022038F
14	Gasket	1	116022010F
15	Cylinder	1	116022001F
16	Bolt	2	MIS10049
17	O-Ring	1	010114000F
18	Ring Set	1	216022002F
19	Piston	1	116022004F
20	Piston Pin	1	116022040F
21	Snap Ring	2	015001000F
22	Piston Assembly	1	416022004F
23	Connecting Rod	1	116091021F
24	Dipstick	1	012035000F
25	Drain Plug	1	014013024F
26	Crankcase Cover	1	116022006F
27	Screw	3	MIS10036
28	Diaphragm	1	116001025F

PARTS LIST - PUMP

PART #	DESCRIPTION	QTY.	PART ID.
29	Screw	5	MIS10033
30	Washer	1	116060005F
31	Keystock	2	116060006F
32	Crankshaft	1	116060001F (SPECIFY MODEL)
33	Bearing	1	033058000F
34	Seal	1	010060000F
35	Crankcase	1	116060011F
36	Air Baffle/Mounting Plate - Pump	1	116060003F
37	Screw	11	MIS10037
38	Screw	2	MIS10038
39	Fan	1	016060002F
40	Air Baffle/Mounting Plate - Engine	1	116060004F
41	Air Baffle	1	116060010F
42	Valve Plate Assembly	1	116022100F
	Gasket Set	1	216032001F



COMPRESSEUR À ESSENCE PORTATIF DE 3,5 CV

Manuel d'utilisateur



Veuillez lire ce manuel avant d'utiliser cet appareil.



COMPRESSEUR À ESSENCE PORTATIF DE 3,5 CV

SPECIFICATIONS

Moteur	Type	Honda GX120
	Cylindrée du moteur	118 cm cubes
	Vitesse max.	3 400 tr/min
	Contenance en carburant	2,0 litres (2,1 pintes)
	Capacité en huile	0,56 litres (19 oz)
	Type de démarrage	Démarrage à rappel/corde
	Mise au ralenti automatique	1 800 tr/min
Pompe	Étages	1 étage
	Cylindres	1
	Tr/min	1 900 à 3 000 tr/min
	Diffusion d'air	5,5 pi cubes/min à 40 lb/po carré
		4,6 pi cubes/min à 90 lb/po carré
	Pression d'air max.	150 lb/po carré
	Pression d'enclenchement	110 lb/po carré
	Pression de déclenchement	150 lb/po carré
	Alésage et course	47 x 40mm (1,85 x 1,57 po)
	Indice nominal de bruit	77 dB(A)
Capacité en huile	0,126 litres (4,25 oz)	
Réservoir	Capacité	17 litres (4,5 Gallons)
Compressor	Poids	33 kg (72 lb)

TORQUE TABLEAU

Type de pompe	Newton-mètres (pieds-livres)
Boulons de tête	22 N-m (16 pieds-livres)
Boulons de cylindre	15 N-m (11 pieds-livres)

INTRODUCTION

Le compresseur à essence portatif de 3,5 CV est le compresseur d'air idéal sur les chantiers lorsqu'aucune alimentation en électricité n'est disponible.

FONCTIONS

L'équipement standard du compresseur d'air comprend un régulateur avec manomètre sur conduite d'air, un raccord à dégagement rapide avec bouchon, un carter moteur de 4 oz déjà rempli d'huile, ainsi qu'un accélérateur automatique du moteur pour des raisons d'économie et pour assurer une durée de vie prolongée. Le compresseur est muni d'un moteur Honda de 3,5 CV doté d'un manchon de cylindre en fonte, de soupapes en tête, d'un interrupteur de marche/arrêt, d'un filtre à air à deux éléments, d'un système d'allumage électronique, ainsi que d'une commande de bas niveau d'huile. La pompe est un modèle robuste à un seul étage munie d'un cylindre en fonte, de roulements à billes, d'un filtre/silencieux en métal avec élément remplaçable, de soupapes flexibles en acier inoxydable et d'un système de lubrification par barbotage qui permet de prolonger sa durée de vie.

SÉCURITÉ

AVERTISSEMENT ! Veuillez lire et comprendre toutes les instructions avant d'utiliser cet appareil. L'utilisateur doit respecter les précautions de base lorsqu'il utilise cet appareil afin de réduire le risque de blessure ou de dommage à l'équipement.

Conservez ce manuel qui contient les avertissements de sécurité, les précautions, les instructions de fonctionnement ou d'inspection et d'entretien.

DÉFINITIONS DE DANGER

Veuillez-vous familiariser avec les avis de danger qui sont présentés dans ce manuel. Un avis est une alerte indiquant qu'il existe un risque de dommage à la propriété, de blessure ou de décès si on ne respecte pas certaines instructions.

AVERTISSEMENT ! Cet avis indique un risque particulier ou une pratique non sécuritaire qui pourrait entraîner des blessures corporelles graves ou même la mort si on omet de prendre les précautions nécessaires.

AVIS ! Cet avis indique un risque particulier ou une pratique non sécuritaire qui entraînera des dommages au niveau de l'équipement ou des biens, mais non des blessures corporelles.

AIRE DE TRAVAIL

1. Travaillez dans un environnement de travail sécuritaire. Gardez votre aire de travail propre, bien éclairée et exempte de toute distraction.
2. Assurez-vous que les personnes qui ne portent pas l'équipement de sécurité approprié ne se trouvent pas à proximité de l'aire de travail.
3. Rangez les appareils correctement dans un lieu sécurisé et sec. Gardez les appareils hors de la portée des enfants.
4. N'installez pas et n'utilisez pas d'appareils électriques en présence de gaz ou de liquides inflammables.

SÉCURITÉ PERSONNELLE

AVERTISSEMENT ! Portez de l'équipement de protection personnelle homologué par l'Association canadienne de normalisation (CSA) ou l'American National Standards Institute (ANSI).

1. Portez un équipement de protection individuel, comme des lunettes de sécurité, des gants, des chaussures à embout d'acier ou un casque de protection lorsque le milieu de travail le justifie.
2. Gardez le contrôle de l'outil, de vos mouvements et de l'environnement de travail pour éviter les blessures ou le bris de l'outil.
3. N'utilisez pas d'outils si vous êtes fatigué ou sous l'effet de drogues, d'alcool ou de médicaments.
4. Évitez que les vêtements, les cheveux ou les effets personnels ne se prennent dans les pièces mobiles d'un outil.

CONSIGNES DE SÉCURITÉ SPÉCIFIQUES

1. Risque d'asphyxie
 - 1.1 Des blessures graves ou même la mort peuvent survenir en cas d'inhalation de l'air comprimé. Le jet d'air peut contenir du monoxyde de carbone, des vapeurs toxiques ou des particules solides. N'inhalez jamais l'air comprimé directement à partir de la pompe, du récepteur ou d'un appareil respiratoire relié au compresseur d'air.
 - 1.2 Les matières vaporisées, comme la peinture, le stuc, les insecticides, les solvants, etc. renferment des émanations et des poisons nocifs pouvant entraîner des blessures graves et même la mort s'ils sont inhalés. Utilisez le compresseur uniquement dans un endroit bien aéré. Utilisez un appareil respiratoire et observez les recommandations du fabricant de l'équipement de vaporisation. Tenez le compresseur au moins à 25 pi de l'équipement de vaporisation.

- 1.3 Des blessures graves ou même la mort peuvent survenir en cas d'inhalation des gaz d'échappement des moteurs à essence. Les gaz d'échappement du moteur contiennent du monoxyde de carbone, un gaz empoisonné qui est également inodore et incolore. Utilisez les compresseurs à essence uniquement dans un endroit bien aéré. Évitez d'inhaler les gaz d'échappement du moteur et ne laissez
2. Risque d'éclatement
 - 2.1 Des blessures graves ou la mort peuvent survenir en cas d'explosion du réservoir d'air si celui-ci n'est pas bien entretenu ou si on tente de procéder à des modifications, des altérations ou des réparations. Videz le réservoir d'air tous les jours ou après chaque utilisation. Ne percez, soudez, rapiéciez ou modifiez jamais le réservoir d'air. Remplacez immédiatement le réservoir ou remplacez le compresseur au complet si une fuite apparaît.
 - 2.2 Des blessures graves ou la mort peuvent survenir si on modifie le pressostat, la soupape de sécurité ou d'autres composants qui contrôlent la pression du réservoir. Ajustez uniquement les composants qui commandent la pression du réservoir si les instructions sont fournies par le fabricant. N'apportez aucune modification aux réglages de la pression d'utilisation effectués en usine. Vérifiez régulièrement le fonctionnement de la soupape de décharge et n'utilisez jamais le système dans une soupape de décharge approuvée par l'usine.
 - 2.3 Consultez la pression nominale maximale du fabricant en ce qui concerne les outils pneumatiques et accessoires. La pression de sortie du compresseur doit être réglée de façon à ne jamais dépasser la pression nominale maximale de l'outil.
 - 2.4 N'utilisez jamais le compresseur pour gonfler les petits objets à basse pression, comme les jouets.

3. Risque d'explosion ou d'incendie
 - 3.1 Des blessures graves ou même la mort peuvent être causées par les étincelles électriques normales qui sont produites à l'intérieur du moteur et/ou du pressostat. Utilisez toujours le compresseur dans un endroit bien aéré où l'on ne trouve pas de matières combustibles, d'essence, de solvants inflammables ou d'émanations. Placez toujours le compresseur à au moins 20 pi de l'aire de travail si vous vaporisez des matières inflammables.
 - 3.2 Des blessures graves peuvent se produire si un incendie est causé par la surchauffe en raison d'une ventilation insuffisante ou de restrictions au niveau d'un des orifices de ventilation des compresseurs. Ne placez jamais d'objets contre ou sur un compresseur d'air. Utilisez toujours le compresseur d'air au moins à 18 po de tout mur ou obstruction. Utilisez toujours dans un endroit propre et sec et bien aéré.
 - 3.3 Des blessures graves ou même la mort peuvent survenir en cas d'incendie ou d'explosion si l'essence déversée vient en contact avec les pièces chaudes du moteur pour ensuite s'allumer. Ne tentez jamais de remplir le réservoir d'essence alors que le moteur est chaud ou en marche. Ajoutez du carburant dans un endroit bien aéré. Ne remplissez pas le réservoir à essence près d'une cigarette allumée ou d'autres sources d'allumage.
4. Risque de blessures causées par les pièces mobiles
 - 4.1 Des blessures graves peuvent être causées par les pièces mobiles si elles viennent en contact avec vous ou vos vêtements. N'utilisez jamais le compresseur d'air sans que les protecteurs ne soient en place. Remplacez immédiatement les couvercles de protection ou les protecteurs endommagés.
 - 4.2 Débranchez toujours le compresseur d'air et videz complètement les réservoirs d'air avant de tenter toute réparation ou de procéder à l'entretien. Ne laissez jamais les enfants ou les adolescents utiliser le compresseur d'air.

- 4.3 Des blessures graves peuvent se produire si on tente d'effectuer des réparations alors que les protecteurs, les carénages ou les couvercles sont manquants. Toutes les réparations au compresseur d'air devraient être confiées uniquement à un personnel d'entretien autorisé ou formé.
5. Risque de brûlure
Des brûlures graves peuvent survenir si on touche les pièces de métal exposées, comme la tête du compresseur, les conduites de refoulement tressées/en cuivre et le silencieux de gaz d'échappement du moteur en cours de marche, et ce, même après avoir arrêté le compresseur pendant un certain temps. Ne touchez jamais une pièce de métal exposée en cours de fonctionnement et pour un temps prolongé après avoir arrêté le compresseur d'air. Ne tentez pas d'entretenir l'appareil à moins de l'avoir laissé se refroidir complètement.
6. Risque de blessure au moment de soulever
Des blessures graves peuvent survenir lorsqu'on tente de soulever un objet trop lourd. Utilisez les techniques de levage recommandées pour soulever les objets lourds. Demandez toujours l'aide des gens avant de tenter de soulever un objet trop lourd pour une seule personne.
- 7 Objets propulsés
- 7.1 Des blessures graves peuvent se produire si des débris sont propulsés à haute vitesse dans le jet d'air du compresseur. Portez toujours des lunettes de sécurité approuvés OSHA afin de vous protéger les yeux lorsque vous utilisez le compresseur d'air.
- 7.2 Ne dirigez jamais le jet d'air ou les outils vers votre corps, d'autres individus ou des animaux. Des débris et de la poussière peuvent être éjectés sans avertissement. Arrêtez toujours le compresseur d'air et évacuez complètement la pression du réservoir avant de tenter de procéder à l'entretien ou de fixer des outils pneumatiques. Évacuez doucement la pression du système.

8. Risque de fonctionnement dangereux

Des blessures graves ou même la mort peuvent survenir en cas d'utilisation non sécuritaire du compresseur d'air. Veuillez lire et vous assurer de comprendre toutes les instructions et tous les avertissements présentés dans votre manuel du propriétaire. Vous devez connaître la façon d'arrêter le compresseur d'air. Ne l'utilisez pas avant de connaître toutes les commandes. N'utilisez pas le compresseur si vous êtes fatigué ou sous l'effet de drogues ou d'alcool. Demeurez alerte lorsque vous utilisez le compresseur et concentrez-vous sur la tâche que vous effectuez.

9. Risque de dommage au compresseur d'air ou aux biens

À défaut de transporter ou d'utiliser le compresseur d'air correctement, il peut en résulter des dépenses majeures en réparations. Les fuites d'huile endommageront les tapis, les surfaces peintes, les planchers et autres objets. Vérifiez les niveaux d'huile quotidiennement et assurez-vous qu'ils sont toujours convenables. Faites toujours fonctionner le compresseur au niveau et dans une position fixe pour l'empêcher de basculer ou de tomber en cours d'utilisation. N'utilisez pas sans un filtre à air ou dans un environnement corrosif. Transportez toujours au niveau et utilisez des tapis de protection pour que la plateforme du camion demeure propre, etc. Vérifiez régulièrement le boulon de vidange et évitez de trop remplir la machinerie d'huile.

10. Pare-étincelles

Veillez prendre note qu'il est possible que ce produit ne soit pas muni d'un silencieux à l'épreuve des étincelles. Si vous utilisez le compresseur autour de matériaux inflammables ou de récoltes, de buissons, de forêts et de pâturages, un pare-étincelles approuvé doit être installé, entretenu et maintenu en bon état de marche.

UTILISATION ET ENTRETIEN DE L'APPAREIL

Utilisez le bon appareil pour la tâche à effectuer. Cet appareil a été conçu pour une utilisation spécifique. Évitez de modifier ou d'altérer cet appareil ou de l'utiliser à une fin autre que celle pour laquelle il a été conçu.

IDENTIFICATION DES PIÈCES

AVERTISSEMENT ! Ne faites pas fonctionner l'appareil si des pièces sont manquantes. Remplacez les pièces manquantes avant l'utilisation. Le non-respect de cet avertissement peut entraîner une défectuosité et des blessures graves.

Retirez les pièces et les accessoires de l'emballage et vérifiez s'il y a des dommages. Assurez-vous que tous les articles sur la liste de pièces sont compris.

Contenu :

- Compresseur d'air

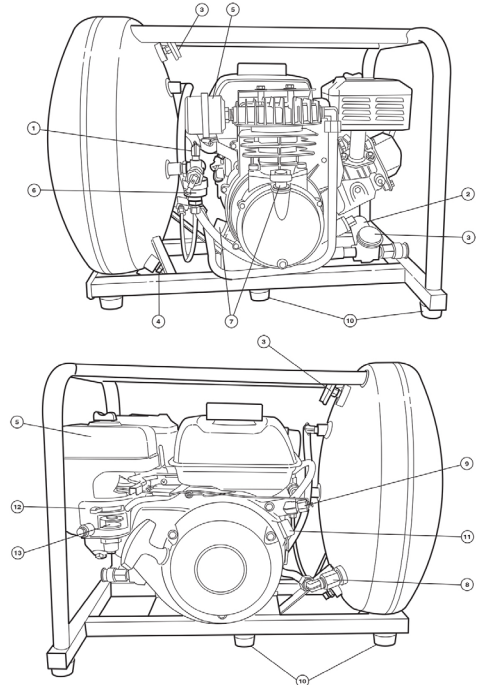

PIÈCES DU COMPRESSEUR - COMMANDES DU SYSTÈME

1. Soupape de décharge de sécurité
Le compresseur d'air est muni d'une soupape de décharge de sécurité conçue pour évacuer la pression du réservoir à une pression de réglage prédéterminée. Vérifiez régulièrement la soupape de décharge de sécurité en tirant sur la bague uniquement lorsque la pression du réservoir est parfaitement nulle.
La soupape à ressort devrait se déplacer librement à l'intérieur du corps de la soupape de décharge de pression. Une soupape de sécurité hors d'usage pourrait provoquer l'accumulation d'une quantité excessive de pression à l'intérieur du réservoir, entraînant ainsi une rupture ou une explosion de celui-ci qui serait catastrophique.
Ne modifiez pas et ne tentez pas d'éliminer la soupape de décharge de sécurité.
2. Régulateur - Pression de fonctionnement
Pour ajuster la pression de sortie ou de la conduite, soulevez simplement le bouton de réglage du régulateur et tournez-le dans le sens horaire pour augmenter la pression de travail ou dans le sens antihoraire pour la réduire. Renfoncez le bouton de réglage pour préserver le réglage. Ne dépassez jamais la pression nominale maximale permise par le fabricant de l'outil utilisé ou de l'article que vous gonflez.
3. Manomètre(s)
Des manomètres permettant de mesurer la pression du réservoir ou la pression de remisage et un autre manomètre fixé au régulateur qui indique la pression de travail à la sortie.
4. Soupapes de vidange
Une soupape de vidange est installée afin de pouvoir évacuer quotidiennement l'humidité du réservoir de stockage du compresseur. Ouvrez le drain soigneusement et lentement pour éviter que la calamine, la rouille ou des débris ne soient expulsés à haute vitesse. Laissez la soupape de vidange ouverte lorsqu'elle n'est pas utilisée.

5. Filtre d'admission d'air

Les filtres d'admission d'air sont installés pour empêcher les matières étrangères de pénétrer dans le moteur ou dans la pompe du compresseur. Vérifiez régulièrement les éléments d'admission pour ensuite les nettoyer ou les remplacer, au besoin. Une eau savonneuse tiède ou de l'air comprimé à basse pression peut être utilisée pour nettoyer les éléments. Vérifiez si les récipients d'admission ou les composants du coude présentent des fissures ou des joints brisés et remplacez-les si des problèmes de nature structurale sont constatés.

6. Soupape de décompression pilote

Une soupape de décompression pilote est utilisée sur tous les appareils alimentés en essence. Lorsque le réservoir de stockage atteint la pression de réglage maximale de la soupape pilote, l'air comprimé est libéré dans l'atmosphère plutôt que dans le réservoir de stockage. Lorsque la pression du réservoir chute à la pression de réglage minimale de la soupape pilote, l'air comprimé est redirigé dans le réservoir d'air. Ne tentez pas de remplacer la soupape pilote sans avoir évacué premièrement toute la pression du réservoir. Voyez la rubrique Réglage de la soupape pilote afin de connaître la marche à suivre pour le réglage et la mise au point. Ne l'ajustez pas au-dessus des paramètres suivants qui sont recommandés par l'usine.

Classification	Réglage de pression
Compresseur à 1 étage	110 à 135 lb/po carré
Compresseur à 2 étages	130 à 150 lb/po carré

7. Jauge

Avant l'utilisation quotidienne, vérifiez le niveau d'huile dans la pompe du compresseur et du moteur. Ce compresseur est muni d'une jauge pour aider à vérifier et à maintenir un niveau d'huile adéquat. La jauge sert également de reniflard pour le carter moteur. N'utilisez jamais le compresseur sans la jauge fournie par l'usine

8. Clapet de non-retour

Le compresseur d'air est muni d'un clapet de non-retour qui scelle et retient la pression du réservoir après avoir atteint la pression de réglage maximale de la soupape pilote ou du pressostat. Le clapet de non-retour fonctionne conjointement avec la soupape de décharge du pressostat afin de permettre un démarrage sans charge du système de compresseur. Une poussée rapide d'air qui s'échappe de la soupape de décharge du pressostat après qu'un appareil ait atteint sa pression maximale indique que le clapet de non-retour fonctionne correctement. Si, après s'être arrêté, le compresseur présente une fuite mystérieuse dont on ne peut retracer l'origine, il se peut que vous deviez procéder à l'entretien ou au remplacement du clapet de non-retour.

9. Commande automatique de ralenti

Ce compresseur d'air à essence est muni d'une trousse de commande de ralenti du moteur qui réduit automatiquement la vitesse du moteur lorsqu'on atteint la pression de réglage supérieure de la soupape de décompression pilote (voyez le n° 24 dans la Liste des pièces - Compresseur). Le régime de réglage supérieur du moteur est réglé en usine pour assurer un rendement et une durée de vie en service maximaux. Ne modifiez pas le régime maximal réglé en usine. La vitesse de ralenti du moteur est réglée en usine et commandée au moyen d'une vis à tête cruciforme en plastique noire qui se trouve sur le carburateur. Une augmentation légère de la vitesse de réglage de ralenti peut être nécessaire lorsqu'on utilise le moteur à des températures plus froides. Tournez la vis dans le sens horaire par incréments de 1/4 tour pour augmenter la vitesse de ralenti. Si la vitesse de réglage de ralenti est trop faible, un encrassement prématuré de la bougie se produira.

10. Amortisseur(s) de vibrations

Les plaquettes de caoutchouc placées sous le réservoir portatif sont très importantes pour assurer le bon fonctionnement du compresseur d'air. Ces plaquettes protègent contre les vibrations qui pourraient endommager les nombreux composants du système.

11. Coupe-circuit du moteur

Un coupe-circuit a été prévu afin de pouvoir arrêter facilement le moteur. Ne tentez pas de déplacer le levier d'accélérateur (de la façon décrite dans le manuel du propriétaire Honda) au moment d'arrêter le moteur. Le levier d'accélérateur du moteur a été réglé en usine et verrouillé à un régime maximal qui procure un rendement et une durée de vie en service maximaux pour l'ensemble du système de compresseur d'air. Le coupe-circuit doit être placé à la position ON (marche) avant de tirer sur la corde de rappel afin de démarrer le moteur.

12. Étrangleur du moteur

En déplaçant le levier d'étrangleur complètement vers la gauche (position fermée), on facilitera ainsi le démarrage d'un moteur froid. Suivant le démarrage, le levier d'étrangleur doit être déplacé complètement vers la droite (position ouverte) afin que le moteur puisse fonctionner correctement. La bougie s'encrassera et il en résultera une accumulation excessive de carbone à l'intérieur si on utilise le moteur alors que le levier d'étrangleur est fermé, même partiellement.

13. Soupape d'arrêt de carburant

On recommande de déplacer la soupape d'arrêt de carburant à la position OUVERTE (complètement vers la droite) uniquement lorsque le moteur est en marche. Interrompez toujours la circulation du carburant en déplaçant la soupape d'arrêt complètement vers la gauche alors que le moteur est arrêté. Ne déplacez ou ne transportez pas le compresseur d'air alors que le robinet de carburant est ouvert.

UTILISATION

LISTE DE VÉRIFICATION D'AVANT DÉMARRAGE

Lisez attentivement le manuel du propriétaire. Assurez-vous de comprendre parfaitement les avertissements de sécurité, les commandes du système et les instructions présentées avant de tenter d'utiliser ce compresseur d'air. Un effort particulier a été consacré pour vous présenter toute l'information nécessaire afin que vous puissiez ainsi bénéficier de nombreuses années d'un fonctionnement fiable et sans problème de votre compresseur d'air. Il vous incombe cependant d'utiliser correctement le compresseur d'air. Pour bénéficier de la durée de vie en service la plus longue possible de votre compresseur d'air, vous devez toujours tenir compte des instructions suivantes.

1. Utilisez toujours le compresseur au niveau. Toutes les pompes lubrifiées par barbotage sont munies d'un plongeur situé au bas de la bielle qui doit rester submergé dans le bain d'huile. Une utilisation dans un angle supérieur à 10 degrés entraînera un grippage de la pompe.
2. Utilisez dans un endroit propre et sec et bien aéré. Prévoyez une distance d'au moins 18 po entre le compresseur d'air et les parois ou les objets à proximité. N'utilisez pas dans la pluie ou dans les endroits présentant de l'eau stagnante. N'utilisez jamais dans un endroit présentant d'autres gaz, émanations ou vapeurs qui risquent d'exploser si on les comprime. N'utilisez pas le compresseur dans un endroit fermé.
3. Vérifiez le niveau d'huile quotidiennement et remplacez-la à intervalles réguliers. Consultez la section Entretien dans ce manuel du propriétaire pour connaître le type et le poids prescrits de l'huile qu'il faut utiliser, ainsi que la fréquence de changement de l'huile.

4. Inspectez/nettoyez/remplacez régulièrement les éléments d'admission. L'ingestion de saleté dans la pompe et le moteur représente la principale cause d'usure prématurée. Accordez une attention spéciale aux filtres d'admission. Vérifiez les filtres d'admission tous les jours.
5. Vérifiez régulièrement la tension des boulons, des courroies et des éléments de quincaillerie. Le fonctionnement d'un équipement présentant des boulons et/ou des raccords desserrés entraînera des vibrations excessives et le bris prématuré des composants de commande du compresseur.
6. Entretenez les plaquettes antivibration en caoutchouc. Des vibrations excessives constituent une cause majeure de bris prématuré du compresseur.
7. Évacuez l'humidité du réservoir d'air tous les jours. L'eau est un sous-produit naturel de l'air comprimé. Videz le réservoir d'air après chaque utilisation pour éviter la corrosion interne. Laissez les soupapes de vidange ouvertes lorsque vous remisez le compresseur pour une durée quelconque.
8. Ne modifiez pas les régimes réglés en usine sur les compresseurs à essence. Le bras d'accélérateur du moteur a été réglé en usine et verrouillé aux régimes maximaux qui procureront un rendement, une consommation de carburant et une durée de vie en service optimaux.

AVERTISSEMENT ! Notre principale préoccupation est d'assurer votre sécurité et le bien-être des autres gens lorsque vous utilisez le compresseur. N'utilisez pas et ne laissez personne utiliser votre compresseur d'air avant de lire et de comprendre parfaitement l'information contenue dans ce manuel. Veuillez communiquer avec votre service à la clientèle de Princess Auto si vous avez des questions sur la bonne façon d'utiliser votre compresseur d'air.

ALIMENTÉ EN ESSENCE

Voyez les articles numéros 9, 11, 12 & 13 dans la section de ce manuel intitulée Commandes du système pour obtenir de l'information concernant :

- La commande automatique de ralenti du moteur
- Le coupe-circuit du moteur
- L'étrangleur du moteur
- La soupape d'arrêt de carburant

Remarquez également que le levier d'accélérateur a été bloqué à un régime maximal qui procurera une durée de vie optimale en service, de sorte qu'on ne doit pas le déplacer pour démarrer ou arrêter l'appareil.

Vous trouverez des instructions additionnelles dans le manuel du propriétaire du moteur. Apportez un soin additionnel pour empêcher la saleté et les débris de pénétrer dans le réservoir de carburant ou d'obstruer la circulation d'air traversant le moteur ou au-delà de la pompe. Assurez-vous que le débit d'air vers le régulateur est complètement obstrué (le manomètre indique 0 lb/po carré) avant de fixer le tuyau à air et l'accessoire. Un sifflement léger causé par la circulation d'air dirigée dans l'atmosphère lorsque le moteur tourne au ralenti est normal. Remisez le compresseur dans un endroit chaud et sec et procédez à l'entretien de la façon décrite dans vos manuels.

DÉMARRAGE À BASSES TEMPÉRATURES

1. Vérifiez le niveau d'huile du moteur et de la pompe. Le compresseur d'air étant placé au niveau, le niveau d'huile moteur devrait être maintenu au niveau du rebord inférieur d'un des orifices de remplissage d'huile. Le niveau d'huile de la pompe devrait être maintenu entre la partie supérieure et inférieure du centre du voyant de verre ou à mi-chemin vers le haut.

2. Veuillez prendre note que le régime maximal du moteur est réglé en usine et maintenu grâce à une vis à tête hexagonale située entre le levier d'accélérateur et la plaque d'accélérateur.
3. Ouvrez la soupape de vidange située sur le dessous du réservoir d'air et laissez le moteur et la pompe fonctionner pendant une minute pour qu'ils se réchauffent. Fermez le drain et reprenez le processus si le fonctionnement du moteur continue d'être irrégulier.
4. Tournez le coupe-circuit du moteur à la position ON (marche), ouvrez le levier d'arrêt du moteur en le tournant et fermez le levier d'étrangleur en le tournant. Démarrez le moteur et ouvrez le levier d'étrangleur. Si le moteur se met à faiblir ou à caler, fermez/ouvrez l'étrangleur jusqu'à ce que le moteur maintienne une vitesse adéquate. L'étrangleur doit être complètement ouvert pour actionner le moteur. Fermez le drains après que le moteur et la pompe se soient mis à fonctionner de manière efficace.
5. Lorsque les températures à l'extérieur chutent de manière constante à moins de 4.4 °C (40 °F), remplacez l'huile de la pompe par une huile de type 10W, un mélange synthétique ou une huile entièrement synthétique. Il se peut que vous deviez faire quand même appel à la technique de démarrage à froid décrite ci-dessus.

FONCTIONNEMENT EN HAUTE ALTITUDE

En raison d'une baisse de la pression atmosphérique, les pompes du compresseur d'air produisent moins de pi cubes/min à des altitudes plus élevées. Le débit diminue en principe de près de trois pour cent par 1 000 pi d'altitude.

Communiquez avec le service à la clientèle de Princess Auto Ltd. si votre compresseur d'air normalement fiable tombe en panne et refuse de fonctionner à des altitudes plus élevées.

ENTRETIEN

AVERTISSEMENT ! Seul un personnel d'entretien qualifié doit effectuer la réparation de l'appareil. Un appareil mal réparé peut présenter un risque pour l'utilisateur et/ou pour les autres.

AVERTISSEMENT ! Débranchez ou arrêtez toujours votre compresseur et videz complètement le réservoir d'air avant de tenter tout genre d'entretien. Attendez que le compresseur se soit refroidi avant de procéder à son entretien. À défaut de suivre ces instructions, il pourrait en résulter des blessures.

Votre nouveau compresseur d'air a été fabriqué selon les meilleurs techniques d'ingénierie et de construction disponible à ce jour. Même le meilleur des appareils doit faire l'objet d'un entretien périodique. Veuillez respecter le calendrier d'entretien et tenir compte des suggestions ci-dessous afin de maintenir votre compresseur en parfait état.

1. Entretenez l'appareil avec soin. Un appareil en bon état sera efficace, plus facile à contrôler et préviendra les problèmes de fonctionnement.
2. Inspectez les composants de l'appareil régulièrement. Réparez ou remplacez les composants endommagés ou usés.
3. Suivez les instructions pour lubrifier et remplacer les accessoires.
4. Inspectez les fixations de l'appareil, l'alignement et les tuyaux périodiquement. Demandez à un technicien autorisé de réparer ou de remplacer les composants endommagés ou usés.
5. Veillez à ce que l'étiquette et la plaque signalétique demeurent intactes sur l'appareil. Elles comportent des renseignements importants. Si elles sont illisibles ou manquantes, communiquez avec Princess Auto Ltd. pour les remplacer.

CONSEILS D'ENTRETIEN

1. Utilisez une solution d'eau savonneuse pour vérifier s'il y a des fuites d'air.
2. Ne nettoyez jamais les filtres au moyen d'un solvant inflammable.
3. Resserrez les boulons à tête uniquement après que la pompe se soit refroidie.
4. Ne soudez jamais sur le réservoir d'air.
5. Ayez recours à la chaleur pour liquéfier le produit d'étanchéité liquide sur les soupapes de vidange, les poulies du moteur et les volants moteurs avant de tenter de les enlever.

LUBRIFICATION

AVIS ! Remplacez l'huile après les 40 premières heures d'utilisation. N'utilisez pas une huile à base de détergent.

Inspectez et lubrifiez l'outil au besoin.

Le compresseur est livré avec de l'huile 30 WT à l'intérieur de la pompe et de l'huile 10W30 à l'intérieur du moteur. Remplacez l'huile, au besoin, en fonction de la température indiquée dans le tableau des types d'huile.

Avant l'utilisation quotidienne, vérifiez toujours le niveau d'huile dans la pompe de votre compresseur. Le compresseur est muni d'une jauge dotée de marques qui indiquent les niveaux d'huile minimal et maximal acceptables. Des niveaux d'huile trop élevés entraîneront un débordement de l'huile au-delà des segments ou par le reniflard du carter moteur. Des quantités d'huile trop peu élevées entraîneront une lubrification déficiente des pièces mobiles.

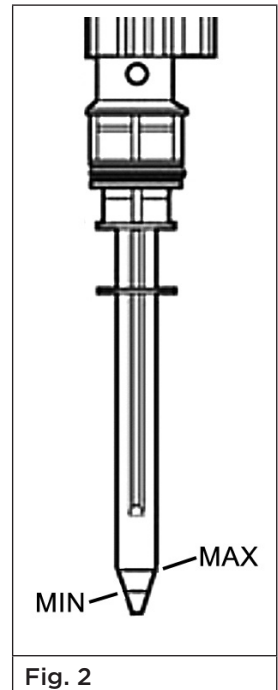

Fig. 2

Évitez de laisser fonctionner la pompe avec une quantité d'huile inadéquate ou excessive. Ce modèle est lubrifié par barbotage au moyen de plongeurs placés au niveau des bielles. La pompe DOIT être utilisée au niveau pour assurer une lubrification adéquate.

TABLEAU DES TYPES D'HUILE

Le compresseur est livré avec de l'huile 30 WT à l'intérieur de la pompe et de l'huile 10W30 à l'intérieur du moteur. Remplacez l'huile, au besoin, en fonction de la température indiquée dans le tableau des types d'huile.

Température	0 à 40 °F	40 °F et plus
	-17 à 0 °C	14 à 38 °C
Huile synthétique sans détergent pour compresseur d'air	10 WT	30 WT
Pour un rendement et une durée de vie en service maximums, nous recommandons d'utiliser une huile de qualité supérieure pour compresseur disponible chez Princess Auto.		

PROGRAMME D'ENTRETIEN

Recommandations	Chaque jour	Chaque semaine	Chaque mois	Chaque trimestre
Vérifiez le niveau d'huile.	X			
Évacuez l'humidité des réservoirs.	X			
Inspectez le(s) filtre(s) à air.	X			
Vérifiez la présence d'un bruit anormale ou d'une vibration excessive.	X			
Inspectez les protecteurs.	X			
Vérifiez s'il y a des fuites d'air ou d'huile.	X			
Nettoyez l'extérieur du compresseur d'air.		X		

Recommandations	Chaque jour	Chaque semaine	Chaque mois	Chaque trimestre
Vérifiez l'état des plaquettes antivibration.		X		
Serrez/resserrez les boulons.		X		
Vérifiez le fonctionnement de la soupape de sécurité		X		
Changez l'huile du compresseur.			X	
Nettoyez/changez le filtre à air.			X	
Procédez à la vérification du temps de remplissage de la pompe.			X	
Vérifiez le fonctionnement des commandes du système.				X
Vérifiez si le réservoir d'air présente des bossellements ou des fuites.				X

RÉGLAGE DE LA SOUPAPE PILOTE

RÉINITIALISATION DU DIFFÉRENTIEL

Assurez-vous que le levier à bascule supérieur est placé dans la position indiquée (figure 3). Desserrez le contre-écrou (1) en le tournant de plusieurs tours dans le sens antihoraire. Tournez doucement le dispositif de réglage du différentiel (2) dans le sens horaire jusqu'à ce que la tige interne vienne en contact avec la bille d'acier qui se trouve à l'intérieur. Après le contact, tournez le différentiel (2) de 1/4 tour dans le sens antihoraire. Préservez la position en serrant le contre-écrou (1)

et procédez ensuite au réglage de l'extrémité supérieure.

RÉGLAGE DE L'EXTRÉMITÉ SUPÉRIEURE

Desserrez le contre-écrou (3) en le tournant de plusieurs tours dans le sens antihoraire. Une rotation (4) dans le sens horaire aura pour effet d'augmenter la pression de réglage à l'extrémité supérieure. Une rotation dans le sens antihoraire réduira la pression de réglage à l'extrémité supérieure. Commencez par le réglage inférieur et tournez d'un tour complet dans le sens antihoraire. Procédez de la façon décrite dans les instructions de réglage fin.

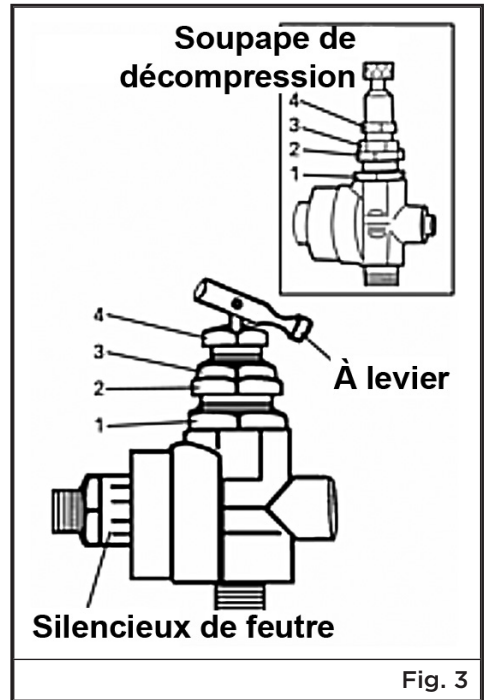

Fig. 3

INSTRUCTIONS DE RÉGLAGE FIN

Démarrez le moteur et observez le manomètre du réservoir. Alors que la pression du réservoir approche de 100 à 130 livres de force par pouce carré (lb/po carré manométrique), la soupape pilote devrait se vider au niveau du silencieux de feutre et faire en sorte que le moteur à essence tourne au ralenti.

Si la soupape pilote ne se vide pas alors que la pression du réservoir approche de 130 lb/po carré manométrique, tournez doucement le dispositif de réglage d'extrémité supérieure (4) dans le sens antihoraire jusqu'à ce que la soupape pilote commence à se décharger prématurément (à 100 lb/po carré manométrique). Tournez le dispositif de réglage d'extrémité supérieure (4) dans le sens horaire de 1/4 tour à la fois, abaissez la tige interne au niveau de l'attache du levier et recommencez jusqu'à ce que vous ayez atteint le réglage d'extrémité supérieure.

Si la soupape pilote commence à tousser, procédez au réglage fin du différentiel (2) de 1/16 dans un sens ou dans l'autre jusqu'à ce que le toussement cesse. Suite au réglage fin, préservez le réglage en tournant les contre-écrous (1 et 3) dans le sens horaire jusqu'à ce qu'ils soient serrés. Préservez le réglage (2 et 4) en tournant les contre-écrous pour les bloquer dans cette position.

ENTREPOSAGE

Si l'outil n'est pas utilisé pendant une période prolongée, appliquez une mince couche de lubrifiant sur les pièces en acier pour éviter qu'elles ne rouillent. Enlevez le lubrifiant avant de réutiliser l'appareil.

MISE AU REBUT

Recyclez votre appareil endommagé dans une installation prévue à cet effet s'il est impossible de le réparer.

Communiquez avec votre municipalité locale afin de connaître la liste des sites de mise au rebut ou les règlements en ce qui concerne les appareils électroniques, les batteries, l'huile et les liquides toxiques.

IMPORTANT ! Veillez à **NE PAS** polluer en évitant le rejet d'huile usée dans l'environnement.

DÉPANNAGE

Si l'outil ne fonctionne pas correctement ou si des pièces sont manquantes, veuillez contacter Princess Auto Ltd. afin de trouver une solution. Si ce n'est pas possible, demandez à un technicien qualifié de réparer l'appareil.

PROBLÈME	CAUSE	SOLUTION
La pompe est lente à accumuler la pression à l'intérieur du réservoir.	<ol style="list-style-type: none"> 1. Fuites excessive au niveau du système. 2. Joint d'étanchéité sauté. 3. Soupape flexible brisée. 4. Filtre d'admission obstrué. 5. Fuites au niveau du régulateur. 6. Soupape pilote défectueuse. 	<ol style="list-style-type: none"> 1. Corrigez les fuites d'air. 2. Remplacez les joints d'étanchéité de culasse. 3. Remplacez les soupapes flexibles. 4. Nettoyez ou remplacez l'élément d'admission. 5. Remplacez le régulateur. 6. Remplacez la soupape pilote.

PROBLÈME	CAUSE	SOLUTION
Consommation d'huile excessive.	<ol style="list-style-type: none"> 1. Trop d'huile dans le carter moteur. 2. Poids inadéquat de l'huile 3. Reniflard de carter moteur obstrué. 4. Filtre d'admission sale/obstrué. 5. Segments de piston usés. 6. Cylindre rayé. 	<ol style="list-style-type: none"> 1. Videz jusqu'au niveau prescrit. 2. Remplacez par une huile adéquate. 3. Remplacez la jauge ou le bouchon de remplissage d'huile/reniflard du carter moteur. 4. Nettoyez/remplacez le filtre d'admission. 5. Contactez Princess Auto Ltd. 6. Contactez Princess Auto Ltd.
Surchauffe du compresseur.	<ol style="list-style-type: none"> 1. Ventilation déficiente 2. Rotation incorrecte de la pompe. 3. Problème interne au niveau de la pompe. 	<ol style="list-style-type: none"> 1. Déplacez le compresseur 2. Contactez Princess Auto Ltd. 3. Contactez Princess Auto Ltd.
Le moteur à essence est difficile à démarrer.	<ol style="list-style-type: none"> 1. Bougie encrassée, inadéquate ou présentant un mauvais écartement. 2. Niveau inadéquat de l'huile moteur. 3. Poids inadéquat de la pompe ou de l'huile moteur. 4. Essence inadéquate ou vieille. 	<ol style="list-style-type: none"> 1. Installez la bougie prescrite après avoir réglé l'écartement conformément aux exigences de l'usine. 2. Remplissez jusqu'au haut des filets du bouchon d'huile. 3. Utilisez le poids inadéquat de l'huile en fonction de la température d'utilisation. 4. Contactez Princess Auto Ltd.

PROBLÈME	CAUSE	SOLUTION
Cognement	<ol style="list-style-type: none"> 1. Quantité insuffisante d'huile dans le carter moteur. 2. Axe de piston usé. 3. Roulements principales usés . 4. Bielle usée 5. Jeu longitudinal excessif du vilebrequin. 6. Le piston vient frapper la tête en raison de la présence de matière étrangères ou de dépôts de carbone. 	<ol style="list-style-type: none"> 1. Ajoutez de l'huile. 2. Remplacez la goupille. 3. Remplacez les roulements. 4. Remplacez les encarts ou la tige. 5. Contactez Princess Auto Ltd. 6. Inspectez, réparez ou remplacez les soupapes et les pistons.
Basse pression de refoulement/les pompes tournent lentement.	<ol style="list-style-type: none"> 1. Fuites d'air. 2. Soupapes brisées ou sales. 3. Orifice d'admission d'air obstrué. 4. Joints d'étanchéité sautés. 5. Manomètres défectueux. 6. Pompe trop petite en fonction de l'application. 	<ol style="list-style-type: none"> 1. Vérifiez si le système présente des fuites d'air. 2. Remplacez ou nettoyez les soupapes et les plaques de soupape. 3. Remplacez l'élément de filtre. 4. Remplacez les joints d'étanchéité. 5. Remplacez les manomètres. 6. Contactez Princess Auto Ltd.

PROBLÈME	CAUSE	SOLUTION
Consommation d'huile excessive	<ol style="list-style-type: none"> 1. Filtre à air obstrué ou sale. 2. Le carter moteur déborde d'huile. 3. Segments de piston usés. 4. Poids inadéquat de l'huile 5. Reniflard de carter moteur obstrué. 6. Cylindre rayé. 	<ol style="list-style-type: none"> 1. Nettoyez ou remplacez le filtre à air. 2. Vidangez l'huile et remplissez ensuite au niveau prescrit. 3. Contactez Princess Auto Ltd. 4. Remplacez par une huile adéquate. 5. Remplacez la jauge. 6. Faites entretenir la pompe.
Surchauffe de la pompe	<ol style="list-style-type: none"> 1. Ventilation déficiente. 2. Surface de refroidissement sale. 3. Orifice d'admission d'air obstrué. 4. Bas niveau d'huile. 5. Soupape flexible sale ou défectueuse. 	<ol style="list-style-type: none"> 1. Déplacez la pompe afin d'améliorer la ventilation. 2. Nettoyez la pompe. 3. Remplacez le filtre. 4. Ajoutez une huile à viscosité simple et sans détergent. 5. Nettoyez la plaque de soupape et remplacez les soupapes.
Présence d'huile dans l'air de refoulement	<ol style="list-style-type: none"> 1. Segments de piston usés. 2. Orifice d'admission d'air de la pompe obstrué. 3. Reniflard de carter moteur obstrué. 4. Quantité excessive d'huile à l'intérieur de la pompe. 5. Viscosité inadéquate de l'huile. 	<ol style="list-style-type: none"> 1. Remplacez les segments de piston. 2. Remplacez le filtre. 3. Nettoyez le reniflard du carter moteur. 4. Vérifiez la jauge et ajustez l'huile au niveau prescrit. 5. Vidangez et remplacez par une huile à viscosité simple et sans détergent.
Eau dans le carter moteur	<ol style="list-style-type: none"> 1. La pompe ne fonctionne pas longtemps. 2. Pompe trop grosse en fonction de l'application. 	<ol style="list-style-type: none"> 1. Contactez Princess Auto Ltd. 2. Contactez Princess Auto Ltd.

LISTE DES PIÈCES - COMPRESSEUR

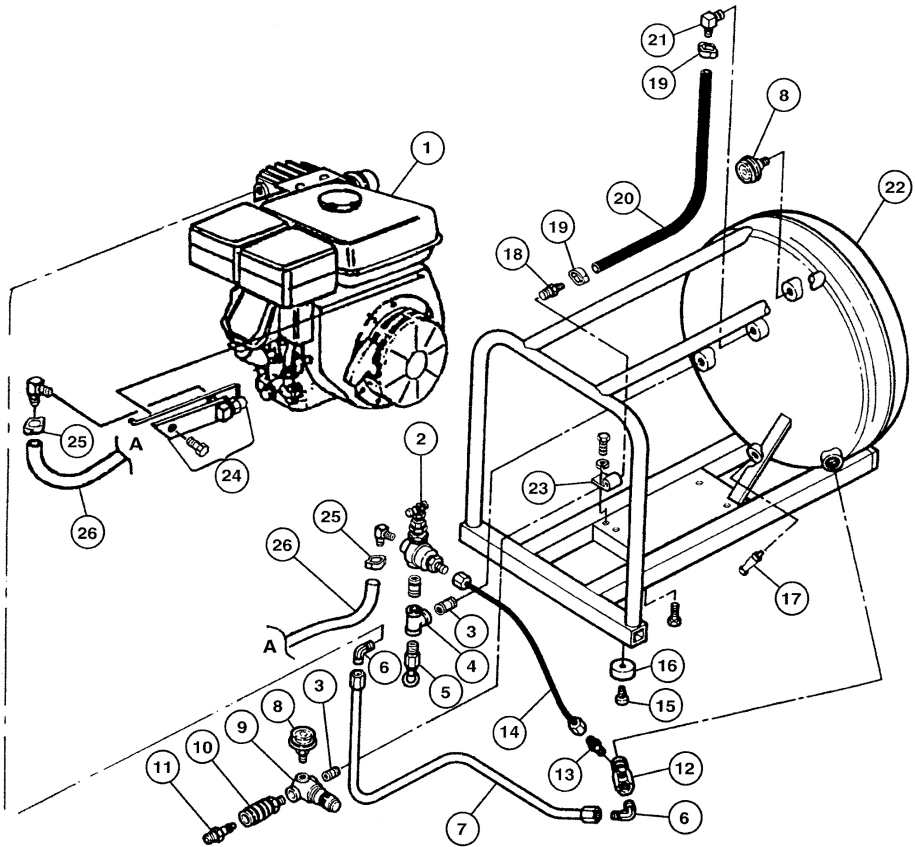

IDENTIFICATION DES PIÈCES

N° DE PIÈCE	DESCRIPTION	QTÉ	IDENTIFICATION DES PIÈCES
1	Ensemble du filtre d'admission	1	317013000F
2	Boulon	2	014002021F
3	Tête	1	116069001F
4	Entretoise	2	116060015F
5	Chicane d'air	1	116060007F
6	Boulon	2	MIS10035
7	Rondelle	2	MIS10102
8	Vis	6	MIS10036
9	Coude de laiton	1	BRELO500X037539
10	Joint d'étanchéité	1	116022009F
11	Plaque de soupape	2	116022013F
12	Joint d'étanchéité	1	116022012F
13	Soupape	2	116022038F
14	Joint d'étanchéité	1	116022010F
15	Cylindre	1	116022001F
16	Boulon	2	MIS10049
17	Joint torique	1	010114000F
18	Jeu de piston	1	216022002F
19	Piston	1	116022004F
20	Axe de piston	1	116022040F
21	Anneau élastique	2	015001000F
22	Ensemble de piston	1	416022004F
23	Bielle	1	116091021F
24	Jauge	1	012035000F
25	Bouchon de vidange	1	014013024F
26	Couvercle de carter moteur	1	116022006F

N° DE PIÈCE	DESCRIPTION	QTÉ	IDENTIFICATION DES PIÈCES
27	Vis	3	MIS10036
28	Diaphragme	1	116001025F
29	Vis	5	MIS10033
30	Rondelle	1	116060005F
31	Clavette	2	116060006F
32	Vilebrequin	1	116060001F (PRÉCISEZ LE MODÈLE.)
33	Roulement	1	033058000F
34	Joint d'étanchéité	1	010060000F
35	Carter moteur	1	116060011F
36	Chicane d'air/plaque de montage - Pompe	1	116060003F
37	Vis	11	MIS10037
38	Vis	2	MIS10038
39	Ventilateur	1	016060002F
40	Chicane d'air/plaque de montage - Moteur	1	116060004F
41	Chicane d'air	1	116060010F
42	Ensemble de plaque de soupape	1	116022100F
	Jeu de joints d'étanchéité	1	216032001F

LISTE DES PIÈCES - POMPE

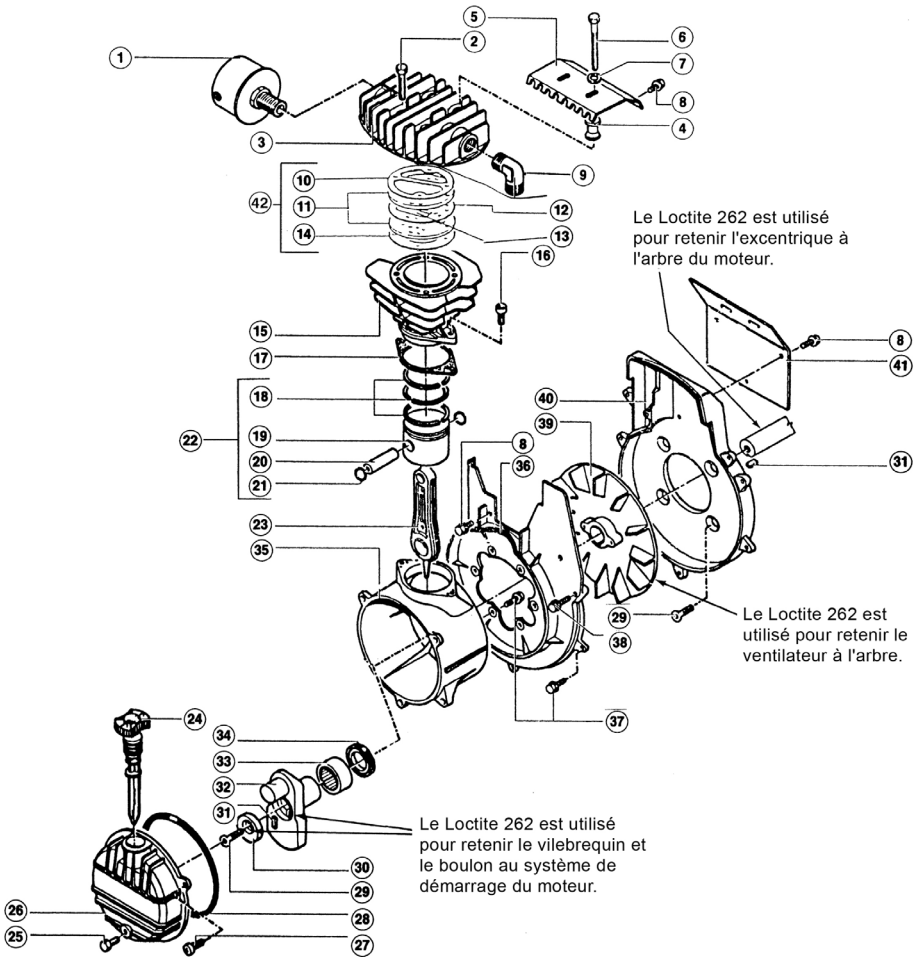

LISTE DES PIÈCES - POMPE

N° DE PIÈCE	DESCRIPTION	QTÉ	IDENTIFICATION DES PIÈCES
1	Ensemble du filtre d'admission	1	317013000F
	Élément de filtre	1	317013004FE
2	Boulon	2	014002021F
3	Tête	1	116069001F
4	Entretoise	2	116060015F
5	Chicane d'air	1	116060007F
6	Boulon	2	MIS10035
7	Rondelle	2	MIS10102
8	Vis	6	MIS10036
9	Coude de laiton	1	BRELO500X037539
10	Joint d'étanchéité	1	116022009F
11	Plaque de soupape	2	116022013F
12	Joint d'étanchéité	1	116022012F
13	Soupape	2	116022038F
14	Joint d'étanchéité	1	116022010F
15	Cylindre	1	116022001F
16	Boulon	2	MIS10049
17	Joint torique	1	010114000F
18	Jeu de piston	1	216022002F
19	Piston	1	116022004F
20	Axe de piston	1	116022040F
21	Anneau élastique	2	015001000F
22	Ensemble de piston	1	416022004F
23	Bielle	1	116091021F
24	Jauge	1	012035000F
25	Bouchon de vidange	1	014013024F
26	Couvercle de carter moteur	1	116022006F
27	Vis	3	MIS10036

LISTE DES PIÈCES - POMPE

N° DE PIÈCE	DESCRIPTION	QTÉ	IDENTIFICATION DES PIÈCES
28	Diaphragme	1	116001025F
29	Vis	5	MIS10033
30	Rondelle	1	116060005F
31	Clavette	2	116060006F
32	Vilebrequin	1	116060001F (PRÉCISEZ LE MODÈLE.)
33	Roulement	1	033058000F
34	Joint d'étanchéité	1	010060000F
35	Carter moteur	1	116060011F
36	Chicane d'air/plaque de montage - Pompe	1	116060003F
37	Vis	11	MIS10037
38	Vis	2	MIS10038
39	Ventilateur	1	016060002F
40	Chicane d'air/plaque de montage - Moteur	1	116060004F
41	Chicane d'air	1	116060010F
42	Ensemble de plaque de soupape	1	116022100F
	Jeu de joints d'étanchéité	1	216032001F

