

Genie®



Manuel de l'opérateur *avec consignes d'entretien*

Third Edition
First Printing
Part No. 133499FR

DPL™-25S

DPL™-30S

DPL™-35S

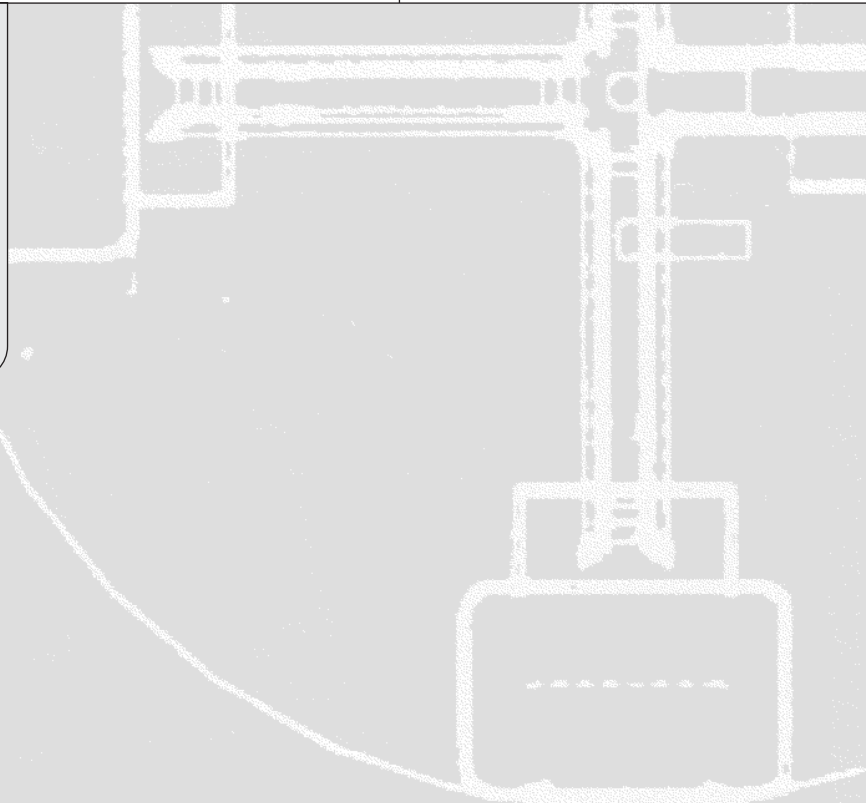

Important

Lire, comprendre et respecter les présentes règles de sécurité et instructions d'utilisation avant d'utiliser la machine. Seul du personnel formé et autorisé peut être habilité à utiliser la machine. Le présent manuel doit être considéré comme faisant partie intégrante de la machine et y être conservé en permanence. Pour toute question, contacter Genie Industries.

Table des matières

	Page
Règles de sécurité	1
Commandes	7
Légende	8
Contrôle avant mise en route	9
Entretien	11
Fonctions	14
Contrôle du lieu de travail	17
Instructions d'utilisation	18
Instructions pour la batterie et le chargeur	21
Instructions de transport et de levage	22
Autocollants	24
Caractéristiques techniques	28

Comment nous contacter :

Site Internet : <http://www.genieindustries.com>
 Adresse électronique : techpub@genieind.com

Copyright © 1996 par Genie Industries

Première édition : cinquième impression, avril 2002

Deuxième édition : première impression, novembre 2003

Troisième édition : première impression, juillet 2009

« Genie » et « DPL » sont des marques déposées de Genie Industries aux États-Unis et dans de nombreux autres pays. « Super Series » est une marque déposée de Genie Industries.

Cette machine est conforme aux normes
 ANSI/SIA A92.3
 CAN/CSA B354.1

 Imprimé sur papier recyclé L

Imprimé aux États-Unis

Règles de sécurité



Danger

Le non-respect des instructions et des règles de sécurité du présent manuel peut entraîner des blessures graves, voire mortelles.

Ne pas utiliser :

- Sans avoir pris connaissance et sans appliquer les principes d'utilisation de la machine en toute sécurité contenus dans le présent manuel de l'opérateur.
 - 1 Éviter toute situation à risque.**
 - Prendre connaissance des consignes de sécurité et s'assurer de les comprendre avant de passer à la section suivante.**
 - 2 Toujours effectuer un contrôle avant mise en route.
 - 3 Toujours tester les fonctions avant utilisation.
 - 4 Inspecter le lieu de travail.
 - 5 N'utiliser la machine que pour les applications pour lesquelles elle a été conçue.
- Sans avoir lu et compris, et sans respecter les instructions du fabricant et les règles de sécurité (manuels de sécurité et de l'opérateur et autocollants de la machine).
- Sans avoir lu et compris, et sans respecter les consignes de sécurité de l'employeur et les réglementations du chantier.
- Sans avoir lu et compris, et sans respecter les réglementations officielles en vigueur.
- Sans avoir été correctement formé à utiliser la machine en toute sécurité.
- La première fois que la machine est préparée pour utilisation, un bouchon de ventilation est installé. Se reporter à la section Contrôle avant mise en route pour les instructions relatives au bouchon de ventilation.

RÈGLES DE SÉCURITÉ

Risques de renversement

Ne pas lever la nacelle tant que le châssis n'est pas mis à niveau, que les quatre stabilisateurs ne sont pas correctement installés et que les vérins de mise à niveau ne reposent pas fermement sur le sol.

Ne pas déplacer la machine avec la nacelle levée.

Ne pas régler ni retirer les stabilisateurs lorsque la nacelle est occupée ou levée.

Ne pas fixer ni suspendre de charge à un élément de la machine.

Ne pas transporter d'outils et de matériel tant qu'ils ne sont pas correctement répartis et qu'ils ne peuvent pas être manipulés en toute sécurité par les personnes se trouvant dans la nacelle.



Ne pas lever la nacelle si la machine n'est pas à niveau. Ne pas installer la machine sur une surface où elle ne peut être mise à niveau avec les seuls stabilisateurs.

Ne pas placer d'échelle ni d'échafaudage dans la nacelle, ni contre une partie de la machine.

Ne pas pousser ni tirer d'objet à l'extérieur de la nacelle.

Force latérale maximum autorisée - ANSI et CSA 445 N

Force manuelle maximum autorisée - CE et AUS 400 N

Ne pas utiliser la machine sur une surface ou un véhicule en mouvement.

Ne pas utiliser la machine par vents forts ou en rafales. Ne pas augmenter la surface d'exposition de la charge ou de la nacelle. Plus la surface exposée au vent est grande, moins la machine est stable.

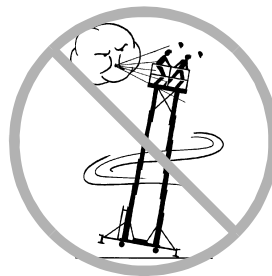

Le poids des occupants et du matériel ne doit en aucun cas dépasser la capacité maximum de la nacelle.

Capacité maximum

DPL-25S	340 kg
DPL-30S	340 kg
DPL-35S	272 kg

Nombre maximum d'occupants - tous les modèles 2

RÈGLES DE SÉCURITÉ

Ne pas manœuvrer la machine à proximité de dévers, de trous, de bosses et de débris, ni sur des surfaces glissantes et instables ou présentant des risques.

Ne pas modifier, ni désactiver de composant de la machine qui affecterait d'une manière ou d'une autre sa sécurité ou sa stabilité.

Ne remplacer aucun élément essentiel à la stabilité de la machine par un élément de poids ou de caractéristiques techniques différents. Utiliser exclusivement les pièces de rechange agréées par Genie.

Pour transporter la machine avec un chariot élévateur, ou tout autre véhicule de transport, la nacelle doit être complètement abaissée, la machine doit être éteinte et personne ne doit être présent dans la nacelle.

Ne pas modifier ou altérer la nacelle d'un élévateur sans l'accord préalable écrit du fabricant. Le montage de porte-outils ou autres fixations sur la nacelle, les garde-pieds ou les rampes de sécurité peut augmenter le poids dans la nacelle, ainsi que la surface d'exposition de la charge ou de la nacelle.

Risques de chute

Le système de rampe de sécurité offre une protection contre les chutes. Si les occupants d'une nacelle doivent porter des équipements personnels de protection contre les chutes (Personal fall protection equipment - PFPE) selon les normes de sécurité du site de travail ou de l'employeur, les équipements PFPE et leur utilisation doivent respecter les instructions PFPE du fabricant et les réglementations officielles en vigueur.

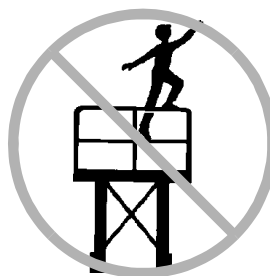

Ne pas s'asseoir, se tenir debout, ni monter sur les rampes de sécurité de la nacelle. Garder constamment les deux pieds fermement posés sur le plancher de la nacelle.

Ne pas entrer dans la nacelle ou la lever tant que ses rampes latérales de sécurité ne sont pas verrouillées à la verticale et que sa rampe de sécurité arrière et son portillon d'accès ne sont pas fermés et verrouillés.

Ne pas quitter la nacelle lorsqu'elle est en cours d'élévation. En cas de coupure d'électricité, le personnel à terre doit activer la vanne de descente manuelle.

Maintenir le plancher de la nacelle exempt de débris.

RÈGLES DE SÉCURITÉ

Risques d'électrocution

Cette machine n'est pas isolée au niveau électrique et n'offre aucune protection en cas de contact ou de proximité avec des objets sous tension.

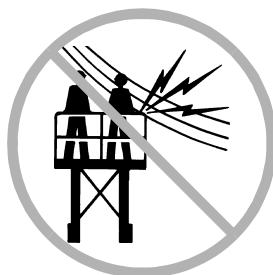

Se tenir à l'écart de la machine si elle touche des lignes sous tension ou si elle se charge électriquement. Le personnel au sol ou à bord de la nacelle ne doit pas toucher, ni utiliser la machine tant que les lignes électriques sont sous tension.

Maintenir une distance de sécurité par rapport aux lignes et aux appareils électriques, conformément aux réglementations officielles en vigueur et au tableau suivant.

Tension	Distance minimum de sécurité
Phase à phase	Mètres
0 à 300V	Éviter tout contact
300V à 50KV	3,05
50KV à 200KV	4,60
200KV à 350KV	6,10
350KV à 500KV	7,62
500KV à 750KV	10,67
750KV à 1 000KV	13,72

Tenir compte du mouvement de la nacelle et de l'oscillation ou du fléchissement des lignes électriques et prendre garde aux vents violents.

Ne pas utiliser la machine comme masse pour effectuer des soudures.

Ne pas utiliser la machine en cas d'orage ou d'éclairs.

Ne pas utiliser de machines à alimentation CA, ni de chargeur de batterie à CC, s'ils ne possèdent pas un câble avec fil de mise à la terre connecté à une prise de CA avec mise à la terre. Ne pas modifier ni désactiver les prises à 3 fils avec mise à la terre.

Risques de collision

Les opérateurs doivent respecter les normes de sécurité du site de travail et de l'employeur ainsi que les réglementations officielles en vigueur relatives à l'usage d'équipement personnel de protection.

Contrôler si la zone de travail présente des obstacles en hauteur ou d'autres risques potentiels.

Prendre garde aux risques d'écrasement en saisissant les rampes de sécurité de la nacelle.

Ne pas abaisser la nacelle tant que des personnes et des objets se trouvent dans la zone située en dessous.

Faire attention lors du transport sur une pente.

Rester éloigné de la nacelle en cours de descente.

Risques d'endommagement des composants

Ne pas utiliser la machine tant qu'un bouchon de ventilation n'a pas été installé dans le réservoir hydraulique. Se reporter à la section Contrôle avant mise en route pour les instructions relatives au bouchon de ventilation.

Ne pas utiliser la machine comme masse pour effectuer des soudures.

Modèles CC : ne pas utiliser la machine avec une batterie faible ou trop déchargée.

RÈGLES DE SÉCURITÉ

Risque en cas d'utilisation incorrecte

Ne pas laisser la machine sans surveillance sans avoir retiré la clé pour éviter une utilisation illicite.

Risques d'endommagement de la machine

Ne pas utiliser une machine endommagée ou défectueuse.

Effectuer un contrôle avant mise en route approfondi de la machine et tester toutes les fonctions avant chaque journée de travail. Signaler et mettre immédiatement hors service toute machine endommagée ou défectueuse.

S'assurer que l'entretien a été complètement effectué, comme indiqué dans ce manuel et le Manuel de service *Genie DPL*.

S'assurer que tous les autocollants sont en place et lisibles.

S'assurer que les manuels de l'opérateur, de sécurité et des responsabilités sont complets, lisibles et qu'ils se trouvent dans le coffret de la nacelle.

Risques de blessures corporelles

Ne pas utiliser la machine en cas de fuite d'huile du circuit hydraulique ou pneumatique. Une fuite peut traverser ou brûler la peau.

Tout contact inapproprié avec des éléments situés sous un capot peut causer des blessures graves. Seul du personnel d'entretien formé doit accéder à ces compartiments. L'accès par un opérateur est conseillé uniquement dans le cadre du contrôle avant mise en route. Tous les compartiments doivent rester fermés et verrouillés pendant le fonctionnement de la machine.

Légende des autocollants

Les autocollants des produits Genie utilisent des symboles, des codes couleur et des termes de mise en garde pour identifier les situations suivantes :



Symbole de mise en garde : avertit le personnel de risques de blessures potentiels. Respecter l'ensemble des messages de sécurité qui accompagnent ce symbole afin d'éviter tout risque de blessures graves, voire mortelles.



Rouge : indique la présence d'une situation à risque imminente qui, si elle n'est pas évitée, entraînera des blessures graves, voire mortelles.



Orange : indique la présence d'une situation à risque potentielle qui, si elle n'est pas évitée, peut entraîner des blessures graves, voire mortelles.



Jaune avec symbole de mise en garde : indique la présence d'une situation potentiellement dangereuse qui, si elle n'est pas évitée, peut entraîner des blessures mineures ou bénignes.



Jaune sans symbole de mise en garde : indique la présence d'une situation potentiellement dangereuse qui, si elle n'est pas évitée, peut entraîner des dommages matériels.



Vert : fournit des informations relatives à l'utilisation ou l'entretien de la machine.

RÈGLES DE SÉCURITÉ

Règles de sécurité pour la batterie et le chargeur - Modèles CC

Risques de brûlures

Les batteries contiennent de l'acide. Toujours porter des vêtements et des lunettes de protection pour travailler sur les batteries.



Éviter les projections et tout contact avec l'acide présent dans les batteries. Neutraliser les déversements d'acide avec de l'eau et du bicarbonate de soude.

Risques d'explosion



Les batteries dégagent un gaz explosif. Éteindre toute flamme, ne pas créer d'étincelles et ne pas fumer près des batteries.

Charger la batterie dans un endroit bien ventilé.

Ne pas débrancher les câbles de sortie CC du chargeur de la batterie quand le chargeur est allumé.

Le capot coulissant sur le châssis doit rester ouvert durant tout le cycle de charge.

Risques d'électrocution



Brancher le chargeur uniquement sur un circuit CA avec mise à la terre.

Ne pas exposer la batterie ni le chargeur à l'humidité.

Avant chaque utilisation, vérifier l'absence de dommages. Remplacer les éléments endommagés avant d'utiliser la machine.

Risques lors du levage

Le bloc de batterie pèse 48 kg. Utiliser suffisamment de personnel et des techniques de levage appropriées pour le soulever.

Commandes

Commandes au sol

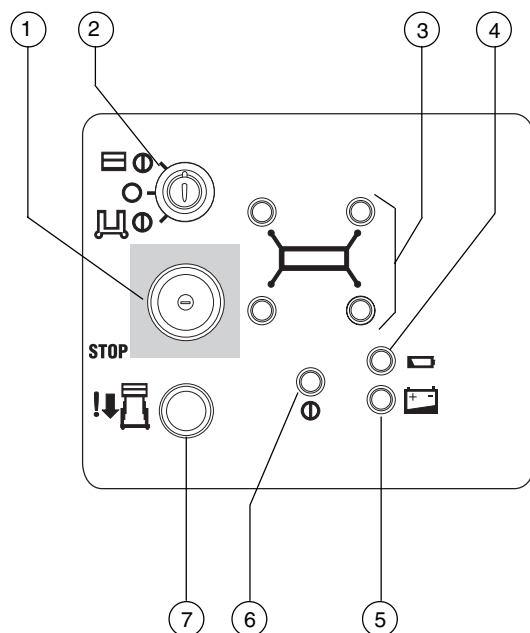

- 1 Bouton rouge d'arrêt d'urgence
- 2 Interrupteur à clé
- 3 Témoins de verrouillage des stabilisateurs (quatre)
- 4 Témoin de batterie déchargée pour descente de secours

Commandes de la nacelle

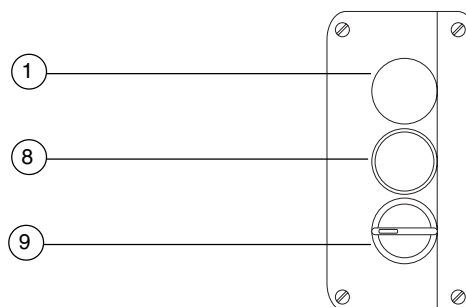

- 5 Modèles CC : témoin de batterie déchargée
- 6 Témoin d'alimentation
- 7 Interrupteur de descente de secours
- 8 Interrupteur d'activation de fonction
- 9 Interrupteur de montée/descente

Légende

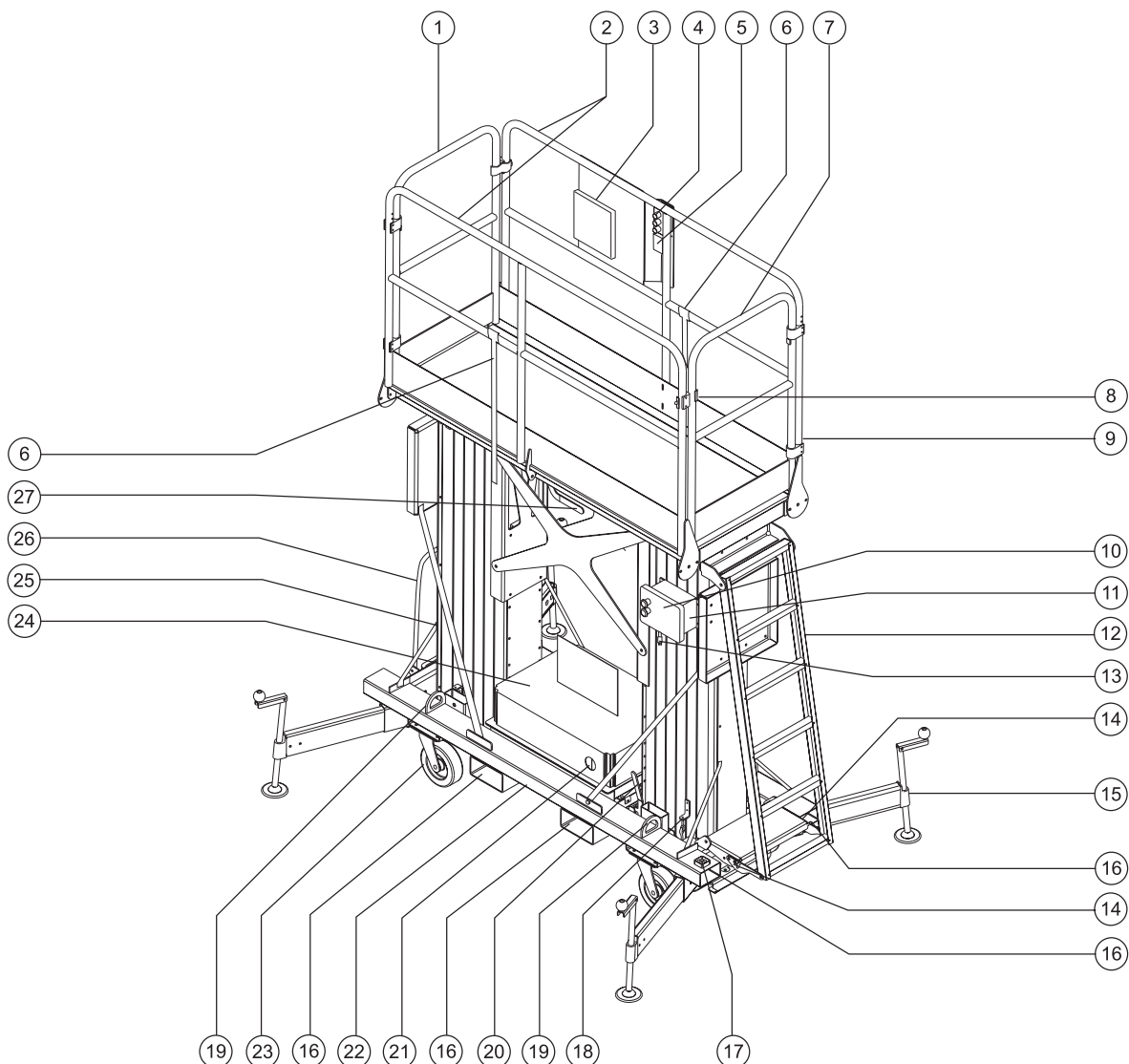

- | | | |
|---|--|--|
| 1 Rampe de sécurité arrière de la nacelle | 11 Modèles CA : disjoncteur | 19 Arrimage de transport |
| 2 Rampe de sécurité latérale de la nacelle | 12 Échelle d'accès de la nacelle | 20 Levier de descente manuelle |
| 3 Coffret des manuels | 13 Modèles CA : source d'alimentation pour la machine | 21 Connexion de chargeur de batterie |
| 4 Commandes de la nacelle | Modèles CC : alimentation CA de la nacelle | 22 Base |
| 5 Sortie CA | 14 Goupille de verrouillage de l'échelle d'accès de la nacelle | 23 Roulement à verrou pivotant |
| 6 Bras de levage de la rampe de sécurité | 15 Stabilisateur avec vérin de mise à niveau | 24 Capot de châssis |
| 7 Portillon d'accès de la nacelle | 16 Entrée de fourche | 25 Mât |
| 8 Verrou de portillon arrière de la nacelle | 17 Niveau à bulle | 26 Manette de direction |
| 9 Nacelle | 18 Câble de séquence | 27 Poignée de verrouillage de la rampe de sécurité de la nacelle |
| 10 Témoins de verrouillage | | |

Contrôle avant mise en route



Ne pas utiliser :

- Sans avoir pris connaissance et sans appliquer les principes d'utilisation de la machine en toute sécurité contenus dans le présent manuel de l'opérateur.

1 Éviter toute situation à risque.

2 Toujours effectuer un contrôle avant mise en route.

Avoir pris connaissance du contrôle avant mise en route et s'assurer de le comprendre avant de passer à la section suivante.

3 Toujours tester les fonctions avant utilisation.

4 Inspecter le lieu de travail.

5 N'utiliser la machine que pour les applications pour lesquelles elle a été conçue.

Bouchon de ventilation - Modèles CA et CC

Si la machine est utilisée sans bouchon de ventilation, certains composants seront endommagés.

Lors de la première mise en service de la machine, le bouchon du réservoir hydraulique, situé sous le capot de batterie, doit être retiré et remplacé définitivement par un bouchon de ventilation.

Un bouchon de ventilation est fourni dans une enveloppe fixée au mât.

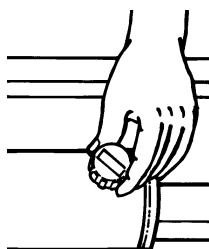

Principes fondamentaux

Le contrôle avant mise en route et l'entretien de routine relèvent de la responsabilité de l'opérateur.

Le contrôle avant mise en route consiste en une inspection visuelle effectuée par l'opérateur avant chaque journée de travail. Cette inspection vise à déceler tout défaut apparent sur la machine avant que l'opérateur ne teste les fonctions.

Le contrôle avant mise en route permet également de déterminer si des procédures d'entretien de routine sont nécessaires. Seuls les points d'entretien de routine spécifiés dans le présent manuel peuvent être réalisés par l'opérateur.

Se reporter à la liste de la page suivante et contrôler chacun des éléments.

Si la machine présente des dommages visibles ou l'apport manifeste de modifications non autorisées après la sortie d'usine, elle doit être signalée et mise hors service.

Seul un technicien qualifié est habilité à effectuer des réparations sur la machine, conformément aux spécifications du fabricant. Une fois les réparations terminées, l'opérateur doit effectuer un nouveau contrôle avant mise en route avant de commencer à tester les fonctions.

Les inspections d'entretien périodique doivent être réalisées par des techniciens qualifiés, conformément aux spécifications du fabricant et aux conditions mentionnées dans le manuel des responsabilités.

CONTRÔLE AVANT MISE EN ROUTE

Contrôle avant mise en route

- S'assurer que les manuels de l'opérateur, de sécurité et des responsabilités sont complets, lisibles et qu'ils se trouvent dans le coffret de la nacelle.
- S'assurer que tous les autocollants sont en place et lisibles. Se reporter à la section Autocollants.
- Rechercher d'éventuelles fuites de liquide de la batterie et vérifier le niveau du liquide. Ajouter de l'eau distillée si nécessaire. Se reporter à la section Entretien.
- Rechercher d'éventuelles fuites d'huile hydraulique et vérifier le niveau d'huile. Ajouter de l'huile si nécessaire. Se reporter à la section Entretien.

Vérifier si les zones ou composants suivants ont été endommagés, incorrectement installés et s'ils présentent des pièces desserrées ou manquantes :

- composants et câblage électriques ;
- câble de bobine (le cas échéant) ;
- unités d'alimentation, flexibles, raccords et vérins hydrauliques ;
- levier de descente manuelle ;
- rampes de sécurité arrière et latérale et portillon d'entrée de la nacelle ;
- poignées de verrouillage des rampes de sécurité ;
- câbles et poulies de séquence ;
- chaînes de levage et roues intermédiaires ;
- écrous, boulons et autres fixations ;
- mât et armatures de mât ;

- bouchon de ventilation ;
- stabilisateurs, vérins de mise à niveau et embases ;
- bras de levage de la rampe de sécurité ;
- chaîne d'accès à la nacelle.

Effectuer une inspection intégrale de la machine et vérifier l'absence de :

- bosses ou dommages ;
- corrosion ou oxydation ;
- craquelures dans les soudures ou les composants de construction.
- Contrôler et nettoyer les bornes de la batterie et toutes les connexions câblées de la batterie.
- S'assurer que tous les composants de construction et autres composants essentiels sont présents et que toutes les goupilles et fixations associées sont en place et correctement serrées.

Entretien



Observer et respecter les consignes suivantes :

- ☑ Seuls les points d'entretien de routine spécifiés dans le présent manuel peuvent être réalisés par l'opérateur.
- ☑ Les inspections d'entretien périodique doivent être réalisées par des techniciens qualifiés, conformément aux spécifications du fabricant et aux conditions mentionnées dans le manuel des responsabilités.

Légende des symboles d'entretien

AVIS

Les symboles suivants sont utilisés dans ce manuel pour indiquer l'objet des instructions. Lorsqu'un ou plusieurs de ces symboles apparaissent au début d'une procédure d'entretien, la signification est la suivante :



Indique que des outils sont nécessaires pour pouvoir effectuer la procédure.



Indique que des pièces neuves sont nécessaires pour pouvoir effectuer la procédure.

ENTRETIEN

Batterie - Modèles CC

Le suivi de l'état de la batterie est essentiel aux bonnes performances et au fonctionnement en toute sécurité du moteur. Des niveaux de liquide inadaptés ou des câbles et connexions endommagés peuvent engendrer des dégâts matériels et des conditions d'utilisation dangereuses.



AVERTISSEMENT Risques d'électrocution. Tout contact avec des circuits sous tension peut provoquer des blessures graves, voire mortelles. Retirer bagues, montres et autres bijoux.



AVERTISSEMENT Risque de blessures corporelles. Les batteries contiennent de l'acide. Éviter les projections et tout contact avec l'acide présent dans les batteries. Neutraliser les déversements d'acide avec de l'eau et du bicarbonate de soude.

AVIS

Exécuter ce test une fois que la batterie est complètement chargée.

- 1 Porter des vêtements et des lunettes de protection.
- 2 Retirer les bouchons de ventilation de la batterie.
- 3 Contrôler le niveau d'acide de la batterie. Si nécessaire, effectuer une mise à niveau au ras du tuyau de remplissage de la batterie avec de l'eau distillée. Ne pas trop remplir.
- 4 Remettre les bouchons de ventilation en place.

Contrôler le niveau d'huile hydraulique - Modèles CA et CC

Il est essentiel de maintenir un niveau d'huile hydraulique correct pour le bon fonctionnement de la machine. Un niveau d'huile hydraulique inapproprié peut endommager les composants hydrauliques. Les contrôles quotidiens permettent à l'inspecteur de repérer toute variation du niveau d'huile pouvant indiquer la présence de problèmes dans le système hydraulique.

- 1 S'assurer que la nacelle est complètement descendue.
 - 2 Contrôler le niveau d'huile à l'aide du regard situé sur le côté du réservoir hydraulique.
- ⊙ Résultat : le niveau de l'huile hydraulique doit être visible à la moitié du regard. Ne pas trop remplir.

Caractéristiques de l'huile hydraulique

Type d'huile hydraulique	Équivalent Chevron Rando Premium MV
--------------------------	-------------------------------------

ENTRETIEN

Entretien périodique

L'entretien périodique trimestriel, annuel et bisannuel doit être effectué par une personne qualifiée et ayant été formée pour réaliser l'entretien de cette machine, conformément aux procédures décrites dans le manuel d'entretien correspondant.

Les machines n'ayant pas fonctionné depuis plus de trois mois doivent être soumises à l'inspection trimestrielle avant d'être remises en service.

Fonctions



Ne pas utiliser :

- ☑ Sans avoir pris connaissance et sans appliquer les principes d'utilisation de la machine en toute sécurité contenus dans le présent manuel de l'opérateur.

- 1 Éviter toute situation à risque.
- 2 Toujours effectuer un contrôle avant mise en route.

3 Toujours tester les fonctions avant utilisation.

Prendre connaissance des tests des fonctions et s'assurer de les comprendre avant de passer à la section suivante.

- 4 Inspecter le lieu de travail.
- 5 N'utiliser la machine que pour les applications pour lesquelles elle a été conçue.

Principes fondamentaux

Les tests des fonctions visent à déceler tout dysfonctionnement avant de mettre la machine en service. L'opérateur doit suivre les instructions pas à pas afin de tester toutes les fonctions de la machine.

Ne jamais utiliser une machine défectueuse. Si des dysfonctionnements sont décelés, signaler la machine et la mettre hors service. Seul un technicien qualifié est habilité à effectuer des réparations sur la machine, conformément aux spécifications du fabricant.

Une fois les réparations terminées, l'opérateur doit effectuer un contrôle avant mise en route et tester les fonctions avant de remettre la machine en service.

Fonctions

- 1 Positionner la machine directement sous la zone de travail souhaitée.
- 2 Connecter à une source d'alimentation appropriée :
Modèles CC : connecter au bloc de batterie.
Modèles CA : connecter à une source d'alimentation avec mise à la terre de 15A CA.
Utiliser un câble de calibre 12 (3,3 mm²) avec fil de mise à la terre d'une longueur maximum de 13 m.
- 3 Insérer la clé et la positionner sur les commandes de la nacelle.
- 4 Tirer le bouton d'arrêt d'urgence du panneau des commandes au sol en position de marche.
- ⊙ Résultat : le témoin d'alimentation doit s'allumer.
- 5 Installer chaque stabilisateur et ajuster les vérins de mise à niveau pour équilibrer la machine. Utiliser uniquement les stabilisateurs pour mettre la machine à niveau.

FONCTIONS

6 S'assurer que les quatre témoins de verrouillage sont allumés sur le panneau de commandes au sol.

7 Utiliser un niveau à bulle pour ajuster les vérins de mise à niveau afin de mettre la machine à niveau.



8 Faire pivoter la poignée de verrouillage de la rampe de sécurité de la nacelle et faire pivoter la rampe de sécurité latérale de la nacelle en position verticale. S'assurer que la rampe de sécurité est verrouillée. Faire de même de l'autre côté.

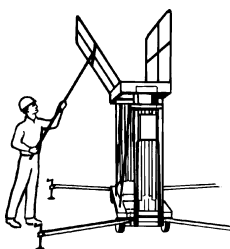

9 Tirer les goupilles de verrouillage de l'échelle et faire pivoter celle-ci vers le bas. S'assurer que l'échelle est verrouillée.

10 Monter à l'échelle pour entrer dans la nacelle. Fermer et verrouiller le portillon d'entrée de la nacelle et sa rampe de sécurité arrière.

Arrêt d'urgence

11 Tirer le bouton rouge d'arrêt d'urgence au niveau des commandes de la nacelle pour le relâcher.

12 Pousser le bouton rouge d'arrêt d'urgence des commandes au sol en position d'arrêt.

13 Appuyer sur le bouton d'activation des commandes et le maintenir enfoncé, puis tourner l'interrupteur de montée/descente dans la direction de déplacement souhaité.

⊙ Résultat : la fonction de montée/descente ne doit pas s'activer.

14 Enfoncer le bouton rouge d'arrêt d'urgence des commandes de la nacelle en position d'arrêt.

15 Tirer le bouton d'arrêt d'urgence du panneau des commandes au sol en position de marche.

16 Appuyer sur le bouton d'activation des commandes et le maintenir enfoncé, puis tourner l'interrupteur de montée/descente dans la direction de déplacement souhaité.

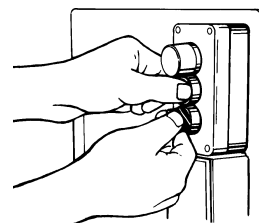

⊙ Résultat : la fonction de montée/descente ne doit pas s'activer.

FONCTIONS

Verrouillage des stabilisateurs

- 17 Tirer le bouton rouge d'arrêt d'urgence au niveau des commandes de la nacelle pour le relâcher.
- 18 Appuyer sur le bouton d'activation des commandes et le maintenir enfoncé, puis tourner l'interrupteur de montée/descente dans la direction de déplacement souhaité.
- ⊙ Résultat : la fonction de montée/descente doit s'activer.
- 19 Dévisser un vérin de mise à niveau jusqu'à l'extinction du témoin de verrouillage correspondant.
- 20 Appuyer sur le bouton d'activation des commandes et le maintenir enfoncé, puis tourner l'interrupteur de montée/descente dans la direction de déplacement souhaité.
- ⊙ Résultat : la fonction de montée/descente ne doit pas s'activer.
- 21 Remettre le vérin de mise à niveau sur le réglage précédent et vérifier le niveau à bulle.
- 22 Faire de même pour chaque stabilisateur.

**Descente de secours de la nacelle
- Modèles CA et CC**

- 23 Relever légèrement la nacelle.
- 24 Déconnecter la source d'alimentation de la machine.
- 25 Positionner l'interrupteur à clé sur les commandes au sol.
- 26 Enfoncer l'interrupteur de descente de secours des commandes au sol.
- ⊙ Résultat : la nacelle doit s'abaisser.
- 27 Connecter la source d'alimentation à la machine.

- 28 Positionner l'interrupteur à clé sur les commandes de la nacelle.
- 29 Relever la nacelle à environ 15 cm.
- 30 Déconnecter la source d'alimentation de la machine.
- 31 Appuyer sur le bouton d'activation des commandes et le maintenir enfoncé, puis tourner l'interrupteur de montée/descente dans la direction descente.
- ⊙ Résultat : la nacelle doit s'abaisser.
- 32 Connecter la source d'alimentation à la machine.

Descente manuelle

- 33 Relever légèrement la nacelle.
- 34 Activer le levier de descente manuelle.
- ⊙ Résultat : la nacelle doit s'abaisser.

Contrôle du lieu de travail



Ne pas utiliser :

- Sans avoir pris connaissance et sans appliquer les principes d'utilisation de la machine en toute sécurité contenus dans le présent manuel de l'opérateur.

- 1 Éviter toute situation à risque.
- 2 Toujours effectuer un contrôle avant mise en route.
- 3 Toujours tester les fonctions avant utilisation.

4 Inspecter le lieu de travail.

Prendre connaissance du contrôle du lieu de travail et s'assurer de le comprendre avant de passer à la section suivante.

- 5 N'utiliser la machine que pour les applications pour lesquelles elle a été conçue.

Contrôle du lieu de travail

Tenir compte des situations à risque suivantes et les éviter :

- dévers ou trous ;
- bosses, obstacles sur le sol ou débris ;
- pentes dépassant les capacités de mise à niveau de la machine ;
- surfaces instables ou glissantes ;
- obstacles en hauteur et conducteurs à haute tension ;
- endroits dangereux ;
- sol insuffisamment ferme pour résister à toutes les forces de charge imposées par la machine ;
- force du vent et conditions météorologiques ;
- présence de personnel non autorisé ;
- autres situations à risque potentielles.

Principes fondamentaux

Le contrôle du lieu de travail permet à l'opérateur de déterminer si l'endroit se prête à une utilisation de la machine en toute sécurité. Il doit être effectué par l'opérateur avant que la machine ne soit amenée sur le lieu de travail.

Il appartient à l'opérateur de prendre connaissance des risques potentiels liés au lieu de travail et de s'en souvenir, puis de faire en sorte de les éviter lors de la conduite, du réglage et de l'utilisation de la machine.

Instructions d'utilisation



Ne pas utiliser :

- Sans avoir pris connaissance et sans appliquer les principes d'utilisation de la machine en toute sécurité contenus dans le présent manuel de l'opérateur.
 - 1 Éviter toute situation à risque.
 - 2 Toujours effectuer un contrôle avant mise en route.
 - 3 Toujours tester les fonctions avant utilisation.
 - 4 Inspecter le lieu de travail.
 - 5 **N'utiliser la machine que pour les applications pour lesquelles elle a été conçue.**

Principes fondamentaux

Cette section fournit des instructions concernant chaque aspect de l'utilisation de la machine. Il appartient à l'opérateur de respecter toutes les règles de sécurité et instructions décrites dans les manuels de l'opérateur, de sécurité et des responsabilités.

Utiliser la machine à d'autres fins que celle d'amener du personnel, avec outils et matériel, sur un lieu de travail en hauteur est risqué et dangereux.

Seul du personnel formé et autorisé peut être habilité à utiliser la machine. S'il est prévu que plusieurs opérateurs utilisent la machine à différents moments d'une même journée de travail, ces opérateurs doivent tous être qualifiés et respecter l'ensemble des règles de sécurité et instructions indiquées dans les manuels de l'opérateur, de sécurité et des responsabilités. En d'autres termes, chaque nouvel opérateur doit effectuer un contrôle avant mise en route, tester les fonctions et contrôler le lieu de travail avant d'utiliser la machine.

INSTRUCTIONS D'UTILISATION

Mise en route

- 1 Positionner la machine directement sous la zone de travail souhaitée.
- 2 Connecter à une source d'alimentation appropriée :
Modèles CC : connecter le bloc de batterie.
Modèles CA : connecter à une source d'alimentation avec mise à la terre de 15A CA. Utiliser un câble de calibre 12 (3,3 mm²) fil de mise à la terre d'une longueur maximum de 13 m.
- 3 Insérer la clé et la positionner sur les commandes de la nacelle.
- 4 Tirer le bouton d'arrêt d'urgence du panneau des commandes au sol en position de marche. S'assurer que le témoin d'alimentation est allumé.
- 5 Installer les stabilisateurs et ajuster les vérins de mise à niveau pour équilibrer la machine. Utiliser le niveau à bulle pour s'assurer que la machine est à niveau.
- 6 S'assurer que les quatre témoins de verrouillage sont allumés sur le panneau de commandes au sol.
- 7 Abaisser la poignée de verrouillage de rampe de sécurité de la nacelle et faire pivoter la rampe de sécurité latérale de la nacelle en position verticale. S'assurer que la rampe de sécurité est verrouillée. Faire de même de l'autre côté.
- 8 Tirer les goupilles de verrouillage de l'échelle et faire pivoter celle-ci vers le bas. S'assurer que l'échelle est verrouillée.
- 9 Monter à l'échelle pour entrer dans la nacelle. Fermer et verrouiller le portillon d'entrée de la nacelle et sa rampe de sécurité arrière.

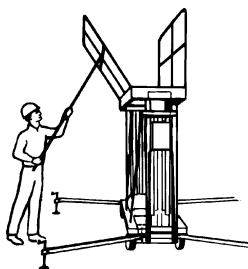
**Arrêt d'urgence**

- 1 Enfoncer le bouton rouge d'arrêt d'urgence des commandes de la nacelle ou des commandes au sol pour arrêter la fonction de montée.

Montée et descente de la nacelle

- 1 Tirer le bouton rouge d'arrêt d'urgence pour le relâcher.
- 2 Appuyer sur le bouton d'activation des commandes et le maintenir enfoncé, puis tourner l'interrupteur de montée/descente dans la direction de déplacement souhaité.

INSTRUCTIONS D'UTILISATION

Descente manuelle

- 1 Activer le levier de descente manuelle.

Descente de secours de la nacelle - Modèles CA et CC

- 1 Positionner l'interrupteur à clé sur les commandes au sol. Tirer le bouton rouge d'arrêt d'urgence en position de marche.
- 2 Appuyer sur l'interrupteur de descente de secours de la nacelle des commandes au sol.

Témoin de surcharge de la nacelle (le cas échéant)



Le clignotement du témoin indique que la nacelle est surchargée et aucune fonction n'est active. L'alarme des commandes de la nacelle doit retentir.

La machine doit être réinitialisée pour activer les fonctions.

Pour réinitialiser la machine :

- 1 Retirer la charge de la nacelle.
- 2 Appuyer sur le bouton rouge d'arrêt d'urgence des commandes de la nacelle, puis le tourner pour le relâcher.
- 3 Manœuvrer la machine. Si la charge de la nacelle est inférieure à la capacité nominale, la machine peut-être manœuvrée normalement.

Protection contre les chutes

Les équipements personnels de protection contre les chutes (Personal fall protection equipment - PFPE) ne sont pas obligatoires pour utiliser cette machine. Si un PFPE est obligatoire selon les normes de sécurité de l'employeur ou du site de travail, observer les points suivants :

Tout PFPE doit respecter les réglementations officielles en vigueur et être contrôlé et utilisé en respectant les instructions du fabricant.

Après chaque utilisation

- 1 Choisir un endroit sûr pour garer la machine : surface ferme et plane, protégée des intempéries, sans obstacles ni circulation.
- 2 Retirer la clé pour éviter toute utilisation illicite de la machine.
- 3 Modèles CC : recharger la batterie.

INSTRUCTIONS D'UTILISATION



Instructions pour la batterie et le chargeur

Observer et respecter les consignes suivantes :

- Ne pas utiliser de chargeur ou de batterie d'appoint externe.
- Charger la batterie dans un endroit bien ventilé.
- Utiliser une tension CA appropriée pour le chargement, comme indiqué sur le chargeur.
- Utiliser uniquement une batterie et un chargeur agréés par Genie.

Chargement de la batterie :

- 1 Faire glisser le capot de la batterie pour l'ouvrir et accéder au chargeur et à la batterie. Le capot doit rester ouvert pendant tout le cycle de charge.

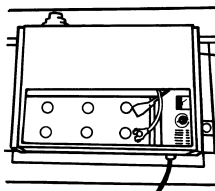

- 2 Retirer les bouchons de ventilation et vérifier le niveau d'acide de la batterie. Si nécessaire, ajouter suffisamment d'eau distillée pour couvrir les plaques. Ne pas trop remplir avant le cycle de charge.

- 3 Remettre les bouchons de ventilation de la batterie.
- 4 Connecter le chargeur de batterie à une prise avec mise à la terre, d'une tension et d'un ampérage appropriés, comme mentionné sur le chargeur de batterie.

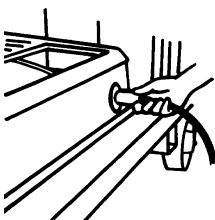

- 5 Régler la minuterie en fonction de l'utilisation :
 - Faible utilisation (moins de 15 cycles de levage) : régler sur 7 heures.
 - Utilisation répétée (plus de 15 cycles de levage) : régler en position de marche.
 - 6 Le chargeur s'arrêtera automatiquement à la fin de la période fixée.
- Remarque : si l'ampèremètre descend à 3A ou moins dans les 15 premières minutes, la batterie est complètement chargée.
- 7 Vérifier le niveau d'acide de la batterie une fois le cycle de chargement terminé. Remplir au ras du tuyau de remplissage avec de l'eau distillée.

Instructions de remplissage et de chargement d'une batterie sèche

- 1 Retirer les bouchons de ventilation de la batterie et enlever définitivement le joint en plastique des ouvertures de ventilation de la batterie.
- 2 Remplir chaque cellule avec de l'acide de batterie (électrolyte) jusqu'à ce que le niveau soit suffisant pour couvrir les plaques.

Ne pas remplir au repère maximum tant que le cycle de chargement de la batterie n'est pas terminé. Un trop-plein risque de faire déborder l'acide de la batterie pendant le chargement. Neutraliser les déversements d'acide avec de l'eau et du bicarbonate de soude.

- 3 Remettre les bouchons de ventilation de la batterie.
- 4 Charger la batterie pendant sept heures ou jusqu'à ce que l'ampèremètre du chargeur indique 3A ou moins.
- 5 Vérifier le niveau d'acide de la batterie une fois le cycle de chargement terminé. Remplir au ras du tuyau de remplissage avec de l'eau distillée.

Instructions de transport et de levage



Observer et respecter les consignes suivantes :

- ☑ Faire preuve de bon sens et d'anticipation pour contrôler le mouvement d'une machine relevée avec une grue ou un chariot élévateur.
- ☑ Le véhicule de transport doit être garé sur une surface plane.
- ☑ Le véhicule de transport doit être calé pour éviter qu'il ne roule lors du chargement de la machine.
- ☑ La capacité du véhicule, le matériel de chargement et les surfaces doivent être capables de supporter le poids de la machine. Se reporter à l'étiquette de numéro de série pour connaître le poids de la machine.
- ☑ La machine doit être arrimée au véhicule de transport à l'aide de chaînes ou de sangles ayant une capacité de charge suffisamment importante.

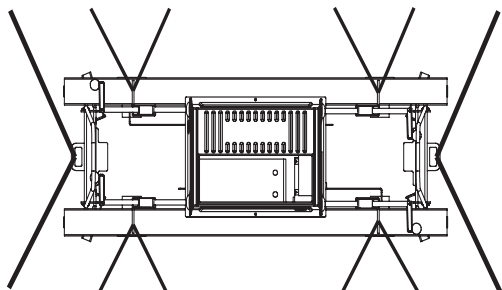

Chargement de la machine à l'aide d'un chariot élévateur

- 1 Abaisser la nacelle.
- 2 Abaisser les rampes de sécurité latérales et arrière ainsi que le portillon d'accès de la nacelle. Arrimer les rampes de sécurité latérales avec la sangle d'arrimage.
- 3 Enfoncer le bouton rouge d'arrêt d'urgence des commandes au sol et de la nacelle, tourner l'interrupteur à clé en position d'arrêt, puis retirer la clé.
- 4 Inspecter la totalité de la machine afin de déceler d'éventuels éléments desserrés ou mal fixés.
- 5 Utiliser les entrées de fourche situées sur les côtés de la machine.

Treuilage de la machine sur un camion

- 1 Abaisser la nacelle.
- 2 Abaisser les rampes de sécurité latérales et arrière ainsi que le portillon d'accès de la nacelle. Arrimer les rampes de sécurité latérales avec la sangle d'arrimage.
- 3 Enfoncer le bouton rouge d'arrêt d'urgence des commandes au sol et de la nacelle, tourner l'interrupteur à clé en position d'arrêt, puis retirer la clé.
- 4 Inspecter la totalité de la machine afin de déceler d'éventuels éléments desserrés ou mal fixés.
- 5 Connecter le câble au point d'accrochage du treuil (points d'arrimage) situé sur le châssis.
- 6 Treuiller avec précaution la machine sur le camion.
- 7 Arrimer la base de la machine et les mâts au véhicule de transport. Utiliser des chaînes ou des sangles ayant une capacité de charge suffisamment importante.

INSTRUCTIONS DE TRANSPORT ET DE LEVAGE



Observer et respecter les consignes suivantes :

- ☑ Seuls des monteurs qualifiés doivent arrimer et lever la machine.
- ☑ S'assurer que la capacité de la grue, les surfaces de chargement et les chaînes ou sangles sont capables de supporter le poids de la machine. Se reporter à l'étiquette de numéro de série pour connaître le poids de la machine.

Instructions de levage

Abaisser complètement la nacelle. S'assurer que les commandes et les capots sont sécurisés. Retirer tous les éléments non fixés de la machine.

Déterminer le centre de gravité de la machine en utilisant le tableau et l'illustration de cette page.

Attacher les éléments d'arrimage uniquement aux points de levage spécifiés sur la machine. La machine comporte deux points de levage, un de chaque côté.

Ajuster l'ensemble pour éviter d'endommager la machine et la maintenir à niveau.

Centre de gravité	Axe X	Axe Y	Axe Z
DPL-25	1,03 m	34,3 cm	83,6 cm
DPL-30	1,03 m	34,3 cm	83,8 cm
DPL-35	1,03 m	34,3 cm	84,1 cm

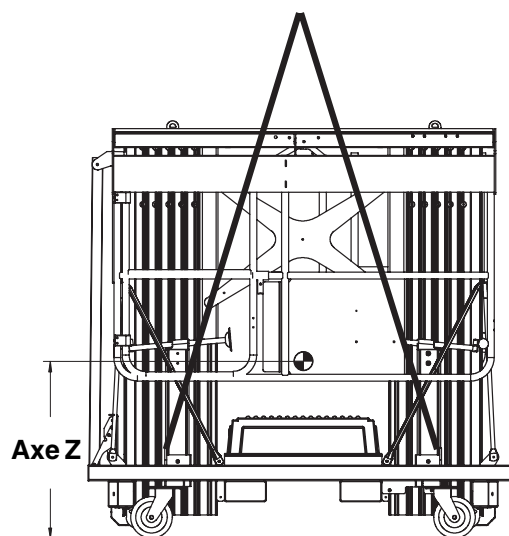
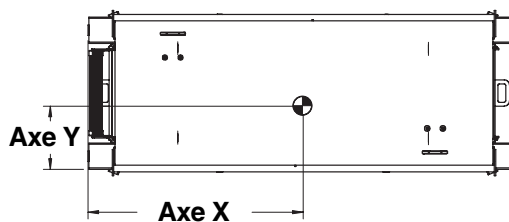

Autocollants

Contrôle des autocollants comportant des mots

Déterminer si les autocollants de la machine comportent des mots ou des symboles. Utiliser le contrôle approprié pour vérifier que tous les autocollants sont en place et lisibles.

Pièce réf.	Descriptif	Quantité
27857FR	Attention - Endommagement des composants	1
27865FR	Étiquette - Niveau à bulle	2
27868FR	Danger - Renversement, relief	1
28174	Étiquette - Alimentation de la nacelle, 230V	2
28176FR	Avis - Manuels manquants	1
28235	Étiquette - Alimentation de la nacelle, 115V	2
28236FR	Avertissement - Instructions non lues	1
37118FR	Avertissement - Risque de blessures corporelles	1
38142FR	Étiquette - Disjoncteur, modèles CA	1
40465FR	Avis - Levier de descente manuelle	1
40466FR	Danger - Sécurité générale	2
40467FR	Avis - Instructions d'utilisation, sol	1
40468FR	Avis - Instructions d'utilisation, nacelle	1
40469FR	Danger - Risque de renversement/chute	1
40514FR	Avertissement - Poignée de verrouillage de rampe de sécurité	2
40515FR	Avis - Capacité maximum, 272 kg, DPL-35S	1
40516FR	Danger/Avis - Instructions de la batterie et du chargeur	1

Pièce réf.	Descriptif	Quantité
41216FR	Avis - Capacité maximum, 340 kg, DPL-25S, DPL-30S	1
62050	Décoratif - DPL-25S	2
62051	Décoratif - DPL-30S	2
62052	Décoratif - DPL-35S	2
62939	Décoratif - Logo Genie	2
62940	Décoratif - Logo DPL Super Series	2
82366FR	Étiquette - Chevron Rando	1
82783	Témoins de verrouillage - Modèles CA et CC	1
82802	Étiquette - Activation des commandes	1
82992	Étiquette - Charge de roue	4
82993	Étiquette - Charge des stabilisateurs	4
97530	Avis - Force manuelle maximum, 400 N, AUS	1
133500FR	Instructions - Force latérale maximum, 445 N, ANSI et CSA	1

AUTOCOLLANTS

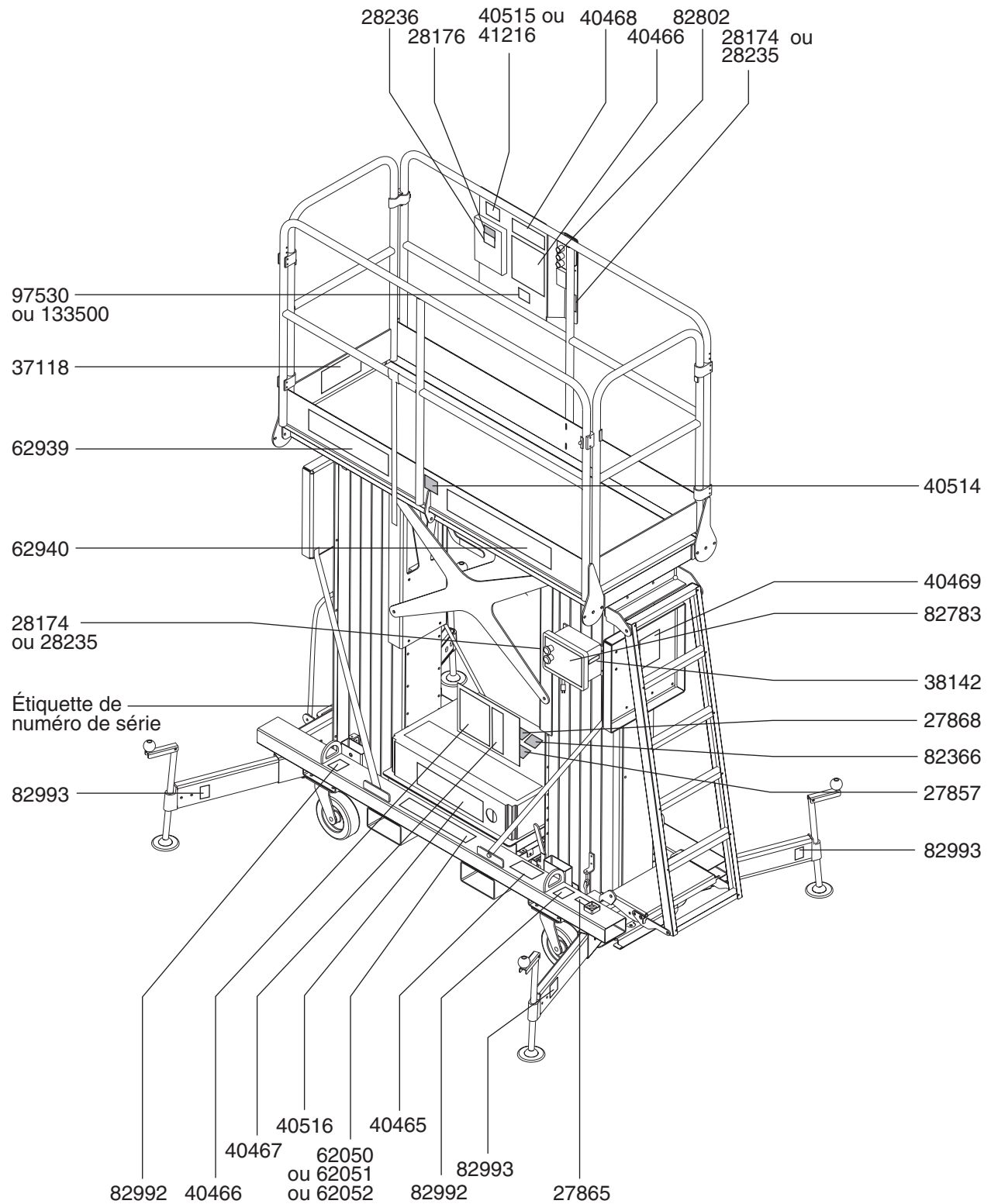

AUTOCOLLANTS

Contrôle des autocollants comportant des symboles

Déterminer si les autocollants de la machine comportent des mots ou des symboles. Utiliser le contrôle approprié pour vérifier que tous les autocollants sont en place et lisibles.

Pièce réf.	Descriptif	Quantité
28174	Étiquette - Alimentation de la nacelle, 230V	2
28235	Étiquette - Alimentation de la nacelle, 115V	2
62050	Décoratif - DPL-25S	2
62051	Décoratif - DPL-30S	2
62052	Décoratif - DPL-35S	2
62939	Décoratif - Logo Genie	2
62940	Décoratif - Logo DPL Super Series	2
82481	Danger - Sécurité relative à la batterie	1
82487	Étiquette - Lire le manuel	2
82783	Témoins de verrouillage - Modèles CA et CC	1
82801	Étiquette - Levier de descente manuelle	1
82802	Étiquette - Activation des commandes	1
82803	Danger - Capacité maximum, 272 kg	1
82804	Danger - Capacité maximum, 340 kg	1
82805	Danger - Force manuelle maximum, 400 N, CE	1
82806	Étiquette - Stabilisateurs de 51 cm, CE	4
82807	Étiquette - Stabilisateurs de 66 cm, CE	4
82879	Étiquette - Surcharge de la nacelle	1
82992	Étiquette - Charge de roue	4
82993	Étiquette - Charge des stabilisateurs	4
133501	Danger - Force latérale maximum, 445 N, ANSI	1

AUTOCOLLANTS

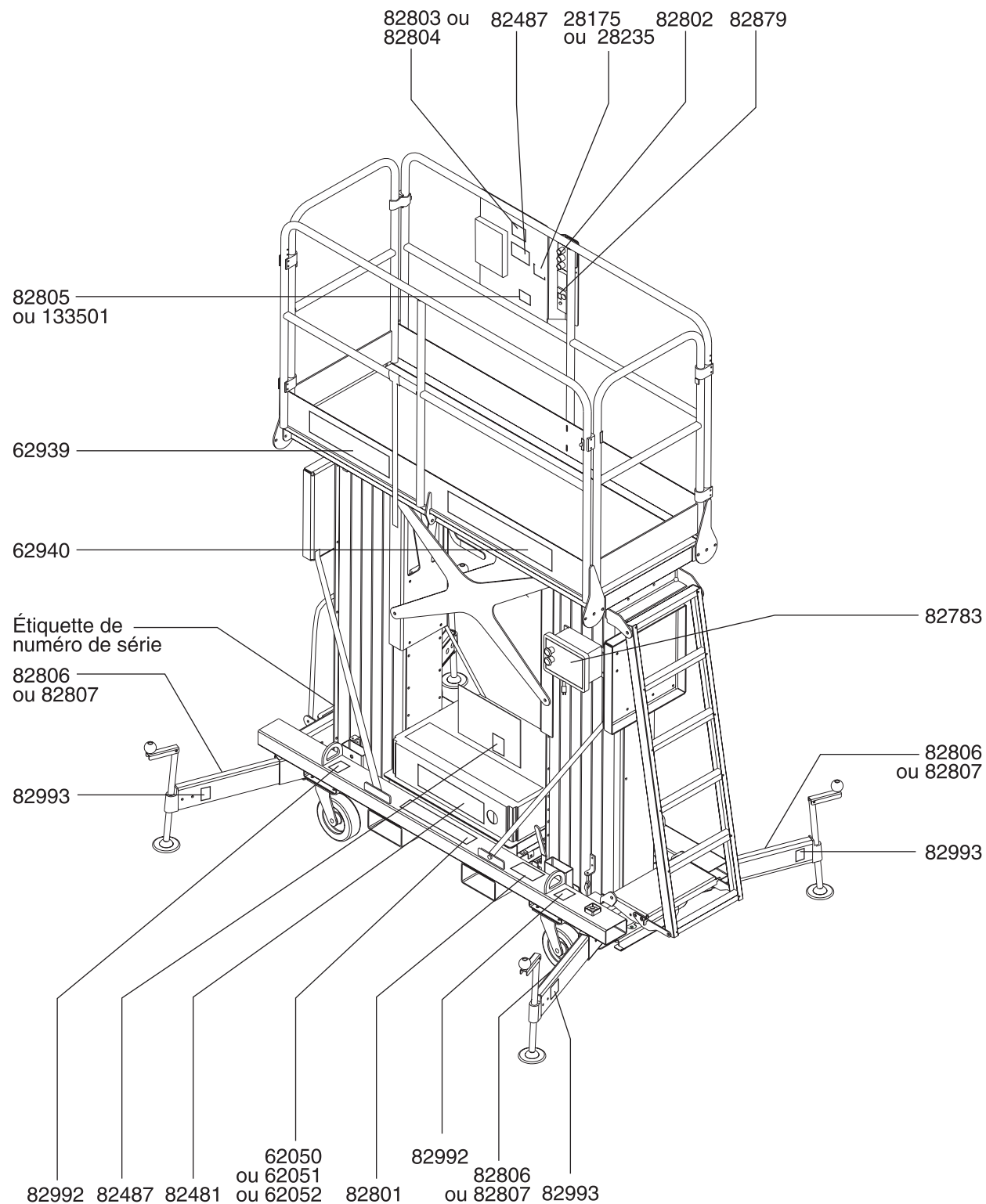

Caractéristiques techniques

Modèle	DPL-25S	DPL-30S	DPL-35S
Hauteur maximum de travail	9,5 m	11 m	12,4 m
Hauteur maximum de la nacelle	7,7 m	9,1 m	10,6 m
Hauteur des rampes de sécurité repliées	1,98 m	1,98 m	1,98 m
Longueur des stabilisateurs repliés	2,07 m	2,07 m	2,07 m
Largeur des stabilisateurs repliés	80 cm	80 cm	80 cm
Encombrement des stabilisateurs (L x l)	2,1 x 1,5 m	2,3 x 1,9 m	2,3 x 1,9 m
Dimensions de la nacelle (L x l)	1,83 m x 69,9 cm	1,83 m x 69,9 cm	1,83 m x 69,9 cm
Source d'alimentation			
CA	220V ou 115V	220V ou 115V	220V ou 115V
CC	12V	12V	12V
Alimentation pneumatique	6,9 bar à 2,26 m ³ /min	6,9 bar à 2,26 m ³ /min	6,9 bar à 2,26 m ³ /min
Poids (le poids des machines varie selon les configurations)	Voir l'étiquette de numéro de série	Voir l'étiquette de numéro de série	Voir l'étiquette de numéro de série
Capacité maximum	340 kg	340 kg	272 kg
Bruits aériens Niveau sonore maximum sur des postes de travail fonctionnant normalement (pondéré A)	80 dB	80 dB	80 dB
Charge de roue maximum	168 kg	180 kg	199 kg
Charge des stabilisateurs maximum	254 kg	265 kg	268 kg

L'amélioration constante de nos produits fait partie intégrante de la politique de Genie. Les caractéristiques techniques de nos produits peuvent donc faire l'objet de modifications sans préavis ni obligation.

Genie Scandinavia
Téléphone +46 31 575100
Fax +46 31 579020

Genie France
Téléphone +33 (0)2 37 26 09 99
Fax +33 (0)2 37 26 09 98

Genie Iberica
Téléphone +34 93 579 5042
Fax +34 93 579 5059

Genie Germany
Téléphone +49 (0)4202 88520
Fax +49 (0)4202 8852-20

Genie U.K.
Téléphone +44 (0)1476 584333
Fax +44 (0)1476 584334

Genie Mexico City
Téléphone +52 55 5666 5242
Fax +52 55 5666 3241

Genie North America
Téléphone 425.881.1800
Appel gratuit USA et Canada
800.536.1800
Fax 425.883.3475

Genie Australia Pty Ltd.
Téléphone +61 7 3375 1660
Fax +61 7 3375 1002

Genie China
Téléphone +86 21 53852570
Fax +86 21 53852569

Genie Malaysia
Téléphone +65 98 480 775
Fax +65 67 533 544

Genie Japan
Téléphone +81 3 3453 6082
Fax +81 3 3453 6083

Genie Korea
Téléphone +82 25 587 267
Fax +82 25 583 910

Genie Brasil
Téléphone +55 11 41 665 755
Fax +55 11 41 665 754

Genie Holland
Téléphone +31 183 581 102
Fax +31 183 581 566

Distribué par :