

**EPESA**



**MANUEL DE  
L'UTILISATEUR  
BALANCE CLI**



**MANUEL DE  
L'UTILISATEUR  
BALANCE CLI**

# - INDEX -

|  |           |
|--|-----------|
| <b>1.- GENERALITES .....</b>   | <b>3</b>  |
| <b>2.- PRESENTATION.....</b>   | <b>4</b>  |
| 2.1.- INDICATEUR.....  | 4         |
| 2.2.-CLAVIER .....   | 4         |
| <b>3.- DESCRIPTION DU BANDEAU FRONTAL.....</b>                           | <b>5</b>  |
| 3.1.- DESCRIPTION DE L'INDICATEUR.....                                   | 5         |
| 3.2.- DESCRIPTION DU CLAVIER .....                                       | 5         |
| <b>4.- MISE EN MARCHÉ .....</b>  | <b>7</b>  |
| <b>5.- TEST CYCLIQUE.....</b>  | <b>8</b>  |
| <b>6.- MODE OPERATIONNEL DE TRAVAIL.....</b>                             | <b>8</b>  |
| 6.1.- SÉLECTION SUPPORT D'IMPRESSION .....                               | 8         |
| 6.2.- FONCTION POIDS ET CALCUL D'UN MONTANT.....                         | 9         |
| 6.3.- FONCTION CONSTANTE .....   | 10        |
| 6.4.- FONCTION MULTIPLICATION.....                                       | 11        |
| 6.5.- FONCTION SOUSTRACTION/NÉGATIF .....                                | 11        |
| 6.6.- FONCTION PRIX FIXE .....   | 12        |
| 6.7.- UTILISATION DE PLUS.....   | 12        |
| 6.7.1 <i>Modification du prix d'un article</i> .....                     | 13        |
| 6.8.- FONCTION TARE .....  | 13        |
| 6.8.1 <i>Tare Semi-Automatique</i> .....                                 | 13        |
| 6.8.2 <i>Tare Fixe</i> .....   | 14        |
| 6.8.3 <i>Limite de Tare</i> .....  | 14        |
| 6.9.- FONCTION AUTO-ZÉRO.....  | 15        |
| 6.10.- CONVERSION MONNAIE (EUROS).....                                   | 15        |
| <b>7.- UTILISATION COMME IMPRIMANTE DE TICKETS.....</b>                  | <b>16</b> |
| 7.1.- TRAVAIL AVEC VENDEURS .....  | 16        |
| 7.2.- FONCTION SOUS-TOTAL.....   | 16        |
| 7.3.- FONCTION TOTAL .....   | 17        |
| 7.3.1 <i>Répétition du ticket</i> .....                                  | 18        |
| 7.3.2 <i>Vérification du ticket</i> .....                                | 19        |
| 7.3.3 <i>Annulation des opérations</i> .....                             | 19        |
| 7.3.4 <i>Vente à Crédit</i> .....  | 20        |
| 7.3.4 <i>Fermeture du Total</i> .....                                    | 21        |
| 7.3.5 <i>Continuation du total</i> .....                                 | 21        |
| 7.4.- ANNULATION DE LA DERNIÈRE OPÉRATION.....                           | 21        |
| 7.5.- FONCTION CHANGE .....  | 21        |
| <b>8.- UTILISATION COMME ÉTIQUETEUSE.....</b>                            | <b>22</b> |
| 8.1.- MODES DE TRAVAIL .....   | 22        |
| 8.1.1 <i>Mode Supermarché ( Sup. E. )</i> .....                          | 22        |
| 8.1.2 <i>Mode Emballage ( Emb. )</i> .....                               | 23        |
| 8.1.3 <i>Mode Emballage Automatique par poids stable ( E. A. )</i> ..... | 24        |
| <b>9.- PROGRAMMATION ET FONCTIONS .....</b>                              | <b>25</b> |
| 9.1.- ENTRÉE AU MENU.....  | 26        |
| 9.1.1 <i>Entrée au Menu avec code programmé</i> .....                    | 26        |
| 9.1.2 <i>Entrée au Menu sans code programmé</i> .....                    | 26        |
| 9.1.3 <i>Résumé des touches de déplacement</i> .....                     | 26        |
| 9.2.- GRANDS TOTAUX .....  | 27        |
| 9.2.1.- <i>Sous-menu Grands totaux</i> .....                             | 27        |
| 9.2.2.- <i>Grand total absolu</i> .....                                  | 28        |
| 9.2.3.- <i>Grand total vendeurs</i> .....                                | 29        |
| 9.2.4.- <i>Grand total familles</i> .....                                | 30        |
| 9.2.5.- <i>Grand total d'une famille</i> .....                           | 30        |

|   |           |
|---|-----------|
| 9.2.6.- Grand total Plus.....                                 | 31        |
| 9.2.7.- Grand total d'un Plus .....                           | 31        |
| 9.2.8.- Grand total horaire.....                              | 31        |
| 9.2.9.- Grand total TVA .....                                 | 32        |
| 9.2.10.- Effacement d'un Grand Total.....                     | 32        |
| <b>9.3.- PROGRAMMATION DES PLUS.....</b>                      | <b>33</b> |
| 9.3.1 Programmation des descriptifs d'étiquette .....         | 36        |
| <b>9.4.- PROGRAMMATION D'EN-TÊTES ET LÉGENDES.....</b>        | <b>36</b> |
| <b>9.5.- ACTIVATION DU CODE D'ENTRÉE AU MENU .....</b>        | <b>37</b> |
| <b>9.6.- PROGRAMMATION DU CODE .....</b>                      | <b>37</b> |
| <b>9.7.- EFFACEMENT DE LA RAM.....</b>                        | <b>38</b> |
| <b>9.8.- EFFACEMENT DE L'ÉPROM .....</b>                      | <b>38</b> |
| <b>9.9.- PROGRAMMATION DE LA DATE.....</b>                    | <b>39</b> |
| <b>9.10.- PROGRAMMATION DE L'HEURE.....</b>                   | <b>39</b> |
| <b>9.11.- IMPRIMER LISTE DES PLUS.....</b>                    | <b>40</b> |
| <b>9.12.- TYPE DE VENTE .....</b>                             | <b>40</b> |
| <b>9.13.- CONNEXION/DÉCONNEXION IMPRIMANTE.....</b>           | <b>41</b> |
| <b>9.14.- CONNEXION/DÉCONNEXION CODE BARRES .....</b>         | <b>41</b> |
| <b>9.15.- PROGRAMMATION CODE BARRES .....</b>                 | <b>42</b> |
| <b>9.16.- CONNEXION/DÉCONNEXION DE LA TVA.....</b>            | <b>44</b> |
| <b>9.17.- PROGRAMMATION DES TVA .....</b>                     | <b>44</b> |
| <b>9.18.- CONNEXION/DÉCONNEXION DE LA TVA SUR TICKET.....</b> | <b>45</b> |
| <b>9.19.- PROGRAMMATION DU STAND-BY.....</b>                  | <b>45</b> |
| <b>9.20.- PROGRAMMATION DU NOMBRE D'AVANCES.....</b>          | <b>46</b> |
| <b>9.21.- CENTRAGE DE L'ÉTIQUETTE.....</b>                    | <b>47</b> |
| <b>9.22.- CONFIGURER ÉTIQUETTE.....</b>                       | <b>48</b> |
| <b>9.23.- COORDONNÉES ÉTIQUETTE .....</b>                     | <b>48</b> |
| <b>9.24.- NOM DU VENDEUR .....</b>                            | <b>50</b> |
| <b>9.25.- ETIQUETTE EURO.....</b>                             | <b>51</b> |
| <b>9.26.- PROGRAMMATION DES TEXTES VARIABLES .....</b>        | <b>51</b> |
| <b>9.27.- CENTRAGE DES TEXTES.....</b>                        | <b>52</b> |
| <b>9.28.- COORDONNÉES ÉTIQUETTE DU TOTAL .....</b>            | <b>52</b> |
| <b>9.29.- ACTIVATION/DÉSACTIVATION DE LA SOUCHE.....</b>      | <b>55</b> |
| <b>10.- MANIEMENT TETE CASSETTE .....</b>                     | <b>56</b> |
| 10.1.-DESCRIPTION.....  | 56        |
| 10.2.-CASSETTE.....   | 56        |
| 10.3.-RETRAIT DE LA CASSETTE .....                            | 57        |
| 10.4.-MISE EN PLACE DU ROULEAU.....                           | 57        |
| 10.5.-MISE EN PLACE DANS LA BALANCE .....                     | 57        |
| <b>11.- BRANCHEMENT.....</b>                                  | <b>58</b> |

## 1.- GÉNÉRALITÉS.

Caractéristiques principales :

- Balance avec étiqueteuse thermique incorporée.
- Impression d'étiquettes autocollantes ou ticket de vente sur papier continu.
- 1000 Plus programmables.
- 1 ligne de description par article en mode ticket.
- 4 lignes de description à 21 caractères par article en mode étiquette.
- 36 touches directes.
- 4 vendeurs.
- Programmation de 5 types de TVA.
- Etiquette configurable.
- Connexion RS-232 à l'ordinateur.

### SCHÉMA DESCRIPTIF

#### MODÈLE CLI

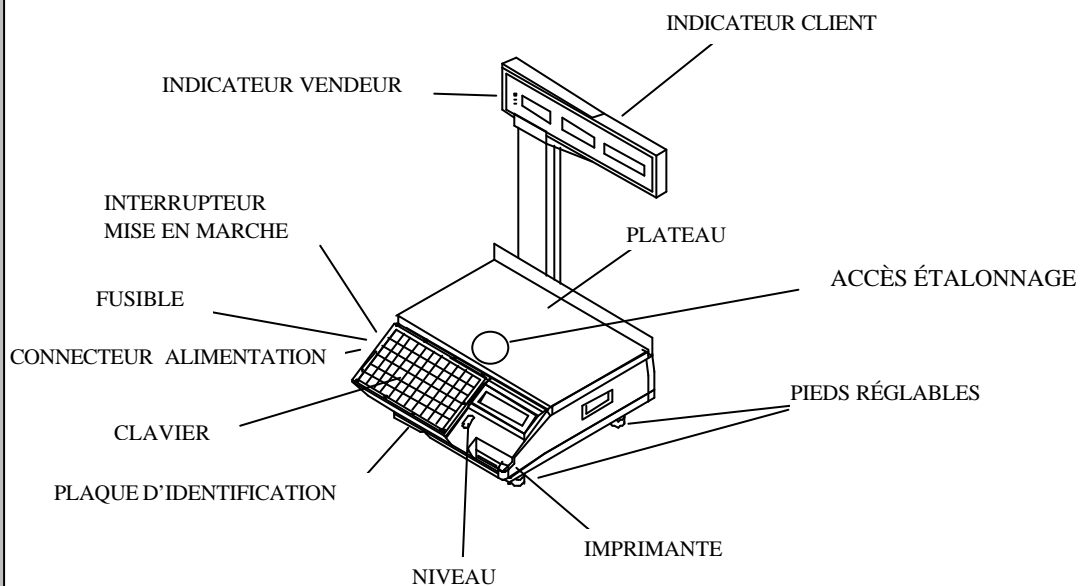

## 2.- PRÉSENTATION.

### 2.1.- INDICATEUR.

A : Indicateur numérique de Leds.

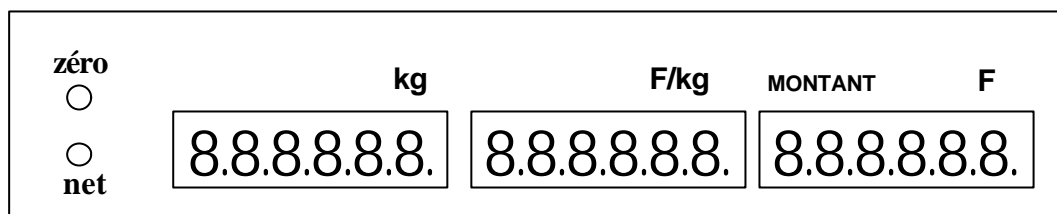

Double indicateur type Led pour vendeur et client, composé de :

5 chiffres de poids, 5 chiffres de prix, 6 chiffres du montant, indicateur de tare et indicateur de poids zéro.

B : Indicateur alphanumérique LCD à 24 caractères.



### 2.2.-CLAVIER

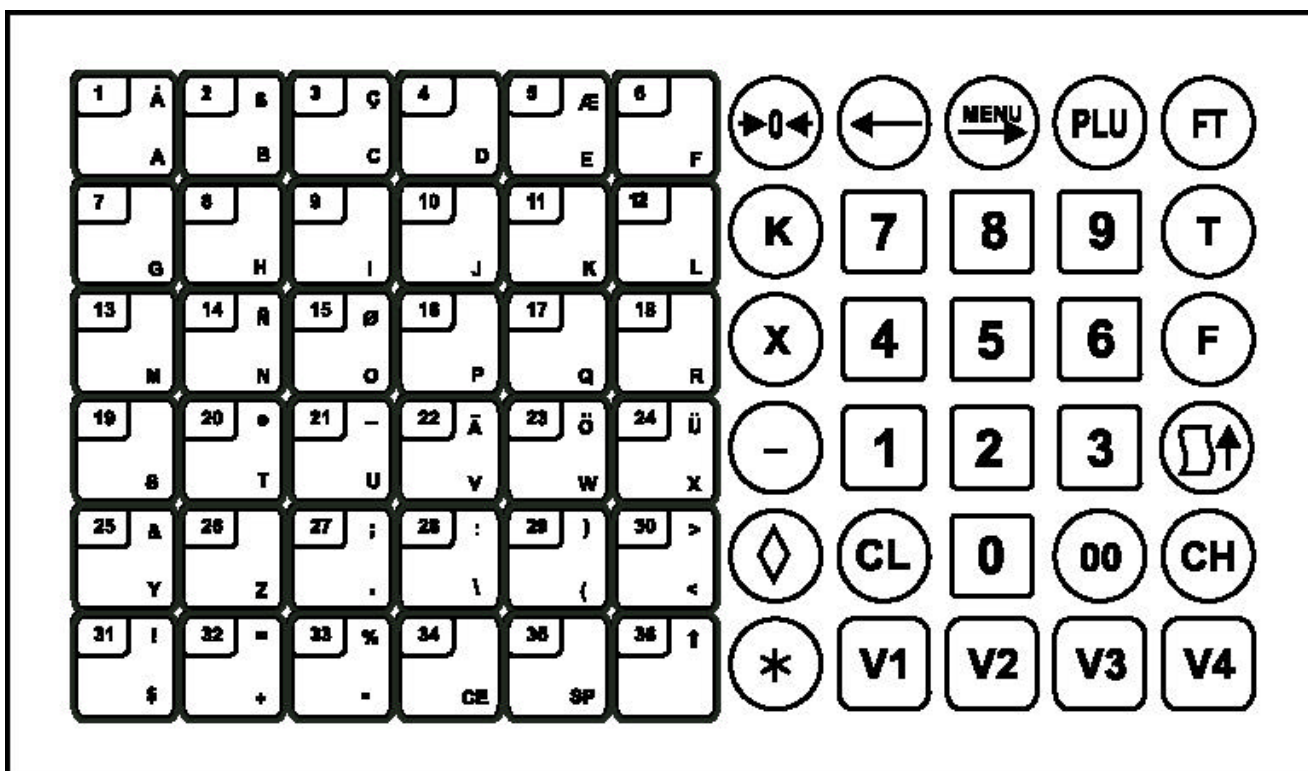

## 3.- DESCRIPTION DU BANDEAU FRONTAL.

### 3.1.- DESCRIPTION DE L'INDICATEUR.

Le poids de la marchandise déposée sur le plateau sera affiché sur l'indicateur de poids.

L'indicateur de prix affichera le prix au kilo de la marchandise à peser.

L'indicateur de montant affichera le total à payer suivant le poids et le prix unitaire.

L'indicateur ZÉRO permet de contrôler le centrage du zéro de la balance.

L'indicateur de tare signale au client qu'une tare est activée.

### 3.2.- DESCRIPTION DU CLAVIER.

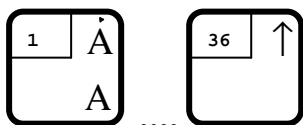

- Touches directes de l'article en mode vente.
- Edition des textes en mode programmation.



- Touches d'addition du vendeur.
- Demande total et sous-total du vendeur.



- Introduction des données numériques.

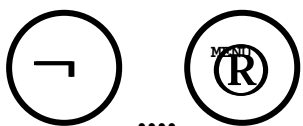

- Entrée et mouvement des menus.
- Validation de certaines options.

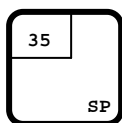

- Plus 35 en vente – Caractère espace dans édition de textes.

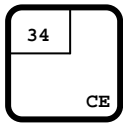

- Plus 34 en vente – Efface caractère en édition de textes.

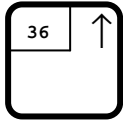

- Plus 36 en vente – Touche shift en édition de textes.  
- La touche shift permet d'accéder au second caractère du clavier.



- Accès au Plus.  
Test

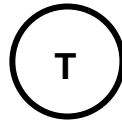

- Fonction Tare et Fonction



- Tare Fixe.



- Auto-zéro.

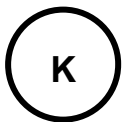

- Opération constante.  
- Sortie du menu.  
- Continuation du ticket.  
- Annule impression.

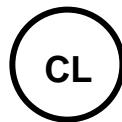

- Annulation des données.  
- Fermeture du ticket.  
- Effacement ligne.



- Prix Fixe.  
- Entrée aux fonctions du Menu

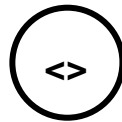

- Demande de Sous-total.  
- Acceptation des données.

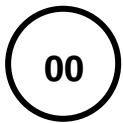

- Double Zéro.

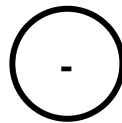

- Fonction soustraction.  
- Annulation dernière opération

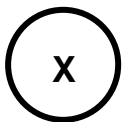

- Multiplication.



- Vente à Crédit.

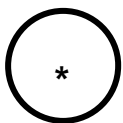

- Demande de Total.



- Répétition de Ticket



## 4.- MISE EN MARCHE.

1.- Placez la balance sur une surface plane de façon à obtenir un niveau correct en réglant les pieds de l'appareil.

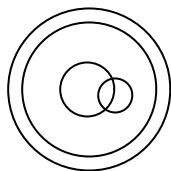

NIVEAU INCORRECT

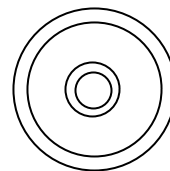

NIVEAU CORRECT

2.- Avec le plateau vide, placez l'interrupteur sur la position ON. L'indicateur affichera la version du programme.

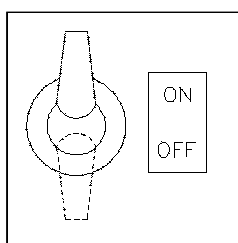

B\_CE9

03130

0H\_000

3.- Durant la mise en marche, la balance réalise la séquence initiale de démarrage.

00000

00000

000000

...

99999

99999

999999

4.- A la fin de la séquence initiale, l'équipement effectue un auto-zéro.

—

—

—

...

o0.000

o0.00

o0.00

**Nota:** Si la date de démarrage est le 02/07/02 ou au-delà et si la phase activée de l'Euro est le 2, la balance passera automatiquement à la phase 3 (travail avec l'euro et sans convertir à la monnaie nationale)

## 5.- TEST CYCLIQUE

En appuyant sur la touche , durant la séquence initiale de démarrage, la balance entrera dans le **Test Cyclique**.

Durant le Test Cyclique, la balance réalise une séquence inverse à la séquence initiale (indicateurs de 9 à 0) en effectuant un test d'impression à chaque passage par zéro.

## 6.- MODE OPÉRATIONNEL DE TRAVAIL.

### 6.1.- SÉLECTION DU SUPPORT D'IMPRESSION.

Cette balance permet d'imprimer sur deux supports différentes : l'étiquette adhésive ou le papier thermique continu.

La choix du support dépendra du type de vente sélectionné.

L'indicateur en verre liquide affichera le type de support activé.

*E \* INTRODUIRE PRIX*

Impression d'étiquettes.

*T \* INTRODUIRE PRIX*

Impression de ticket.

La balance démarrera en étiquette ou en ticket selon l'état activé en éteignant la balance.

## 6.2.- FONCTION POIDS ET CALCUL D'UN MONTANT

La balance affiche le poids du produit déposé sur le plateau et calcule le montant de la pesée.

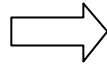
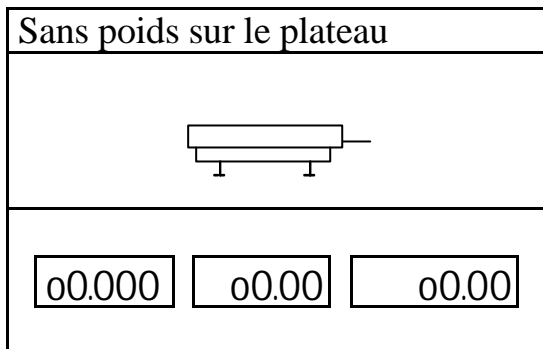

- L'indicateur est à zéro.

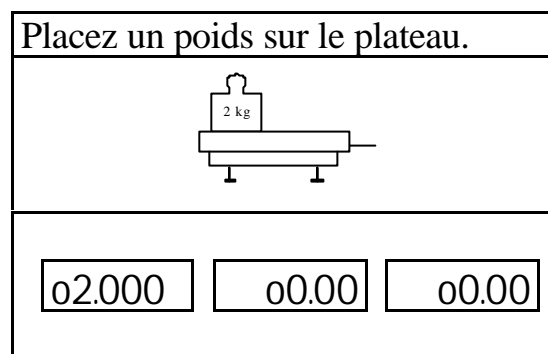

- Entrée des prix directs.

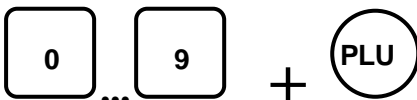

- Appel d'articles programmés. (1-999).

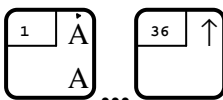

- Touche directe d'article (1..36).

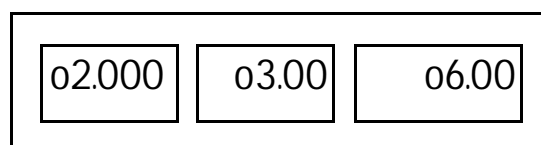

La balance affichera le montant de l'opération et, s'il s'agit d'un article programmé, elle affichera la description de celui-ci sur l'indicateur en verre liquide.





La touche  met les indicateurs de prix et de montant à zéro et permet d'effectuer une nouvelle entrée par l'intermédiaire du clavier.



En appuyant sur la touche vendeur/opérateur ,  ....  , l'opération reste enregistrée.

Après l'enregistrement de l'opération, les indicateurs de prix et de montant afficheront automatiquement des zéros.

Pour effectuer une nouvelle opération, il doit y avoir une variation du poids déposé sur le plateau.

### 6.3.- FONCTION CONSTANTE.

Elle permet de réaliser des opérations avec des articles non pesés.

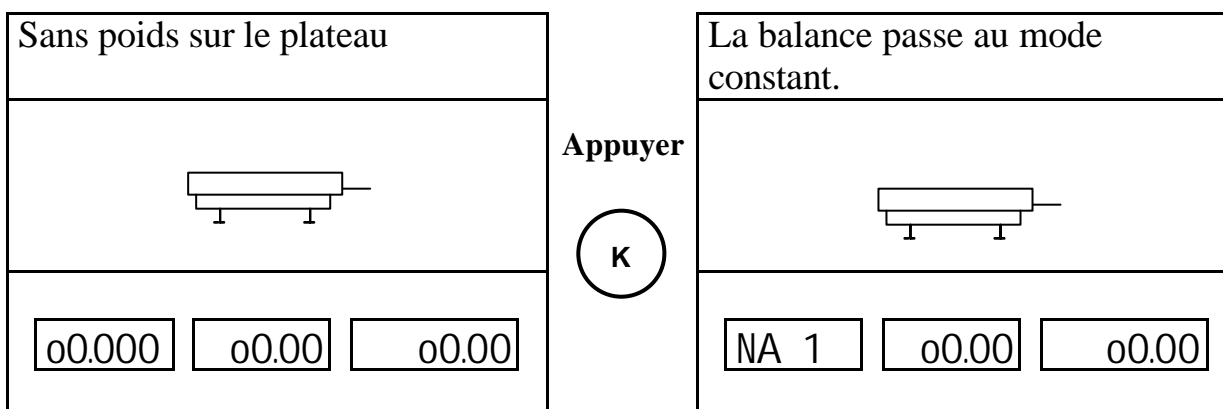

Les opérations réalisées sur cette position, qu'elles soient en prix direct ou en utilisant des articles programmés, seront accumulées comme des opérations unitaires.



En appuyant sur  la balance revient au mode poids.

Dès qu'un poids quelconque sera déposé sur le plateau, la balance reviendra automatiquement au mode poids.

## 6.4.- FONCTION MULTIPLICATION.

La multiplication n'est possible que pour les opérations non pesées.

La balance en mode constant avec prix ou Plus introduit.

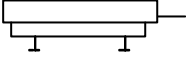

NA 1 | 05.00 | 05.00

Appuyez



La balance demande le nombre d'unités.

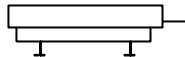

Np 1 | 05.00 | 05.00

Introduire le nombre d'unités par l'intermédiaire du clavier numérique.

0 ... 9

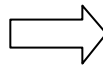

La balance calcule le montant de l'opération.

Np 2 | 05.00 | 010.00



En appuyant sur la touche vendeur/opérateur , ... , l'opération restera enregistrée.

## 6.5.- FONCTION SOUSTRACTION/NÉGATIF

Cette fonction permet de réaliser des opérations en négatif.

Sans poids sur le plateau.

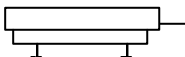

00.000 | 00.00 | 00.00

Montant négatif.

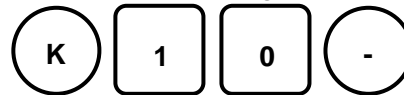

Affiche le montant en négatif.

Na 1 | 00.10 | -00.10

En appuyant sur la touche vendeur/opérateur , V1 .... V4 , l'opération reste enregistrée.

**Nota:** Les opérations négatives ne peuvent être réalisées que pour des articles non pesés. Possibilité d'effectuer une multiplication d'une opération négative.

### 6.6.- FONCTION PRIX FIXE.

Permet de fixer un prix ou un article pour des opérations successives.

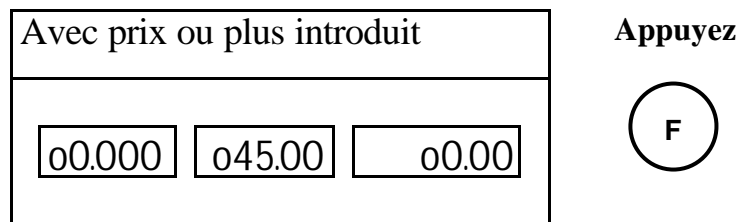

Le prix ou l'article activé reste fixé pour des opérations ultérieures jusqu'à un nouvel appui sur la touche F .

### 6.7.- UTILISATION DES PLUS.

Cette balance permet de travailler avec 1000 Plus programmés. Les 36 premiers sont à accès direct.

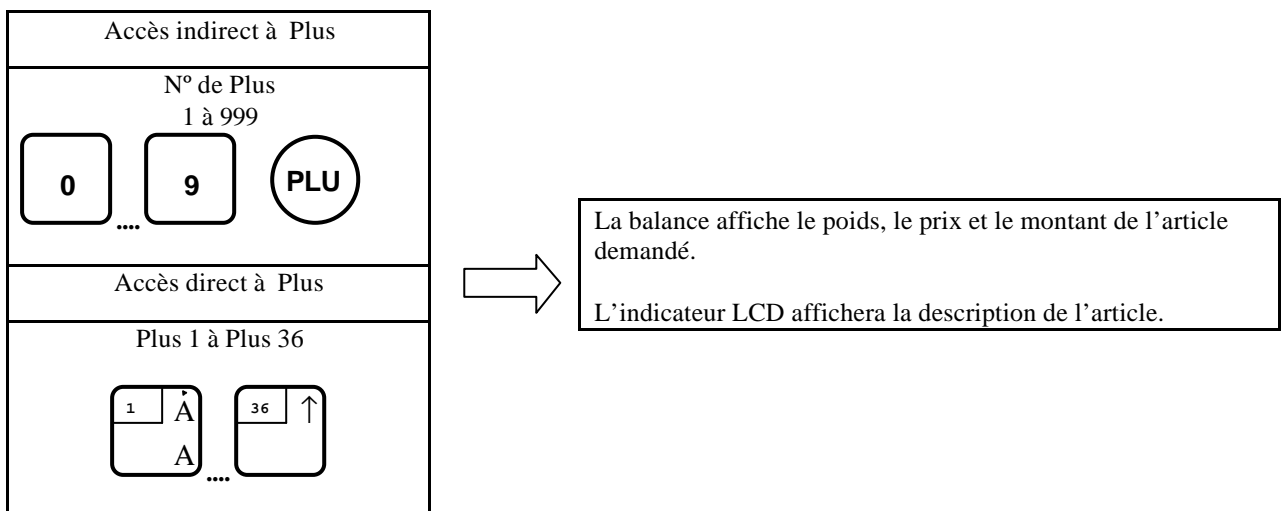

La touche PLU permet d'accéder indirectement à tous les Plus.





En appuyant sur la touche  on annule la sélection de l'article.



En appuyant sur la touche vendeur/opérateur ,  ....  , l'opération reste enregistrée.

### 6.7.1 Modification du prix d'un article.

On peut modifier le prix d'un article si, avec l'article sélectionné, on tape un nouveau prix par l'intermédiaire des touches numériques.

**Nota:** Ce nouveau prix concernera uniquement l'opération en cours. La mémoire interne de la balance maintiendra le prix initial comme étant le prix de l'article.

## 6.8.- FONCTION TARE.

### 6.8.1 Tare Semi-automatique.

Tare le poids qui se trouve actuellement sur le plateau

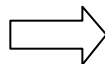
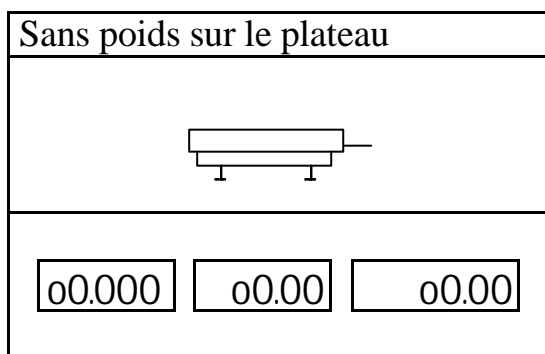

L'indicateur est à zéro.

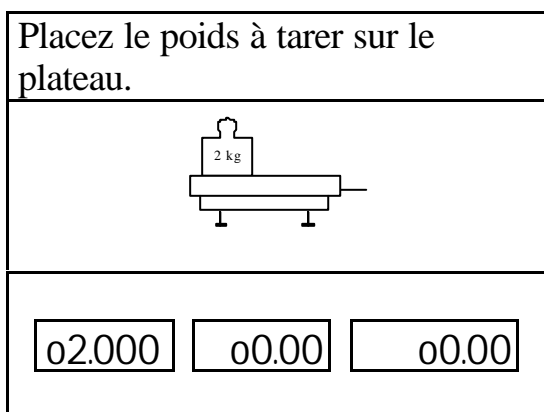

Appuyez

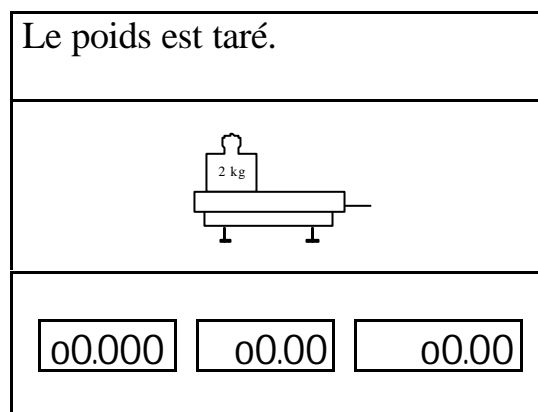

En activant la tare, les témoins net et zéro s'activent également.

Dès le retrait de l'ensemble du poids déposé sur le plateau, la tare est automatiquement supprimée.

## 6.8.2 Tare Fixe

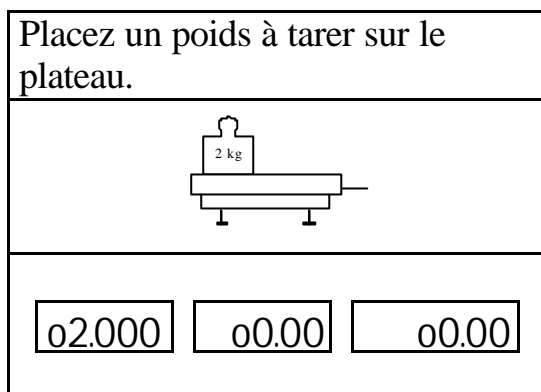

Appuyez

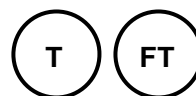

Le poids est taré, les témoins net et zéro s'activent. Le poids restera taré pour les opérations successives.

Pour arrêter la fonction Tare Fixe, appuyez à nouveau sur la touche



## 6.8.3 Limite de Tare

La limite de la tare dépendra de la capacité de la balance et de l'activation du multi-rang.

| CAPACITÉ  | TARE MAXIMALE |                |
|-----------|---------------|----------------|
|           | NORMALE       | MULTI-RANG     |
| 3.000 kg  | 1.999 kg      | Non disponible |
| 6.000 kg  | 3.998 kg      | 1.000 kg       |
| 15.000 kg | 9.995 kg      | 3.000 kg       |
| 30.000 kg | 9.990 kg      | 6.000 kg       |



## 6.9.- FONCTION AUTO-ZÉRO

Cette fonction réajuste le zéro à l'intérieur de la marge programmée.

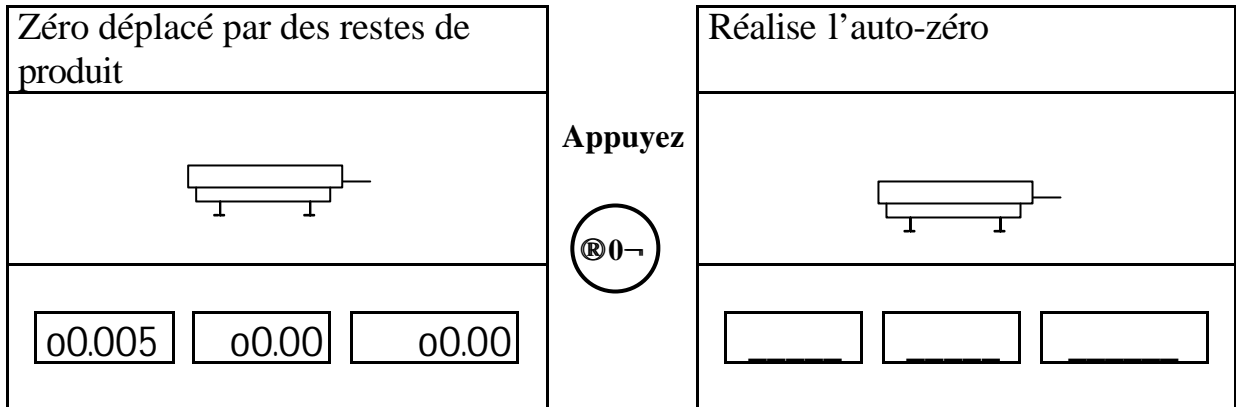

La balance récupère le zéro perdu et le témoin zéro s'activera.

**Nota:** L'auto-zéro est effectué à condition que le déplacement ne dépasse pas la marge définie dans le menu d'installation.

## 6.10.- CONVERSION DE LA MONNAIE (EUROS).

Cette fonction permet d'afficher sur les indicateurs de poids, prix et montant, la conversion de la monnaie de l'opération ou du total affiché. Le type de conversion dépendra de la phase de l'euro activée à cet instant.

### Phase euro = 1

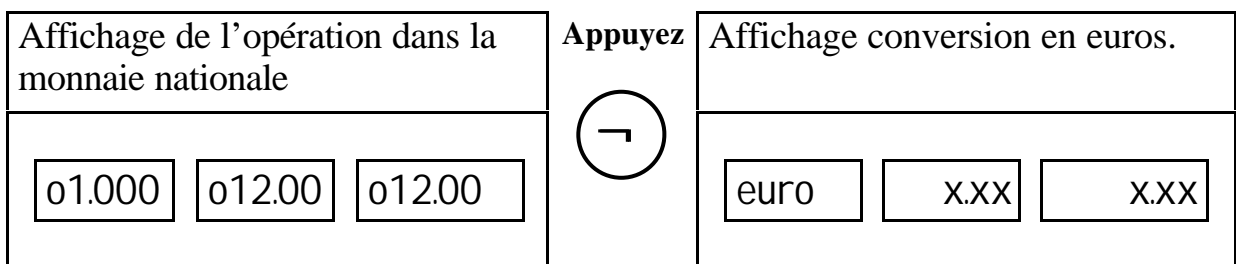

### Phase euro = 2

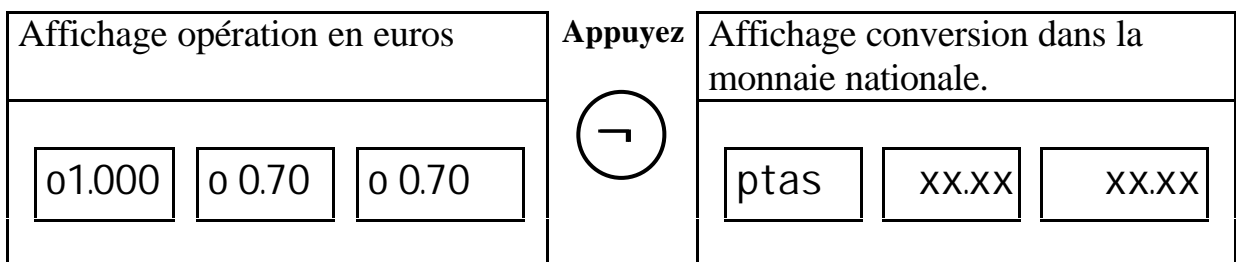

 CL

En appuyant sur la touche  la balance reviendra au mode d'affichage normal.

**Nota:** Cette fonction n'existera pas dans les phases 0 et 3.

## 7.- UTILISATION COMME IMPRIMANTE DE TICKETS.

Comme imprimante de tickets, la balance travaille sur du papier thermique continu, ce qui permet aux vendeurs d'accumuler des opérations des clients pour imprimer finalement un ticket avec l'addition des différents produits achetés par ceux-ci.

### 7.1.- LE TRAVAIL AVEC LES VENDEURS

La balance peut travailler avec 4 vendeurs et avec trois types de vente différents. Voir la façon de modifier le type de vente au paragraphe "Programmation et Fonctions" du présent manuel.

#### Mode V1 et V2

Permet de travailler avec 4 vendeurs simultanément. Chaque vendeur accumule ses ventes qui seront imprimées sur le ticket du client lors de la demande du total.

#### Mode V1 et V2

La balance ne pourra travailler qu'avec un vendeur seulement. Pour travailler avec un autre vendeur, il faudra d'abord fermer toutes les ventes réalisées par ce vendeur. Chaque opération effectuée par le vendeur est automatiquement imprimée.

#### Mode Supermarché en ticket

Permet de travailler avec 4 vendeurs. Il n'est pas possible de totaliser plusieurs opérations. À chaque opération, le ticket sera imprimé et le mode sera automatiquement fermé en appuyant sur la touche du vendeur.

### 7.2.- FONCTION SOUS-TOTAL

Cette fonction permet de voir le total accumulé jusqu'à présent pour un client.

Appuyez



(Touche sous-  
total)

Appuyez





(Touche vendeur)

L'indicateur affiche le vendeur, le nombre d'opérations et le montant.

|       |   |       |
|-------|---|-------|
| SbtV1 | 3 | 06.60 |
|-------|---|-------|

En appuyant sur la touche  on termine la consultation et on revient au mode poids.

En appuyant sur la touche  on entre dans la vérification du ticket.

En appuyant sur la touche de totalisation du vendeur,  ... , le ticket est imprimé (Fonction Total).

### 7.3.- FONCTION TOTAL.

La fonction total permet d'imprimer le ticket avec toutes les opérations réalisées pour un client en concret.

Appuyez  
  
(Touche Total)

Appuyez  
  
(Touche du vendeur)

L'indicateur affiche le vendeur, le nombre d'opérations et le montant.  
Le balance imprime le ticket du total.

|      |   |        |
|------|---|--------|
| T V1 | 3 | 050.60 |
|------|---|--------|

|               |   |                        |
|---------------|---|------------------------|
| En-tête       | <b>EN-TÊTE 1</b><br><b>EN-TÊTE 2</b><br><b>EN-TÊTE 3</b>  | N° du ticket           |
| Vendeur       | VEND-1<br>25SEP98   | N-006<br>12:12         |
| Date          | kg PTAS/kg PTAS   |                        |
|               | POMMES  | Opérations pesées      |
|               | 16.00 %   |                        |
| TVA (option ) | 1.000 12.00 12.00   |                        |
|               | 7.00 %  |                        |
|               | NP 1 X 20.00 20.00  | Opération constante    |
|               | PÊCHES  |                        |
|               | 16.00 %   |                        |
| Total         | 1.000 18.00 18.00   |                        |
|               | <b>VENT.3 TOTAL 50.00</b>   |                        |
|               | BASE = 44.55  | Détail TVA (en option) |
|               | TVA 7.00 % = 1.31   |                        |
|               | TVA 16.00 % = 4.14  |                        |
| Légende       | <b>LÉGENDE FINALE</b>   | Code barres            |
| Texte TVA     | <br>2 510030 50004 |                        |
|               | TVA INCLUSE   |                        |

### 7.3.1 Répétition du ticket

|   |   |        |
|---|---|--------|
| La balance affiche le Total d'un vendeur. |   |        |
| T V1                                      | 3 | o50.00 |

Appuyez



La balance imprimera une seconde copie du ticket.



On ne peut imprimer qu'une seule copie d'un ticket.

Si le ticket a été fermé, il ne sera pas possible d'en faire une copie.

### 7.3.2 Vérification du ticket.

La vérification du ticket peut être effectuée à partir du total ou du sous-total.

|   |         |  |
|---|---------|--|
| La balance affiche le Total d'un vendeur. | Appuyez | Vérifie la première ligne du ticket<br>L'indicateur du montant clignote. |
| T V1    3    050.00                       |         | 01.000    012.00    012.00   |

En appuyant sur la touche  ou sur , les différentes lignes du ticket seront affichées successivement.

En appuyant sur la touche  on termine la vérification.

### 7.3.3 Annulation d'opérations.

|  |         |                                |
|--|---------|--------------------------------|
| Balance en vérification du ticket.<br>A partir du total ou sous-total. | Appuyez | La ligne affichée est annulée. |
| 01.000    012.00    012.00   |         | 01.000    012.00    _____      |

En appuyant sur la touche du vendeur utilisé,  ... , on peut imprimer le ticket en entier avec les annulations apportées.

En appuyant sur la touche  la balance passe au mode sous-total et permet de continuer à opérer avec le client.

| <b>EN-TÊTE 1</b>    |         |              |
|---------------------|---------|--------------|
| <b>EN-TÊTE 2</b>    |         |              |
| <b>EN-TÊTE 3</b>    |         |              |
| VEND-1              |         | N-006        |
| 25SEP98             |         | 12:12        |
| kg                  | PTAS/kg | PTAS         |
| POMMES              |         |              |
| 16.00 %             |         |              |
| 1.000               | 12.00   | 12.00        |
| 7.00 %              |         |              |
| NP 1 X              | 20.00   | 20.00        |
| PÊCHES              |         |              |
| 16.00 %             |         |              |
| 1.000               | 18.00   | 18.00        |
| ---ANNULATIONS---   |         |              |
| POMMES              |         |              |
| 16.00 %             |         |              |
| 1.000               | 12.00   | 12.00        |
| <b>VENT.3 TOTAL</b> |         | <b>38.00</b> |

Pour une sécurité et un contrôle renforcés, après l'impression d'un ticket portant une quelconque annulation, la balance ne permet pas que le total soit fermé avant d'avoir imprimé une copie du ticket.

**Nota:** Les opérations positives seront les seules à pouvoir être annulées.

### 7.3.4 Vente à Crédit

La balance affiche le total d'un vendeur.

T V1    3    050.00

Appuyez



La balance demande l'entrée de la référence du chèque ou de la carte.

réf         

0    ...    9    (<>)  
(Référence / 9 chiffres)

Imprime le chèque avec la référence et le montant.

| <b>EN-TÊTE 1</b> |           |
|------------------|-----------|
| <b>EN-TÊTE 2</b> |           |
| <b>EN-TÊTE 3</b> |           |
| VEND-1           | N-006     |
| 25SEP98          | 12:12     |
| - MONT.CRÉDIT -  |           |
| RÉF.             | 123456789 |
| TOT.             | 50.00     |

### 7.3.4 Fermeture du total

La balance affiche le total d'un vendeur.

|      |   |        |
|------|---|--------|
| T V1 | 3 | 050.00 |
|------|---|--------|

Appuyez



Le total est fermé. Le chèque sera imprimé s'il est activé.

**Nota:** Si la fermeture automatique du ticket du menu de l'installation est activée, il ne sera pas nécessaire d'effectuer la fermeture manuelle des tickets.

### 7.3.5 Continuation du total.

La balance affiche le total d'un vendeur.

|      |   |        |
|------|---|--------|
| T V1 | 3 | 050.00 |
|------|---|--------|

Appuyez



La balance revient au mode poids et permet de continuer avec le même client.

## 7.4.- ANNULATION DE LA DERNIÈRE OPÉRATION.

Cette option permet d'annuler la dernière opération effectuée par un vendeur sur la balance, dans les modes V1 et V2, V1 ou V2.



En appuyant sur la touche  la dernière opération est annulée et elle ne sera mentionnée ni sur le ticket ni dans les grands totaux.

## 7.5.- FONCTION MONNAIE

Cette fonction permet de calculer la monnaie à rendre à un client.

La balance affiche le total d'un vendeur.(V1)

|      |   |        |
|------|---|--------|
| T V1 | 3 | 050.00 |
|------|---|--------|

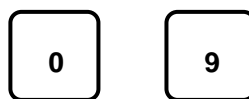

(Argent remis)

|   |    |        |
|---|----|--------|
| La balance affiche le total d'un vendeur. |    |        |
| BILL                                      | V1 | 060.00 |

Appuyez



|  |    |        |
|--|----|--------|
| Affiche la monnaie que le vendeur 1 doit rendre. |    |        |
| MONN   | V1 | 010.00 |

L'argent remis par l'acheteur et la monnaie à rendre par le vendeur sont imprimés en bas du ticket.

Pour terminer la fonction et revenir au mode poids, appuyez sur la touche



## 8.- UTILISATION COMME ÉTIQUETEUSE.

En mode étiquettes, la balance imprime l'information sur des étiquettes autocollantes. Dans ce cas, il ne sera pas possible d'assigner plusieurs opérations aux vendeurs pour imprimer ensuite le total puisqu'une étiquette est imprimée avec l'information correspondante à chaque fois qu'une opération est réalisée.

Sur une étiquette, on peut imprimer jusqu'à 4 lignes de description par article ainsi que la date de caducité, ce qui permet d'utiliser cette balance comme une étiqueteuse d'emballage des produits qui vont rester en rayon jusqu'à ce qu'ils soient vendus au client final.





### 8.1.- MODES DE TRAVAIL.

La balance peut travailler avec 4 vendeurs/opérateurs et avec trois types différents d'opérations. Voir la façon de modifier le type de vente au chapitre "Programmation et Fonctions" du présent manuel.

#### 8.1.1 Mode Supermarché ( Sup. E. )

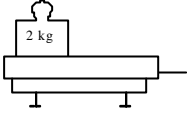
Ce mode est identique au mode supermarché avec utilisation du ticket. À chaque opération effectuée, une étiquette sera automatiquement imprimée en appuyant sur la touche du vendeur.

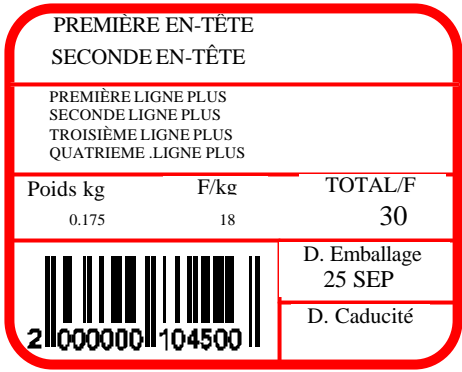

| Fonctionnement en mode supermarché  |   |   |   |
|---|---|---|---|
| Déposer le produit à peser sur le plateau.  | Introduire le prix du produit.  | Appuyez sur la touche vendeur.  | Impression de l'étiquette de l'opération.   |
|  | <p><b>Touche plus</b></p>  <p><b>N° de Plus</b></p>  <p><b>Prix</b></p>  |  |  |

Après réalisation de l'opération, les indicateurs prix et montant s'effacent automatiquement.

Le mode supermarché est utilisé quand le produit étiqueté est remis directement au client. Cette opération est considéré comme une vente normale et par conséquent les opérations effectuées de cette façon seront enregistrées avec celles réalisées avec le ticket continu.

### 8.1.2 Mode Emballage (Emb)

Au niveau du fonctionnement, le mode emballage est similaire au mode supermarché. La seule différence est que contrairement au mode antérieur, les indicateurs ne reviennent pas sur zéro après la réalisation d'une opération. Le mode emballage travaille par défaut avec la fonction Prix Fixe activée.

Dès que l'article est activé dans la balance, on pourra effectuer les opérations avec celui-ci en modifiant tout simplement le poids déposé sur le plateau et en appuyant sur la touche du vendeur correspondant.



En appuyant sur la touche  on désactive l'article sélectionné. Il n'est pas nécessaire d'appuyer sur cette touche avant d'utiliser un autre Plus.

#### ACCÈS ÉTALONNAGE





Le mode emballage est utilisé pour les produits qui ne sont pas remis directement au client. Ces produits sont placés en rayon et par conséquent on ne peut pas les considérer comme des ventes réelles. C'est pourquoi, les opérations réalisées seront enregistrées dans des totaux séparés de ceux effectués en mode vente.

Dans le mode emballage si la date de caducité est programmée sur l'article concerné, celle-ci sera imprimée sur l'étiquette.

### 8.1.3 Mode Emballage Automatique par poids stable ( E. A. )

Variation du mode emballage. Permet un emballage rapide et agile des produits.

Il n'est pas nécessaire d'appuyer sur la touche opérateur à chaque fois qu'on voudra obtenir une étiquette. Dès qu'elle détecte un écart de poids, la balance imprime automatiquement une nouvelle étiquette.

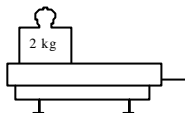
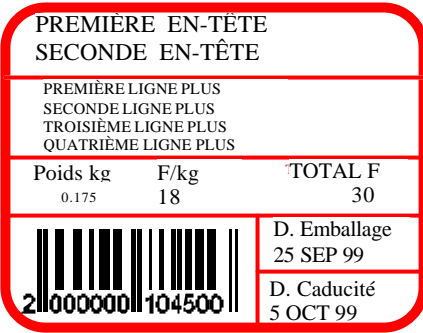
| Fonctionnement en mode emballage automatique                                      |  |   |   |   |
|---|--|---|---|---|
| Touche opérateur.   | Plus ou prix du produit.   |   | Déposer produit   | Impression de l'étiquette de l'opération.   |
|  | <p><b>Touche plus</b></p>  <p><b>N° de Plus</b></p>  <p><b>Prix</b></p>  | <p><b>Confirmer</b></p>  |  |  |

Une nouvelle étiquette sera automatiquement imprimée à chaque modification du poids déposé sur le plateau de la balance.

Les opérations réalisées dans ce mode sont enregistrées avec les opérations d'emballage.

## **9.- PROGRAMMATION ET FONCTIONS.**

Si le code de programmation est programmé et activé, nous aurons deux types d'options : **Les options d'accès général** et **les options d'accès restreint**. Les options d'accès restreint ne seront accessibles qu'en introduisant le code programmé.

### **OPTIONS DU MENU D'ACCÈS RESTREINT**

|                          |                           |
|--------------------------|---------------------------|
| - GRAND TOTAL            | - TVA                     |
| - PROGRAMMATION PLUS     | - PROGRAMMATION TVA       |
| - PROGRAMMATION EN-TÊTES | - IMPRIMER TVA            |
| - SET CODE               | - PROGRAMMATION STAND-BY  |
| - PROGRAMMATION CODE     | - PROGR. AVANCES PAPIER   |
| - EFFACEMENT RAM         | - CENTRAGE ÉTIQUETTE      |
| - EFFACEMENT EPROM       | - CONFIGURER ÉTIQUETTE    |
| - PROGRAMMATION DATE     | - COORDONNÉES ÉTIQUETTE   |
| - PROGRAMMATION HEURE    | - NOM DU VENDEUR          |
| - IMPRIMER LISTE PLU     | - ÉTIQUETTE EURO          |
| - TYPE DE VENTE          | - PROGR. TEXTES VARIABLES |
| - CONNEXION IMPRIMANTE   | - CENTRAGE TEXTES         |
| - CONNEXION CODE BARRES  | - COORD. ÉTIQUETTE TOTAL  |
| - PROGR. CODE BARRES     | - SOUCHE                  |

### **OPTIONS DE MENU D'ACCÈS GÉNÉRAL**

|                         |                           |
|-------------------------|---------------------------|
| - PROGRAMMATION DATE    | - CONFIGURER ÉTIQUETTE    |
| - PROGRAMMATION HEURE   | - COORDONNÉES ÉTIQUETTE   |
| - IMPRIMER LISTE PLU    | - NOM DU VENDEUR          |
| - TYPE DE VENTE         | - ÉTIQUETTE EURO          |
| - CONNEXION IMPRIMANTE  | - PROGR. TEXTES VARIABLES |
| - CONNEXION CODE BARRES | - CENTRAGE TEXTES         |
| - PROGR. CODE BARRES    | - COORD. ÉTIQUETTE TOTAL  |
| - PROGR. AVANCES PAPIER | - SOUCHE                  |
| - CENTRAGE ÉTIQUETTE    |                           |

## 9.1.- ENTRÉE DANS MENU

### 9.1.1. Entrée dans menu avec code programmé.

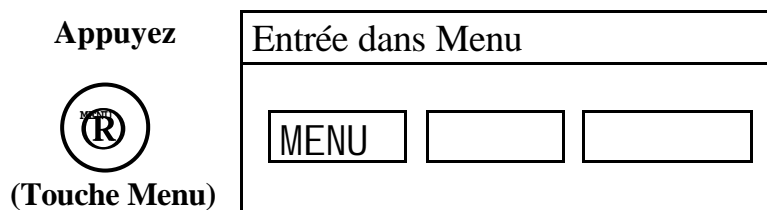
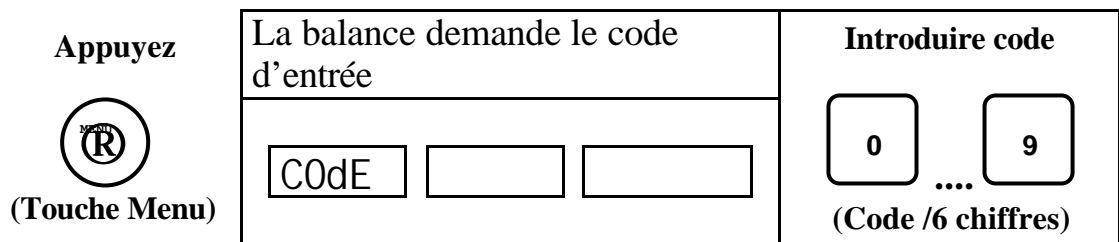

Si le code est incorrect ou s'il n'a pas été introduit, on aura accès uniquement aux options d'accès général. Dans ce cas, le mot M.E.N.U. (dont les caractères seront séparés par des points), sera affiché sur l'indicateur.

### 9.1.2. Entrée dans le menu sans code programmé.

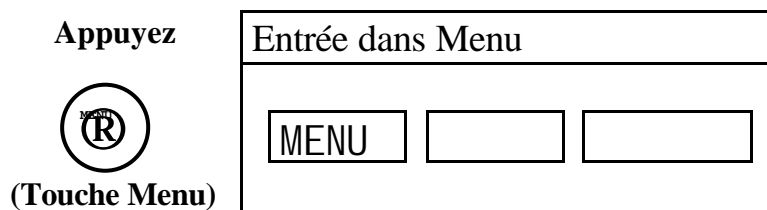

On peut accéder à toutes les options.

### 9.1.3. Résumé des touches de déplacement.



- Avance à travers le menu



- Entre dans l'option affichée.



- Recule à travers le menu.



- Quitte l'option ou le Menu.

## 9.2.- GRANDS TOTAUX.

La balance enregistre séparément deux types de totaux selon le mode de travail.

**Totaux de vente :** Il s'agit des totaux effectués dans la balance en mode ticket et en mode étiquette super.

**Totaux d'emballage :** Il s'agit des totaux réalisés dans la balance en mode étiquette emballage et emballage automatique.

Les totaux doivent être imprimés sur du papier thermique continu.

Le papier thermique doit être mis en place depuis l'intérieur du menu faute de quoi la balance passerait alors à travailler en mode ticket et on ne pourrait accéder qu'aux totaux de vente.

En entrant dans l'option avec la touche , on pourra commuter entre "GRAND TOTAL VENTE" et "GRAND TOTAL EMBALLAGE" en appuyant sur les touches du curseur. Après avoir affiché le total qui nous intéresse, on pourra

entrer en appuyant sur la touche .

Durant l'impression des totaux, l'indicateur LCD affichera le type du total demandé (vente ou emballage).

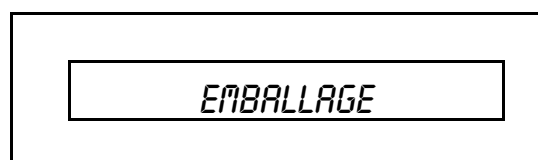

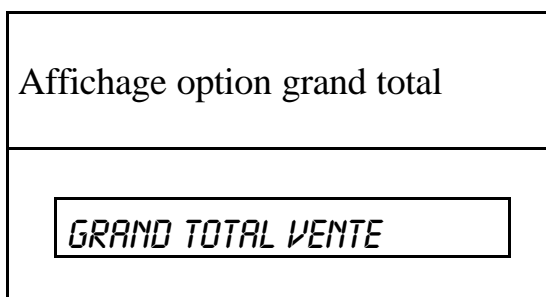

### 9.2.1.- Sous-menu grands totaux

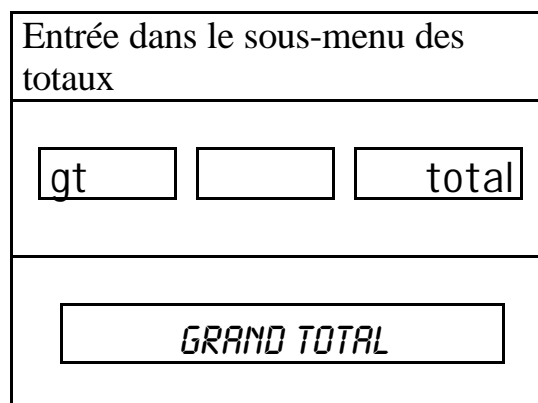

Appuyez



En appuyant sur les touches  ou  nous avançons ou reculons respectivement à travers les différentes options d'impression des totaux.

La touche  lance l'impression du grand total affiché.

La touche  retourne au menu précédent ou annule l'impression d'une liste de totaux.

Un en-tête avec les données ci-dessous sera imprimé sur les listes des totaux, excepté sur celle des plus :

- Date de liste de total
- Date du dernier effacement de Grand Total.
- Nombre de Grand total (augmente à chaque effacement).
- Nombre copies (Augmente à chaque entrée dans le menu des totaux).

**Nota:** Pour entrer dans le menu des totaux, les comptes des vendeurs doivent être fermés. Si on tente d'entrer dans le menu alors qu'un ticket est ouvert, la balance ira à erreur.

### 9.2.2.- Grand total absolu

|   |   |       |
|---|---|-------|
| La balance affiche l'option grand total absolu. |   |       |
| gt  | . | total |

Appuyez



|  |    |       |
|--|----|-------|
| Affiche et imprime grand total absolu. |    |       |
| gt                                     | ab | o4240 |

|                           |      |      |
|---------------------------|------|------|
| TOTAL DU 26 SEP 98        |      |      |
| -----                     |      |      |
| DERN.EFFACEMENT.25 SEP 98 |      |      |
| N-00000001 C-006          |      |      |
| -----                     |      |      |
| <b>VENDEUR 1</b>          |      |      |
| CLIENT ....               |      | 3    |
| MONT.NET ..               | 3800 |      |
| OPÉR. NET.                | 8    |      |
| <b>VENDEUR 2</b>          |      |      |
| CLIENT ....               |      | 1    |
| MONT.NET ..               | 440  |      |
| OPÉR. NET.                | 3    |      |
| G.TOTAL ....              | 4240 |      |
| PLUS 000                  |      |      |
| KG                        | OPÉR | PTAS |
| 2.000                     | 5    | 3400 |
| PLUS 001                  |      |      |
| POMME                     |      |      |
| KG                        | OPÉR | PTAS |
| 7.000                     | 7    | 840  |
| G.TOTAL ....              | 4240 |      |

L'impression du grand total absolu comprend le total par vendeur et le total par article.

**K**

En appuyant sur la touche la balance retourne au menu des grands totaux.

**9.2.3.- Grand total vendeurs**

La balance affiche l'option Grand total vendeurs.

|    |  |      |
|----|--|------|
| gt |  | Vend |
|----|--|------|

Appuyez

**F**

Affiche et imprime grand total vendeurs.

|    |      |       |
|----|------|-------|
| gt | Vend | o4240 |
|----|------|-------|

Elle imprime le nombre de clients servis, les opérations réalisées et le montant total pour chacun des vendeurs qui ont travaillé avec la balance.

**K**

En appuyant sur la touche la balance retourne au menu des grands totaux.

## 9.2.4.- Grand total familles

Liste des opérations réalisées par famille.

La balance affiche l'option grand total familles.

|    |  |        |
|----|--|--------|
| Gt |  | FAMILI |
|----|--|--------|

Appuyez



|                           |      |      |
|---------------------------|------|------|
| TOTAL 26 SEP 98           |      |      |
| -----                     |      |      |
| DERN.EFFACEMENT 25 SEP 98 |      |      |
| N-00000001 C-006          |      |      |
| -----                     |      |      |
| FAMILLE 01                |      |      |
| PLUS 001                  |      |      |
| POMME                     |      |      |
| KG                        | OPÉR | PTAS |
| 7.000                     | 7    | 840  |
| G.TOTAL ....              |      | 840  |



En appuyant sur la touche la balance retourne au menu des grands totaux.

## 9.2.5.- Grand total d'une famille.

Liste des opérations réalisées avec chacun des articles de la famille demandée.

La balance affiche l'option Grand total familles.

|    |       |    |
|----|-------|----|
| Gt | FAMIL | 00 |
|----|-------|----|

Introduire famille  
(0..15)

Appuyez



|                           |      |      |
|---------------------------|------|------|
| TOTAL 26 SEP 98           |      |      |
| -----                     |      |      |
| DERN.EFFACEMENT 25 SEP 98 |      |      |
| N-00000001 C-006          |      |      |
| -----                     |      |      |
| FAMILLE 01                |      |      |
| PLUS 001                  |      |      |
| POMME                     |      |      |
| KG                        | OPÉR | PTAS |
| 7.000                     | 7    | 840  |
| G.TOTAL ....              |      | 840  |



En appuyant sur la touche  la balance retourne au menu des grands totaux.

### 9.2.6.- Grand total Plus

Impression du total des opérations, montant et poids par article.

|   |  |      |
|---|--|------|
| La balance affiche l'option Grand total plu |  |      |
| Gt  |  | Plus |

Appuyez



En appuyant sur la touche  la balance retourne au menu des grands totaux

### 9.2.7.- Grand total d'un Plus

Impression du total des opérations, montant et poids de l'article sélectionné.

|  |     |      |
|--|-----|------|
| La balance affiche l'option grand total Plus |     |      |
| Gt   | 000 | Plus |

Introduire Plus  
(0..999)

Appuyez

|   |     |   |
|---|-----|---|
| 0 | ... | 9 |
|---|-----|---|



En appuyant sur la touche  la balance retourne au menu des grands totaux

### 9.2.8.- Grand total horaire

Impression du total des ventes par heure travaillée.

|  |  |        |
|--|--|--------|
| La balance affiche l'option Vente Horaire. |  |        |
| gt   |  | heures |

Appuyez



|                        |       |       |       |
|------------------------|-------|-------|-------|
| TOTAL 26 SEP 98        |       |       |       |
| -----                  |       |       |       |
| DERN. EFFACE 25 SEP 98 |       |       |       |
| N-00000001             |       | C-006 |       |
| -----                  |       |       |       |
| <b>VENTE HORAIRE</b>   |       |       |       |
| DE                     | 9:00  | À     | 10:00 |
| TOTAL.....             |       |       | 1200  |
| DE                     | 10:00 | À     | 11:00 |
| TOTAL.....             |       |       | 3040  |
| G.TOTAL ....           |       |       | 4240  |

En appuyant sur la touche  la balance retourne au menu des grands totaux.

**Nota:** Ce total n'est pas affiché en mode emballage.

### 9.2.9.- Grand total TVA

Impression pour chaque taux de TVA programmé et utilisé, du grand total, de la base imposable et de la TVA répercutée.

|   |
|---|
| La balance affiche l'option Grand total par TVA                                       |
| <input type="text" value="gt"/> <input type="text"/> <input type="text" value="tva"/> |

Appuyez



En appuyant sur la touche  la balance retourne au menu des grands totaux

**Nota:** Cette liste sera affichée seulement si le travail avec TVA est activé dans la balance.

### 9.2.10.- Effacement Grand total

L'effacement du grand total met à zéro les enregistrements des totaux de la balance et réinitialise la numération des tickets.

Généralement cette opération est réalisée en fin de journée après avoir imprimé les listes nécessaires des totaux.

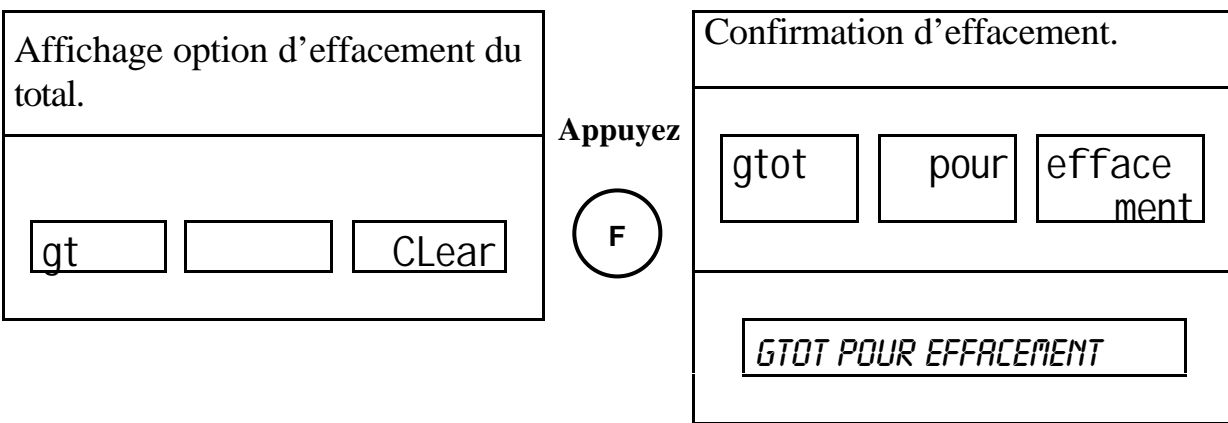

Pour confirmer l'effacement, appuyez sur la touche **PLU**.

En appuyant sur la touche **K** la balance retourne au menu des totaux sans faire d'effacement.

### 9.3.- PROGRAMMATION DE PLUS.

La balance contient 1000 articles programmables. Si l'option TVA est programmée, on pourra assigner à chaque article le taux de TVA qui sera appliqué à l'article. Les prix introduits seront toujours TVA comprise.

On peut programmer pour chaque article :

- Prix.
- Famille (0 à 15).
- Type de produit (Pesé/Non pesé)
- Caducité (0-999).
- Code à 6 chiffres.
- 4 lignes description à 21 caractères.
- TVA (5 taux).

#### Exemple de programmation du PLUS numéro 1

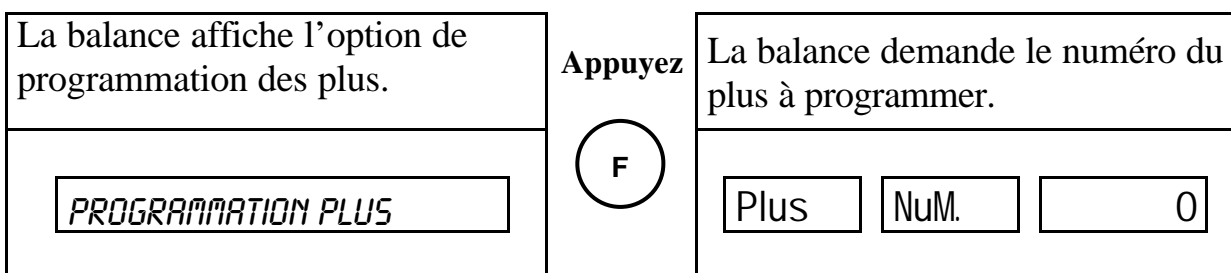

**Introduire le n° du plus**

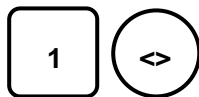

Plus numéro 1

La balance demande le prix de l'article.

PLus 1 00.00

**Introduire prix**

PRIX MENU

La balance demande la famille.

PLus 1 Fam.

**Introduire famille**

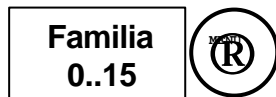

La balance demande le type de produit.

PLus 1 PESE

Le type de produit (Pesé/Non Pesé) pourra être commuté avec la touche

F

**Après avoir sélectionné le type de produit**

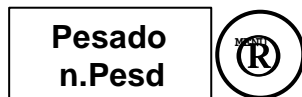

La balance demande la caducité

PLus 1 CAD

La caducité sera ajoutée à la date d'emballage et le résultat sera imprimé sur les étiquettes comme date de caducité.

**Introduire caducité**

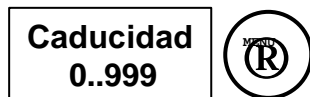

La balance demande le code.

PLus 1 C 000000

### Introduire code

Código  
0..99999



La balance demande ligne 1 description.

Pr 1

Après avoir tapé chaque ligne, on passe à la suivante (4 au total) par

l'intermédiaire de la touche . Après l'introduction de la dernière ligne de la description, la balance demandera le taux de TVA.

### Introduire texte

Texto  
21



La balance demande le taux de TVA.

tVa 0.00 Plus 1

La programmation de la TVA sera affichée seulement si elle est activée dans le menu correspondant. Si la TVA n'est pas activée, après avoir programmé le texte, la balance retourne à la programmation du prix de l'article.

### Introduire famille

IVA  
1..5



La balance revient au prix de plus.

PLus 1

Si la TVA n'est pas activée, après avoir programmé le texte, la balance retourne à la programmation du prix de l'article.

En appuyant avec la touche  dans n'importe quel champ de la programmation, on force l'enregistrement de l'information concernant l'article et le passage au même champ de l'article suivant.

En appuyant sur la touche  on quitte la programmation.

**Notas:** Toutes les données sont optionnelles. Pour la programmation des textes de l'article, voir le paragraphe suivant ainsi que les touches d'édition de textes qui figurent au paragraphe de la configuration du clavier.

### 9.3.1 Programmation des descriptions d'étiquette.

Sur une étiquette, la balance peut imprimer 4 lignes de description à 21 caractères (1 ligne phase euro 1 ou 2 et une étiquette en format euro détaillé activée).

Après avoir programmé la première ligne de la description (point précédent), on

peut accéder aux lignes restantes en appuyant successivement sur la touche



## 9.4.- PROGRAMMATION DES EN-TÊTES ET LÉGENDES

On dispose de 3 lignes d'en-tête (EN-TÊTE 1 à EN-TÊTE 3) : 1 à 10 grands caractères et 2 à 21 petits caractères ainsi qu'une ligne de légende finale (EN-TÊTE 4) à 21 petits caractères.

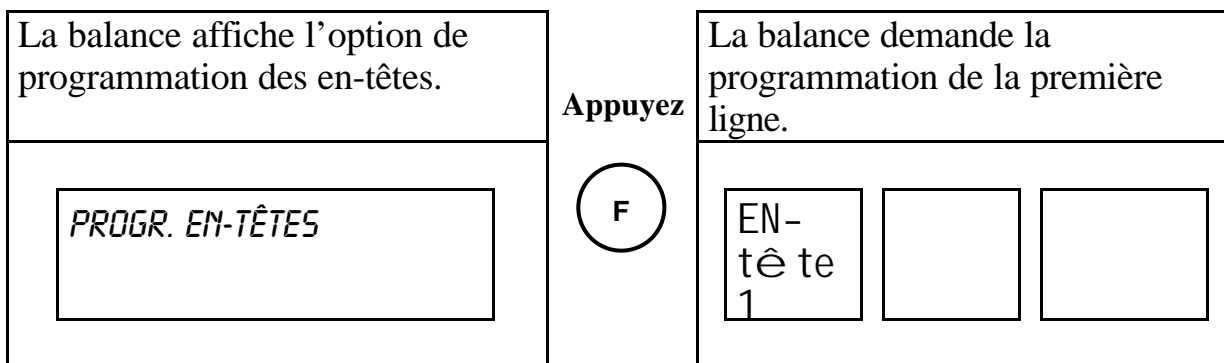

On programme les textes des en-têtes par l'intermédiaire des touches d'édition des textes.

En appuyant sur la touche



la balance accepte la ligne introduite et passe à la suivante.

En appuyant sur la touche



on quitte la programmation des textes.

**Nota:** La balance utilisera la première et la seconde ligne des en-têtes comme un texte fixe d'étiquette.

## 9.5.- ACTIVATION DU CODE D'ENTRÉE AU MENU.

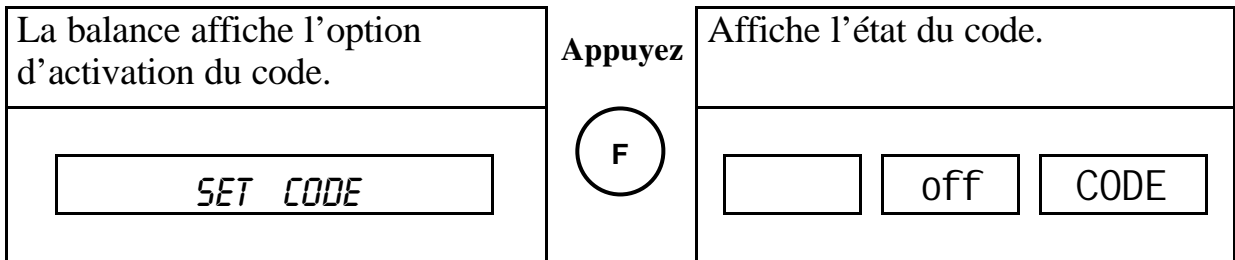

La touche  permet la commutation entre le code activé (ON) et le code désactivé (OFF).

Trois secondes après, la balance revient au menu et la dernière option choisie est alors sélectionnée.

En appuyant sur la touche  on force la sortie de la fonction en sélectionnant l'option affichée.

## 9.6.- PROGRAMMATION DU CODE.

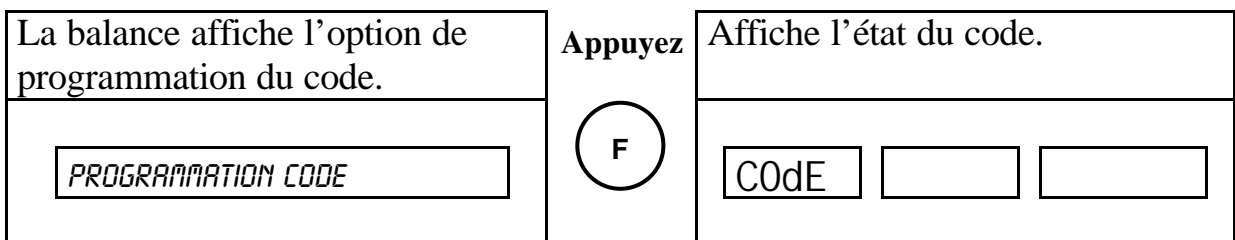

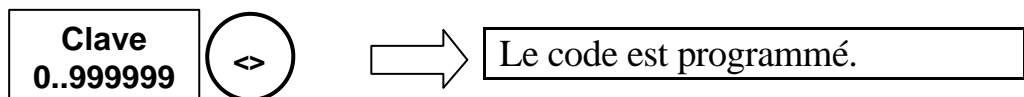

Introduire code

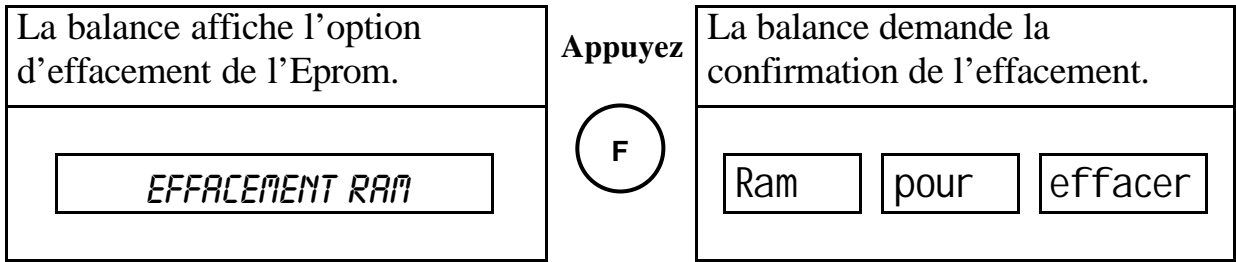

**Nota:** Le code est un numéro secret à 6 chiffres. En cas d'oubli, on ne pourra pas accéder au menu restreint. Dans ce cas, voir le manuel de service technique ou contacter le Service Technique.

## 9.7.- EFFACEMENT DE LA RAM.





En appuyant sur la touche  on quitte la fonction d'effacement sans l'avoir réalisé.

Pour confirmer l'effacement, appuyez sur la touche . Après cela, la balance fera un Reset en démarrant à nouveau.

L'effacement de la RAM supprime toutes les données enregistrées, excepté celles des PLUS, EN-TÊTES et CODES BARRES. Les options SOUCHE et CODE BARRE sont désactivées et les coordonnées d'étiquette sont mises à zéro.

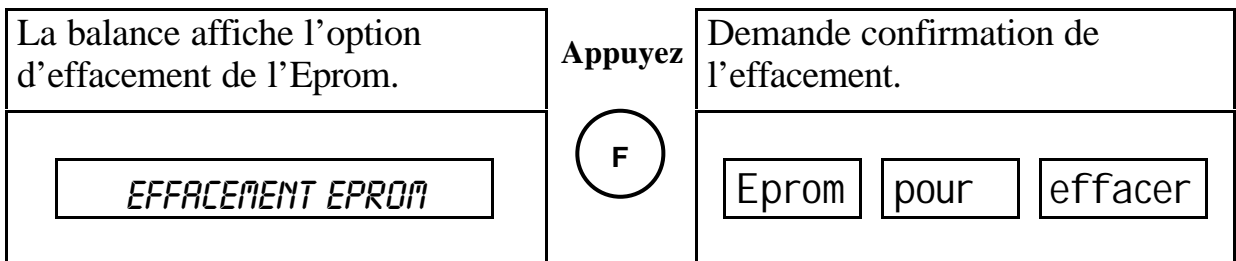
## 9.8.- EFFACEMENT DE L'ÉPROM.



En appuyant sur la touche  on quitte la fonction d'effacement sans l'avoir réalisé.

Pour confirmer l'effacement, appuyez sur la touche .

L'effacement EPROM supprime les PLUS, EN-TÊTES, CODES BARRES, il annule STAND-BY, CODE DE PROGRAMMATION, TABLEAU TVA, TABLEAU DES TARES et passe au mode 2 vendeurs.



## 9.9.- PROGRAMMATION DE LA DATE.

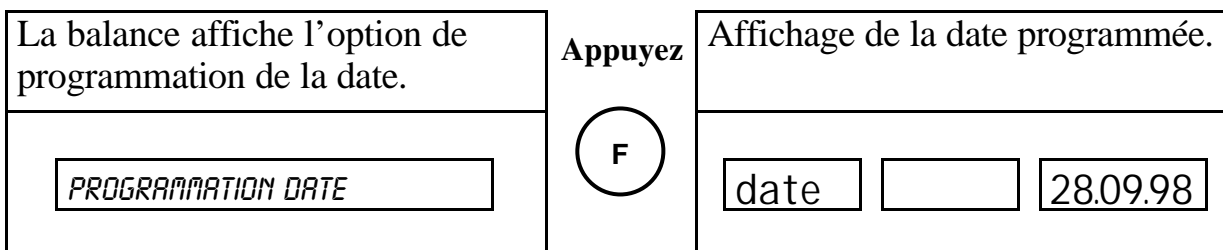



Pour modifier la date il faut effacer celle qui est programmée, en appuyant sur la touche  .

Introduire la nouvelle date avec les données Jour Mois Année (JJMMAA) et appuyez sur la touche  pour confirmer.

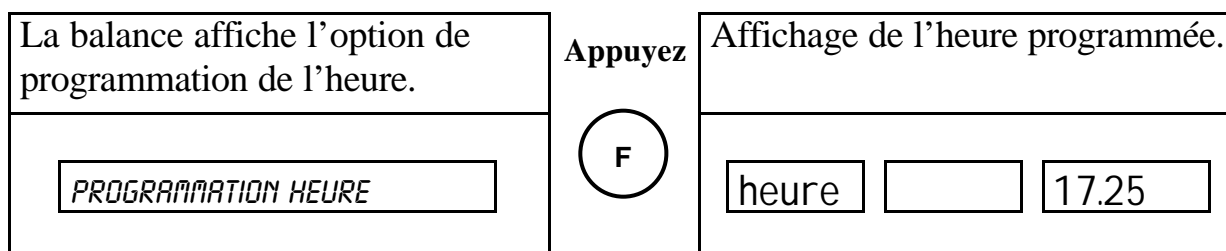
## 9.10.- PROGRAMMATION DE L'HEURE.



Pour modifier l'heure il faut d'abord effacer celle qui était programmée, par l'intermédiaire de la touche  .

Introduire la nouvelle heure avec les données Heure Minutes Secondes (HHMM) et appuyez sur la touche  pour confirmer.

En appuyant durant la programmation sur la touche  on pourra afficher en mode vérification, l'heure et les secondes.

## 9.11.- IMPRIMER LISTE DE PLUS.

La balance affiche l'option des plus.

Appuyez

*IMPRIMER LISTE DE PLUS*

F

Imprime liste de Plus avec code, prix, description, famille et TVA.

| PLUS   | FAM | PRIX  | TVA    |
|--------|-----|-------|--------|
|        |     | 0.00  | 7.00%  |
| CODE   |     |       |        |
| =====  |     |       |        |
| PLUS   | FAM | PRIX  | TVA    |
| 1      | 1   | 10.00 | 16.00% |
| POMME  |     |       |        |
| CODE   |     |       | 123    |
| =====  |     |       |        |
| PLUS   | FAM | PRIX  | TVA    |
| 2      | 1   | 12.22 | 16.00% |
| POIRES |     |       |        |
| CODE   |     |       | 2222   |
| =====  |     |       |        |
| PLUS   | FAM | PRIX  | TVA    |
| 3      | 1   | 11.00 | 16.00  |

## 9.12.- TYPE DE VENTE.

La balance affiche l'option type de vente.

Appuyez

*TYPE DE VENTE*

F

Affichage type de vente activé

type

A et C

F

Pour la commutation entre les différentes options, appuyez sur la touche

Trois secondes après, la balance revient au menu et la dernière option choisie est alors sélectionnée.

K

En appuyant sur la touche on force la sortie de la fonction en sélectionnant l'option affichée.

Comme indiqué précédemment, il existe 6 modes de vente qui peuvent être sélectionnés : 'V1 et V2', 'V1 ou V2', 'Sup. T' (supermarché ticket), 'Sup. E' (supermarché étiquette), 'Emb.' (emballage) et 'E.A.' (emballage automatique).

### 9.13.- CONNEXION/DÉCONNEXION IMPRIMANTE.

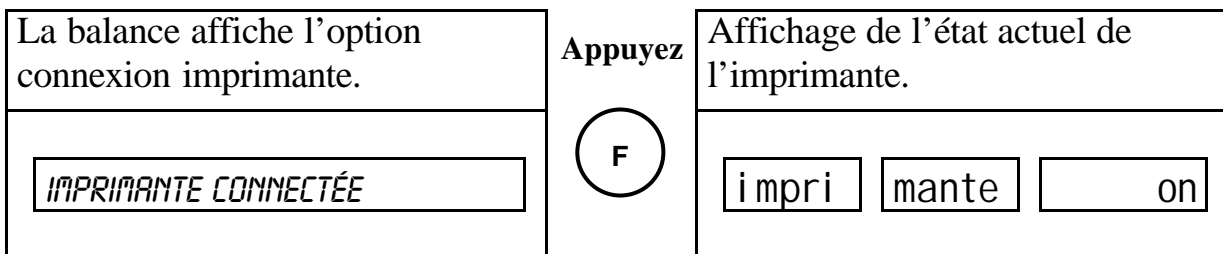

La touche  permet la commutation entre l'imprimante connectée (ON) et l'imprimante déconnectée (OFF).

Trois secondes après, la balance revient au menu et la dernière option choisie est alors sélectionnée.

En appuyant sur la touche  on force la sortie de la fonction en sélectionnant l'option affichée.

**Nota:** Si l'imprimante est déconnectée, il n'est pas possible d'utiliser la fonction vendeurs.

### 9.14.- CONNEXION/DÉCONNEXION CODE BARRES.

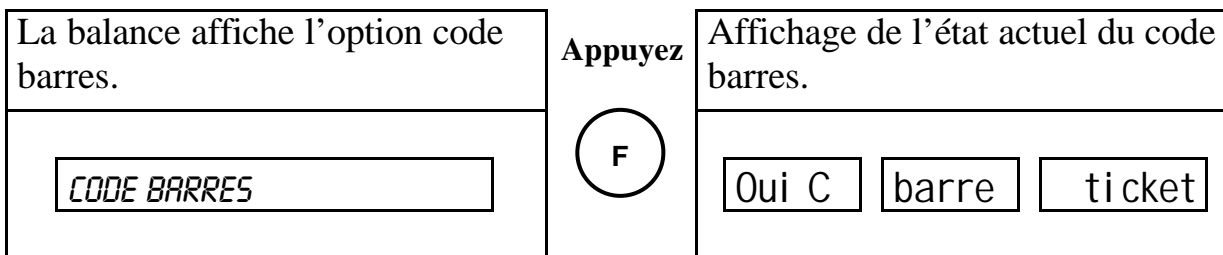

La touche  permet de commuter entre l'impression du code barres (Oui) et la non impression du code barres (Non).

Trois secondes après, la balance revient au menu et la dernière option choisie est alors sélectionnée.

En appuyant sur la touche  on force la sortie de la fonction en sélectionnant l'option affichée.

### 9.15.- PROGRAMMATION CODE BARRES.

Les codes barres sont programmés de façon alphanumérique par l'intermédiaire des touches d'édition de textes.

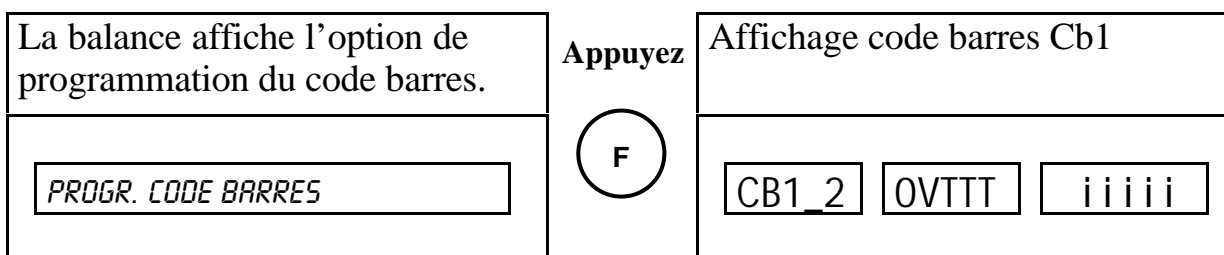

La touche  efface le code barres programmé et permet d'introduire un nouveau format.

En appuyant sur la touche  le code barres programmé est enregistré et on passe au suivant. S'il s'agit du dernier la programmation est alors terminée.

Pour quitter la programmation sans faire d'enregistrement, appuyez sur la touche .

Types de codes barres :

Cb1: Utilisé dans les modes A et C.

Cb2: Utilisé dans le mode A ou C.

Cb3: Utilisé dans les modes supermarché, emballage, Emballage automatique.

Définition du code barres :

Le code barres imprimé par la balance est sous format EAN-13, composé par 13 chiffres dont le dernier est un Check de contrôle non configurable.

Depuis la programmation, on peut accéder à la configuration des 12 premiers chiffres. Cette programmation est réalisée de façon alphanumérique, les caractères possibles sont les suivants :

|                |                             |
|----------------|-----------------------------|
| (W)- POIDS     | (G)- FAMILLE/GROUPE         |
| (Z)- PRIX      | (C)- CODE PLUS              |
| (I)- MONTANT   | (V)- VENDEURS               |
| (T)- N° TICKET | (A)- N° DES ARTICLES        |
| (P)- N° PLUS   | (0)...(9)- DONNÉES<br>FIXES |

Il faudra introduire dans la configuration autant de caractères que de chiffres contenus dans la donnée à représenter. Exemple : si on a besoin d'un n° de Plus dans le code barres, il faudra taper (PPP) puisque le nombre maximum de Plus est 600.

Exemple de programmation :

| 1 2 3 V T T T I I I I C   |
|---|
| 3 <b>chiffres</b> du code programmé ‘ <b>123</b> ‘<br>1 <b>chiffre</b> pour le n° du vendeur ‘ <b>V</b> ‘<br>3 <b>chiffres</b> pour le n° du ticket ‘ <b>T T T</b> ’<br>5 <b>chiffres</b> pour le champ montant ‘ <b>I I I I I</b> ’<br>1 <b>chiffre CHECK</b> non programmable.. |

Il existe un autre type de code avec **check digit ON**, qui peut être activé depuis le menu d'installation de la balance. La seule différence c'est qu'il contient un autre chiffre de check sur la septième position du code barres qui permet de vérifier les 5 derniers chiffres de celui-ci.

**Nota:** Si on utilise un caractère autre que ceux autorisés ou s'il y a un débordement dans un champ, le code barres ne pourra pas être imprimé.

## 9.16.- CONNEXION/DÉCONNEXION DE LA TVA.

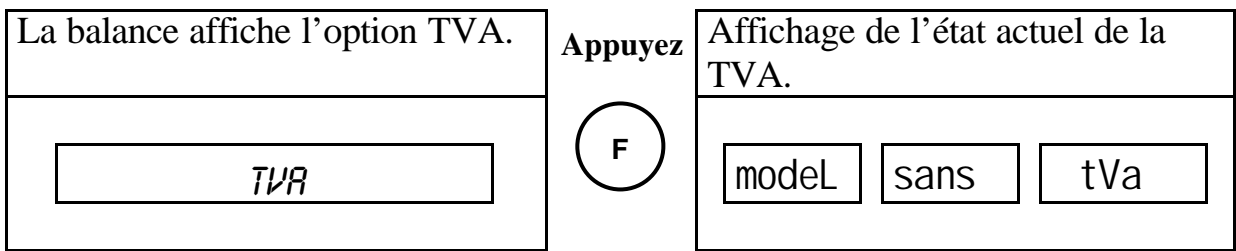

La touche  permet la commutation entre le Modèle avec TVA et le Modèle sans TVA.

Trois secondes après, la balance revient au menu et la dernière option choisie est alors sélectionnée.

En appuyant sur la touche  on force la sortie de la fonction en sélectionnant l'option affichée.

**Nota:** Pour entrer dans cette fonction, il faut que les grands totaux soient effacés.

## 9.17.- PROGRAMMATION DES TVA

Dans cette option on pourra programmer cinq taux de TVA différents qui pourront ensuite être assignés à chaque article.

Pour afficher cette option, l'option TVA du point précédent doit être activée.

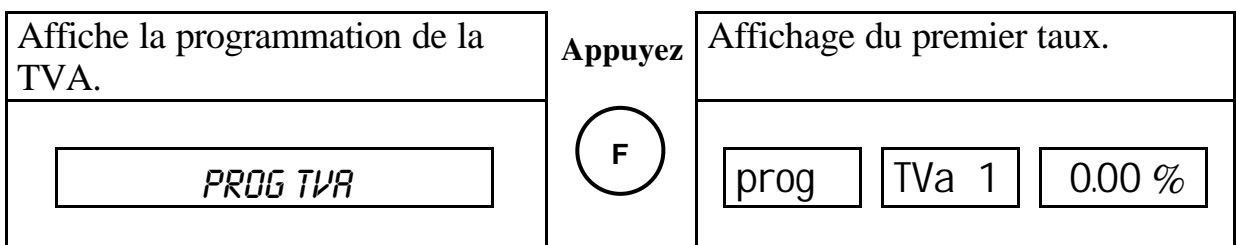



La touche  efface la TVA programmée et on peut programmer une nouvelle valeur par l'intermédiaire du clavier numérique.

La touche  enregistre la TVA programmée et passe à la suivante. S'il s'agit de la dernière, la programmation est alors terminée.

En appuyant sur la touche  on quitte la programmation sans faire d'enregistrement.

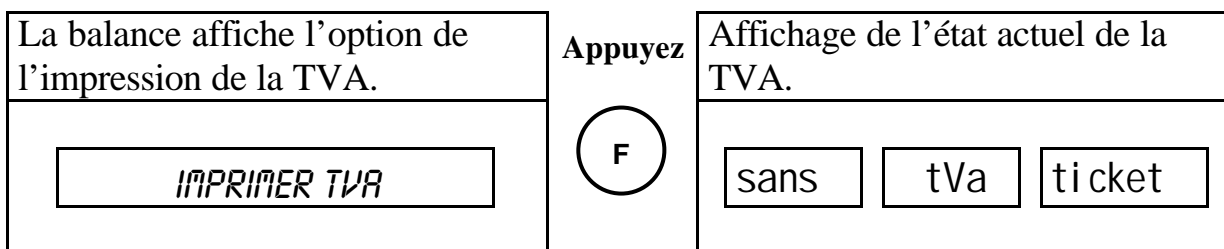
## 9.18.- CONNEXION/DÉCONNEXION DE LA TVA SUR TICKET



La touche  permet la commutation entre l'impression de la TVA et la non impression de la TVA.

Trois secondes après, la balance revient au menu et la dernière option choisie est alors sélectionnée.

En appuyant sur la touche  on force la sortie de la fonction en sélectionnant l'option affichée.

Si on active cette option, les données suivantes seront imprimées :

- TVA appliquée sur chaque ligne du ticket.
- Base imposable et taux de TVA appliqué à la fin du ticket.

**Nota:** Cette option ne sera affichée que si le modèle avec TVA est activé.

## 9.19.- PROGRAMMATION DU STAND-BY.

Le STAND-BY apporte une économie d'énergie au cours du travail avec des piles.

Si ce mode est activé, et après que les secondes programmées se soient écoulées sans qu'il y ait de poids sur le plateau, les indicateurs s'éteignent et le signe STAND-BY est affiché (Points ou virgule).

On quitte STAND-BY en déposant un poids sur le plateau et en appuyant sur une touche quelconque.

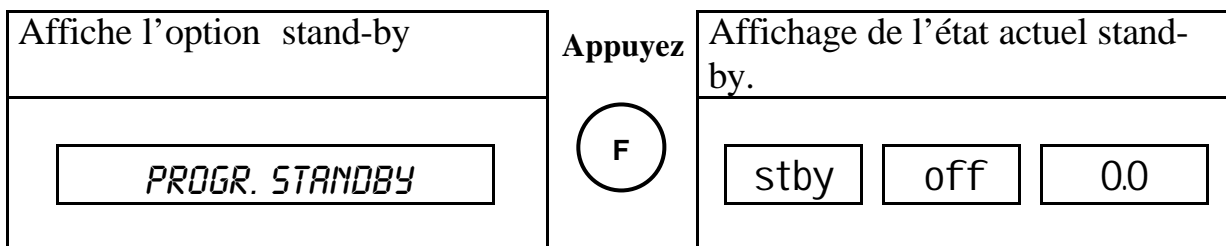

La touche **F** permet de commuter entre les trois possibles options :

- OFF- Désactivé
- POINTS - (Trois points sur l'indicateur montant)
- VIRGULE – (Virgule sur l'indicateur poids).

La touche **T** sélectionne le temps d'entrée en stand-by (0'5, 1, 2 ou 3 minutes).

Trois secondes après, la balance revient au menu et la dernière option choisie est alors sélectionnée.

En appuyant sur la touche **K** on force la sortie de la fonction en sélectionnant l'option affichée.

## 9.20.- PROGRAMMATION DU NOMBRE D'AVANCES.

Cette option permet de programmer le nombre d'avances du papier effectuées par l'imprimante à la fin chaque ticket.

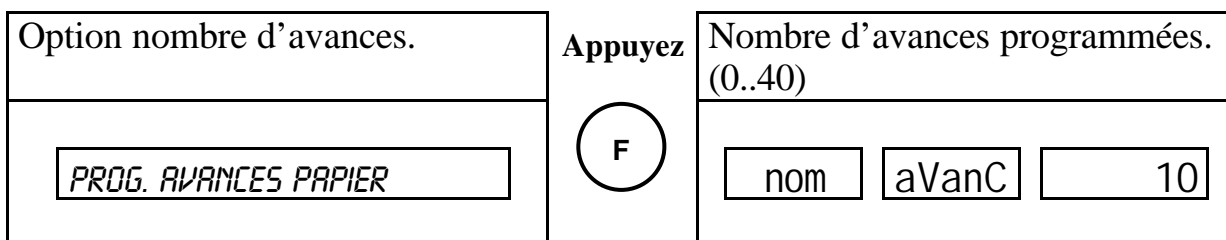





La touche  efface la valeur programmée et permet de la modifier par l'intermédiaire du clavier numérique.



La touche  valide les avances programmées et revient au menu.



En appuyant sur la touche  on quitte la programmation sans faire d'enregistrement.

## 9.21.- CENTRAGE DE L'ÉTIQUETTE.

Cette fonction permet un certain centrage vertical de l'étiquette.

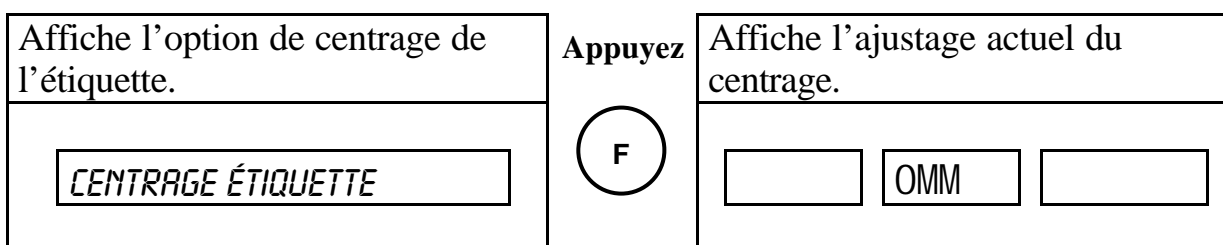

La touche  permet de commuter entre les 7 différentes valeurs du centrage.

Trois secondes après, la balance revient au menu et la dernière option choisie est alors sélectionnée.



En appuyant sur la touche  on force la sortie de la fonction en sélectionnant l'option affichée.

| <i>CENTRAGE</i> | <i>DESCRIPTION</i>                                |
|-----------------|---|
| 0MM             | Étiquette selon format choisi sans déplacement. . |
| 1MM             | Déplacement d'1 millimètre vers le haut.          |
| 2MM             | Déplacement de 2 millimètres vers le bas.         |
| 3MM             | Déplacement de 3 millimètres vers le bas.         |
| 4MM             | Déplacement de 4 millimètres vers le bas.         |
| 5MM             | Déplacement de 5 millimètres vers le bas.         |
| -1MM            | Déplacement d'1 millimètre vers le haut.          |

## 9.22.- CONFIGURER ÉTIQUETTE.

Cette fonction permet de définir en millimètres la longueur de l'étiquette.

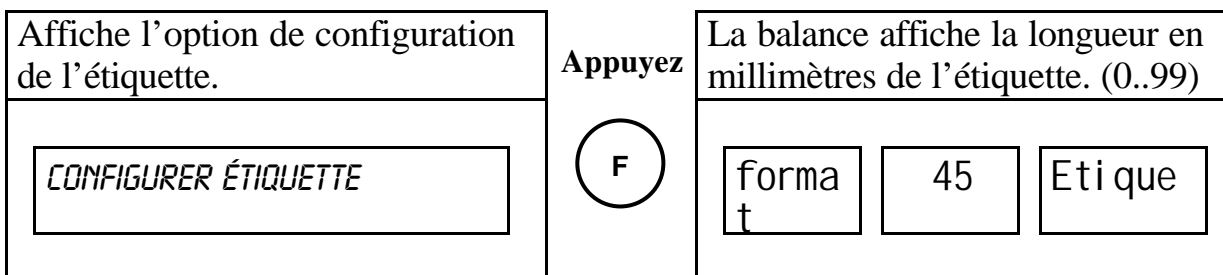

La balance contient des coordonnées par défaut pour les étiquettes de 45 et 60 mm de longueur. La largeur de l'étiquette sera toujours de 57 mm.

La touche **CL** efface le format programmé et permet de le modifier par l'intermédiaire du clavier numérique.

En appuyant sur la touche **K**, la balance revient au menu.

## 9.23.-COORDONNÉES ÉTIQUETTE.

Cette fonction permet de configurer l'étiquette selon les besoins du client.

On peut configurer pour chaque champ à imprimer sur les étiquettes, les coordonnées suivantes :

| Type de caractère | 0 : Normal<br>1: Double haut<br>2: Double large<br>3: Double haut/Double large |
|-------------------|--|
| coordonnée X      | Déplacement horizontal en mm.  |
| coordonnée Y      | Déplacement horizontal en mm.  |

Pour le code barres, le type de caractère concerne la taille avec laquelle il sera imprimé.

Affiche l'option des coordonnées d'étiquette.

COORDONNÉES ÉTIQUETTE

Appuyez



Affiche le premier champ configurable et les valeurs programmées.

T.L.O

X

Y



COORDONNÉES DESCRIPTION 1

La touche  permet de commuter entre les différents types de caractères.

La touche  efface les coordonnées programmées et permet de les modifier.

Les coordonnées X et Y sont directement introduites par l'intermédiaire du clavier numérique.

Exemple : pour imprimer une donnée dans les coordonnées  $x=2$   $y = 15$ , il faudra

taper   .

La touche  se rend dans le champ configurable suivant en enregistrant les modifications apportées.

La touche  se rend dans le champ configurable suivant en enregistrant les modifications apportées.

La touche  enregistre les dernières modifications apportées.

La touche  retourne au menu sans faire d'enregistrement.

En appuyant sur la touche  depuis la programmation des champs, la balance charge les paramètres de l'étiquette par défaut. (Uniquement pour les étiquettes 45 x 57 et 60 x 57).

Liste des champs configurables :

| <i>CHAMP</i>            | <i>DÉSIGNATION</i>                      |
|-------------------------|---|
| COORD. DESCRIPTION 1    | Première ligne description article.     |
| COORD. DESCRIPTION 2    | Seconde ligne description article.      |
| COORD. DESCRIPTION 3    | Troisième ligne description article.    |
| COORD. DESCRIPTION 4    | Quatrième ligne description article.    |
| COORD. LIGNE PPI        | Texte “ kg monnaie/kg monnaie”          |
| COORD. POIDS            | Poids du produit.                       |
| COORD. PRIX             | Prix au kg ou prix unitaire du produit. |
| COORD. MONTANT          | Montant de l’opération.                 |
| COORD. “D. EMBALLAGE”   | Texte “ D. EMBALLAGE”                   |
| COORD. D. EMBALLAGE”    | Valeur date d’emballage.                |
| COORD. “D. CADUCITÉ”    | Texte “ D. CADUCITÉ“                    |
| COORD. “DATE CADUCITÉ”  | Valeur date de caducité.                |
| COORD. CODE BARRES      | Code barres.                            |
| COORD. PRIX EURO        | Valeur prix en euros.                   |
| COORD. MONTANT EURO     | Valeur montant en euros.                |
| COORD. PARITÉ EURO      | Valeur parité euro                      |
| COORD. TEXTE VARIABLE 1 | Texte variable 1                        |
| COORD. TEXTE VARIABLE 2 | Texte variable 2                        |

**Nota:** Les champs avec les coordonnées X et Y dur zéro ne seront pas imprimés sur l’étiquette.

### 9.24.- NOM DU VENDEUR.

Il est possible de programmer un nom à 21 caractères pour chaque vendeur. Ce nom sera indiqué sur les tickets réalisés par les vendeurs.

Le nom du vendeur est programmé par l’intermédiaire des touches d’édition de textes.

|   |  |  |
|---|--|--|
| <p>Affiche l’option du nom du vendeur.</p> <div style="border: 1px solid black; padding: 5px; margin-top: 10px;"> <p><i>NOM DU VENDEUR</i></p> </div> | <p><b>Appuyez</b></p> <div style="border: 1px solid black; border-radius: 50%; width: 40px; height: 40px; display: flex; align-items: center; justify-content: center; margin: 0 auto;"> <p>F</p> </div> | <p>Affiche le nom du premier vendeur.</p> <div style="border: 1px solid black; padding: 5px; margin-top: 10px;"> <p>Vend1 <input style="width: 50px; height: 20px;" type="text"/> <input style="width: 50px; height: 20px;" type="text"/></p> </div> |
|---|--|--|



La touche  efface le nom programmé et permet de le modifier par l’intermédiaire du clavier des textes.

La touche  enregistre le nom programmé et passe au nom suivant. S'il s'agit du dernier nom elle termine la programmation.

La touche  retourne au menu sans faire d'enregistrement.

### 9.25.- ÉTIQUETTE EURO

Quand la phase activée de l'euro est 1 ou 2, cette option permet d'activer la conversion sur l'étiquette en euros ou dans la monnaie nationale.

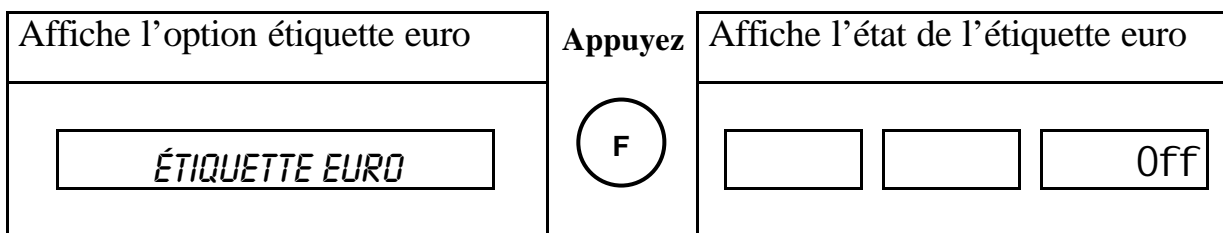

La touche  permet la commutation entre l'étiquette euro (ON) et l'étiquette normale (OFF).

En appuyant sur la touche  on quitte l'option en activant l'état sélectionné.

**Nota:** Cette fonction du menu n'est affichée que pour les phases euro 1 et 2.

### 9.26.- PROGRAMMATION DES TEXTES VARIABLES.

Cette option permet de programmer deux textes à 21 caractères qui pourront être imprimés sur les étiquettes.

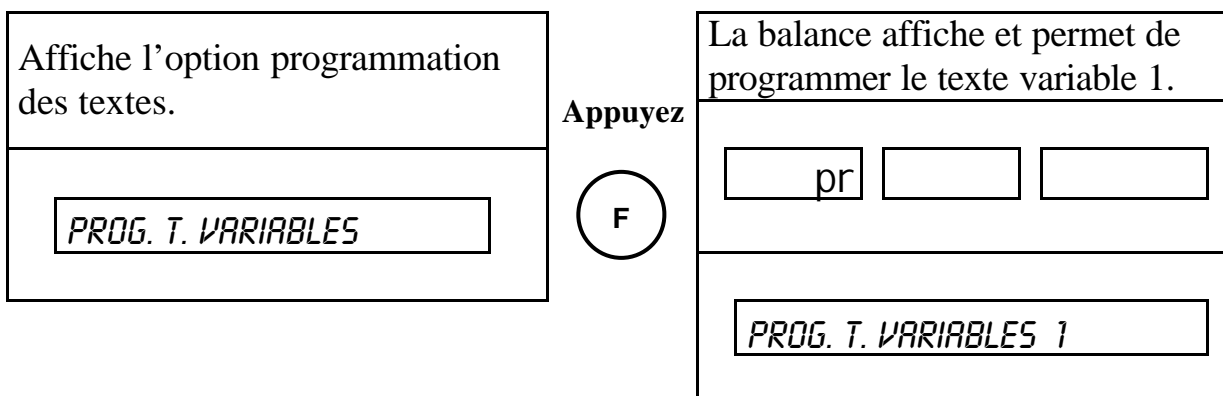

On peut programmer le texte variable par l'intermédiaire du clavier d'édition des textes.



La touche  permet d'effacer le dernier caractère introduit.



La touche  efface tout le texte.





En appuyant sur la touche  elle enregistre le texte variable 1 et passe à la programmation du suivant. Elle enregistre et revient au menu si on appuie sur la touche depuis la programmation du second texte variable.

**Nota:** Les textes variables ne seront indiqués sur l'étiquette que si leur impression a d'abord été activée dans la configuration des coordonnées de l'étiquette.

### 9.27.- CENTRAGE DES TEXTES.

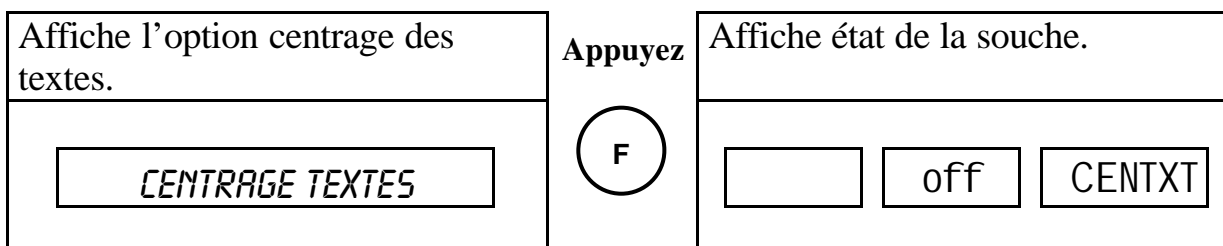
Cette option permet de centrer l'impression des en-têtes et des descriptions des articles.



La touche  permet la commutation entre le centrage ou non centrage des textes.

Trois secondes après, la balance revient au menu et la dernière option choisie est alors sélectionnée.



En appuyant sur la touche  on force la sortie de la fonction en sélectionnant l'option affichée.

### 9.28.- COORDONNÉES ÉTIQUETTE DU TOTAL.

Cette fonction permet de configurer l'étiquette du total selon les besoins du client.

On peut configurer pour chaque champ à imprimer sur les étiquettes, les coordonnées suivantes :

|                          |  |
|--------------------------|--|
| <b>Type de caractère</b> | 0 : Normal<br>1: Double haut<br>2: Double large<br>3: Double haut/Double large |
| coordonnée X             | Déplacement horizontal en mm.  |
| coordonnée Y             | Déplacement horizontal en mm.  |

Pour le code barres, le type de caractère concerne la taille avec laquelle il sera imprimé.

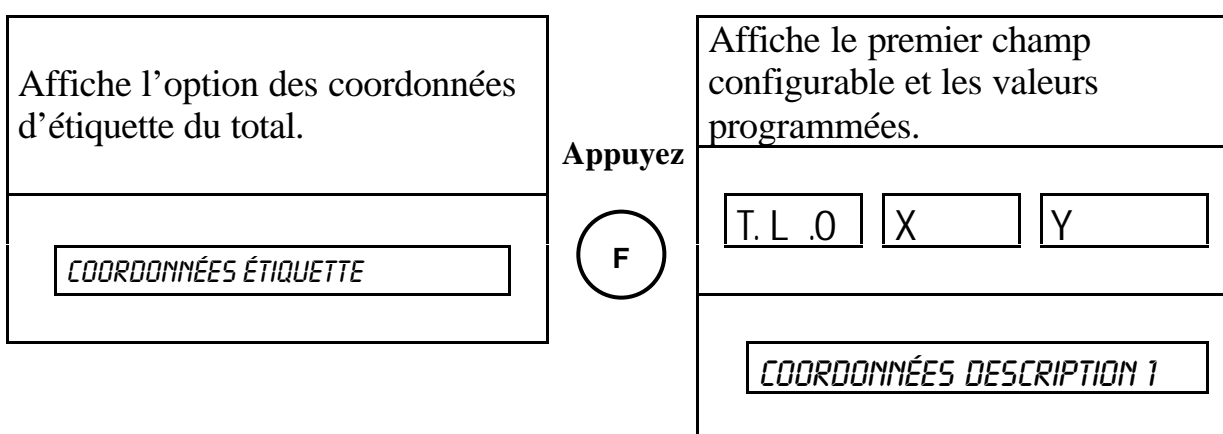





La touche  permet de commuter entre les différents types de caractères.

La touche  efface les coordonnées programmées et permet de les modifier.

Les coordonnées X et Y sont directement introduites par l'intermédiaire du clavier numérique.

Exemple : pour imprimer une donnée dans les coordonnées  $x=2$   $y = 15$ , il faudra

tapez   .

La touche  se rend dans le champ configurable suivant en enregistrant les modifications apportées.

La touche  se rend sur le champ configurable suivant en enregistrant les modifications apportées.

La touche  enregistre les dernières modifications apportées.

La touche  retourne au menu sans faire d'enregistrement.

En appuyant sur la touche  depuis la programmation des champs, la balance charge les paramètres de l'étiquette par défaut. (Uniquement pour les étiquettes 45 x 57 et 60)

Liste des champs configurables :

| <i>CHAMP</i>            | <i>DÉSIGNATION</i>                      |
|-------------------------|---|
| COORD. DESCRIPTION 1    | Première ligne description article.     |
| COORD. DESCRIPTION 2    | Seconde ligne description article.      |
| COORD. DESCRIPTION 3    | Troisième ligne description article.    |
| COORD. DESCRIPTION 4    | Quatrième ligne description article.    |
| COORD. POIDS            | Poids du produit.                       |
| COORD. PRIX             | Prix au kg ou prix unitaire du produit. |
| COORD. MONTANT          | Montant de l'opération.                 |
| COORD. "D. EMBALLAGE"   | Texte " D. EMBALLAGE"                   |
| COORD. D. EMBALLAGE"    | Valeur date d'emballage.                |
| COORD. "D. CADUCITÉ"    | Texte " D. CADUCITÉ"                    |
| COORD. "D CADUCITÉ"     | Valeur date de caducité.                |
| COORD. CODE BARRES      | Code barres.                            |
| COORD. PRIX EURO        | Valeur prix en euros.                   |
| COORD. MONTANT EURO     | Valeur montant en euros.                |
| COORD. PARITÉ EURO      | Valeur parité euro                      |
| COORD. TEXTE VARIABLE 1 | Texte variable 1                        |
| COORD. TEXTE VARIABLE 2 | Texte variable 2                        |

**Nota:** Les champs avec les coordonnées X et Y sur zéro ne seront pas imprimés sur l'étiquette.



## 9.29.- ACTIVATION/DÉSACTIVATION DE LA SOUCHE.

La souche est un résumé du ticket qui peut être imprimé en bas du ticket. Elle est composée par les lignes d'en-tête, vendeur, numéro du ticket, date, heure, montant total et code barres.

Si la souche est activée, en fermant le ticket par l'intermédiaire de la touche **CL**, la souche sera imprimée.

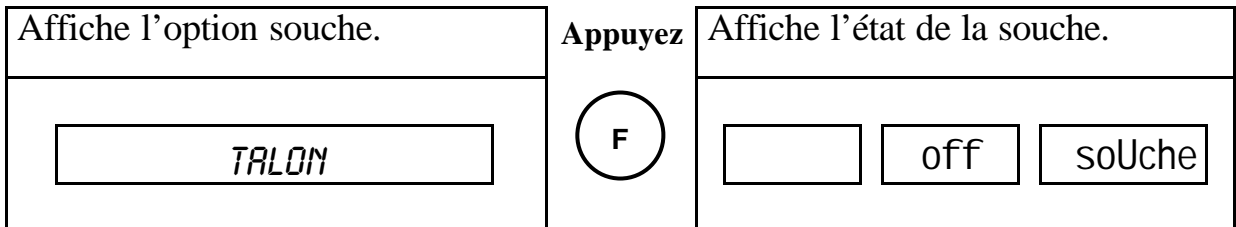

La touche **F** permet la commutation l'impression et la non impression de la souche.

Trois secondes après, la balance revient au menu et la dernière option choisie est alors sélectionnée.

En appuyant sur la touche **K** on force la sortie de la fonction en sélectionnant l'option affichée.

## 10.- MANIEMENT TÊTE CASSETTE.

### 10.1.-DESCRIPTION

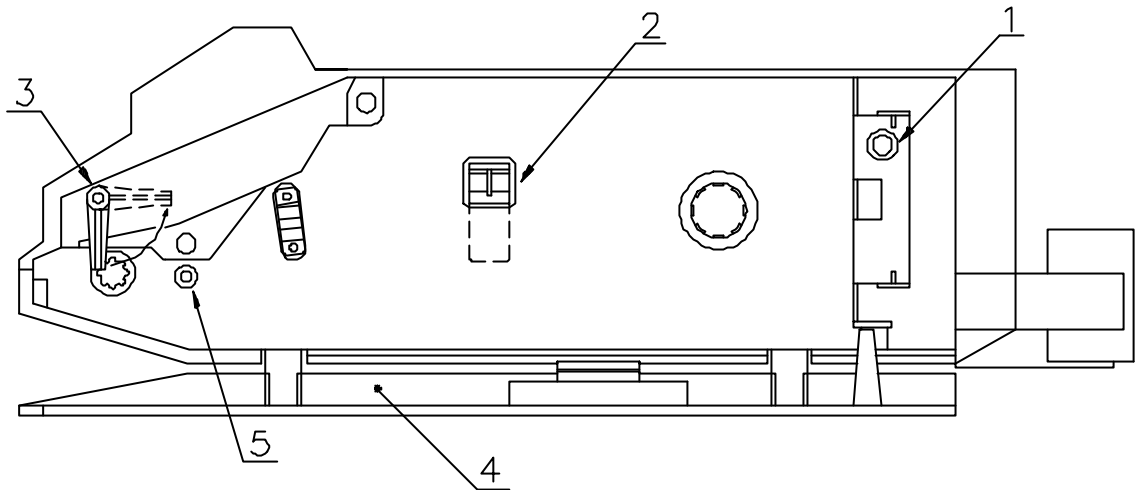

- 2.- Levier de verrouillage de la cassette.
- 3.- Levier d'avance de la tête.
- 4.- Couvercle de l'étiqueteuse.
- 5.- Axe guide cassette.

### 10.2.-CASSETTE.

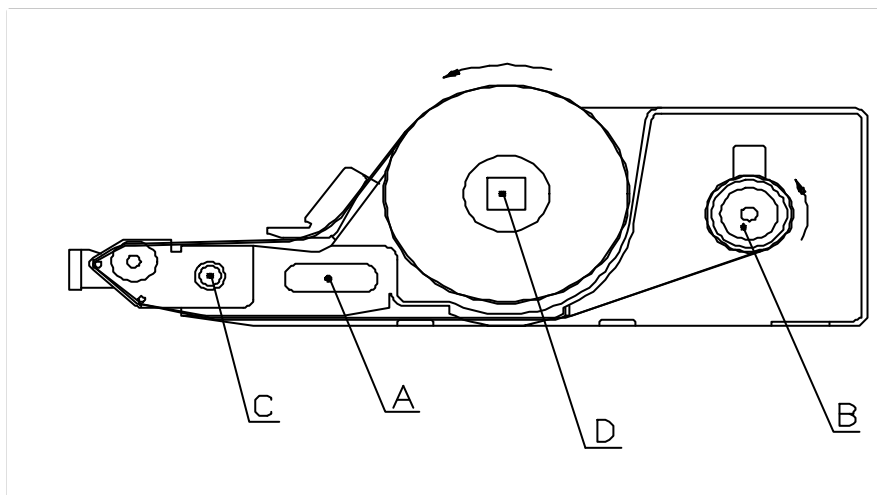

- A.- Manette
- B.- Bobine récupération papier.
- C.- Guide cassette.
- D.- Guide verrouillage.

### **10.3.-RETRAIT DE LA CASSETTE.**

- Ouvrir la porte latérale (4)/
- Levez la tête de la cassette en la faisant tourner en arrière jusqu'à la butée du levier (3) sur sa position ouverte.
- Déplacez vers le haut, le levier rouge de verrouillage de la cassette (2).
- Tirez la cassette vers l'extérieur par l'intermédiaire de la manette (A).

### **10.4.-MISE EN PLACE DU ROULEAU**

- Suivre les instructions dessinées sur la cassette.
- A la fin de l'opération il faut tendre un peu le papier en faisant avancer manuellement la bobine (B) (uniquement les étiquettes).
- Aucune étiquette ne doit dépasser par la partie avant car elle risque de heurter contre la carcasse lors de la mise en place de la cassette.

### **10.5.-MISE EN PLACE DANS LA BALANCE.**

- Après avoir placé le rouleau et avec le levier de verrouillage (2) levé et celui de l'avance de la tête (3) sur la position d'ouverture, introduire la cassette dans son logement en veillant à faire coïncider l'axe (5) avec le guide (C) et l'axe du levier (2) avec le guide de verrouillage (D).

#### **Nota:**

S'il est difficile d'arriver au fond du logement, faire tourner légèrement la bobine et essayer à nouveau

- Après avoir placé la cassette dans son logement, descendre le levier de verrouillage (2) et faire avancer la tête en descendant le levier (3) sur la position de fermeture.
- Pour tester la mise en place correcte de la cartouche, appuyez sur le bouton (1) et faites sortir 2 ou 3 étiquettes en vérifiant si elles sortent correctement (les étiquettes ne contiendront aucun texte excepté la pré-impression dans les cas où elle a été prévue).

#### **Nota:**

Il faut effectuer ce test à chaque nouvelle extraction et mise en place de la cassette pour quelque motif que ce soit.

- Si au cours de l'utilisation normale de la balance, les étiquettes ne sortent plus, il faudra avant de continuer, vérifier en retirant la cassette si le papier a été correctement placé.

## 10.- BRANCHEMENT

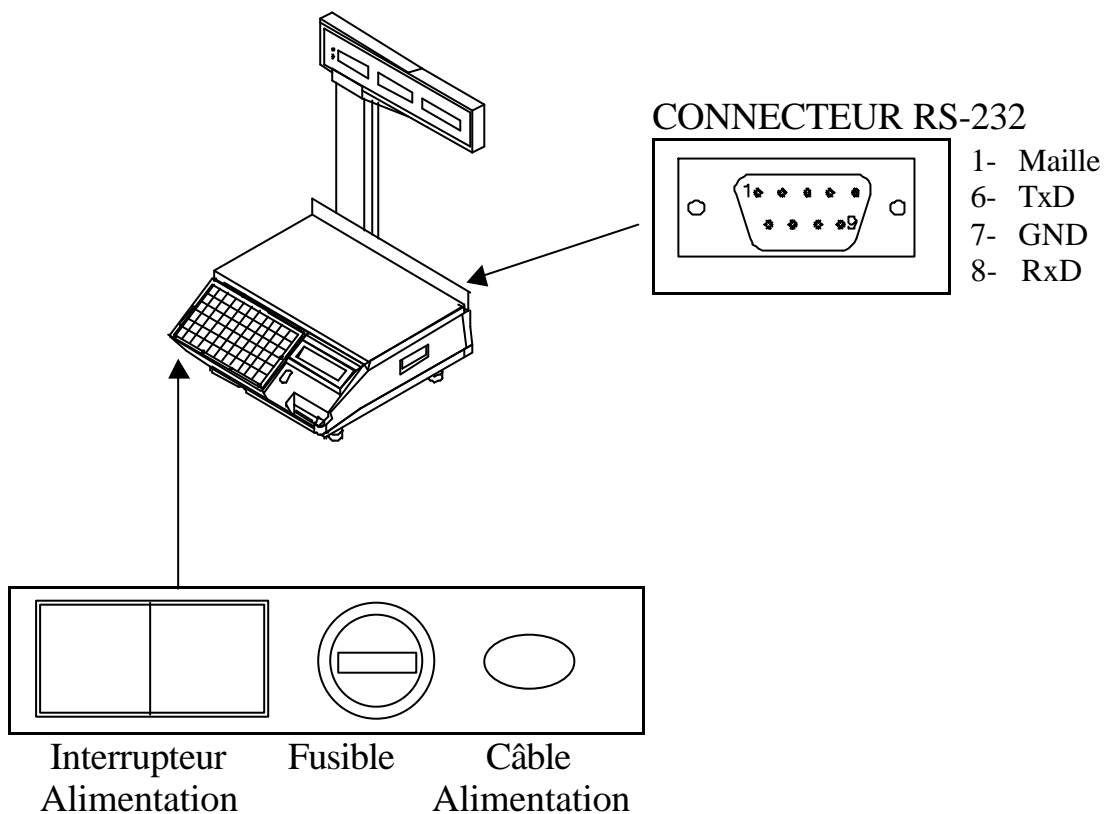

Nota: Le fabricant se réserve le droit de modifier le maniement et les caractéristiques de cet équipement sans avis préalable.

**AVEC LA GARANTIE DE:**

 GRUPO EPELSA S.L.



Parc d'activités Rémora, voie romaine  
Route de Pessac-BP98  
33172 GRADIGNAN CEDEX FRANCE  
Tel: 05 56 75 77 80- FAX: 05 56 75 77 81- Adresse E-mail: [info@exa-france.com](mailto:info@exa-france.com)  
Site Internet: <http://www.exa-france.com>

