

MANUEL D'INSTRUCTIONS: 777-128

CODE PRODUIT: 3700144703573

DDC PERFORMANCE

VOITURE 777-128

NO.777-128

For ages 8+

Roule par terre grimpe au mur !



Prière de lire les instructions
avec attention avant
d'utiliser la voiture
Conservez ces instructions

La voiture de course qui grimpe au mur

Attention : la voiture a été réalisée par des professionnels. Le constructeur n'est pas responsable de dommages liés à des transformations opérées par l'utilisateur.

Objets



Voiture

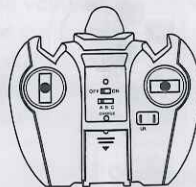

Télécommande



Manuel d'instructions

Voiture téléguidée par infrarouge (Batterie 3,7V 200mAH Li-polymer incluse)
– une pièce

1. Nom des parties

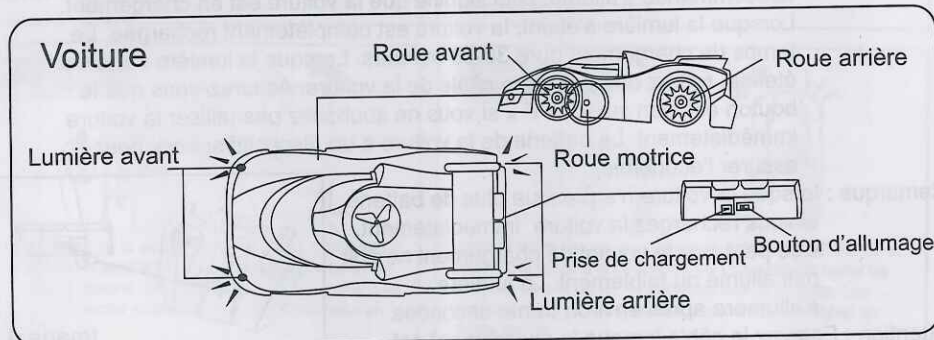

Télécommande

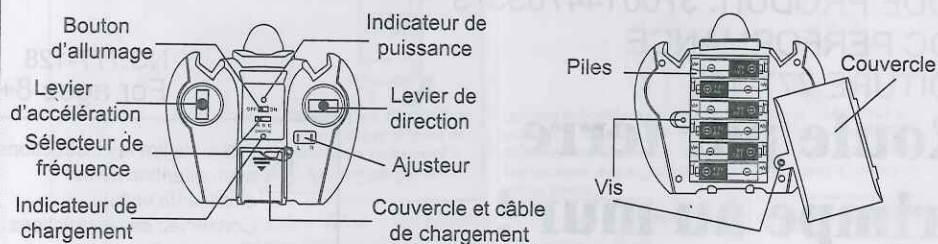

2. Installation des piles

1. Poussez le couvercle de la batterie jusqu'au bout et glissez-la.
2. Insérez 6 piles 1,5V en respectant la polarité.
3. Glissez le couvercle de la batterie correctement et revissez.

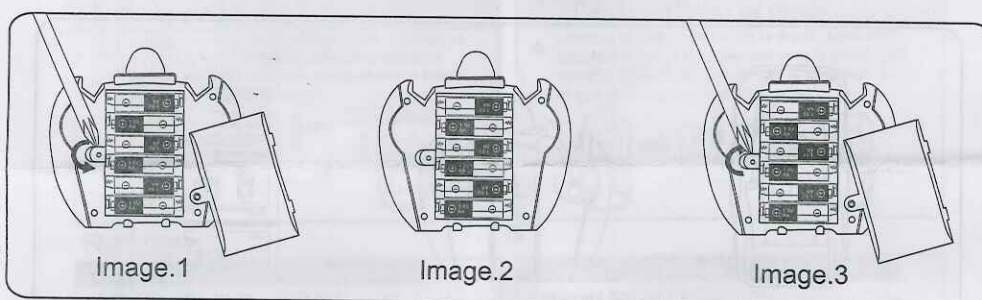

3. Chargement de la voiture

Chargement : Assurez-vous que la voiture est sur « OFF », puis enclenchez le bouton « ON » sur la télécommande. Sortez le câble de chargement de la télécommande et insérez-le doucement dans la prise à l'arrière de la voiture. Lorsque le branchement est effectué, le voyant vert de la télécommande s'allume, cela signifie que la voiture est en chargement. Lorsque la lumière s'éteint, la voiture est complètement rechargée. Le temps de chargement dure 30-50 minutes. Lorsque la lumière verte est éteinte, retirez doucement le câble de la voiture. Assurez-vous que le bouton est bien sur « OFF » si vous ne souhaitez pas utiliser la voiture immédiatement. La batterie de la voiture a un dispositif spécial pour assurer l'économie.

Remarque : lorsque la voiture n'a presque plus de batterie, si vous rechargez la voiture immédiatement, il se peut que le voyant de chargement ne soit pas allumé ou faiblement. La lumière s'allumera après environ trente secondes.

Attention : Enlevez le câble lorsque le chargement est terminé.

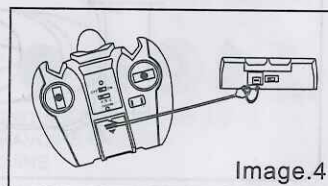

Information importante concernant la batterie

La nouvelle batterie Li-polymer conserve de la puissance pour tester le fonctionnement de la voiture une première fois.

Attention :

Des piles non-rechargeables ne doivent pas être rechargées.

Les piles rechargeables doivent être rechargées uniquement par un adulte.

Différents types de piles et piles usées ne doivent pas être mélangées (sur la télécommande).

Seulement les piles du même type que celui recommandé doivent être utilisées.

Les piles doivent être insérées en respectant la polarité.

Les piles usées doivent être enlevées de la télécommande.

Les terminaux électriques ne doivent pas être court-circuités.

4. Mode opératoire

Deux fonctions résultent du bouton de contrôle :

Sélectionnez le mode « ON » sur la télécommande, la voiture se place en mode « GROUND », l'hélice ne tourne pas mais la voiture avance, recule et tourne à droite, à gauche et sur elle-même.

Sélectionnez le mode « WALL » sur la voiture, l'hélice tourne et la voiture peut rouler sur le mur.

Attention : lors d'une utilisation de la voiture sur le sol, ne sélectionnez pas « WALL » pour éviter que la voiture n'absorbe de la poussière ou des déchets.

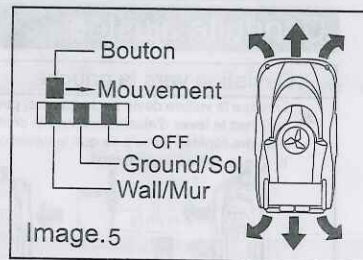

Avancer

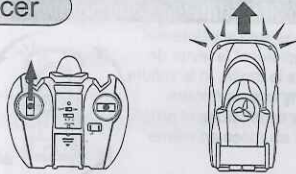

Lorsque le bouton de la voiture est réglé sur « GROUND », poussez le levier d'accélération vers l'avant, et la voiture avance tout droit. Les lumières avant droite et gauche sont allumées en même temps.

Reculer

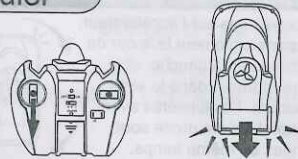

Lorsque le bouton de la voiture est réglé sur « GROUND », poussez le levier d'accélération vers l'arrière, et la voiture recule tout droit. Les lumières arrière droite et gauche sont allumées en même temps.

Tourner à gauche

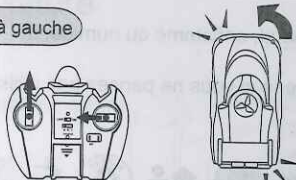

Lorsque le bouton de la voiture est réglé sur « GROUND », poussez le levier d'accélération vers l'avant et le levier de direction vers la gauche, et la voiture tourne à gauche. Les lumières avant gauche et arrière droite sont allumées en même temps.

Tourner à droite



Lorsque le bouton de la voiture est réglé sur « GROUND », poussez le levier d'accélération vers l'avant et le levier de direction vers la droite, et la voiture tourne à droite. Les lumières avant droite et arrière gauche sont allumées en même temps.

Reculer et tourner à gauche



Lorsque le bouton de la voiture est réglé sur « GROUND », poussez le levier d'accélération vers l'arrière et le levier de direction vers la gauche, et la voiture recule en tournant à gauche. Les lumières avant droite et arrière gauche sont allumées en même temps.

Reculer et tourner à droite



Lorsque le bouton de la voiture est réglé sur « GROUND », poussez le levier d'accélération vers l'arrière et le levier de direction vers la droite, et la voiture recule en tournant à droite. Les lumières avant gauche et arrière droite sont allumées en même temps.

Remarque : lorsque le mode « WALL » est sélectionné, le mode opératoire est le même que celui décrit ci-avant. Mais la voiture doit être utilisée sur une surface plane et lisse.

Remarque importante : Enclenchez le bouton de la télécommande, puis choisissez le mode A, B ou C, puis enclenchez le bouton de la voiture sur GROUND/WALL, la voiture se positionnera automatiquement sur le mode sélectionné.

Remarque : Assurez-vous que le bouton de la télécommande est enclenché en premier, choisissez le mode A, B ou C, puis enclenchez le bouton de la voiture sur GROUND/WALL

Conduite ajustée

Déviation vers la gauche

▲ Lorsque la voiture dévie sur la gauche, poussez et relâchez le levier d'ajustement vers la droite de manière répétée jusqu'à ce que la déviation cesse et que la voiture avance droit.



Déviation vers la droite

▲ Lorsque la voiture dévie sur la droite, poussez et relâchez le levier d'ajustement vers la gauche de manière répétée jusqu'à ce que la déviation cesse et que la voiture avance droit.



Rappel

Révolution 360° dans le sens antihoraire.

N'appuyez pas sur l'accélérateur, poussez simplement le levier de direction vers la gauche, et la voiture tournera dans le sens antihoraire. Les lumières avant gauche et arrière droite sont allumées en même temps.

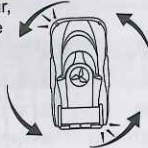

Révolution 360° dans le sens horaire.

N'appuyez pas sur l'accélérateur, poussez simplement le levier de direction vers la droite, et la voiture tournera dans le sens horaire. Les lumières avant droite et arrière gauche sont allumées en même temps.

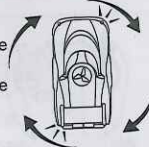

Attention :

- Utilisation de la batterie. Une utilisation incorrecte de la batterie peut causer des troubles dangereux comme une surchauffe, une explosion, une fuite, etc. Prière de bien respecter la procédure :
 - La batterie ne doit pas être court-circuitée.
 - La batterie ne doit pas être posée près d'un endroit chaud, enflammé ou humide, ni être détruite.
 - Appuyez sur « OFF » après utilisation. Enlevez la batterie si vous ne pensez pas utiliser la voiture dans un futur proche.
- Utilisation de la voiture.
 - Pour un usage intérieur, assurez-vous que la voiture se trouve loin de barrières
 - Lorsque les roues tournent, éloignez vos doigts, cheveux etc.
 - Ce jouet ne doit pas être utilisé par des enfants de moins de 8 ans.



IMPORTE PAR GROUPE DDC 268 RUE EMILE
ZOLA 73490 LA RAVOIRE FRANCE
FABRIQUE EN CHINE

FR19424428126