

AVANT DE COMMENCER...

FB3

Manuel de l'utilisateur

Avant de commencer la construction de votre abri, renseignez-vous sur les réglementations locales en vigueur, notamment en matière de surface et d'implantation. Lisez attentivement le présent manuel. Des informations importantes et des conseils utiles rendront votre construction plus facile et plus plaisante.

Instructions de montage: Ce manuel d'instructions contient toutes les informations appropriées pour votre modèle d'abri. Lisez toutes les instructions avant de commencer et, durant le montage, suivez la séquence des étapes attentivement pour obtenir de bons résultats.

Fondation et ancrage : votre remise doit être solidement ancrée afin de prévenir les dommages causés par le vent. Il est également nécessaire de construire une fondation pour assurer que la remise est au niveau et d'équerre. Les matériaux nécessaires à l'ancrage et à la construction de la fondation ne sont pas inclus avec la remise. Nous recommandons l'utilisation combinée du **Kit de cadre pour plancher Arrow** et le **Kit d'ancrage Arrow** comme méthode efficace de fixer la remise au sol (offert par commande postale ou auprès d'un détaillant local). Il est également possible de construire une fondation et un système d'ancrage personnalisé. Les directives d'assemblage fournissent de l'information au sujet de quelques méthodes utilisées couramment pour ancrer solidement une remise et la mettre au niveau.

Pièces et liste de pièces: Assurez-vous d'avoir toutes les pièces nécessaires pour votre abri.

- Tous les numéros de pièce se trouvent sur les pièces. Tous ces numéros (avant le -) doivent correspondre aux numéros apparaissant sur la liste de pièces.

- Si vous constatez qu'il vous manque une pièce, faites mention du numéro de modèle de votre abri et mettez-vous en contact avec:

Arrow Group Industries, Inc. Customer Service Department
Route 50 East Breese, Illinois 62230 USA

- Séparez le contenu de la boîte par numéros de pièce tout en examinant la liste de pièces. Les quelques premières étapes vous montrent la façon d'assembler des pièces connexes pour créer des sous-ensembles plus gros qui seront utilisés subséquentement.

Familiarisez-vous avec le matériel de montage et les attaches pour faciliter l'utilisation durant la construction. Ils se trouvent dans la boîte. Il est à noter que des attaches supplémentaires ont été fournies pour votre commodité.

PLANIFIEZ....

FB4

Surveillez la température: Assurez-vous que la journée choisie pour l'installation de votre abri est sèche et calme. Ne tentez pas de monter votre abri par un jour de vent. Faites attention sur un sol trempé ou boueux.

Travail d'équipe: Dans la mesure du possible, il devrait y avoir au moins deux personnes travaillant au montage de votre abri. Une personne peut positionner les pièces ou les panneaux tandis que l'autre peut manier les attaches et les outils.

Outils et matériaux: Voici quelques outils et matériaux de base dont vous aurez besoin pour construire votre abri. Décidez de la méthode d'ancrage et du type d'assise que vous désirez utiliser pour former une liste complète des matériaux dont vous aurez besoin.

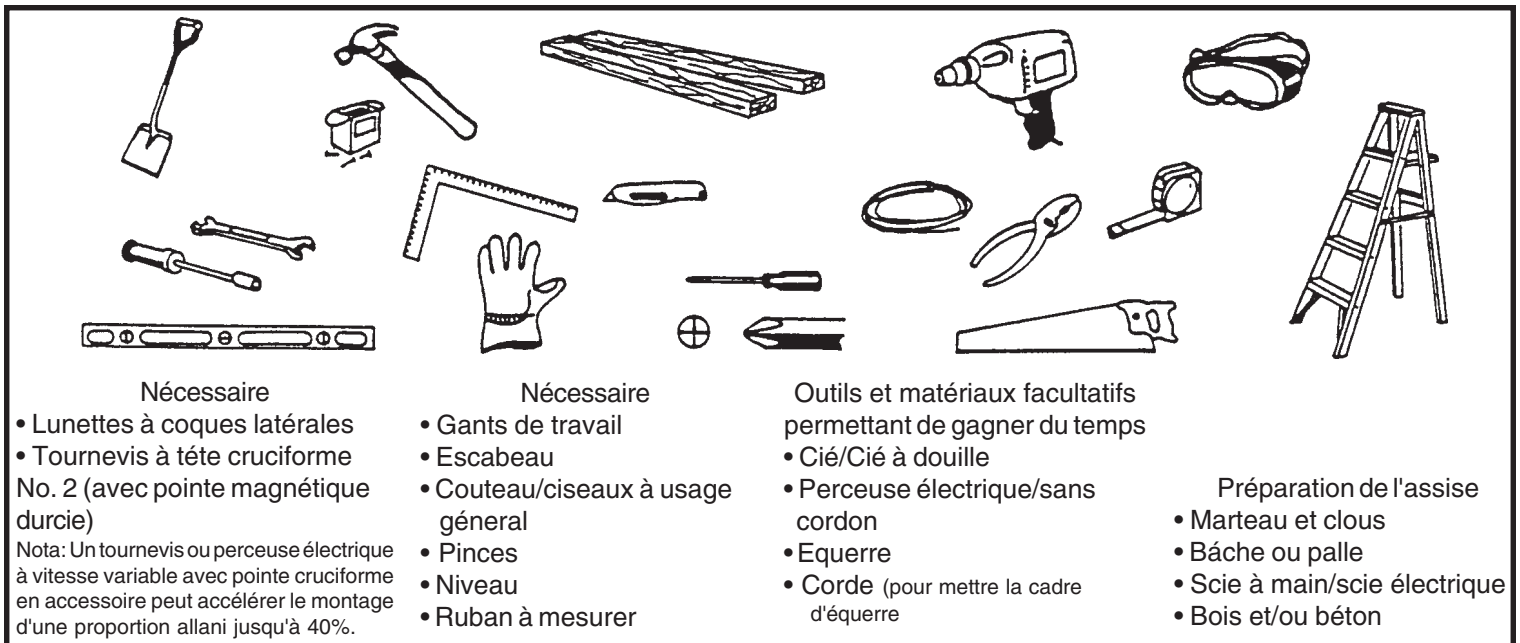

Sélection et préparation de votre emplacement: Vous devrez décider d'un emplacement pour votre abri avant le montage. Le meilleur emplacement est un endroit de niveau qui permette une bonne évacuation des eaux.

- Prévoyez suffisamment d'espace de travail pour positionner facilement les pièces durant le montage. Assurez-vous d'avoir suffisamment d'espace à l'entrée pour que les portes s'ouvrent entièrement, et suffisamment d'espace autour de l'abri pour fixer les vis de panneau depuis l'extérieur.

- Avant d'entreprendre les premières étapes d'assemblage de vos pièces, une assise doit être construite et un système d'ancrage doit être prêt à l'usage.

LA SECURITE D'ABORD....

FB5

Il est important de suivre des mesures de sécurité tout au long de la construction de votre abri.

• Procédez avec soin en manipulant les différentes pièces de votre abri car certaines comportent des arêtes vives. Veuillez porter des gants de travail, des lunettes de protection et des manches longues en montant ou en procédant à des interventions d'entretien sur votre abri.

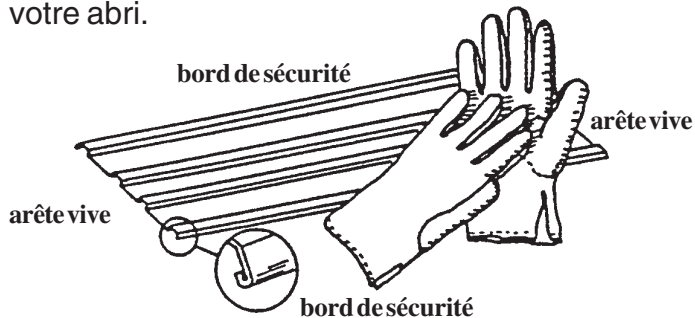

• Gardez les enfants et les animaux domestiques loin du lieu de travail pour éviter les distractions et les accidents qui peuvent se produire.



• Veillez à ce que votre poids ne repose pas entièrement sur le toit de l'abri. Lorsque vous utilisez un escabeau, assurez-vous qu'il est entièrement ouvert et posé sur un sol plat avant de monter dans l'escabeau.

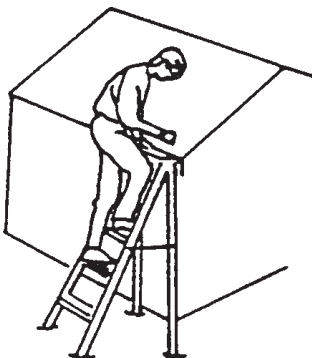

• Procédez soigneusement avec les outils utilisés dans le montage de cet abri. Familiarisez-vous avec le fonctionnement de tous les outils électriques.

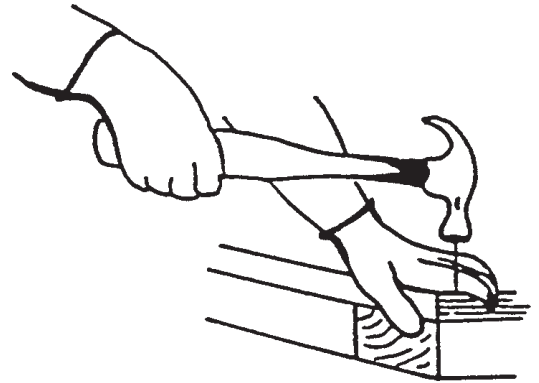

• Ne tentez pas de monter l'abri s'il manque des pièces car tout abri laissé monté en partie peut être considérablement endommagé par des vents légers.

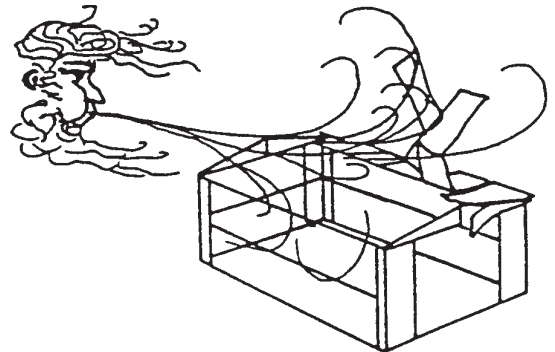

• Ne tentez pas de monter l'abri par un jour de vent parce que les grands panneaux faisant fonction de "voile" peuvent être fouettés par le vent, rendant ainsi la construction difficile et dangereuse.

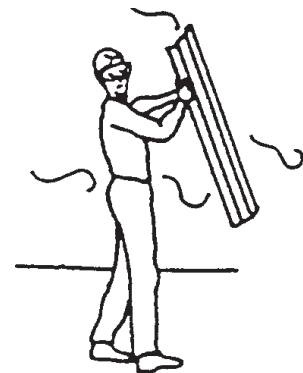

SOINS ET ENTRETIEN....

FB6

Peinture: Pour obtenir un fini de longue durée, nettoyez et cirez périodiquement la surface extérieure. Retouchez les égratignures dès que vous les remarquez sur l'abri. Nettoyez immédiatement la surface à l'aide d'une brosse métallique; lavez et appliquez la peinture antirouille de retouche en vous conformant aux recommandations du fabricant de la peinture.

Toit: Gardez le toit libre de neige et de feuilles à l'aide d'un balai à manche long et poils doux. Des quantités importantes de neige sur le toit peuvent endommager l'abri rendant la présence à l'intérieur dangereuse. Dans un endroit où il y a de la neige, des kits de renforcement de toit pour la plupart des modèles **Arrow**, destinés à apporter une protection supplémentaire contre les accumulations importantes de neige, sont disponibles.

Portes: Maintenez toujours les rails de porte libres de saleté et autres débris les empêchant de glisser facilement. Lubrifiez le rail de porte chaque année à l'aide de cire pour les meubles ou de silicone en pulvérisateur. Gardez les portes fermées et verrouillées pour empêcher les dommages causés par le vent.

Attaches: Utilisez toutes les rondelles fournies pour protéger de l'infiltration des éléments et empêcher le métal d'être rayé par les vis. Vérifiez régulièrement votre abri pour repérer les vis, les boulons, les écrous, etc. lâches et les resserrer au besoin.

Humidité: Une feuille de plastique (écran à la vapeur d'eau) placée sous tout le plancher avec une bonne ventilation réduira la condensation.

Autres conseils....

- Faites disparaître à l'eau et au savon les numéros de pièce imprimés sur les panneaux enduits.
- Un produit de calfatage au silicone peut être employé pour les joints étanches à l'eau partout à travers l'abri.

Ne rangez pas de produits chimiques pour piscine dans votre abri. Les combustibles et les agents corrosifs doivent être rangés dans des récipients approuvés et étanches à l'air.

Conservez ce manuel du propriétaire et ces instructions de montage pour consultation future.

Assise

SK09

L'assise de votre abri



OPTION 1: KIT DE CADRE POUR PLANCHER ARROW:

(Commande n° FB109-A ou 68385-A).

Avec ce kit très simple à utiliser, Arrow vous offre la meilleure solution possible pour l'assise de votre abri. Vous n'aurez plus ainsi à ranger votre outillage à même le sol. Ce kit doit être utilisé avec l'un des articles suivants: **A.** à soutenir un plancher de contreplaqué. **B.** à être remplie de sable. Nous recommandons l'utilisation combinée du

1. KIT DE CADRE POUR PLANCHER ARROW et **2. KIT D'ANCRAGE ARROW** pour mieux fixer l'abri au sol.

Comptez environ 1 à 2 heures pour la mise en place.

OPTION 2: PLATE-FORME EN BOIS

Si vous décidez de construire vous-même l'assise, choisissez avec soin les matériaux dont vous aurez besoin.

Voici ceux que nous vous recommandons :

- Des madriers de 5cm x 10cm (2" x 4") en bois traité
- 122cm x 244cm (4' x 8') de contreplaqué qualité extérieur de 1.5 cm d'épaisseur (5/8")
- Des clous galvanisés 10 et 4 penny
- Des blocs de béton (facultatifs)

La plate-forme doit être de niveau et plane (sans bosses, arêtes etc...) pour supporter efficacement l'abri. Vous pourrez vous procurer les matériaux dont vous aurez besoin chez votre marchand de matériaux de construction local.

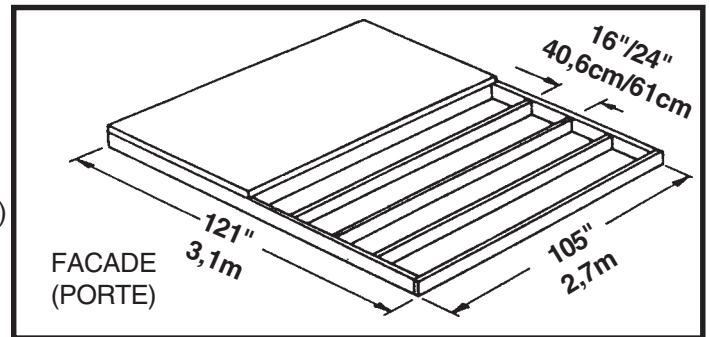

Pour construire l'assise, suivez les instructions et les schémas ci-après.

Construisez le cadre (en utilisant les clous galvanisés 10 penny). Mesurez des espaces de 40.6cm/61cm (16"/24") pour assembler l'intérieur du cadre (voir schéma).

Fixez le contreplaqué sur le cadre (en utilisant les clous galvanisés 4 penny).

Note : La plate-forme ou la dalle dépassera de 1.4cm (9/16") le cadre de plancher sur les quatre côtés. Pour une plate-forme en bois, scellez ce surplomb de 1.4cm avec du ciment pour toiture (non fourni). Pour une dalle en béton, biseaux ce surplomb de 1.4cm quand vous coulez le béton. Vous assurerez ainsi un bon écoulement des eaux.

Comptez environ 6 à 7 heures pour cet assemblage.

OPTION 3: DALLE DE BETON

La dalle doit être d'au moins 8 à 10 cm (3" à 4") d'épaisseur.

Elle doit être de niveau et plane, pour supporter efficacement le cadre. Nous vous recommandons d'utiliser les matériaux suivants :

- Des planches de bois de 2.5cm x 10cm (1"x4") (elles seront retirées lorsque le béton aura pris)
- Du béton
- Une feuille de plastique de 0.15mm d'épaisseur (6 millièmes de pouce)
- Pour obtenir un béton d'une qualité suffisante, nous vous recommandons de faire le mélange suivant:

1 part de ciment, • 3 parts de gravier de la grosseur d'un pois • 2.5 parts de sable lavé.

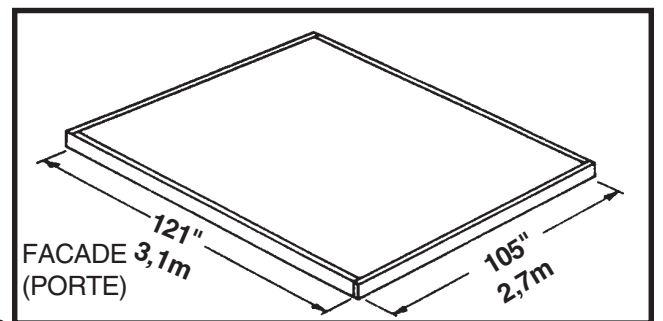

Note : Dimensions de la dalle finie, après retrait du cadre en planches.

Préparation de l'emplacement et construction de l'assise

1. Creusez dans le sol un carré de 15cm (6") de profondeur (enlevez l'herbe).
2. Remplissez-le de gravier sur 10cm (4") et tassez bien.
3. Recouvrez le gravier avec la feuille de plastique de 0.15mm d'épaisseur (6 millièmes de pouce).
4. Construisez un cadre de bois au moyen des 4 planches de bois de 2.5cm x 10cm (1"x4")
5. Coulez le béton jusqu'à remplir la cavité et l'intérieur du cadre. Vous devez obtenir une épaisseur de 8 à 10 cm (4") de béton. Vérifiez soigneusement que la surface est de niveau.

La construction demande 3 à 5 heures, et la prise du béton une semaine.

Ancrage

SK10

Ancrage de l'abri

Il est important d'ancrer le bâti du sol après avoir érigé l'abri. Voici quelques suggestions d'ancrage.

Kit d'ancrage Arrow : (modèle n° AK4)

Recommandé pour utilisation avec **toutes les bases** suggérées.

Contient: 4 ancrés avec câble, serre-câbles et instructions d'installation.

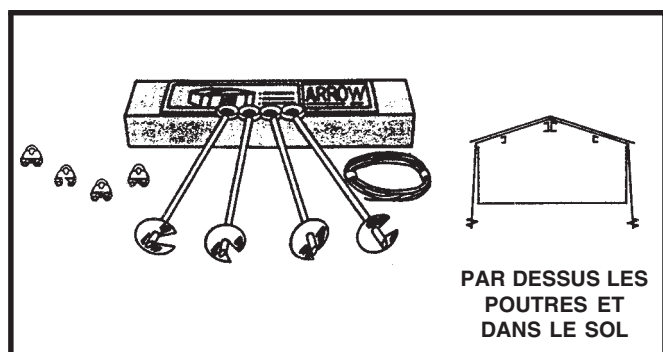

Kit d'ancrage dans du bois ou dans un poteau:

Utilisez des vis à bois de 6mm (1/4") de diamètre. Le bâti a des trous de 6mm (1/4") de diamètre pour permettre un ancrage correct.

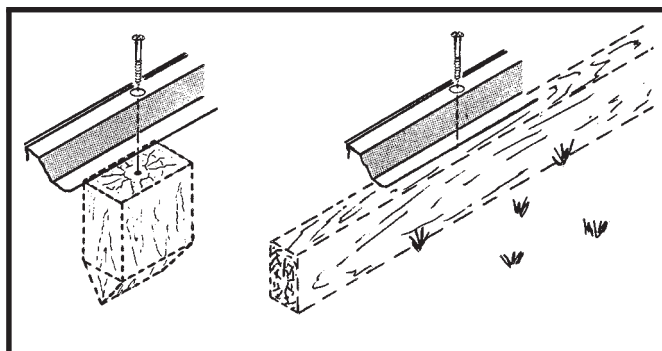

Kit d'ancrage Arrow : (modèle n° AK100)

Recommandé pour utilisation avec une fondation en **béton**.

Contient: des goussets, des agrafes de périmètre, la quincaillerie, une mèche à maçonnerie de 6mm (1/4") et les instructions d'installation.

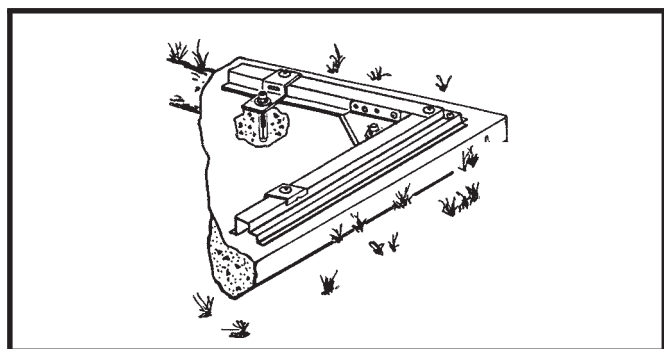

Ancrage dans du béton :

1. Pour une dalle en béton, une embase ou des parpaings, utiliser des vis à tôle de 6mm (1/4") de diamètre et de 5,02cm (2") de long environ.
2. Pour ancrer les montants dans le béton coulé après l'érection de l'abri, utiliser des vis de 6mm (1/4") de diamètre et de 15cm (6") de long environ.

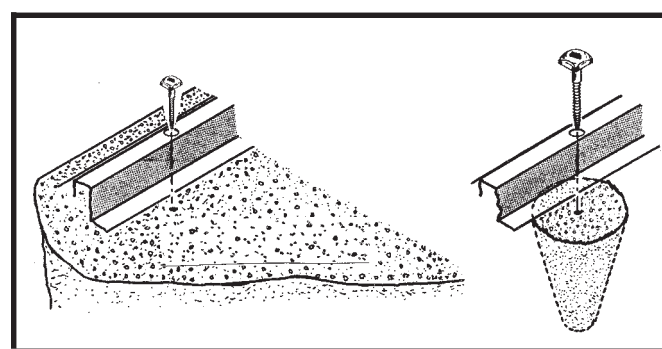

Ferrures de montage

SK11

Retirer du sac de vis et
conserver pour la dernière
étape



65103

Ecrou hexagonal #8-32 (157)



65900A

Noire Vis #10Bx1/2" (4)
(Vis comprises)



65923

Boulon #8-32x3/8" (157)



65004

Vis #8Ax5/16" (340)

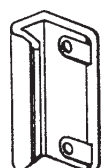

66045

Poignée (2)

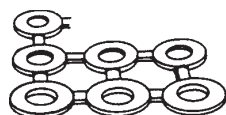

66646

Rondelle (365)
(10/40)



65109

Ecrou borgne #8-32 (4)
(Vis comprises)



67468

Capsule de crete (2)
(marque Arrow)

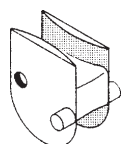

66242

Coulisseau (4)

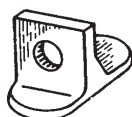

66382

Guide de bas de porte (4)

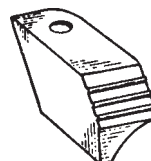

66183

Couvre garniture de toit
(2 droit / 2 gauche)

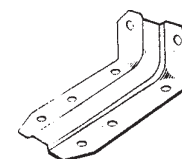

6228

Support rail (2)



5971

Attache poutre de toit (4)

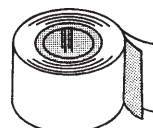

67545

Ruban isolant (1)

Liste de pièces

SK12

No. de code de montage	Numéro de pièce	Description de la pièce	Quantité dans la boîte	
1	3719	Renfort poignée de porte	2	
2	5986	Cornière de mur arrière	2	
3	6264	Renfort horizontal de porte	4	
4	9355	Renfort vertical de porte	2	
5	6403	Linteau rail de porte	1	
6	8995	Panneau de mur	4	
7	9364	Panneau de mur lateral	4	
8	9769	Panneau d'angle	4	
9	7483	Panneau de toit	4	
10	9917	Longeron de mur arrière	2	
11	9360	Porte droite	1	
12	9361	Porte gauche	1	
13	6000	Pignon droit	2	
14	6001	Pignon gauche	2	
15	8740	Cornière de mur latéral	4	
16	8742	Faîtière	2	
17	8743	Garniture de toit	4	
18	8744	Poutre de toit droit	4	
19	8745	Poutre de toit gauche	4	
20	9921	Longeron de mur latéral	4	
21	8934	Pont	1	
22	8936	Cadre plancher arrière	2	
23	8945	Cadre plancher latéral	4	
24	6635	Renfort pignon	2	
25	7484	Panneau de toit droit	2	
26	7485	Panneau de toit gauche	2	
27	9365	Longeron de mur frontal	2	
28	9366	Rail de porte	2	
29	9367	Cadre plancher frontal	2	
30	9900	Jambage de porte	2	
31	9372	Panneau de mur frontal	2	

Montage par no. de code

SK13

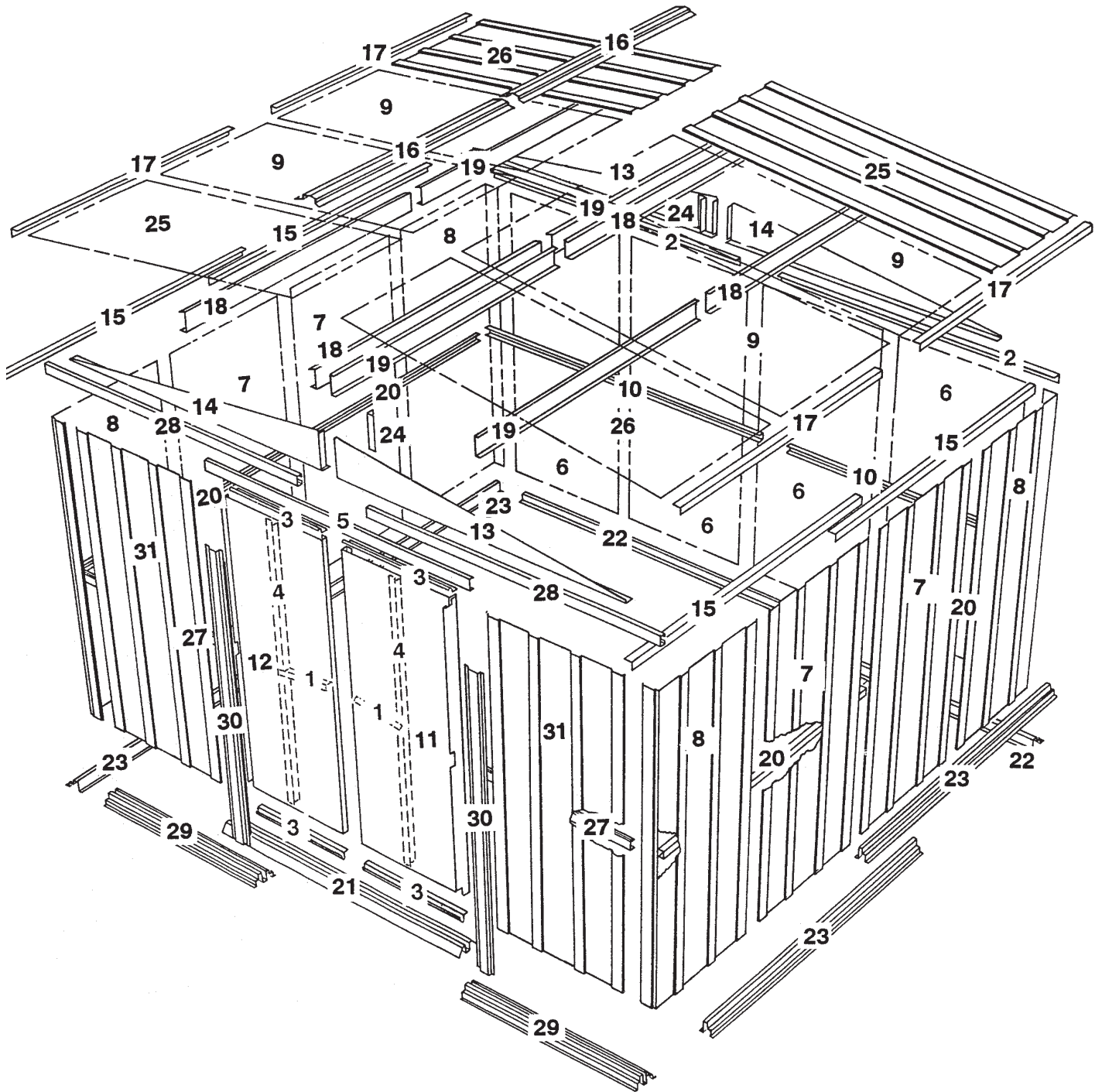

Etape 1

SK14

● Pièces nécessaires pour ● cadre plancher

- 8934 Pont (1)
- 9367 Cadre plancher frontal (2)
- 8936 Cadre plancher arrière (2)
- 8945 Cadre plancher latéral (4)

Le cadre plancher frontal se compose de trois pièces. Le cadre plancher latéral et le cadre plancher arrière se compose de deux pièces. Les trous de ces deux pièces seront alignés quand elles seront correctement superposées. Les illustrations ci-dessous montrent la longueur correcte pour la partie latérale, arrière et frontale.

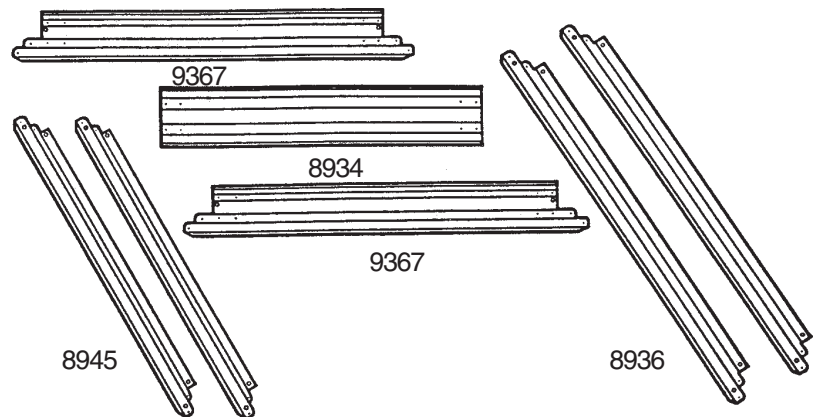

1 Placez les **cadres du plancher frontal** de la manière illustrée. Centrez **le pont** au-dessus des deux cadres du plancher frontal. Unissez les cadres en utilisant huit vis.

ETAPE
1

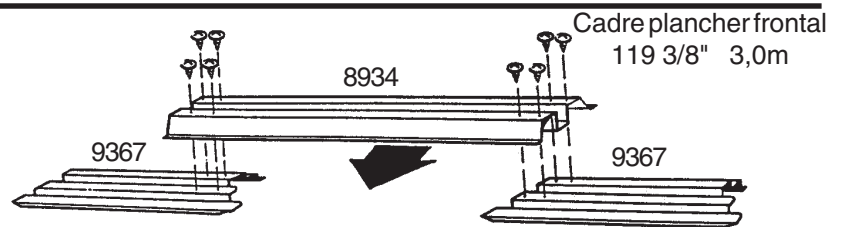

2 Superposez les **cadres du plancher latéral** et les **cadres du plancher arrière** de la manière illustrée. Les trous de ces pièces seront alignés quand elles seront correctement placées. Observez les illustrations ci-dessous pour la bonne longueur des cadres plancher latéral et arrière. Joignez les cadres en insérant dans chacun cinq boulons, de la manière illustrée.

ETAPE
2

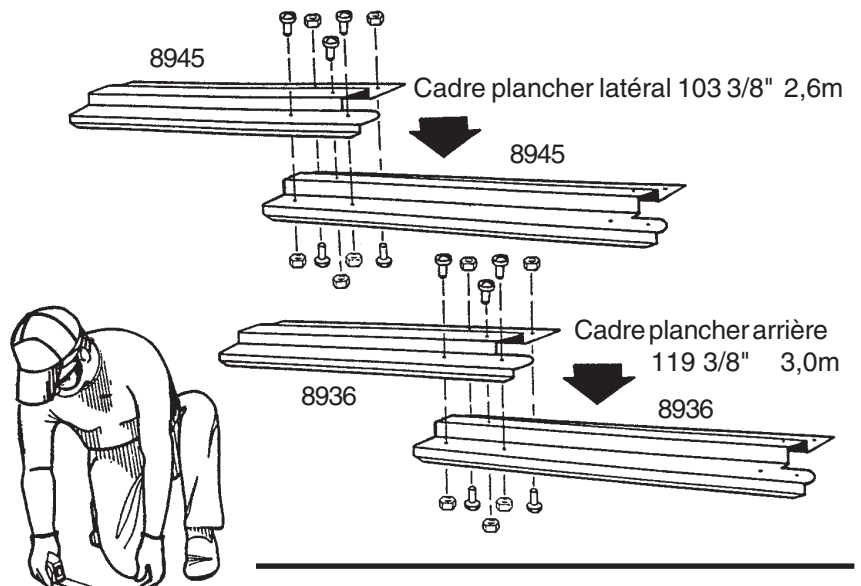

3 Vérifiez de nouveau la longueur de chacun et mettez ces pièces de côté pour les utiliser plus tard.

ETAPE
3

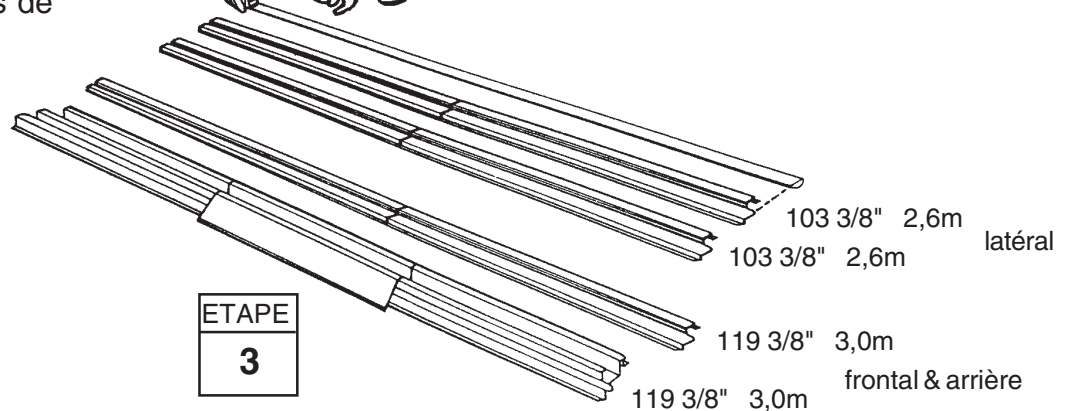

Etape 2

SK15

● Pièces nécessaires pour ● l'assemblage des cadres

- 5986 Cornière mur arrière (2)
- 9917 Longeron arrière (2)
- 9921 Longeron mur latéral (4)
- 8740 Cornière mur latéral (4)

Les pièces du cadre principal renforcent les murs. Ces pièces seront plus tard installées dans le centre et à l'arête du dessus des murs latéraux et du mur arrière. Procédez de la manière suivante:

1 Posez les **longerons de mur arrière** de la manière illustrée et attachez les deux pièces ensemble avec *un boulon dans le trou du milieu* (les trois trous seront alignés).

2 Faites deux **longerons de mur latéral** en superposant les pièces du longeron de mur latéral de la manière illustrée. Fixez chaque ensemble à l'aide *d'un boulon dans le trou du milieu* de chaque ensemble.

3 Superposez la **cornière du mur arrière** comme dans l'illustration et attachez-les ensemble avec *un boulon dans le trou du milieu*.

4 Faites deux **cornières de mur latéral** en superposant les pièces des cornières du mur latéral de la manière illustrée. Fixez chaque ensemble à l'aide *d'un boulon dans le trou du milieu*.

5 Mettez les pièces de côté. Vous les utiliserez plus tard.

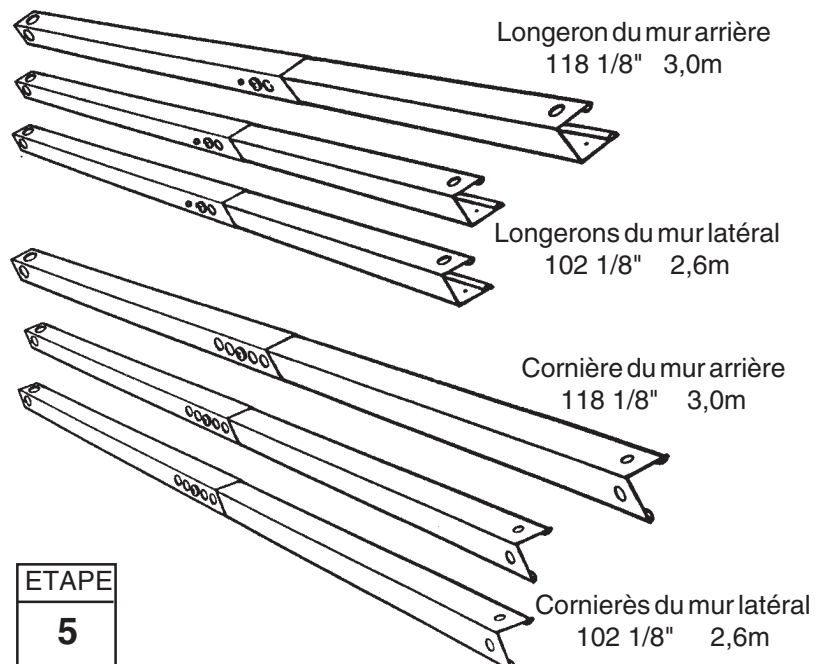
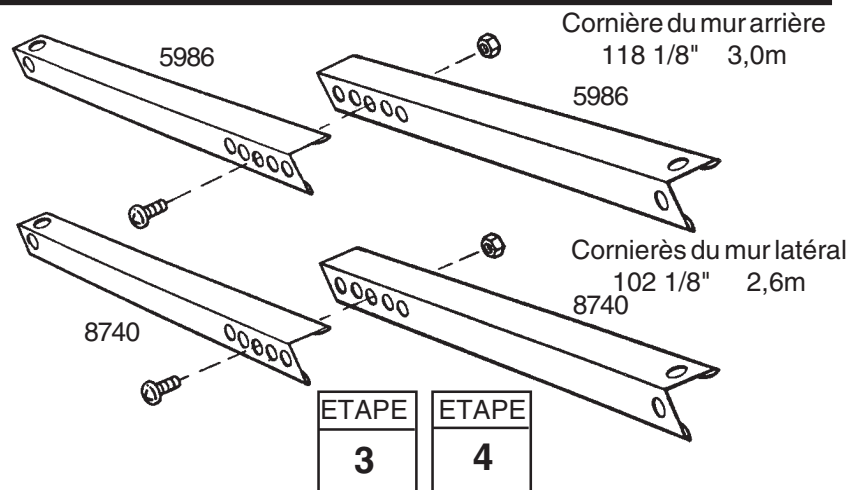
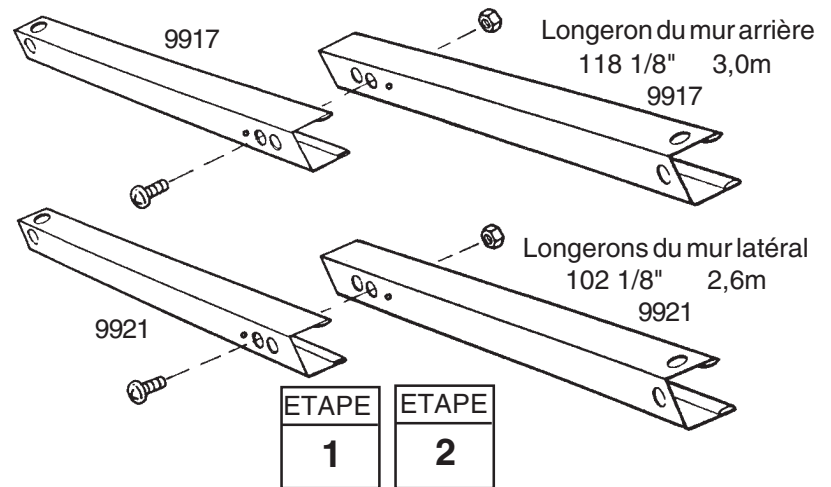

Etape 3

SK16

● Pièces nécessaires pour ● l'assemblage de poutre de toit

- 8744 Poutre de toit droit (4)
- 8745 Poutre de toit gauche (4)

Les poutres de toit unissent les deux pignons et supportent les panneaux de toit. La poutre principale de toit se compose de quatre pièces superposées au centre. L'assemblage de la poutre de toit gauche et droit se compose de deux pièces.

Remarque: Il faut forcer un peu ces pièces pour qu'elle se mettent bien à leur place.

1 La photo vous montre comment identifier quelle est la **poutre droite** ou **gauche du toit**. Pour les identifier il faut voir quel est le bout de la poutre qui a les six trous pour l'attacher avec les autres poutres au milieu.

2 Placez le bout d'une poutre de mur droit à l'intérieur d'une poutre de mur gauche de manière que les six trous de chaque poutre soient alignés. Préparez quatre jeux de poutres de toit en répétant la même chose qu'avant. A ce stade *ne mettez pas* encore les boulons.

3 Prenez deux de ces jeux de poutres et unissez-les de la manière illustrée pour former l'assemblage de la poutre principale de toit. Tenez cet assemblage ensemble et fixez-le à l'aide de 14 boulons.

4 Prenez les autres deux jeux de poutres et unissez-les avec huit boulons pour former les assemblages des poutres de toit gauche et droit.

5 Mettez ces pièces de côté pour plus tard.

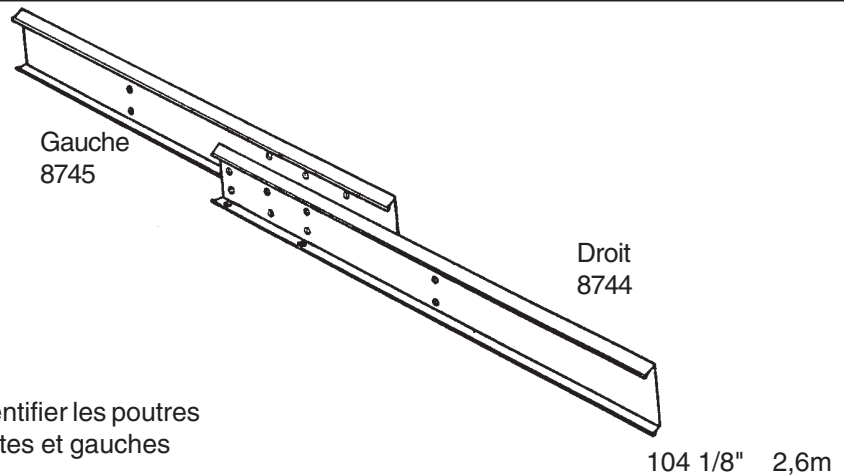

Comment identifier les poutres de toit droites et gauches

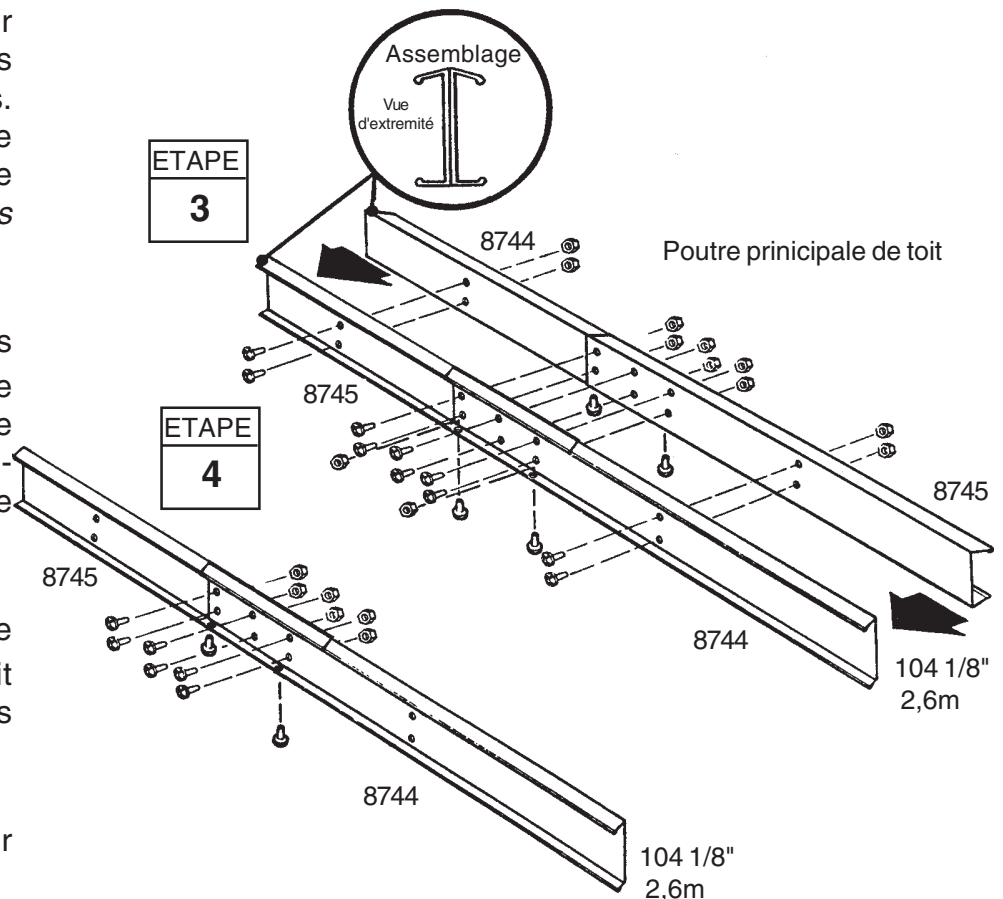
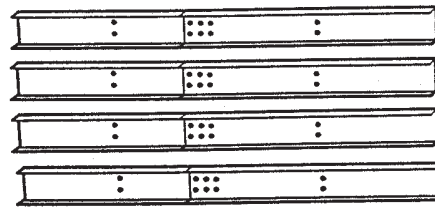

Etape 4

FK17

● Pièces nécessaires pour ● Assemblage de linteau/rail de porte

- 6403 Linteau (1)
- 9366 Rail de porte (2)

L'assemblage de rail de porte supporte les portes coulissantes et renforce le mur frontal. Il se compose de trois pièces.

1 Joignez le **linteau** avec les **pièces du rail de porte**, de la manière illustrée.

2 Insérez quatre vis *depuis le côté dessous seulement*.

Remarque: Les trous au-dessus du rail de porte serviront à attacher, plus tard, le pignon à la partie de dessus du mur frontal.

3 Insérez les **coulisseaux** depuis l'extrémité du rail de porte, de la manière illustrée.

4 Mettez ces pièces de côté pour les utiliser plus tard dans l'Etape 7.

NOTE:
Linteau (peinte)

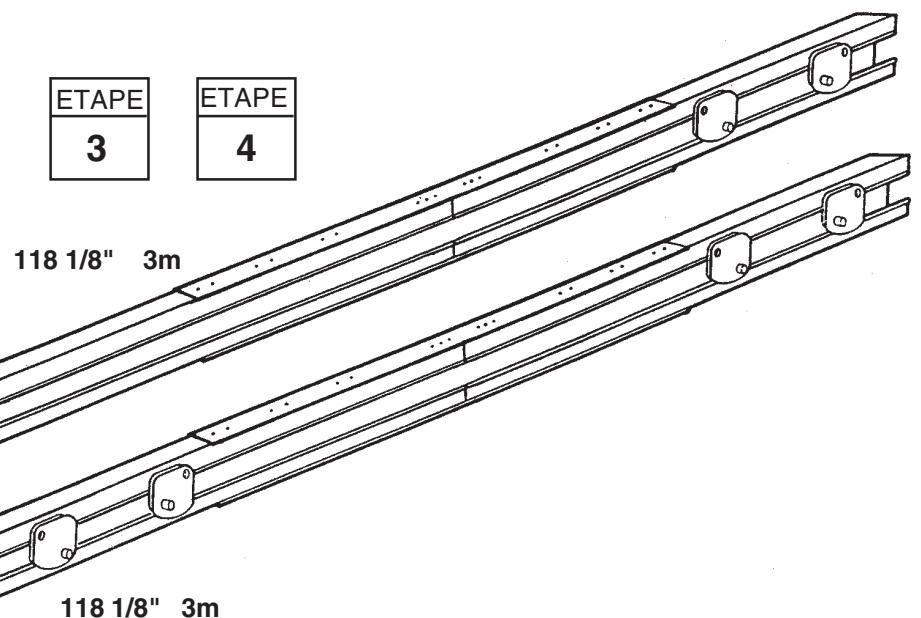
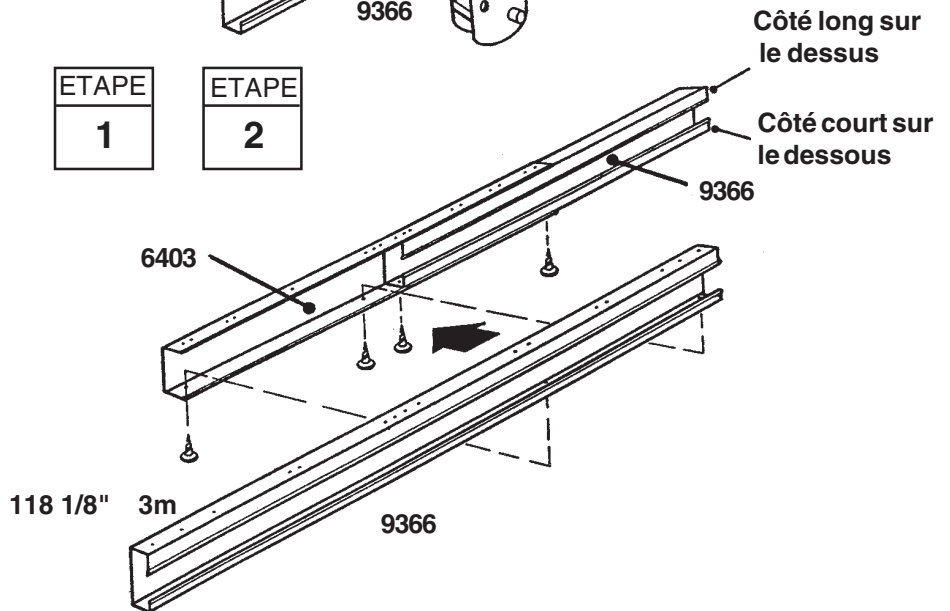
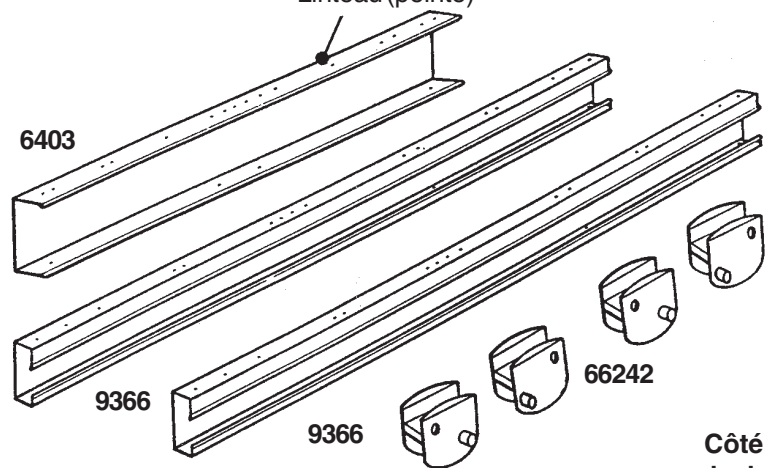

VUE D'EXTREMITE

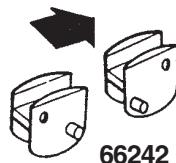

66242

118 1/8" 3m

Etape 5

SK18

● Pièces nécessaires pour ● cadre de plancher

- Cadre de plancher façade (1)
- Cadre de plancher côté (2)
- Cadre de plancher arrière (1)

1 Assemblez les quatre coins du cadre de plancher par deux vis à chaque coin, comme indiqué sur le schéma. Pour les coins avant, fixez, en les faisant passer du bas vers le haut, les boulons en plaçant les écrous sur le dessus.

ETAPE
1

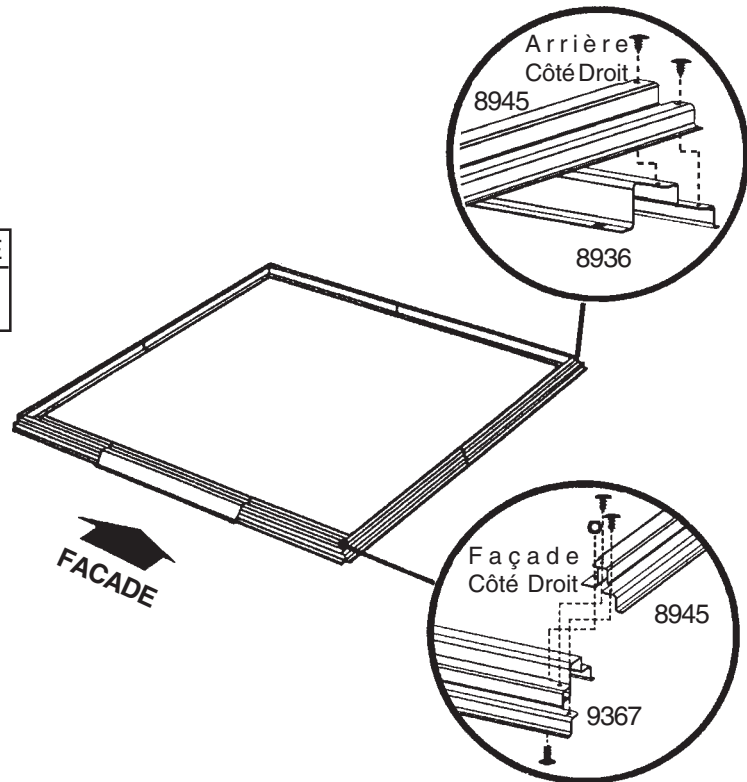

2 Mesurez les diagonales du cadre de plancher. Lorsqu'elles sont égales, le cadre de plancher est d'équerre.

Quand les diagonales sont égales, le cadre de plancher est d'équerre.

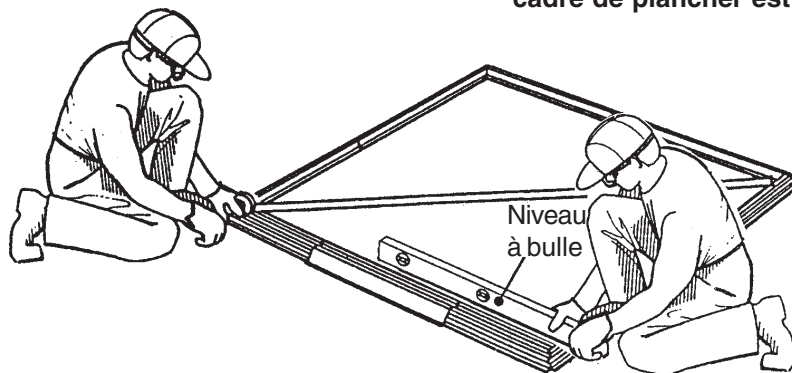

NOTA

Si votre abri possède une assise en bois ou en béton, n'y fixez pas les cadres de plancher à ce stade de la construction. Vous effectuerez cette opération lorsque l'abri sera monté.

NOTA

Si vous avez acheté un kit de cadre pour plancher, vous devez l'installer à ce stade de montage.

Le cadre de plancher doit impérativement être d'équerre et de niveau, faute de quoi les trous ne seront pas alignés.

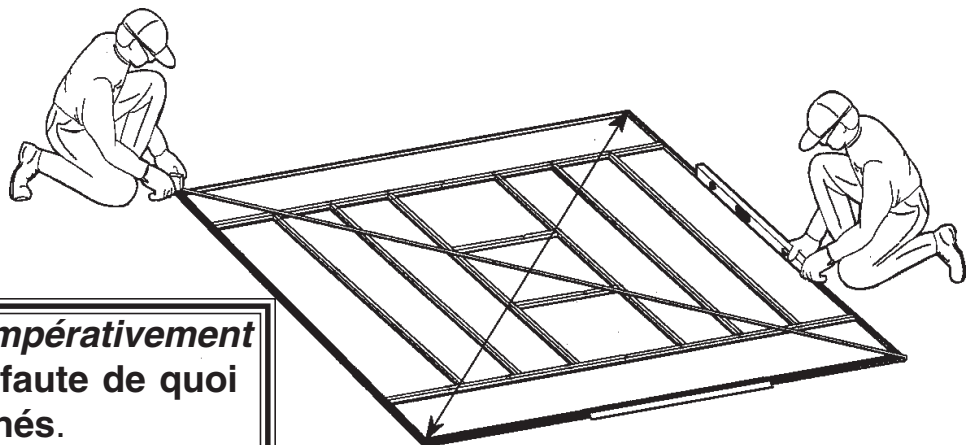

Etape 6

SK19

● Pièces nécessaires pour ● les coins

- 8995 Panneau de mur (2)
- 9372 Panneau mur frontal (2)
- 9769 Panneau de coin (4)

NOTA

Le reste du montage de l'abri a besoin de heures et plus d'une personne. Ne poursuivez pas au-delà de ce stade si vous n'avez pas suffisamment de temps pour terminer le montage aujourd'hui. Un abri monté en partie peut être endommagé considérablement par des vents légers.

Chaque vis et chaque boulon du mur doit avoir une rondelle.

1 Positionnez les **panneaux d'angle arrière** aux coins du cadre plancher de la manière illustrée. La partie la plus large de chaque panneau d'angle doit être placée le long du côté de l'abri. Fixez les panneaux d'angle au cadre plancher à l'aide de quatre vis.

Supportez le panneau d'angle avec un escabeau jusqu'à ce que le panneau mural soit fixé.

2 Attachez les **panneaux du mur frontal** aux panneaux du coin frontal, de la manière illustrée.

3 Attachez les **panneaux du mur** aux panneaux de coin arrière, de la manière illustrée.

NOTA

Veillez à installer le bon panneau dans chaque position de la manière illustrée.

4 Vérifiez de nouveau les numéros des pièces sur les panneaux du mur, avant de procéder.

Le cadre plancher doit être d'équerre et de niveau, sinon les trous ne seront pas alignés.

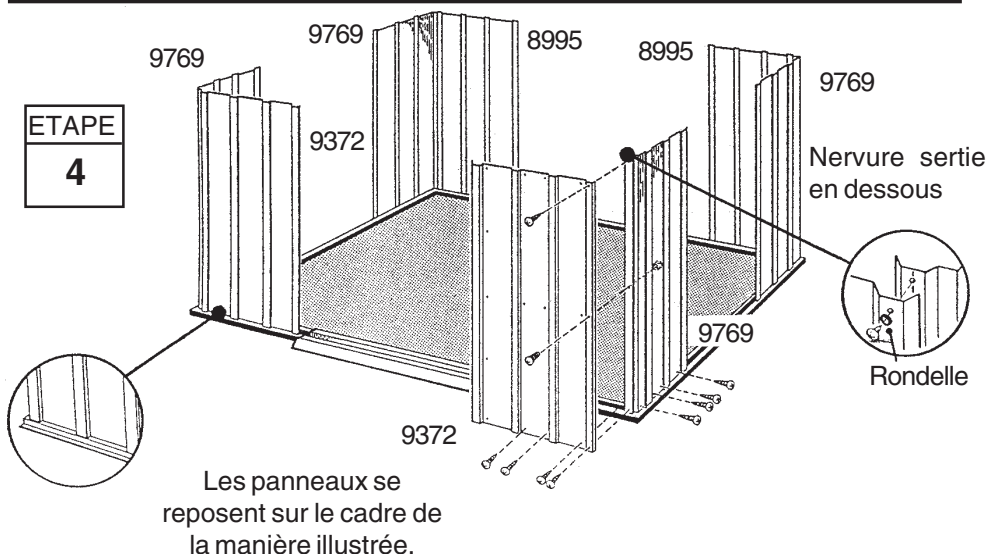
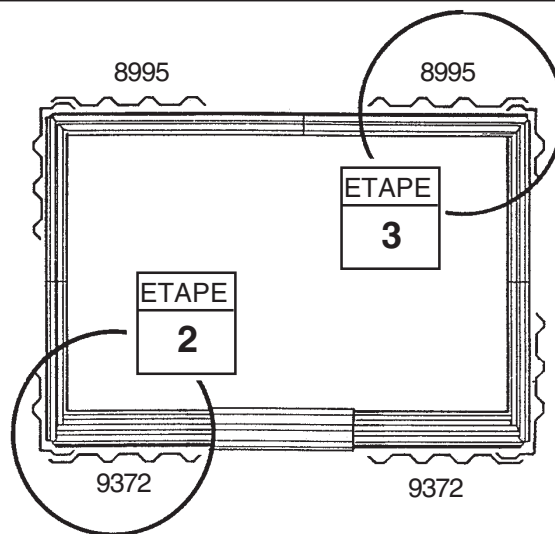
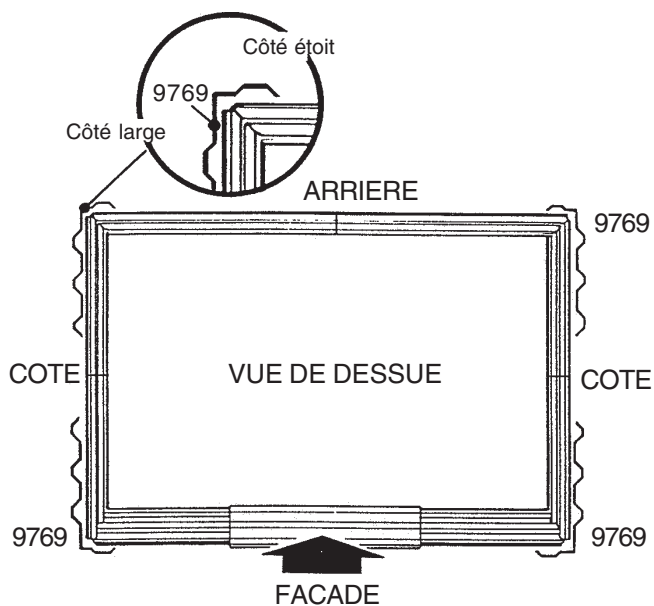

Etape 7

SK20

● Pièces nécessaires pour ● les cadres

- Rail de porte (1)
- Cornière de mur arrière (1)
- Cornière de mur latéral (2)
- Longeron de mur arrière (1)
- Longeron de mur latéral (2)

Les pièces du cadre principal donnent de la rigidité aux murs latéraux et offrent une surface pour attacher les pignons qui supportent le toit.

1 Fixez la **cornière arrière** sur le dessus du mur arrière à l'aide de vis.

2 Fixez le **longeron arrière** au milieu du mur arrière à l'aide d'écrous et de boulons.

3 Fixez les **cornières latérales** sur le dessus des panneaux latéraux à l'aide d'écrous et de boulons. Les cornières latérales doivent couvrir les cornières arrière aux coins.

4 Fixez les **longerons latéraux** sur le milieu des panneaux latéraux à l'aide d'écrous et de boulons. Fixez les recouvrements dans les coins arrière à l'aide de boulons et d'écrous.

5 Fixez le **rail de porte** sur le dessus des panneaux latéraux à l'aide de vis. Voir image.

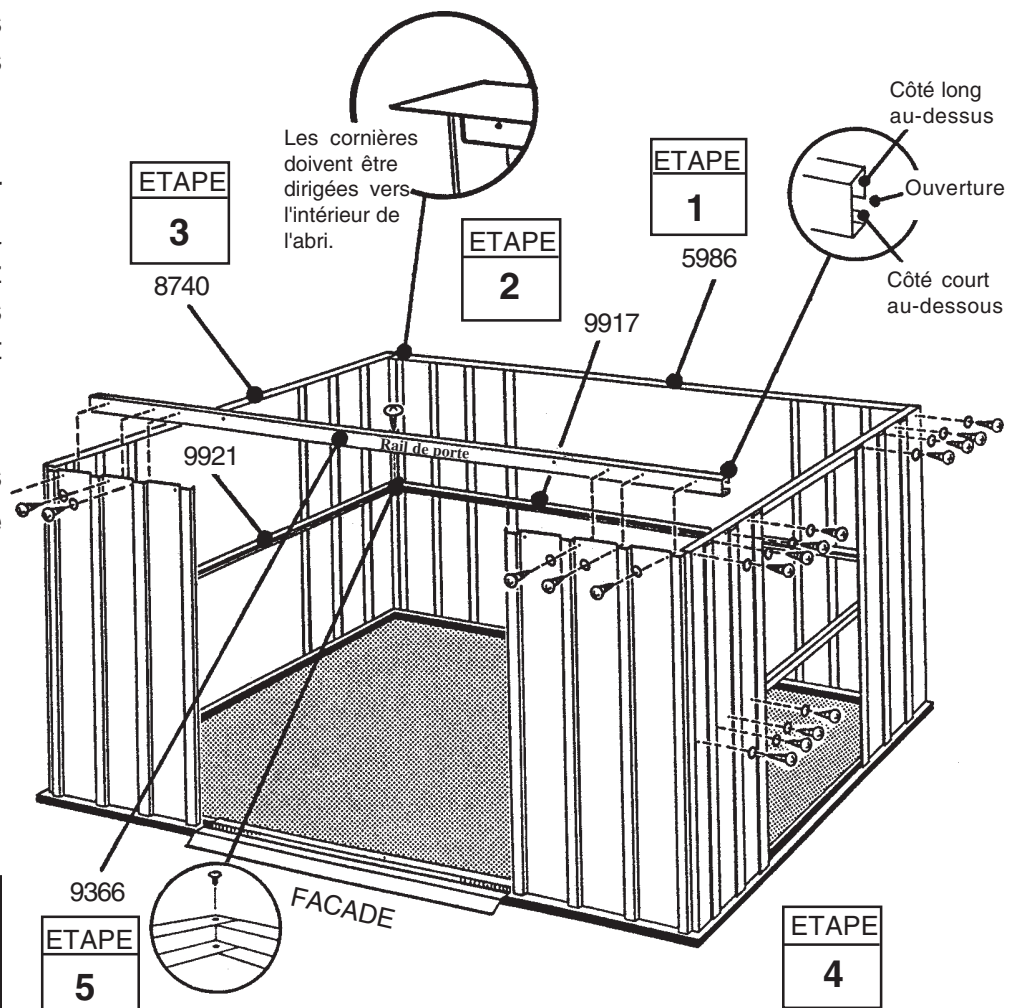

NOTA

Les longerons derrière les panneaux du mur frontal seront installés plus tard.

Etape 8

SK21

● Pièces nécessaires pour ●
panneau mur

- 9364 Panneau de mur (4)
- 8995 Panneau de mur (2)

Les panneaux mur viennent en deux largeurs. Chaque panneau a une nervure sertie sur un côté. La nervure sertie doit aller sous la nervure du panneau adjacent.

1 Posez tous les **panneaux** autour de l'abri.

2 Vérifiez bien que tous les panneaux soient à leur position correcte. Pour les vérifier, posez les panneaux sur le cadre et regardez bien que les trous soient alignés avec les trous du cadre.

3 Fixez les panneaux en haut et en bas avec des vis.

4 Fixez le centre de chaque panneau sur le longeron de mur avec des boulons et des écrous. Fixez les nervures qui recouvrent en utilisant un boulon, un écrou et deux vis.

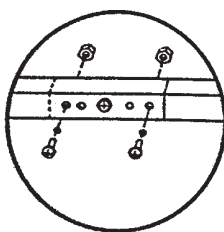

Nervure sertie en dessous

Utilisez des boulons et des écrous à travers le recouvrement des cornières à la partie supérieure du panneau arrière.

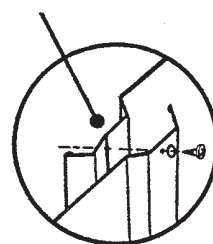

ETAPE
1

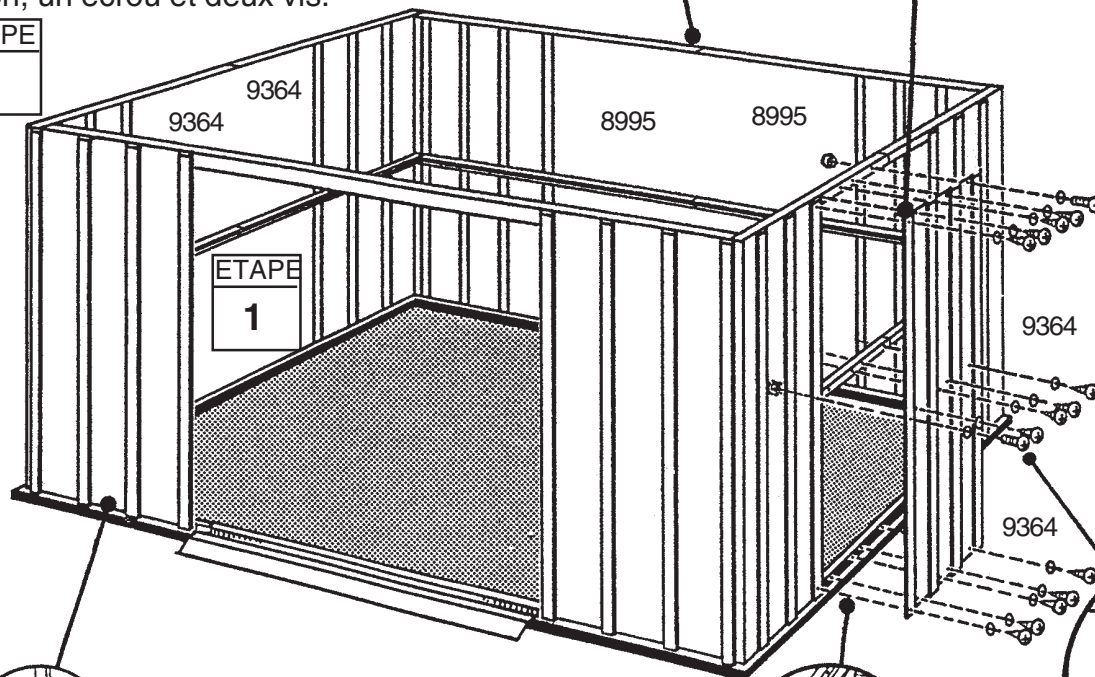

ETAPE
1

ETAPE
3

9364

9364

ETAPE
4

Detail montrant le centre du panneau fixé avec des boulons sur le longeron du mur.

Le boulon et l'écrou ne traversent pas le longeron du mur au recouvrement.

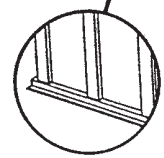

Les panneaux se reposent sur le cadre de la manière illustrée.

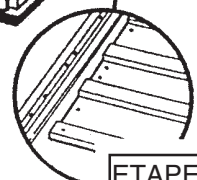

ETAPE
2

Etape 9

FK22

● Pièces nécessaires pour ● jambage de porte

- 9900 Jambage de porte (2)
- 9365 Longeron mur frontal (2)

Les jambages de porte renforcent l'ouverture de porte et constituent une garniture attirante. Suivez les instructions pour les deux jambages de porte.

1 Fixez les **longerons du mur frontal** à leur position entre la fin du longeron latéral et le panneau du coin à l'aide de vis. Ne mettez pas encore de vis dans le dernier trou derrière l'ouverture de la porte.

2 Fixez un **jambage de porte** au panneau frontal avec deux boulons, écrous et écrous borgnes, de la manière illustrée.

3 Fixez le centre du jambage de porte sur le panneau frontal et le longeron frontal avec deux vis.

4 Fixez la partie supérieure du jambage de porte au rail de porte avec deux vis. Faites le même pour la partie inférieure dans le cadre.

Répétez les étapes 2 jusqu'à 4 pour le jambage de la porte *opposée*.

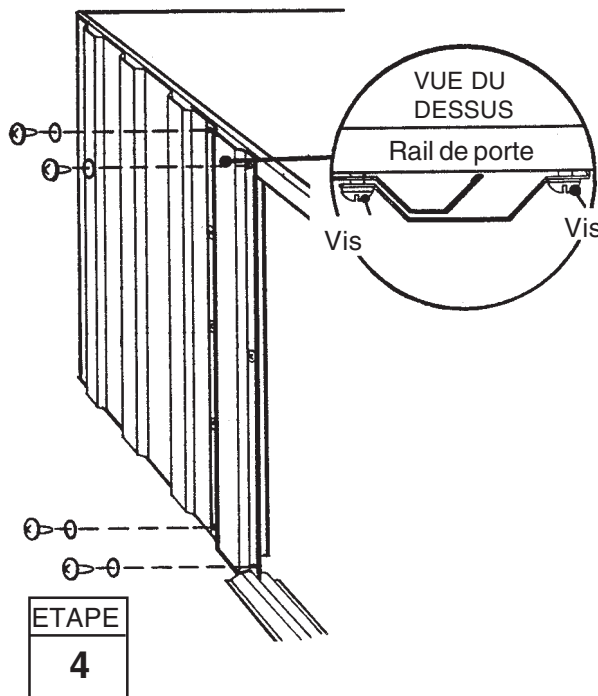
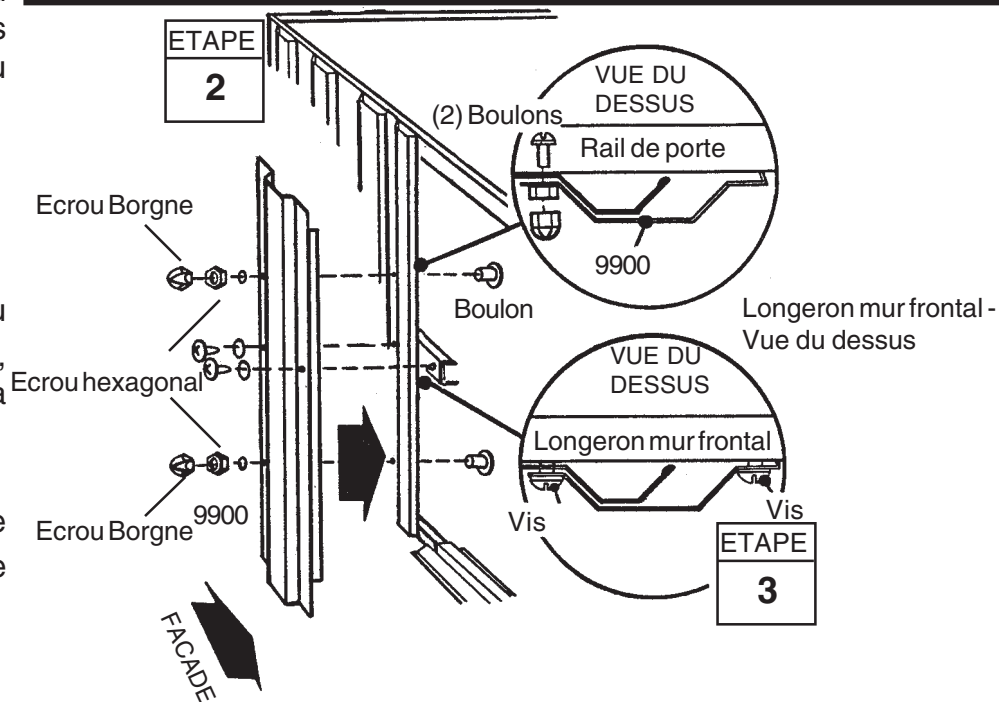
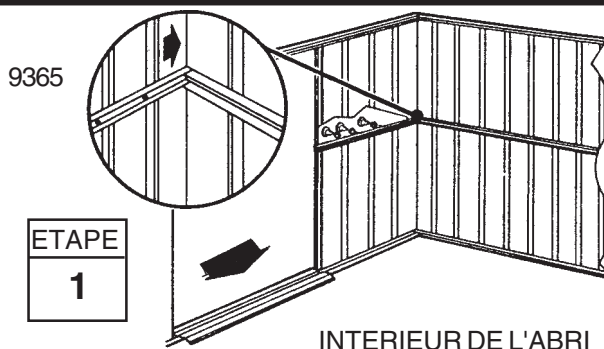

Etape 10

FK23

● Pièces nécessaires pour ● l'assemblage de pignons

- 6000 Pignon droit (2)
- 6001 Pignon gauche (2)
- 5971 Attaches poutre de toit (4)

Les pignons vont au-dessus du mur frontal et arrière pour supporter les poutres de toit.

NOTA: IMPORTANT!!!

Les pignons sont encastrés l'un dans l'autre et peuvent paraître "collés" l'un dans l'autre au déballage. De ce fait, il se peut que vous ayez l'impression qu'il manque des pignons alors qu'ils suffisent de les dédoubler. Glissez votre ongle ou une lamelle de plastique non coupante entre les deux pour les séparer avant le montage.

1 Attachez les quatre **attaches de poutre de toit** avec les pignons en utilisant deux boulons et deux écrous.

NOTA

La patte de l'attache doit être dirigée vers le centre du pignon.

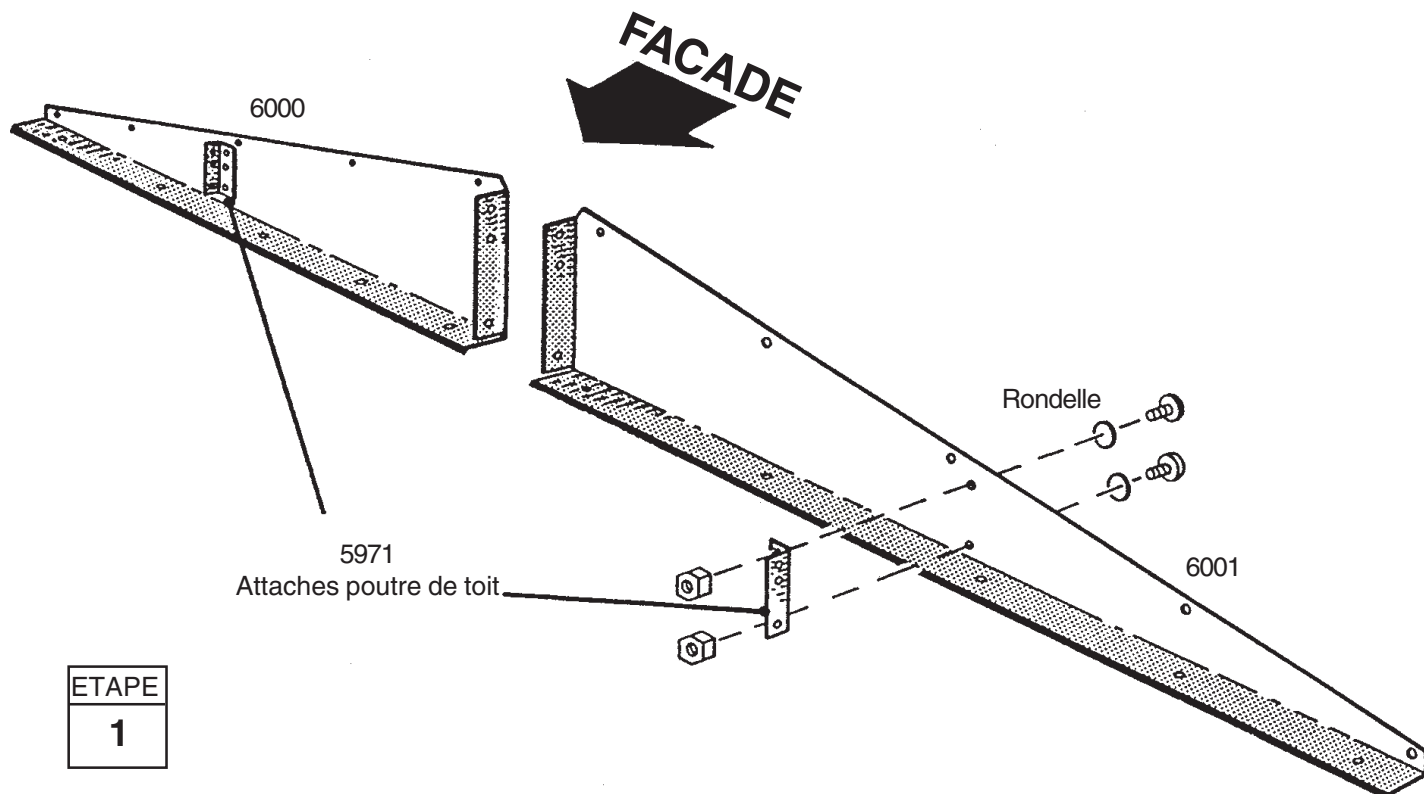

ETAPE
1

Etape 11

FE24

● Pièces nécessaires pour ●
pignons/renforts

● Pignon gauche (2)
● Pignon droit (2)
● 6635 Pignon renfort (2)

1 Levez et attachez un pignon gauche et un droit, sous la cornière au rail de porte avec des vis.

Remarque: Ne mettez pas les deux vis du pignon frontal qui se trouvent près du milieu. Au pignon arrière, utilisez un boulon et un écrou sur le recouvrement de la cornière du mur arrière.

2 Unissez les pignons **droits** et **gauches** avec un **renfort** en utilisant deux boulons et des écrous seulement là où est indiqué.

Répétez les étapes 1 et 2 pour le côté opposé de l'abri.

3 Fixez les **supports du rail** sur l'assemblage du pignon frontal, de la manière illustrée.

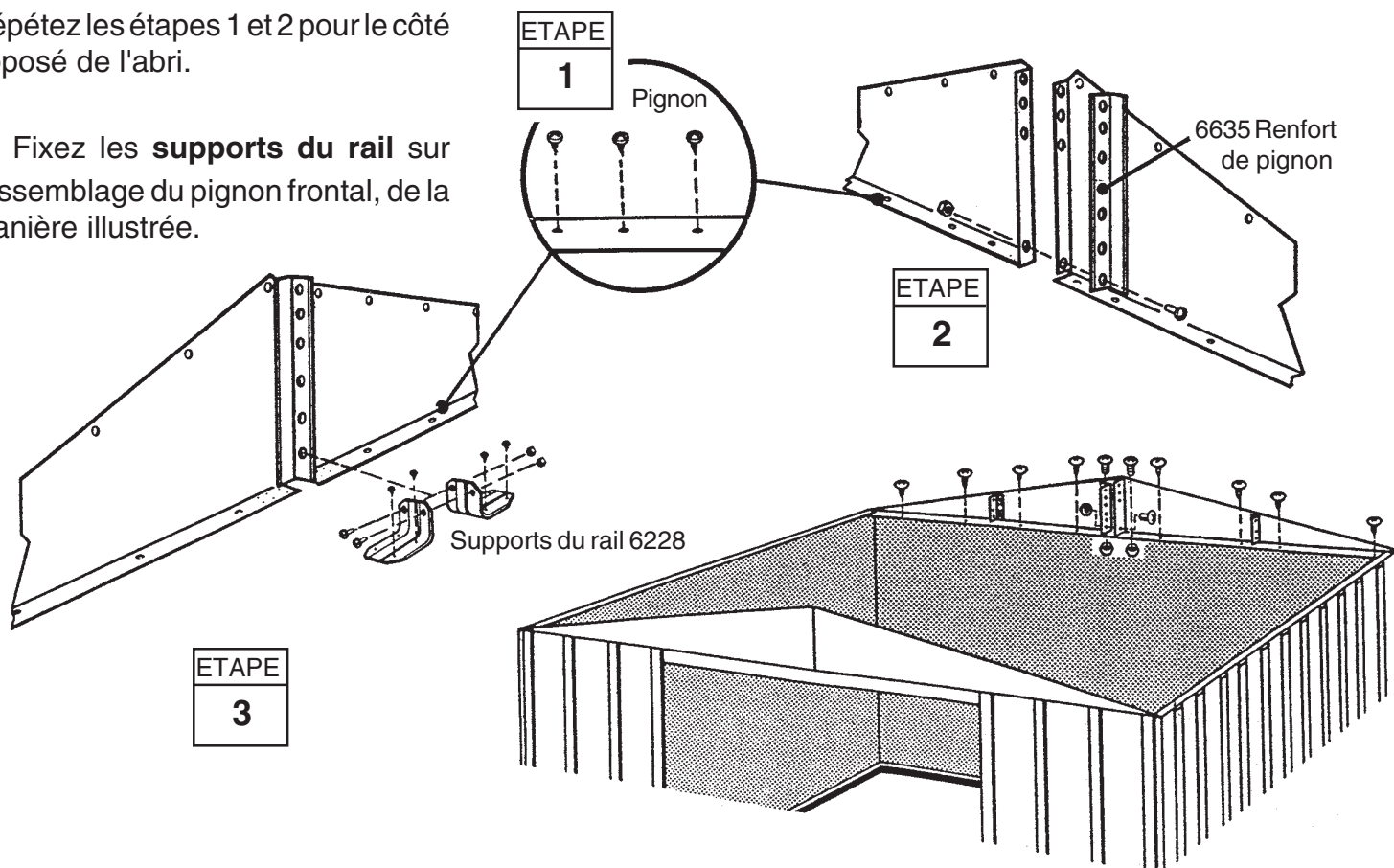
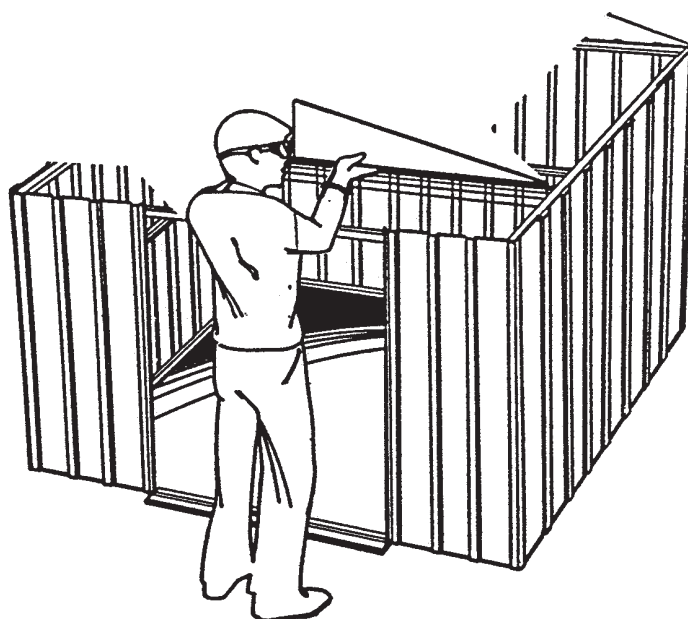

Etape 12

SK25

● Pièces nécessaires pour ●
poutre de toit

- Poutre principale de toit (1)
- Poutre de toit (2)

1 Posez les deux poutres qui vont de chaque côté de la **poutre principale** et attachez la poutre de toit sur le renfort du pignon frontal.

2 Fixez l'autre bout de la poutre principale sur le renfort du pignon arrière.

3 Fixez les **autres poutres** avec les *petits trous vers le haut*, de la manière illustrée à l'aide de boulons.

Poutre de toit

ETAPE
3

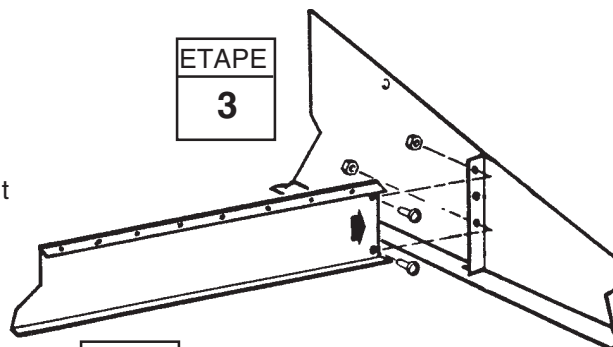

ETAPE
2

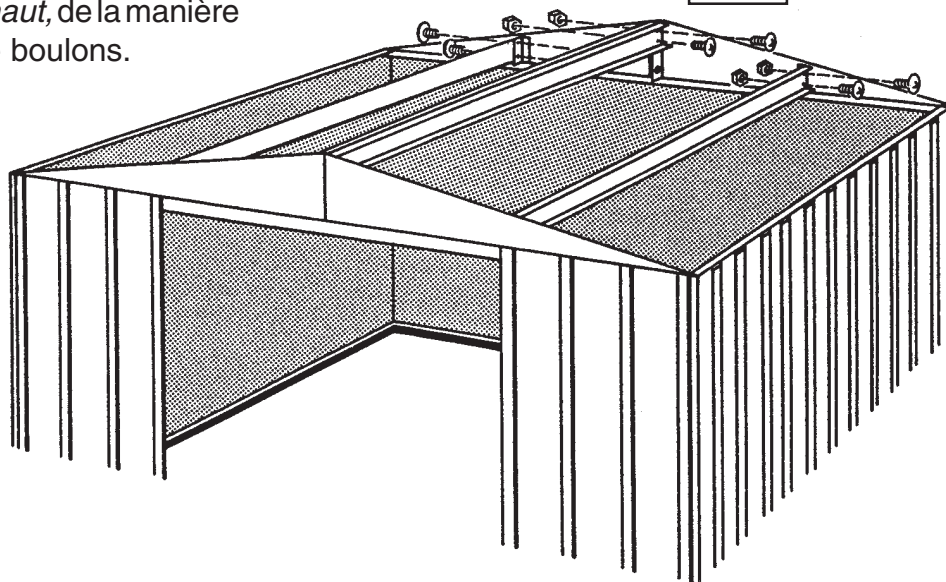

Posez les deux poutres

ETAPE
1

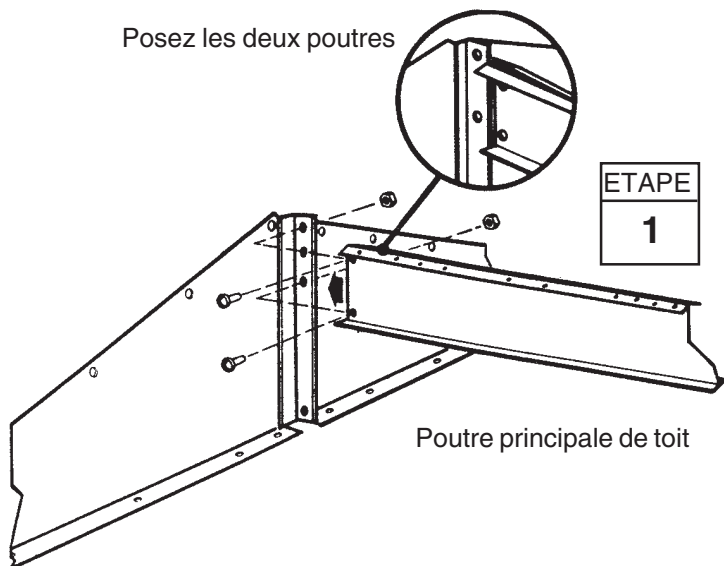

Poutre principale de toit

Etape 13

SK26

● Pièces nécessaires pour ●
panneau de toit droit

● 7484 Panneau de toit droit (1)

Il est plus facile d'installer les panneaux de toit en montant sur un escabeau. Commencez par mettre en place le premier panneau de toit sur le côté droit arrière de l'abri. Placez toujours une rondelle sous les têtes de vis et de boulons utilisés pour le toit.

NOTA

Reprenez les mesures des diagonales de l'abri et faites les corrections éventuelles pour que la construction soit d'équerre.

Ainsi, les panneaux de toit s'ajusteront mieux et les trous correspondront. N'ancez pas le cadre de plancher.

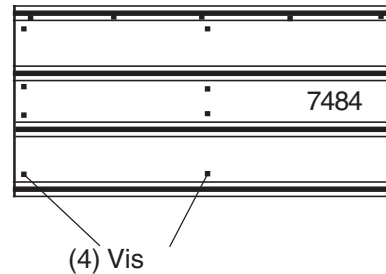

ETAPE
1

NOTA

Si vous avez acheté un kit de **Renforcement de toit** (Roof Beef-Up Kit), procédez à son assemblage avant de fixer les panneaux de toit.

1 Identifiez les panneaux de toit par leur numéro.

2 Mettez en place le **panneau de toit du droit** sur le côté arrière droit et fixez-le au pignon au moyen de cinq boulons et écrous, et aux poutres de toit au moyen de huit vis. *Ne fixez pas pour le moment la partie inférieure du panneau à la cornière de mur latérale.*

Conseil: Fixez les attaches dans l'ordre indiqué sur la figure.

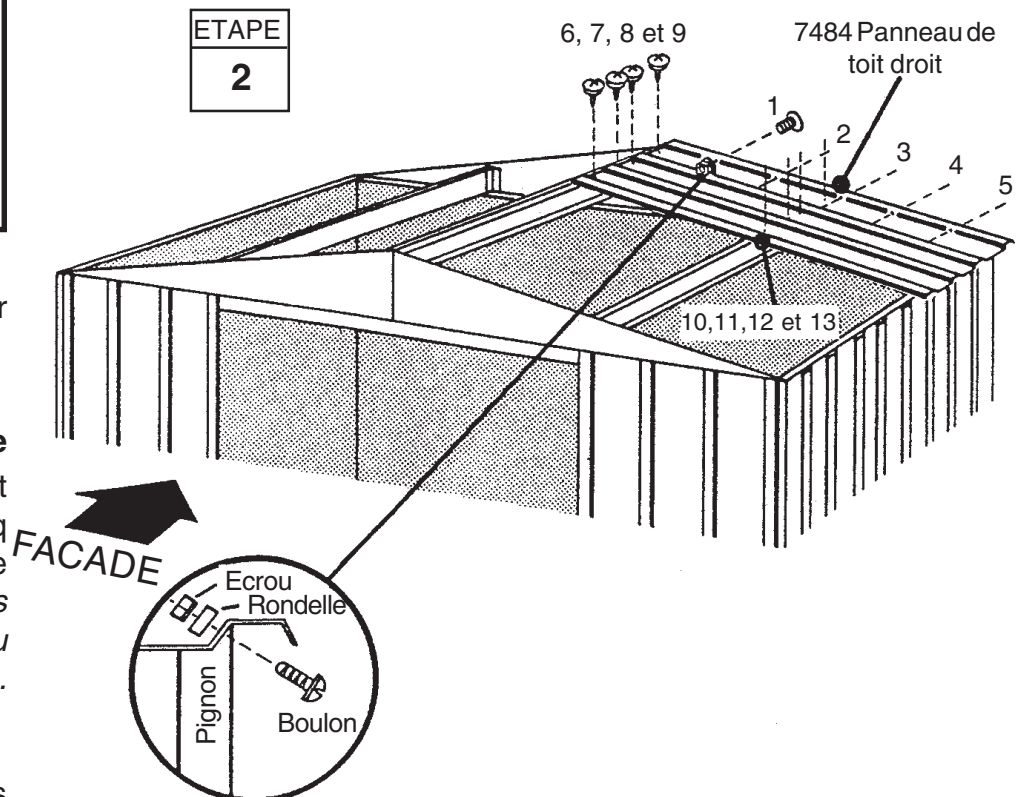

Etape 14

SK27

● Pièces nécessaires pour l'assemblage du toit ●

- 7485 Panneau de toit gauche (1)
- 7483 Panneau de toit (4)

1 Installez le **panneau de toit gauche** sur la partie arrière gauche du toit.

2 Couvrez le point de jonction sur le faîte avec du ruban d'étanchéité. Déroulez le ruban, appliquez-le en pressant sur l'ouverture du bord au fur et à mesure de l'installation de chaque panneau de toit. Ne coupez pas le ruban à ce stade.

3 Installez les (4) **panneaux de toit**, en respectant leurs séquence et position comme illustré. *Ne fixez pas, pour le moment, la partie inférieure des panneaux aux cornières de mur latérales.* Continuez à appliquer du ruban d'étanchéité sur l'espace ouvert du faîte.

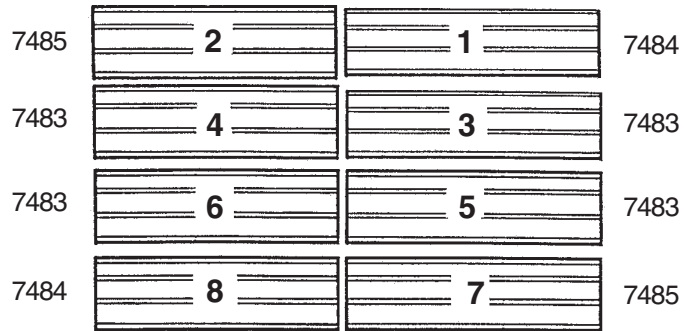

FACADE

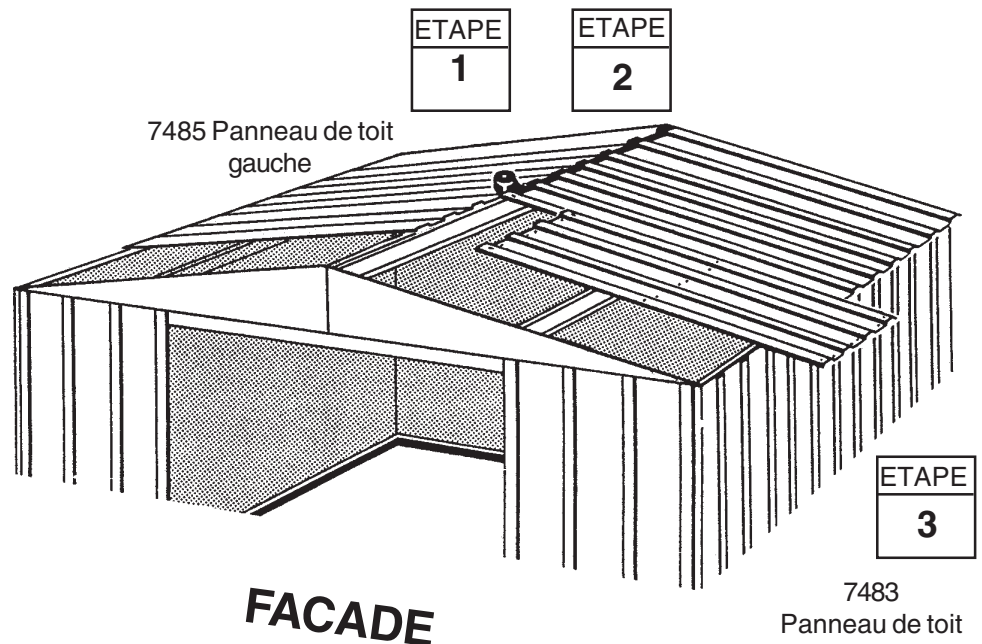

NOTA

La rainure étroite et sertie d'un panneau de toit est recouverte par la rainure large du panneau de toit suivant, là où c'est possible.

NOTA

Si les trous percés dans les poutres du toit ne correspondent pas avec ceux des panneaux de toit, déplacez l'assemblage de la gauche vers la droite. S'il n'y pas de changement, c'est que la construction n'est pas d'équerre. Calez les coins jusqu'à ce que les trous correspondent.

A fixer dans la poutre de toit (2 boulons au milieu du toit)

Fixez sur la surface de chevauchement avec un boulon

Fixez sur la surface de chevauchement avec un boulon

A fixer dans la poutre de toit (2 boulons au milieu du toit)

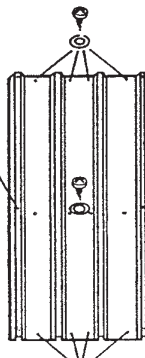

Ne fixez pas à ce stade

Etape 15

SK28

● Pièces nécessaires pour faîtières et panneaux

- 8742 Faîtière (2)
- 7485 Panneau de toit gauche (1)
- 7484 Panneau de toit droit (1)

1 Installez la première **faîtière** sur la section de toit qui vient d'être mise en place, au moyen d'écrous et de boulons. Fixez les rainures de panneaux de toit, la **capsule de crête** et la faîtière ensemble à l'aide de boulons et d'écrous.

2 Installez la seconde **faîtière**, en lui faisant chevaucher la première, en même temps que vous mettez en place les **panneaux de toit** restants. Continuez à appliquer du ruban d'étanchéité sur le faîte.

3 Fixez la partie inférieure des panneaux aux cornières de mur latérales, au moyen de vis et de rondelles. Utilisez des boulons et des écrous pour les surfaces de chevauchement à la partie inférieure de chaque panneau de toit.

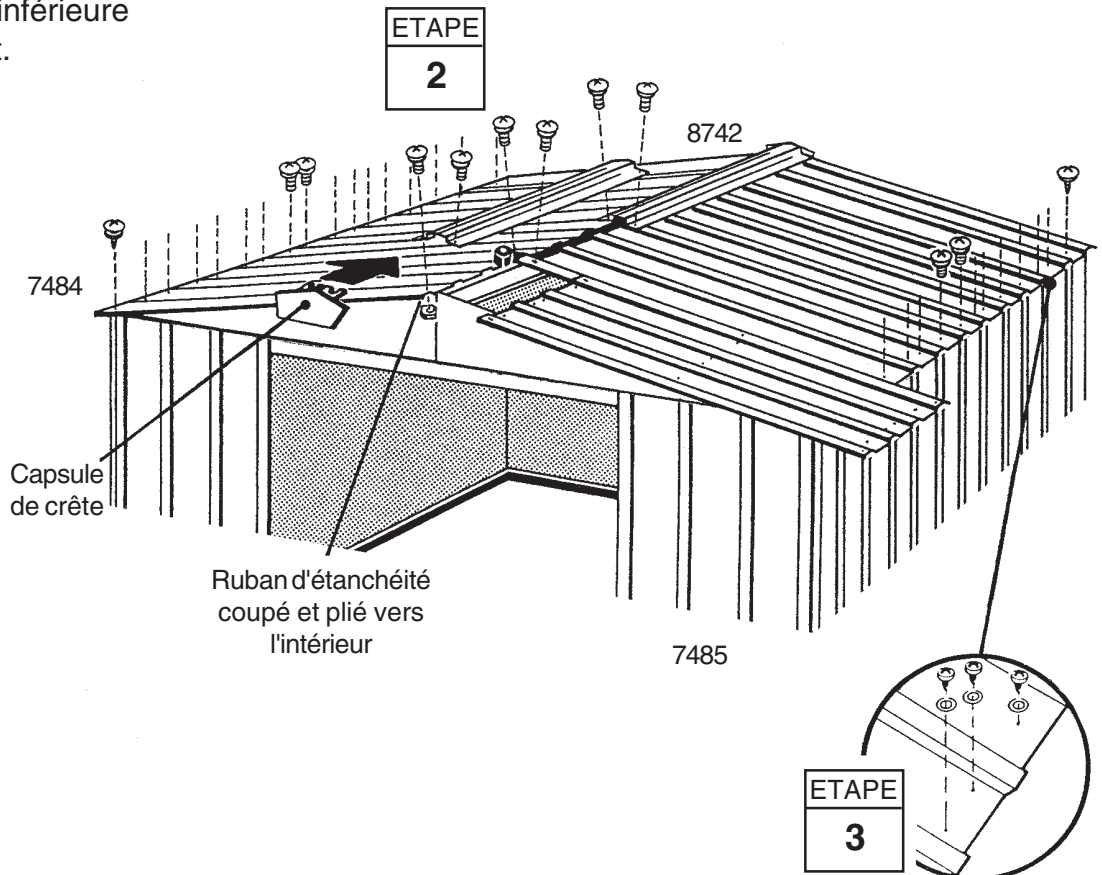
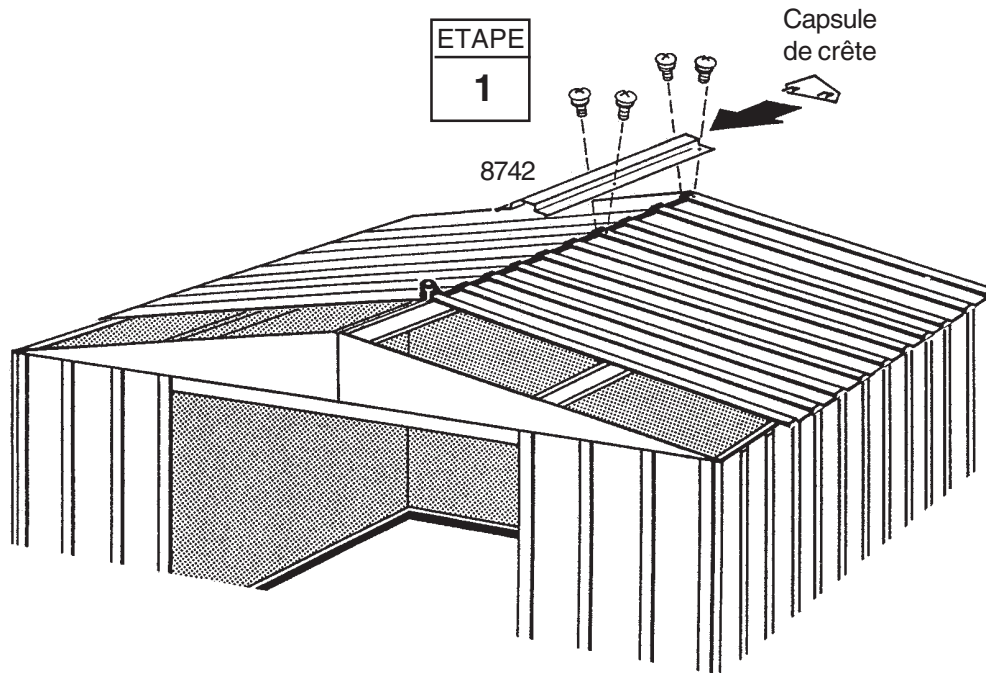

Etape 16

SK29

● Pièces nécessaires pour ●
garniture de toit

● 8743 Garniture de toit (4)

1 Attachez la **garniture de toit** sur la partie inférieure des panneaux de chaque côté du toit de l'abri à l'aide de vis sur chaque recouvrement du panneau.

NOTA

Fixez les deux parties de garniture avec une seule vis sur le recouvrement.

2 A l'aide de votre pouce et index, replier la bride inférieure de la garniture de toit latéral au coin, suffisamment vers l'intérieur pour que les couvre-garniture de toit droit et gauche puissent être posés sur les coins droit et gauche.

3 Fixez les couvre-garniture de toit sur la garniture latérale à l'aide d'une vis.

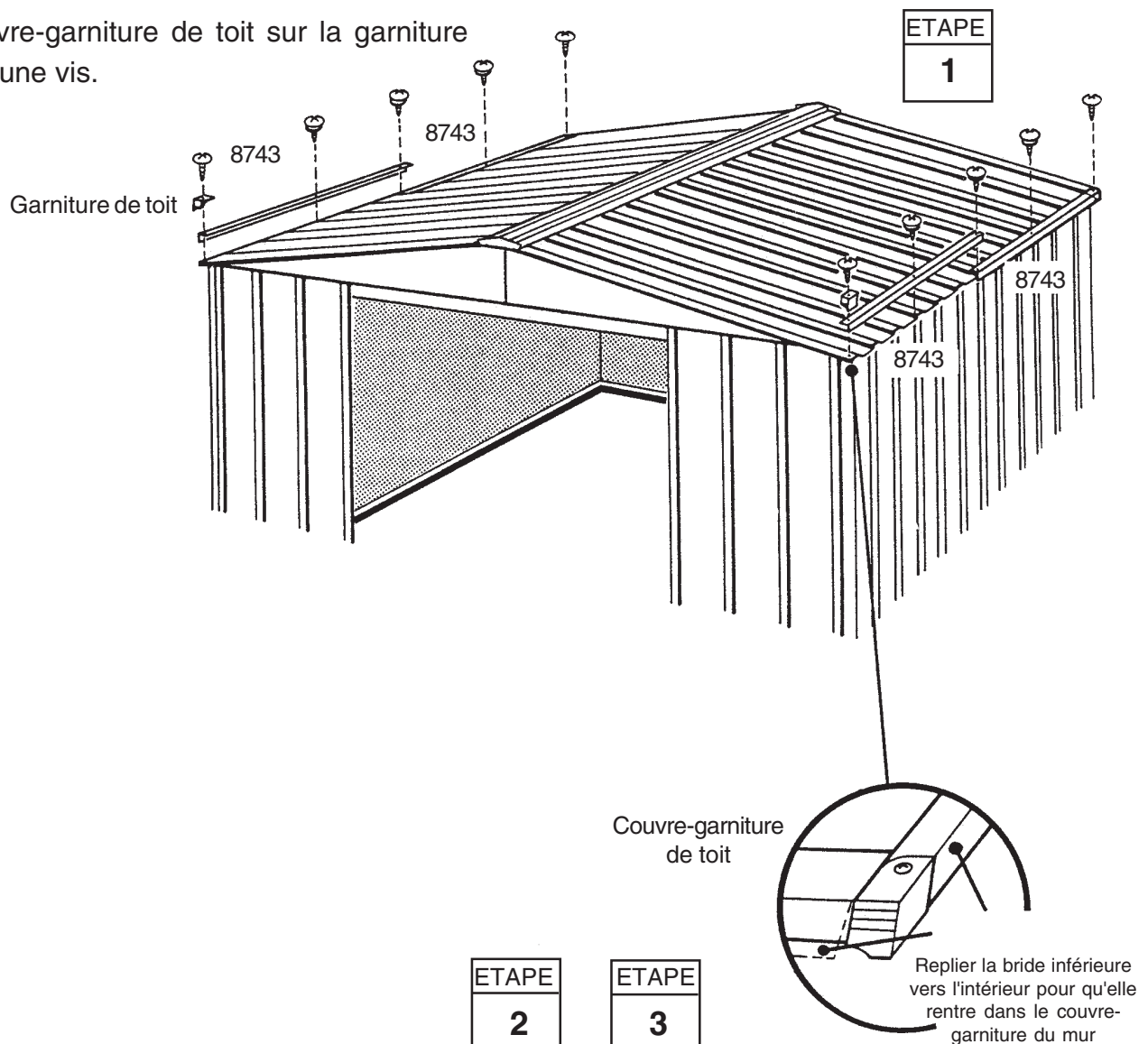

Etape 17

SK30

● Pièces nécessaires pour ● l'assemblage de porte

- 3719 Renfort poignée de porte (2)
- 9360 Porte droite (1)
- 9361 Porte gauche (1)
- 6264 Renfort horizontal de porte (4)
- 9355 Renfort vertical de porte (2)

Les étapes apparaissant sur cette page vous montrent comment assembler la porte de droite. Vous devez suivre exactement les mêmes instructions pour celle de gauche. Procédez de la manière suivante:

1 Fixer le **renfort de poignée de porte et la poignée** à la **porte** à l'aide d'un boulon de la manière illustrée. Ne serrez pas le boulon à ce stade.

2 Basculez le renfort de poignée de porte vers le haut jusqu'au trou du centre de la porte et insérez une vis.

3 Tenez le **renfort vertical de porte** contre le centre de la surface intérieure de la porte et tournez la vis pour tenir le renfort vertical de porte et le renfort de poignée de porte en place. Fixez la porte au-dessus et au-dessous du raccordement central à l'aide de 2 vis.

4 Insérez un deuxième boulon dans la poignée de porte et serrez les deux boulons.

5 Placez un **renfort horizontal de porte** sur le bord supérieur et le bord inférieur et fixez à l'aide d'un boulon au centre.

6 Fixez les **guides de base de porte** de la manière illustrée.

7 Répétez les étapes 1 jusqu'à 6 pour la porte de gauche.

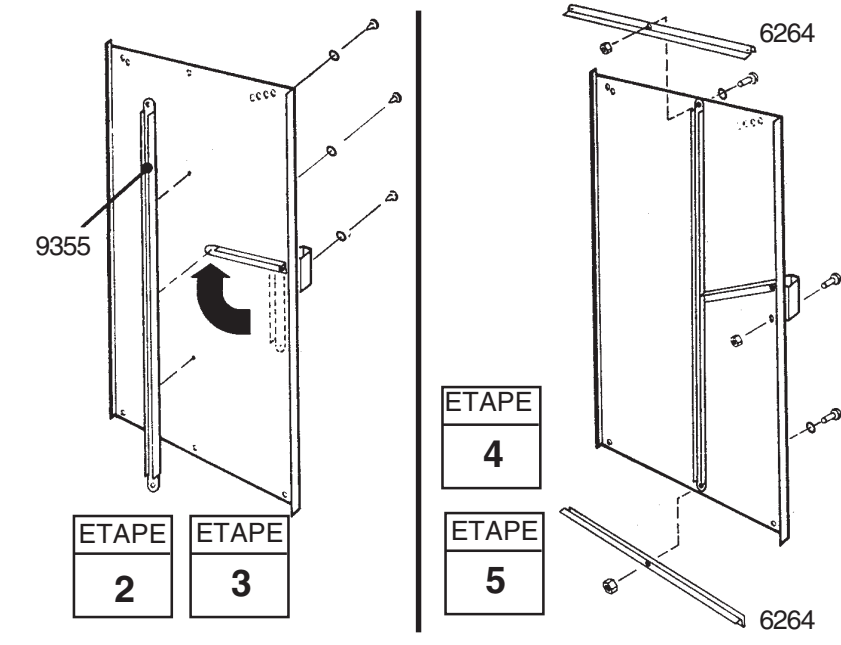
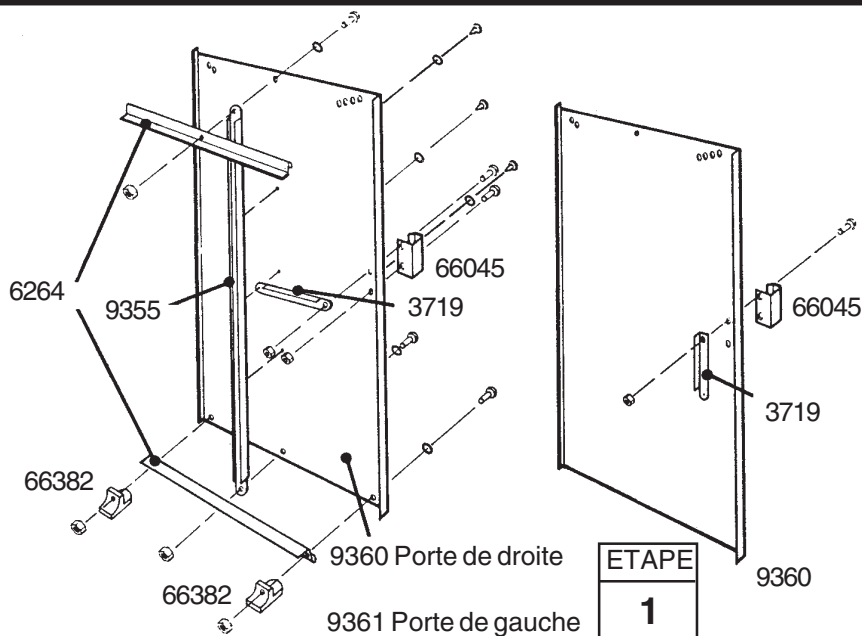

VUE D'EXTREMITÉ MONTRANT:

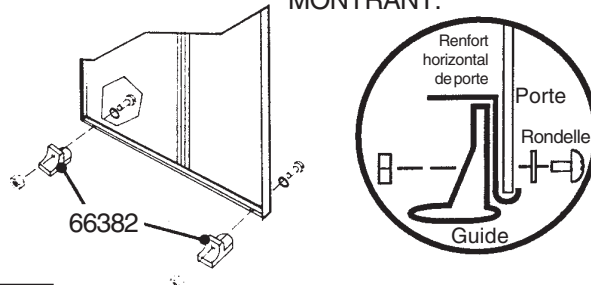

ETAPE
6

Etape 18

● Pièces nécessaires pour ● pose et ajustement des portes

- Assemblage de porte droite (1)
- Assemblage de porte gauche (1)

FE31

1 Depuis l'intérieur de l'abri, placez la partie inférieure de l'assemblage de la porte droite (à gauche lorsque vous êtes à l'intérieur de l'abri) derrière le jambage de porte dans le rail de cadre frontal.

2 Positionnez le dessus de la porte de manière à ce que les trous de la porte soient alignés avec les trous des coulisseaux.

3 Fixez la porte aux coulisseaux à l'aide d'une vis #10Bx1/2".

NOTA

Les quatre trous sur le dessus de la porte vous permettent d'ajuster les portes. Placez le coulisseau dans les deux trous du milieu.

4 Répétez les étapes 1 jusqu'à 3 pour la porte de gauche.

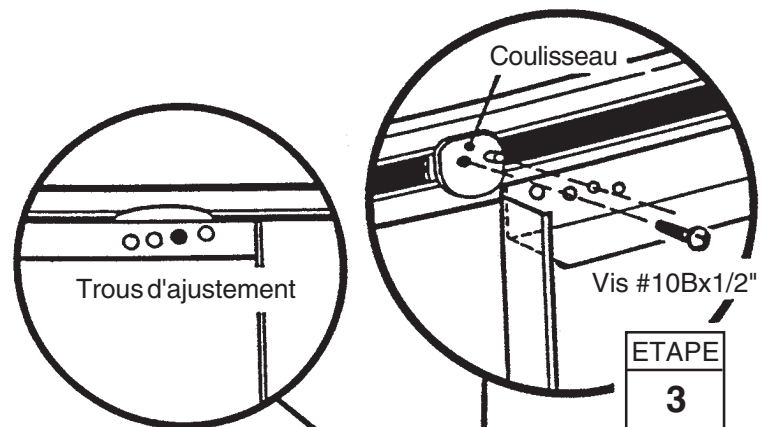
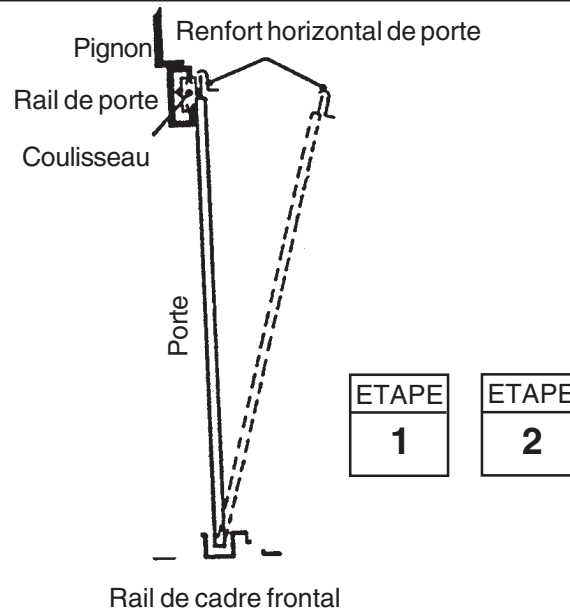

Les trous d'ajustement permettent aux portes de se rencontrer uniformément sur toute leur longueur.

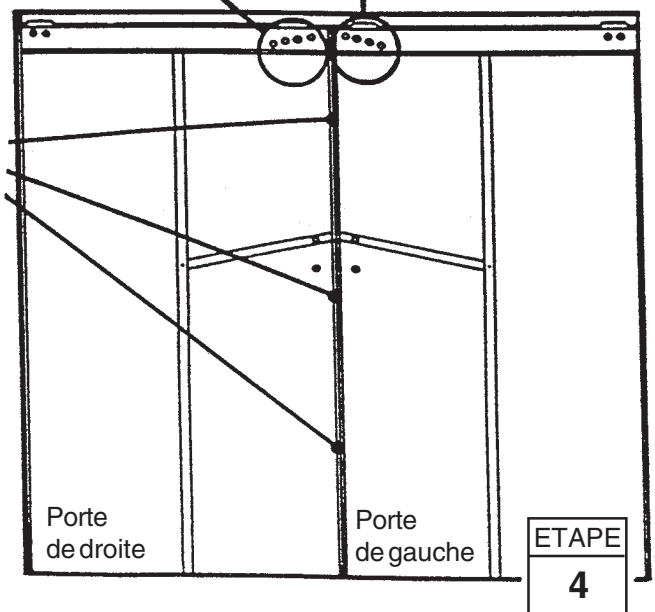

EN109**ENE109****697•68109-A****697•68209-A**

SK32

CERTAINS FAITS AU SUJET DE LA ROUILLE

La rouille est un processus naturel d'oxydation qui se produit lorsque le métal nu est exposé à l'humidité. Les endroits les plus susceptibles de rouiller sont les trous de vis, les bords non finis, ou lorsqu'il y a des égratignures ou encoches dans le revêtement protecteur causées par le montage, la manutention et l'utilisation dans des conditions normales. Si vous identifiez les endroits où la rouille est susceptible de se produire naturellement et si vous prenez certaines mesures simples de protection contre la rouille, vous pouvez contribuer à empêcher la rouille d'apparaître ou l'arrêter dès qu'elle apparaît.

1. Evitez d'entailler ou de rayer le revêtement protecteur, à l'intérieur comme à l'extérieur.
2. Utilisez toutes les rondelles fournies.
3. Gardez le toit, le contour de la base et le rail de porte libres de débris et de feuilles.
4. Retouchez les égratignures et tout autre signe de rouille dès que possible.