

**M<sub>3</sub>TRI-M<sub>3</sub>TIC**

since 1929

**Super-Top-Stich**

[www.matri.nl](http://www.matri.nl)



**Jubilee 4**

***Handleiding***

---

***Manuel d'instructions***

# **NL** BELANGRIJKE VEILIGHEIDSVORSCHRIFTEN

Bij het gebruik van elektrische apparaten moeten bepaalde essentiële veiligheidsvoorschriften in acht worden genomen, en met name de onderstaande: Lees alle instructies alvorens deze naaimachine in gebruik te nemen.

## **GEVAAR - Ter vermindering van kans op elektrische schok:**

1. Laat een naaimachine die op het net is aangesloten nooit zonder toezicht. Schakel de machine uit of neem de steker uit de wandcontactdoos wanneer u de machine alleen en zonder toezicht moet laten.
2. Neem de steker uit de wandcontactdoos na het gebruik van de naaimachine of wanneer u de naaimachine wilt reinigen.
3. Neem de steker uit de wandcontactdoos voor u de lamp vervangt. Vervang de lamp met een lamp van hetzelfde type (10 W voor een netspanning van 110-120 V) of 15 W (netspanning 220-240 V).

## **OPGEPAST - Voorkom brandwonden, brand, elektrische schok en lichamelijke letsel:**

1. Laat kinderen niet met de naaimachine spelen. Betrach de grootst mogelijke voorzichtigheid wanneer de naaimachine in de nabijheid van kinderen wordt gebruikt.
2. Gebruik de naaimachine uitsluitend voor het doel waarvoor deze blijkens de handleiding ontworpen is. Gebruik uitsluitend de door de fabrikant of de in deze handleiding gespecificeerde accessoires. Wanneer het netsnoer beschadigd is moet het veiligheidshalve worden vervangen door onze serviceorganisatie of een erkend elektricien.
3. Gebruik de naaimachine in geen geval wanneer het netsnoer of de steker daarvan beschadigd is, wanneer de machine kennelijk defect, gevallen, natgeworden of anderszins beschadigd is. Breng de naaimachine naar de winkelier of onze serviceafdeling wanneer de machine nagezien of gerepareerd moet worden of wanneer het mechanisch of elektrisch onderhoud nodig heeft.
4. Gebruik de naaimachine niet wanneer de ventilatieopeningen verstopt zijn. Houd de ventilatieopening van de naaimachine en het voetpedaal vrij van pluizen, stof en losse stukjes textiel.
5. Houd de vingers uit de buurt van de bewegende delen. Dit geldt speciaal voor het gedeelte rondom de naald.
6. Gebruik altijd de juiste naaldplaat Gebruik van de verkeerde plaat kan de naald doen breken.

7. Gebruik nooit kromme naalden.
8. Tijdens het naaien de stof niet trekken of duwen. Dit kan de naald scheef trekken en doen breken.
9. Schakel de naaimachine uit (schakelaar in de stand "O" zetten) wanneer u in de buurt van de naald bezig bent, zoals bijvoorbeeld bij inrijgen, verwisselen of opspoolen van de draad dan wel bij het verwisselen van de persvoet o.i.d.
10. Schakel de naaimachine eveneens uit en neem bovendien de steker uit de wandcontactdoos bij het verwijderen van afdekkappen, bij nasmeren of bij ander, in deze handleiding beschreven onderhoud.
11. Nooit enig voorwerp in een van de openingen steken of laten vallen.
12. Gebruik de naaimachine niet in de open lucht.
13. Gebruik de naaimachine niet in ruimten waarin de inhoud van spuitbussen wordt verstoven of waar zuurstof wordt toegediend.
14. Wanneer u de machine niet meer nodig hebt, zet dan alle regelorganen op nul en neem daarna de steker uit de wandcontactdoos.
15. Trek, om de steker uit de wandcontactdoos te nemen, nooit aan het snoer en altijd aan de steker zelf.
16. In normale omstandigheden bedraagt het geluidsniveau 75dB (A).
17. Schakel de naaimachine uit of neem de steker uit de wandcontactdoos indien het apparaat niet goed werkt.
18. Plaats nooit voorwerpen op het voetpedaal.
19. Indien de voedingskabel van het voetpedaal beschadigd is, moet hij vervangen worden door de fabrikant of een medewerker van zijn klantenafdeling of door een andere bevoegde persoon, teneinde gevaarlijke situaties te voorkomen.
20. Dit apparaat is niet bestemd voor gebruik door personen (met name kinderen) met lichamelijke, sensorische of geestelijke beperkingen of met onvoldoende ervaring en kennis, tenzij onder toezicht van of gednstrueerd over het gebruik van het apparaat door de voor hun veiligheid verantwoordelijke persoon.
21. Kinderen dienen nauw in de gaten gehouden te worden om te verzekeren dat ze niet met het apparaat spelen.

## **BEWAAR DEZE HANDLEIDING**

Deze naaimachine is uitsluitend geschikt voor huishoudelijk gebruik.

# **FR** CONSIGNES DE SECURITE IMPORTANTES

Lorsque vous vous servez d'un appareil électrique, il existe des règles de sécurité qui doivent toujours être observées, et notamment les suivantes : Lisez le manuel d'instructions dans son intégralité avant de vous servir de la machine à coudre.

## **DANGER - Pour réduire les risques de choc électrique :**

1. Un appareil électrique ne doit jamais être laissé sans surveillance lorsqu'il est branché. Arrêter la machine ou la débrancher lorsqu'elle est laissée sans surveillance.
2. Débranchez toujours cet appareil de la prise de courant immédiatement après vous en être servi et avant de le nettoyer.
3. Débranchez toujours l'appareil avant de remplacer l'ampoule de la lampe. Remplacez l'ampoule par une ampoule neuve du même type d'une puissance de 10 W (réseau en 110-120 V) ou 15 W (réseau en 220-240 V).

## **ATTENTION - Pour réduire les risques de brûlures, incendie, choc électrique ou blessures corporelles :**

1. Ne laissez pas les enfants se servir de l'appareil comme d'un jouet. Il est nécessaire d'exercer une étroite surveillance lorsque cet appareil est utilisé par ou à proximité des enfants.
2. Servez-vous de l'appareil seulement pour son usage prévu, tel qu'indiqué dans le présent manuel. Servez-vous exclusivement des accessoires recommandés par le constructeur et indiqués dans ce manuel.
3. Ne vous servez jamais de l'appareil si son cordon d'alimentation ou la fiche de celui-ci est endommagé(e), s'il ne fonctionne pas convenablement, s'il a chuté ou a été endommagé, ou bien s'il est tombé dans l'eau. Retournez l'appareil chez le revendeur ou réparateur agréé le plus proche aux fins d'examen, réparation ou réglages mécaniques ou électriques. Si le câble d'alimentation est endommagé, il doit être remplacé par le fabricant, son service après vente ou des personnes de qualification similaire afin d'éviter un danger.
4. Ne vous servez pas de l'appareil si les orifices d'entrée d'air sont obstrués. Veillez à dégager les orifices d'entrée d'air de la machine à coudre et de la pédale de commande de toute accumulation de peluches, poussière ou morceaux de tissu.
5. Tenez les doigts à l'écart des pièces mobiles. Il faut faire tout particulièrement attention en évoluant aux alentours de l'aiguille.
6. Utilisez toujours la plaque à aiguille qui convient. Une plaque à aiguille inadaptée pourrait causer la rupture de l'aiguille.

7. Ne vous servez pas d'aiguilles tordues.
8. Evitez de tirer ou de pousser le tissu pendant que vous piquez. Ceci pourrait mettre l'aiguille en tension et éventuellement causer sa rupture.
9. Mettez la machine à coudre hors fonction (position "O") lorsque vous procédez à des interventions aux alentours de l'aiguille, comme par exemple pour enfiler une aiguille, changer d'aiguille, enfiler une canette ou changer de pied presseur, entre autres.
10. Débranchez toujours la machine à coudre de la prise de courant lorsque vous déposez les capots, lubrifiez des pièces ou procédez à l'une quelconque des interventions d'entretien mentionnées dans le présent manuel.
11. Evitez toujours de faire tomber ou d'introduire quelque objet que ce soit dans les ouvertures de la machine.
12. Ne vous servez pas de la machine à l'extérieur.
13. Ne vous servez pas de la machine dans des endroits où des produits en aérosol sont pulvérisés ou là où de l'oxygène est administré.
14. Pour débrancher la machine à coudre, amenez d'abord toutes les commandes sur la position "O", puis sortez la fiche de la prise de courant.
15. Pour débrancher, ne tirez pas sur le cordon. Saisissez la fiche et non pas le câble.
16. Dans des conditions normales, le niveau de son est de 75dB (A).
17. Arrêtez la machine ou débranchez-la si vous constatez un dysfonctionnement.
18. Ne posez jamais rien sur la pédale de commande.
19. Si le cordon d'alimentation fixé à la pédale de commande est endommagé, faites-le remplacer par le fabricant, son service après-vente ou un technicien tout aussi qualifié, pour éviter tout risque.
20. Cet appareil n'est pas destiné à être utilisé par des personnes (y compris des enfants) à capacités physiques, sensorielles ou mentales réduites, ou ne possédant pas l'expérience ou les connaissances nécessaires, excepté sous la surveillance ou la conduite d'une personne responsable de leur sécurité.
21. Les enfants doivent être surveillés afin qu'ils ne jouent pas avec l'appareil.

## **CONSERVEZ LE PRESENT MANUEL D'INSTRUCTIONS**

Cette machine à coudre est réservée exclusivement à l'usage domestique/familial.

## **NL** Proficiat!

U bent thans de gelukkige eigenaresse van een nieuwe, uiterste precieze naaimachine waarmee u alle soorten textiel, van denim (blue jean) in allerhande dikten tot de fijnste zijde kunt naaien.

De naaimachine is ontworpen voor een zo eenvoudig en comfortabel mogelijke bediening.

Om optimaal gebruik te kunnen maken van de vele mogelijkheden van deze machine en in het belang van uw eigen veiligheid raden wij u aan, deze handleiding aandachtig door te nemen en daarbij acht te slaan op alle waarschuwingen, gebruiks- en onderhoudsvoorschriften.

Het beste is trouwens, bij het lezen van de handleiding voor de machine te gaan zitten zodat u de instructies op de voet kunt volgen.

## **FR** Félicitations !

Vous êtes désormais en possession d'une nouvelle machine à coudre dont vous allez pouvoir apprécier toute la qualité et la précision en cousant tous types de tissus, depuis le denim (des blue-jeans) en plusieurs épaisseurs jusqu'à la soie la plus délicate.

Cette machine à coudre a été conçue en vue d'être aussi simple à mettre en œuvre et facile à utiliser que possible.

Pour votre sécurité, et afin que vous puissiez jouir de ses nombreux avantages et de sa facilité d'utilisation, nous vous recommandons de lire toutes les mises en garde et consignes d'utilisation et d'entretien importantes qui figurent dans le présent manuel d'instructions.

Nous vous suggérons d'ailleurs, avant de vous servir de la machine à coudre, de vous asseoir en face d'elle et de découvrir ses nombreuses fonctionnalités en parcourant ce manuel étape par étape.

Korte kennismaking.....	2-3
Accessoires .....	4
Aanschuiftafel/ accessoirebakje aanbrengen.....	5
Naaimachine op het lichtnet aansluiten.....	6
Gloeilampje vervangen.....	7
Persvoethendel met twee standen .....	8
Persvoethouder bevestigen.....	9
Spoel opwickelen .....	10
Spoel aanbrengen .....	11
Naald aanbrengen.....	12
Bovendraad inrijgen .....	13
Automatische naaldinrijger (optie).....	15
Garensparing.....	16
Ophalen van de onderdraad.....	17
Achteruitnaaien .....	18
Verband tussen naald, stof en garen.....	19
Rechte steek .....	22
Zigzagsteek .....	23
Blindzoomsteek /lingeriesteek.....	24
Overhandse steek .....	25
Knopen aannaaien .....	26
Knoopsgaten naaien .....	27
Ritssluitingen en paspels.....	29
Naaien met de zoomvoet .....	30
Zigzag in 3 etappes.....	31
Steken selecteren .....	32
Elastische steek .....	33
Naaien met de koordvoet .....	34
Stoppen.....	35
Praktische steken .....	36
Quiltsteken .....	37
Plisseersteken .....	38
Patchworksteken.....	39
Apliceersteken.....	40
Monogrammen maken en borduren met een borduurraam* .....	41,43
Boventransportvoet .....	44
Onderhoud .....	46
Kleine stringen verhelpen.....	48

Détails de la machine .....	2-3
Accessoires .....	4
Montage de la table d'extension escamotable .....	5
Branchement de la machine à l'alimentation électrique .....	6
Remplacement de l'ampoule .....	7
Levier releveur de pied presseur à deux positions.....	8
Fixation du support de pied presseur .....	9
Bobinage de la canette.....	10
Mise en place de la canette.....	11
Mise en place de l'aiguille .....	12
Enfilage du fil supérieur.....	14
Enfileur d'aiguille automatique (en option) .....	15
Tension du fil .....	16
Remontée du fil inférieur .....	17
Couture en marche arrière .....	18
Correspondance entre aiguille, tissu et fil .....	20
Couture en point droit.....	22
Couture au point zigzag .....	23
Ourllet invisible/ point de lingerie .....	24
Points de surjet.....	25
Pose de boutons .....	26
Couture des boutonsnières .....	28
Fermetures à glissière et passepoils.....	29
Couture avec le pied ourleur .....	30
Zigzag en 3 étapes.....	31
Sélection des points .....	32
Point élastique.....	33
Couture avec le pied guide-cordonnet .....	34
Raccommodge .....	35
Points pratiques .....	36
Matelassage .....	37
Fronçage .....	38
Patchwork.....	39
Applique .....	40
Réalisation de monogrammes et broderie avec cercle à broder* .....	42-43
Pied à double entraînement .....	45
Entretien .....	47
Guide de dépiantage des pannes.....	49

## NL Korte kennismaking

1. Regelknop draadspanning
2. Persvoetdruk instellen
3. Draadhevel
4. Draadafsnijder
5. Persvoet
6. Naaldplaat
7. Aanschuiftafel/ Accessoirebakje
8. Spoelwinderstop
9. Steeklengteknop
10. Steekvenster
11. Achteruitnaaihendel

## FR Détails de la machine

1. Molette de tension du fil
2. Réglage de pression du pied presseur
3. Tendeur de fil
4. Coupe-fil
5. Pied presseur
6. Plaque à aiguille
7. Table d'extension / Boîte d'accessoires
8. Arrêteur de canette
9. Molette de longueur de point
10. Afficheur de points
11. Levier de marche arrière

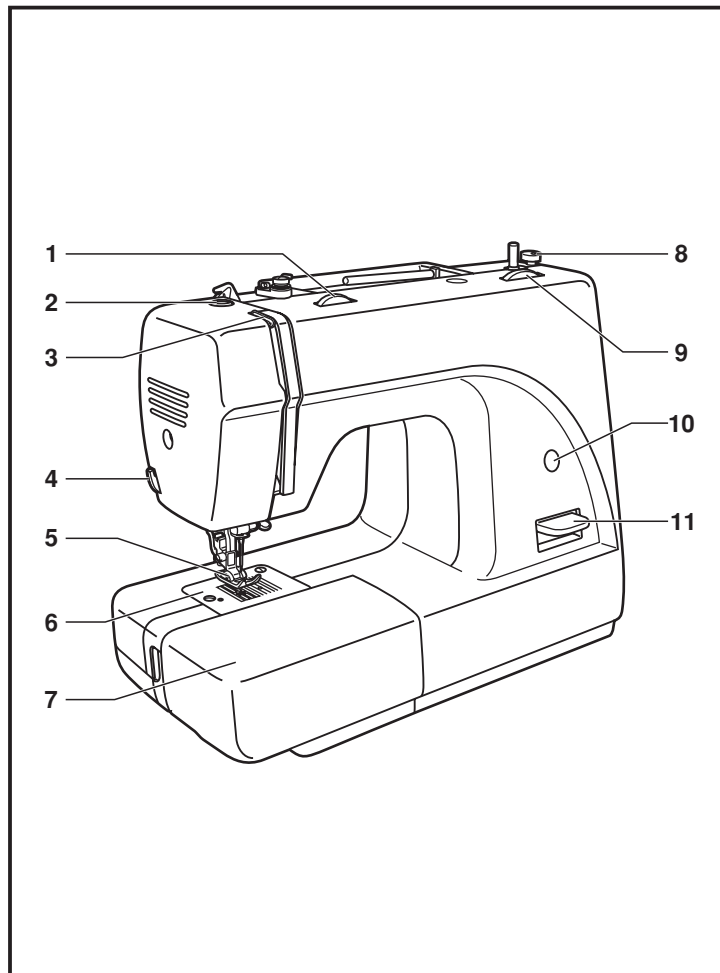

## NL Korte kennismaking

12. Klospen
13. Opspoelas
14. Gat voor tweede klossen
15. Handwiel
16. Steekselectieknop
17. Aan-/uitschakelaar
18. Netsnoeraansluiting
19. Opspoeldraadgeleider
20. Bovendraadgeleider
21. Handgreep
22. Persvoethendel

## FR Détails de la machine

12. Porte-bobine
13. Axe de bobinage de la canette
14. Orifice pour second porte-bobine
15. Volant
16. Cadran de sélection du point
17. Interrupteur Marche / Arrêt
18. Prise de courant
19. Guide d'enfilage de canette
20. Guide du fil supérieur
21. Poignée de transport
22. Levier releveur de pied presseur

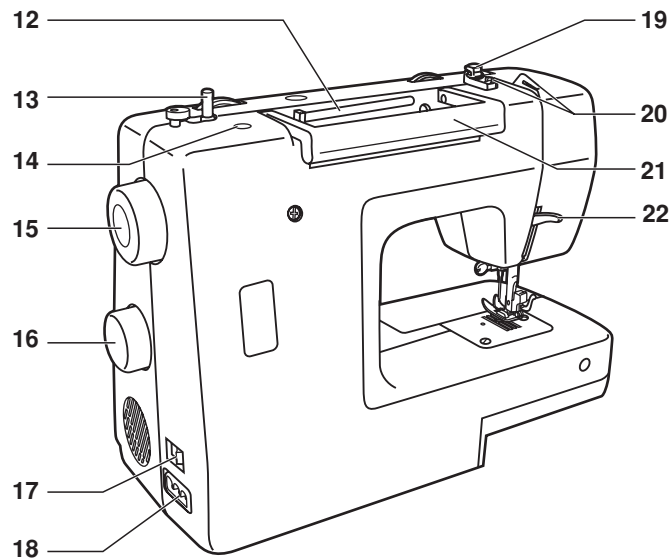

## NL Accessoires

### Standaardaccessoires (1)

- a. Multifunctionele persvoet
- b. Ritsvoet
- c. Knoopsgatvoet
- d. Knoopaanzetvoet
- e. Haakse schroevendraaier
- f. Tornmesje / reinigingsborstel
- g. Oliespuitje
- h. Naaldenset (3)
- i. Stikselgeleider
- j. Spoelen (3)
- k. Transporteurafdekplaat
- l. Garenklosdop groot en klein
- m. Tweede garenkloshouder
- n. Viltring

### Extra accessoires-(optie) (2)

- o. Satijnsteekvoet
- p. Overlockvoet
- q. Blindzoomvoet
- r. Stop-/borduurvoet
- s. Zoomvoet
- t. Koordvoet
- u. Doorstikvoet
- v. Plisseervoet
- w. Boventransportvoet
- x. Tweelingnaald

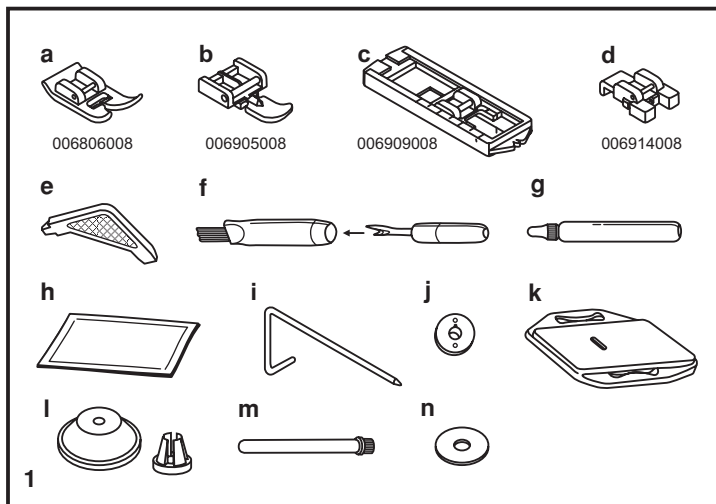

## FR Accessoires

### Accessoires standard (1)

- a. Pied multifonctions
- b. Pied pour fermetures à glissière
- c. Pied pour boutonsnières
- d. Pied à boutons
- e. Tournevis coudé
- f. Couteau à boutonnière/ brosse de nettoyage
- g. Burette d'huile
- h. Lot d'aiguilles (3)
- i. Guide de piquage
- j. Canettes (3)
- k. Plaquette couvre-entraînement
- l. Support de bobine
- m. Seconde tige porte-bobine
- n. Feutre

### Accessoires supplémentaires (en option) (2)

- o. Pied pour point passé
- p. Pied de surfilage
- q. Pied pour ourlet invisible
- r. Pied à reprendre/ à broder
- s. Pied ourleur
- t. Pied guide-cordonnet
- u. Pied à piquer
- v. Pied fronceur
- w. Pied à double entraînement
- X. Aiguille double

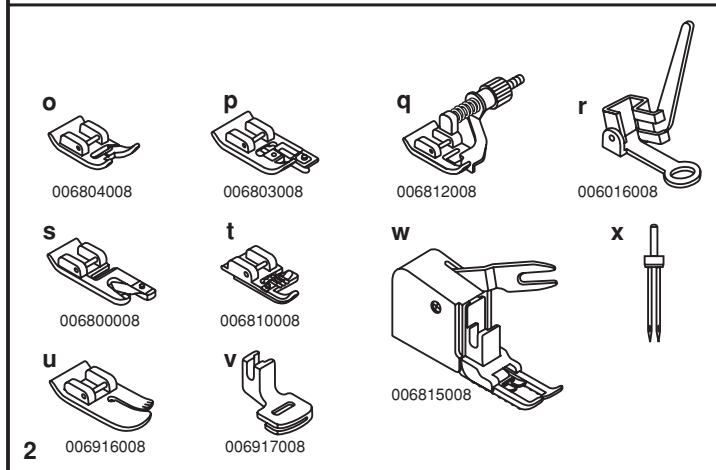



## **NL** Aanschuiftafel/ accessoirebakje aanbrengen

Houd de aanschuiftafel horizontaal en schuif in de richting van de pijl op zijn plaats (1).

De aanschuiftafel heeft een klep en kan als accessoiredoos worden gebruikt.

Trek de klep omlaag om de doos te openen (2).

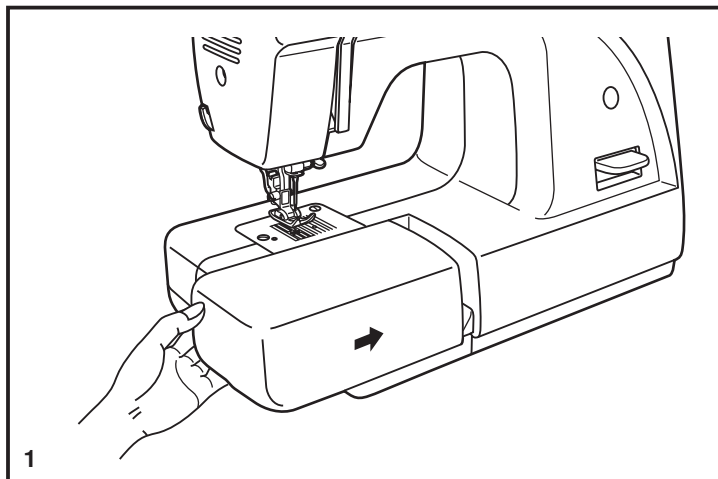

## **FR** Montage de la table d'extension escamotable

Tenez la table d'extension escamotable à l'horizontale et poussez-la dans le sens de la flèche (1).

L'intérieur de la table d'extension escamotable peut être utilisé comme boîte à accessoires.

Pour l'ouvrir, soulevez le couvercle dans le sens de la flèche (2).

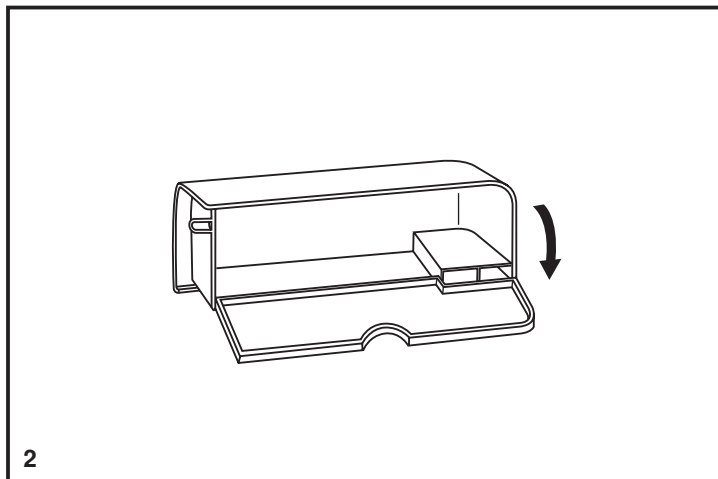

## NL Naaimachine op het lichtnet aansluiten

Raadpleeg de onderstaande tekeningen voor het aansluiten van de machine op het lichtnet. (1)

Wanneer de steker van het netsnoer van het niet-ompoolbare type is mag geen verloopsteker worden gebruikt.

### Opgepast:

Neem de steker uit de wandcontactdoos wanneer u de naaimachine niet gebruikt.

### Voetpedaal

Het voetpedaal dient tot het regelen van de snelheid van de naaimachine. (2)

### Opgepast:

Bij twijfel omtrent de juiste aansluiting van de naaimachine op het lichtnet moet een elektricien worden geraadpleegd. Neem de steker uit de wandcontactdoos wanneer u de naaimachine niet gebruikt.

De machine mag uitsluitend worden gebruikt met het voetpedaal KD-2902 (netspanning 220-240V) van ZHEJIANG FOUNDER MOTOR CORPORATION Ltd. (China)

### Gloeilamp

Wanneer de Aan-/uitschakelaar van de stand ("O") in de stand ("I") wordt gezet schakelt dat de naaimachine aan de spanning en wordt de lamp ontstoken. (A)

## FR Branchement de la machine à l'alimentation électrique

Branchez la machine à l'alimentation électrique comme illustré. (1)

Si le cordon se termine par une fiche à détrompage, celle-ci doit impérativement être branché dans la prise à détrompage correspondante.

### Attention:

Débranchez le cordon d'alimentation lorsque vous ne vous servez pas de la machine.

### Pédale de commande

La pédale sert à régler la vitesse à laquelle la machine fonctionne. (2)

### Attention:

Si vous avez le moindre doute quant à la façon dont la machine doit être raccordée à l'alimentation électrique, adressez-vous à un électricien qualifié.

Débranchez le cordon d'alimentation lorsque vous ne vous servez pas de la machine. La machine doit être utilisée avec la pédale de commande KD-2902 (réseau en 220-240 V) construite par ZHEJIANG FOUNDER MOTOR CORPORATION Ltd. (China)

### Lampe d'éclairage

Appuyez sur l'interrupteur Marche/ Arrêt (A) pour mettre la machine sous tension et allumer la lampe (position "I").

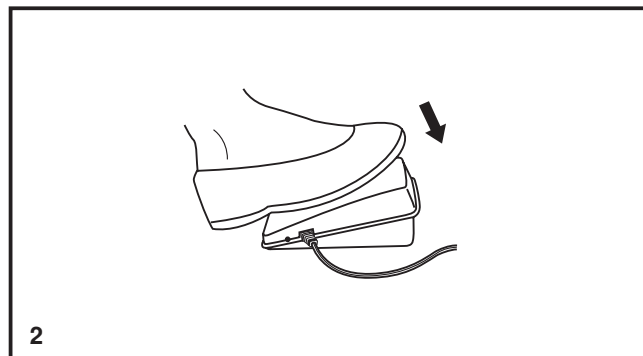
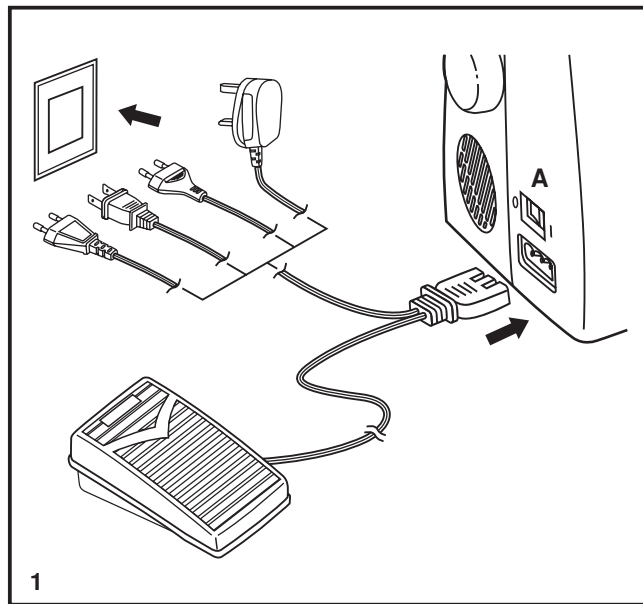

## NL Gloeilampje vervangen

Neem de netsteker uit de wandcontactdoos.

- Neem de schroef (A) los (1).
- Verwijder de kap (B).
- Schroef het gloeilampje (C) los en vervang het (2).
- Plaats de kap op de naaimachine en zet deze vast met de schroef.

Wend u in geval van moeilijkheden tot uw leverancier.

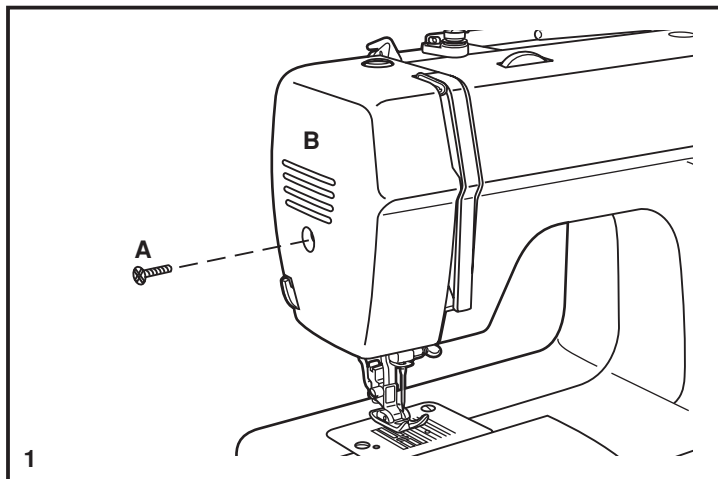

## FR Remplacement de l'ampoule

Débranchez la machine de la source d'alimentation électrique en sortant la fiche de la prise de courant.

- Dévissez la vis (A) comme illustré (1).
- Déposez le capot (B).
- Dévissez l'ampoule (C) et vissez-en une neuve à la place (2).
- Remettez le capot en place et fixez-le au moyen de la vis.

En cas de problème, adressez-vous à votre revendeur local qui vous conseillera.

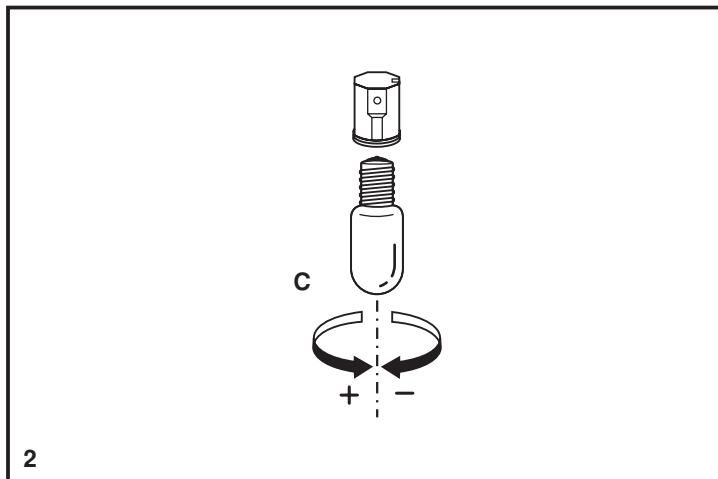

## NL Persvoethendel met twee standen

Bij het naaien van verscheidene lagen dikke stof kan de persvoet in een hogere stand gesteld worden, wat het aanbrengen van de stof vergemakkelijkt (A).

### Persvoetdruk instellen

De persvoetdruk is vooraf ingesteld en nastellen als functie van de stof (dik of dun) is overbodig. Moet de persvoetdruk desalniettemin nagesteld worden dan kan de drukstelschroef worden versteld met een muntstuk.

Verminder de persvoetdruk voor zeer dunne stof door de stelschroef tegen de wijzers van de klok in te draaien; draai voor grove stof de drukstelschroef met de wijzers van de klok mee.

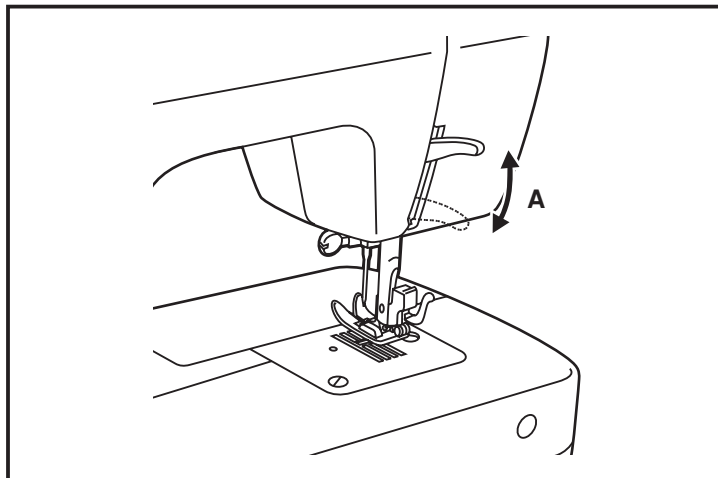

## FR Levier releveur de pied presseur à deux positions

Pour coudre plusieurs épaisseurs de tissu ou des tissus épais, il est possible de relever le pied presseur à un second cran afin de positionner l'ouvrage plus facilement (A).

### Réglage de la pression du pied presseur

La pression du pied presseur de la machine a été pré-réglée et ne nécessite aucun ajustement particulier en fonction du type de tissu (léger ou lourd). Toutefois, si vous avez besoin de régler la pression du pied presseur, tournez la vis de réglage au moyen d'une pièce de monnaie.

Pour coudre des tissus très fins, réduisez la pression en tournant la vis dans le sens inverse des aiguilles d'une montre; dans le cas d'un tissu lourd, augmentez la pression en tournant dans le sens des aiguilles d'une montre.

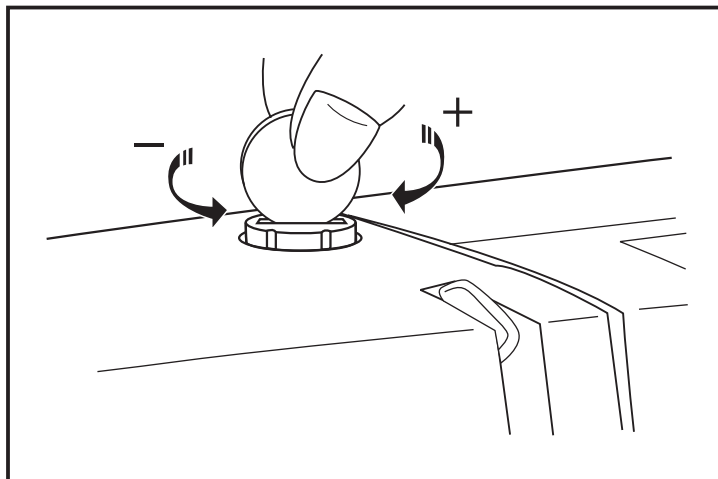

## NL Persvoethouder bevestigen

Druk de persvoethouderstang omhoog (a) (1).  
Bevestig de persvoethouder (b) aan de hand van de tekening.

### Persvoet bevestigen

Laat de persvoethouder (b) dalen tot de gleuf (c) zich recht boven het asje (d) bevindt (2).

Druk de hendel (e) in de richting van de pijl.

Druk de persvoethouder (b) omlaag tot de persvoet (f) er in vastklikt.

### Persvoet losnemen

Druk de persvoet omhoog (3).

Druk de hendel (e) in de richting van de pijl, wat de persvoet lost.

### Stikselgeleider bevestigen

Steek de stikselgeleider (g) aan de hand van de tekening in de gleuf. Stel de positie in als functie van zomen, vouwen e.d.

#### Opgepast:

Zet de Aan-/uitschakelaar in de stand UIT ("O") voor u de bovenstaande handelingen uitvoert.

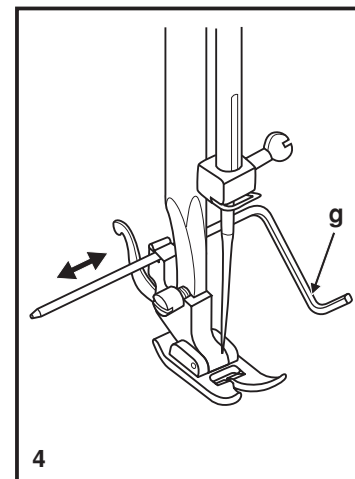
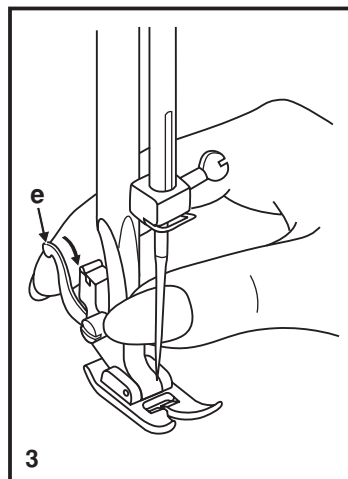
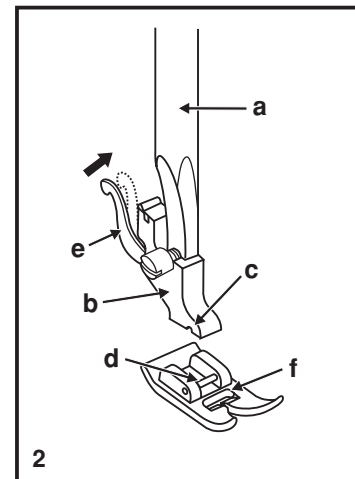
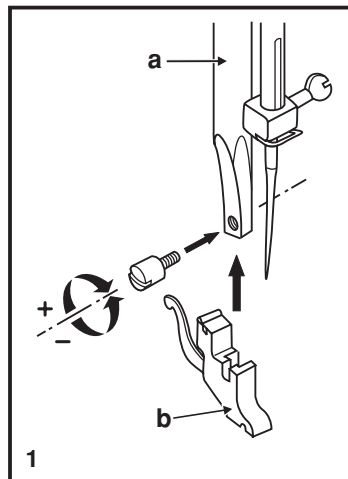

## FR Fixation du support de pied presseur

Relevez le montant de pied presseur (a) (1).  
Fixez le support de pied presseur (b) comme illustré.

### Fixation du pied presseur

Abaissez le support de pied presseur (b) jusqu'à ce que la découpe (c) se trouve directement au-dessus de l'axe (d) (2).

Poussez le levier (e) dans le sens indiqué par la flèche.

Abaissez le support de pied presseur (b) de manière à ce que le pied presseur (f) s'enclenche automatiquement.

### Dépose du pied presseur

Relevez le pied presseur (3). Poussez le levier (e) dans le sens indiqué par la flèche et le pied presseur se libère.

### Fixation du guide de piquage

Enfilez le guide de piquage (g) dans la rainure comme illustré. Réglez-le en fonction des besoins pour les ourlets, plis, etc.

#### Attention:

Mettez l'interrupteur Marche/ Arrêt en position Arrêt ("O") pour réaliser les opérations ci-dessus.

## NL Spoel opwickelen

- Plaats de klos op de klospen (1). Bij kleine garenklossen moet het klosje met de kleinste diameter in de richting van de naald wijzen (2).
- Leg het garen met de wijzers van de klok mee om de schijven van de garenspanner (3).
- Steek het garen door het gat van de spoel en druk de spoel op de as (4).
- Druk de spoel naar rechts (5).
- Houd het gareneinde vast (6).
- Druk het voetpedaal in (7).
- Knip het garen af (8).
- Druk de spoel naar links (9) en neem deze van de as.

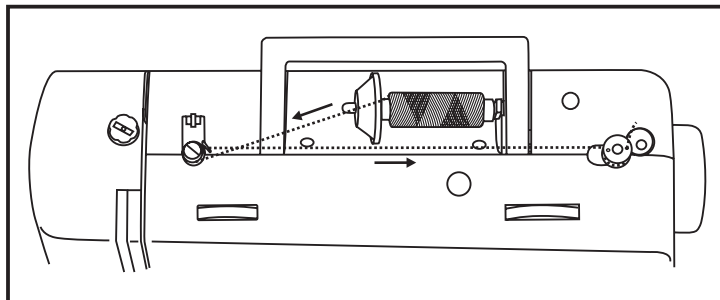

### Let op:

Wanneer de opspoelas zich in de opspoelstand bevindt kan er niet genaaid worden en beweegt het handwiel niet. Om te kunnen naaien moet de opspoelas naar links in de naaistand worden gedrukt.

## FR Bobinage de la canette

- Placez le fil et le support de bobine sur le porte-bobine (1). Pour les petites bobines de fil, placez la petite extrémité du support de bobine côté bobine (2).
- Enroulez le fil dans le sens des aiguilles d'une montre autour des disques de tendeur du bobineur (3).
- Enfillez la canette comme illustré et placez-la sur l'axe (4).
- Poussez la canette vers la droite (5).
- Tenez l'extrémité du fil (6).
- Appuyez sur la pédale de commande (7).
- Coupez le fil (8).
- Poussez la canette vers la gauche (9) et retirez-la.

### Veillez noter:

Lorsque l'axe du bobineur est en position de "bobinage de la canette", la machine ne peut pas coudre et le volant ne tourne pas. Pour commencer à coudre, poussez l'axe du bobineur vers la gauche (position de couture).

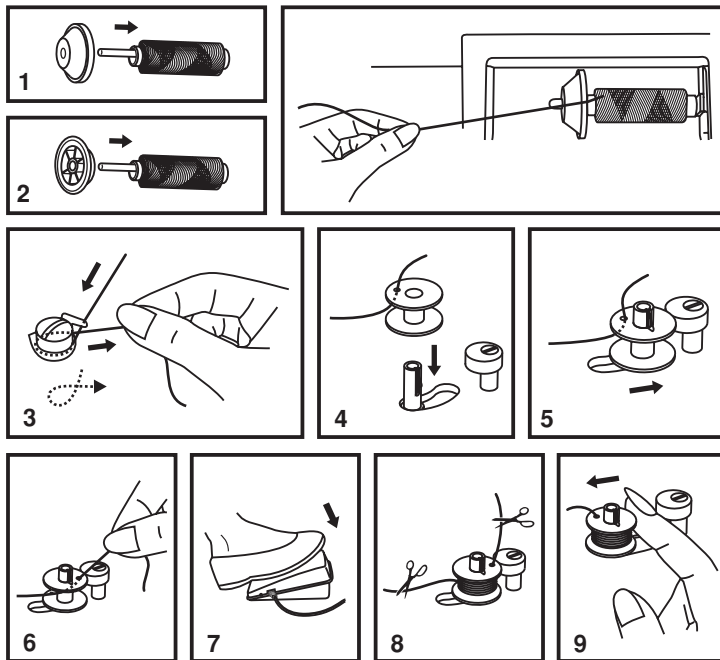

## NL Spoel aanbrengen

De spoel kan alleen worden aangebracht of verwijderd wanneer de naald zich in de hoogste stand bevindt.

1. Trek het deksel in de richting van de pijl.
2. Houd het spoelhuis in de ene hand. Plaats de spoel zodanig dat het garen met de wijzers van de klok mee van de spoel wordt getrokken (zie het pijltje).
3. Haal het garen onder de spanveer door.
4. Houd de spoelhouder aan de draaisluiting vast.
5. Plaats deze in de grijper met het vingertje in de uitsparing.

### Opgepast:

Zet de Aan-/uitschakelaar in de uitstand ("O").

## FR Mise en place de la canette

Pour mettre en place ou extraire la canette, l'aiguille doit obligatoirement être relevée à fond.

1. Ouvrez le couvercle articulé.
2. Maintenez la boîte à canette d'une main. Introduisez la canette de façon à ce que le fil se dévide dans le sens des aiguilles d'une montre (voir la flèche).
3. Faites passer le fil sous le ressort de tension.
4. Tenez la boîte à canette par le loquet articulé.
5. Introduisez-la dans la navette.

### Attention:

Placez l'interrupteur Marche / Arrêt sur Arrêt (position "O").

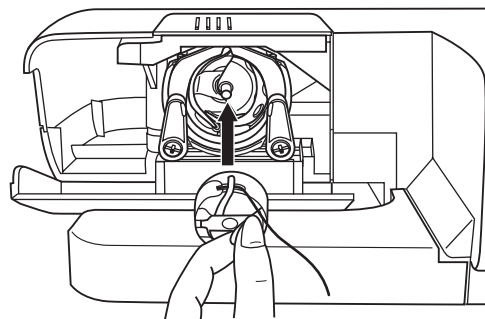
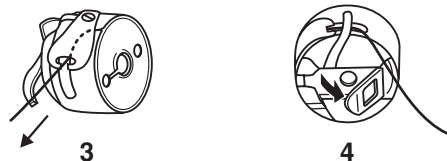
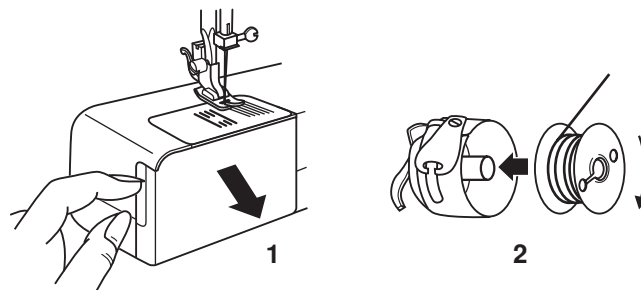

5

## NL Naald aanbrengen

De naald moet regelmatig worden vervangen, zeker wanneer deze tekenen van slijtage vertoont en problemen veroorzaakt.

Monteer de naald aan de hand van de nevenstaande tekening.

- A. Draai de naaldborgbout los, breng een nieuwe naald aan en zet de borgbout goed vast (1).
- B. De naald moet met de platte kant van de kolf naar achteren worden gemonteerd .
- C/D. Druk de naald omhoog tot deze stuit.

### Opgepast:

Zet de Aan-/uitschakelaar in de uitstand ("O").

Gebruik uitsluitend naalden in goede toestand (2).

Een naald kan:

- A. krom zijn
- B. stomp zijn
- C. een beschadigde punt hebben

## FR Mise en place de l'aiguille

Remplacez l'aiguille régulièrement, en particulier si elle montre des signes d'usure et engendre des problèmes.

Mettez l'aiguille en place en suivant les instructions illustrées ci-contre.

- A. Desserrez la vis de fixation de l'aiguille et resserrez-la après avoir mis en place une aiguille neuve (1).
- B. Le côté plat de la partie la plus épaisse de l'aiguille doit être orienté vers l'arrière.
- C/D. Enfoncez l'aiguille aussi loin qu'elle peut remonter.

### Attention:

Placez l'interrupteur Marche / Arrêt sur Arrêt (position "O").

Les aiguilles doivent impérativement être en parfait état (2).

Les problèmes qui peuvent se poser sont les suivants :

- A. Aiguille tordue
- B. Aiguille émoussée
- C. Pointe endommagée

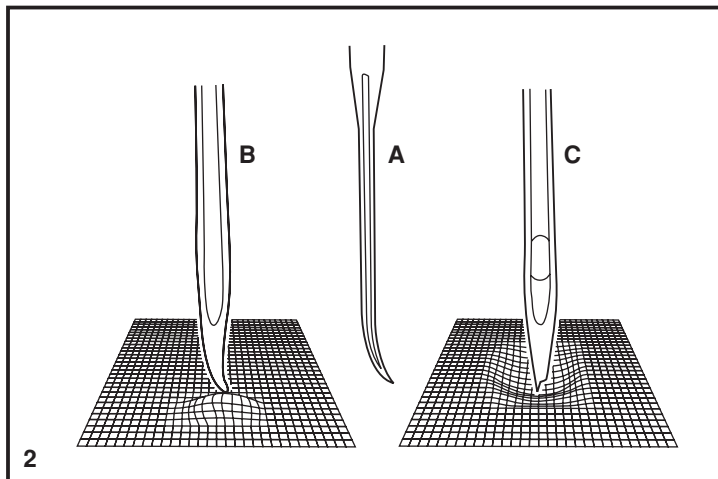
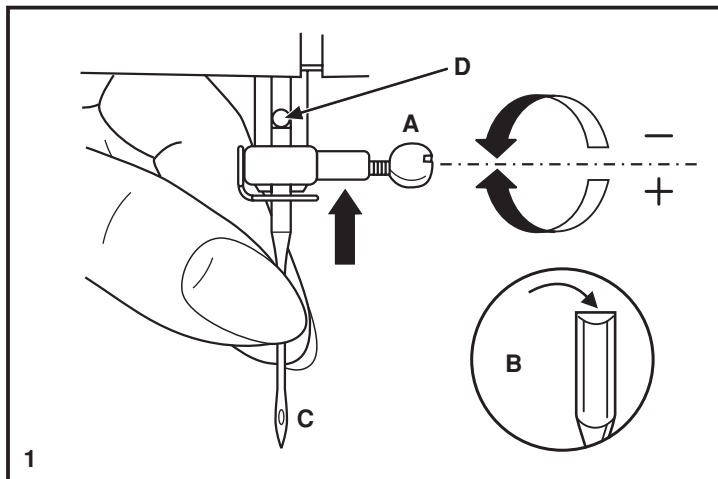



## NL Bovendraad inrijgen

Het inrijgen van de bovendraad is op zich heel eenvoudig, maar als het niet goed wordt gedaan kunnen er zich tijdens het naaien problemen voordoen.

- Zet om te beginnen de naald in de hoogste stand (1) en de persvoethendel omhoog om de spanschijven los te zetten (2).
- NB:** Schakel de naaimachine veiligheidshalve uit voor u met het inrijgen begint.
- Licht de kloshouder op. Plaats de klos op de as met het gareneind als getoond op de tekening. Bij kleine klossen moet het klosje met de kleinste diameter in de richting van de naald wijzen (3).
- Steek het gareneind in de bovenste garengleider (4).
- Leg het garen om de geleider (5) en trek het door de voorspanveer zoals op de tekening te zien is.
- Leid het garen rechts naar beneden in de spaninrichting en links naar boven (6). Houd hierbij het garen tussen de klos en de draadgeleider vast (4).
- Wanneer het garen op het hoogste punt is steekt u het van rechts naar links door de garenopnemer en trekt u het opnieuw omlaag (7).
- Steek het garen vervolgens achter de dunne staal draadgeleider langs (8) en rijg de naald van voren naar achter in. Trek 15 à 20 cm garen uit het oog van de naald. Snijd het garen op de gewenste lengte af met de ingebouwde garensnijder (9).

### Nb:

Raadpleeg bij een machine met voorgemonteerde automatische naaldinrijger de instructies op bladzijde 15.

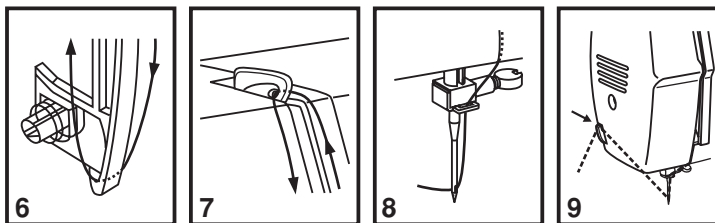
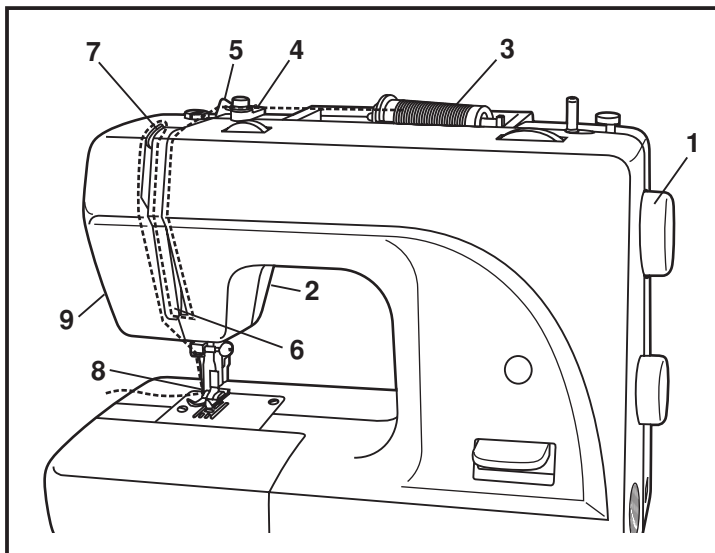
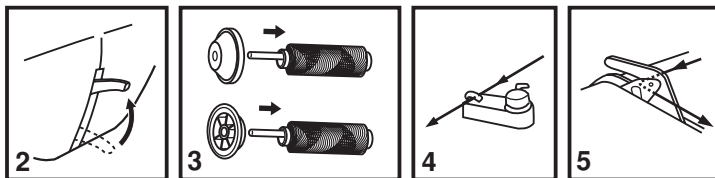

## FR Enfilage du fil supérieur

Il s'agit là d'une opération simple, mais qu'il convient de réaliser correctement, sans quoi divers problèmes peuvent surgir lors de la couture.

- Commencez par relever l'aiguille jusqu'à son point le plus haut (1), et relevez également le pied presseur afin de débloquer les disques du tendeur (2).

**Nota:** Par mesure de sécurité, nous vous conseillons vivement de mettre la machine hors tension avant de procéder à l'enfilage.

- Soulevez le porte-bobine. Placez la bobine de fil sur le support en faisant sortir le fil de la bobine comme illustré. Pour les petites bobines de fil, placez la petite extrémité du support de bobine côté bobine (3).

- Faites passer le fil sortant de la bobine dans le guide-fil supérieur (4).

- Guidez le fil autour du guide-fil (5) en tirant le fil à travers le ressort de pré-tension comme illustré.

- Passez le fil dans le module de tension en l'amenant vers le bas par la droite et en le faisant remonter par la gauche (6). Pendant cette opération, il est utile de maintenir le fil entre la bobine et le guide-fil (4).

- Au sommet de ce mouvement, passez le fil de droite à gauche à travers l'évidement du tendeur, puis faites-le descendre à nouveau (7).

- Faites ensuite passer le fil par-dessus le guide en fil d'acier mince du dispositif de serrage de l'aiguille (8), puis faites-le descendre vers l'aiguille qui doit être enfilée de l'avant vers l'arrière. Tirez de 15 à 20 cm de fil au-delà du chas de l'aiguille. Recoupez le fil à longueur au moyen du coupe-fil intégré (9).

### Nota:

Si votre machine à coudre est équipée de l'enfileur d'aiguille automatique monté en usine, les instructions d'emploi de ce dernier se trouvent à la page 15.

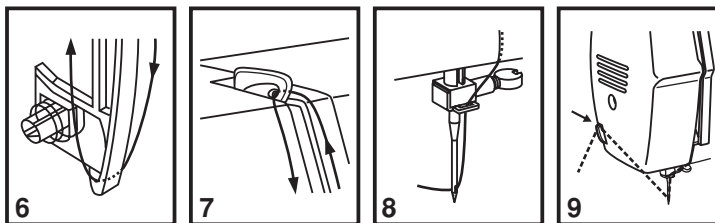
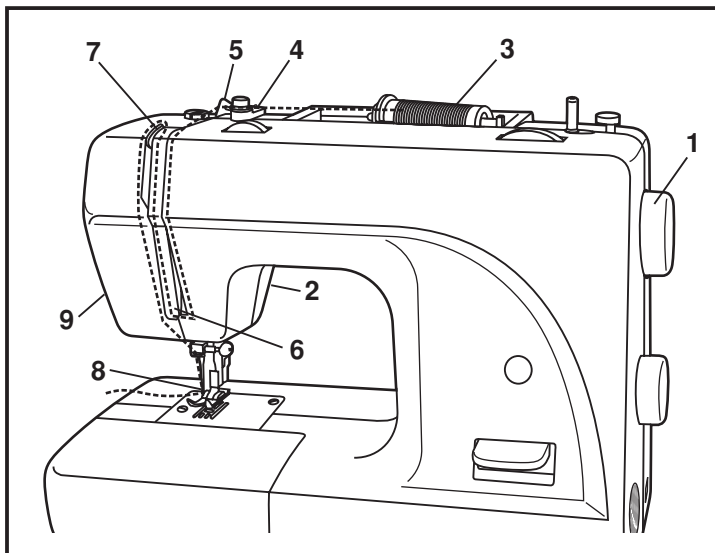
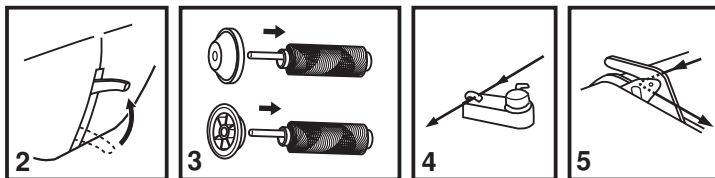

## NL Automatische naaldrijger (optie)

- Breng de naald in de hoogste stand.
- Druk met de naald met de hendel (A) volledig omlaag.
- De naaldrijger kantelt automatisch in de inrijpositie (B).
- Steek het garen onder de haak (C) door.
- Steek het garen aan de voorkant van de naald van onder naar boven door de haak (D).
- Laat de hendel (A) los.
- Trek het garen door het oog van de naald.

### Opgepast:

Zet de Aan-/uitschakelaar in de uitstand ("O").

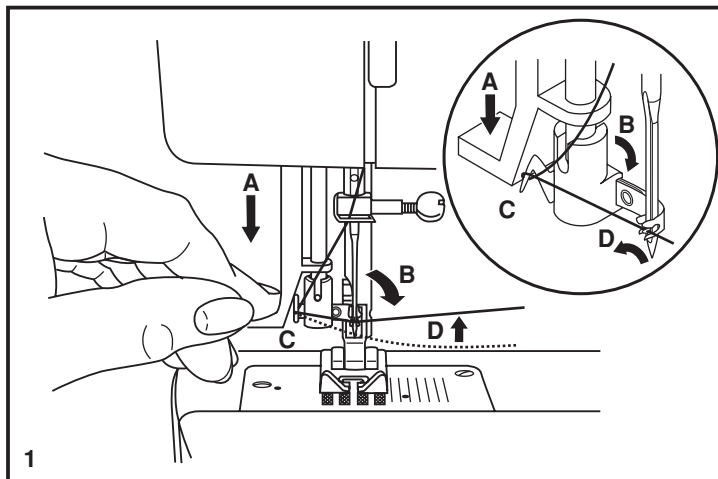

## FR Enfileur d'aiguille automatique (en option)

- Remontez l'aiguille jusqu'à son point le plus haut.
- Appuyez sur le levier (A) de manière à l'amener tout en bas.
- L'enfileur bascule automatiquement en position d'enfilage (B).
- Faites passer le fil autour du crochet (C).
- Amenez le fil en face de l'aiguille autour du crochet (D) de bas en haut.
- Relâchez le levier (A).
- Tirez le fil à travers le chas de l'aiguille.

### Attention:

Placez l'interrupteur Marche/ Arrêt sur Arrêt (position "O").

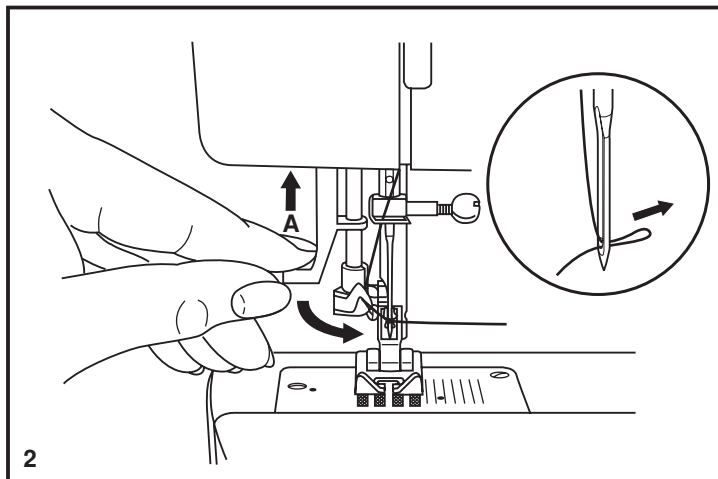

## NL Garenspanning

### Onderdraadspanning

U kunt de spanning van het opgespoelde garen testen door de spoelhouder en de spoel uit het spoelhuis te nemen en deze aan het garen vast te houden. Beweeg ze een of tweemaal heen en weer. Wanneer de spoelspanning goed is, moet er 3 à 5 cm garen uit de spoel komen. Bij te grote spoelspanning komt er in het geheel geen garen uit. Bij te weinig spoelspanning zal er veel meer garen uit de spoel komen. De spoelspanning kan worden nagesteld met de kleine schroef in de zijkant van de spoelhouder.

### Bovendraadspanning

De normale bovendraadspanning is: "4"

De bovendraadspanning kan hoger worden ingesteld door de knop op het naasthogere nummer te draaien.

De bovendraadspanning kan lager worden ingesteld door de knop op het naastlagere nummer te draaien.

- A. Normale bovendraadspanning
- B. Bovendraadspanning onvoldoende
- C. Bovendraadspanning te groot

#### Nb:

Onder normale omstandigheden is het niet nodig, de spoelspanning na te stellen.

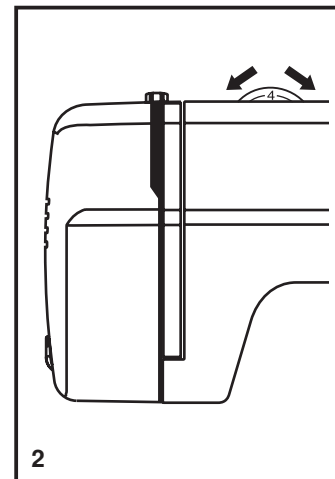
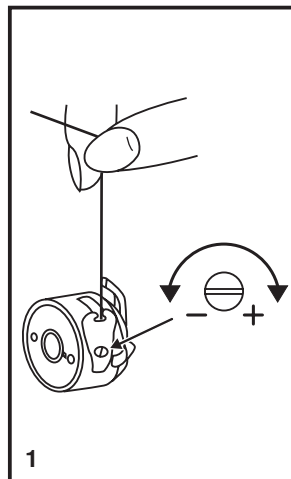

## FR Tension du fil

### Tension du fil inférieur

Pour tester la tension du fil de la canette, sortez la boîte à canette et la canette et tenez-la en la suspendant par le fil. Agitez-la une ou deux fois. Si la tension du fil est correct, celui-ci va se dévider d'environ 3 à 5 cm. Si le fil est trop tendu, il ne va pas se dévider du tout. Par contre, si la tension est trop faible, la boîte à canette va descendre trop bas. Pour régler la tension, tournez la petite vis située sur le côté de la boîte à canette.

### Tension du fil supérieur

Réglage normal de tension du fil: "4"

Pour accroître la tension, tournez la molette jusqu'au chiffre suivant en sens croissant.

Pour réduire la tension, tournez la molette jusqu'au chiffre suivant en sens décroissant.

- A. Tension normale du fil
- B. Fil supérieur pas assez tendu
- C. Fil supérieur trop tendu

#### Nota:

Normalement, il n'est pas nécessaire d'ajuster la tension du fil de la canette.

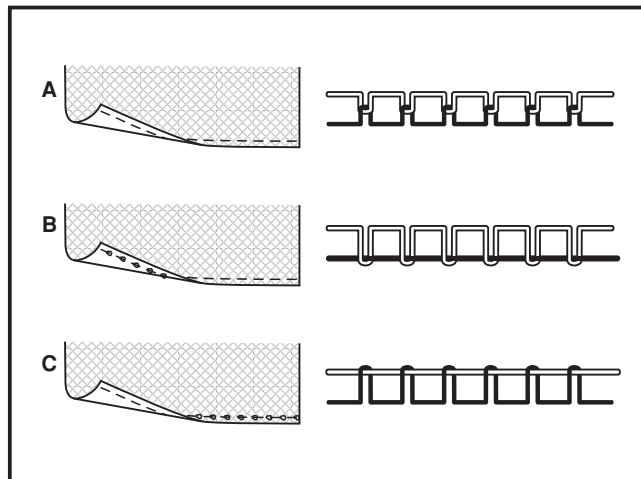

## NL Ophalen van de onderdraad

Neem de bovendraad in de linkerhand. Draai de naald met het handwiel in de hoogste stand (1).

Trek de onderdraad met de bovendraad uit de opening in de naaldplaat. Trek beide draden onder de persvoet door naar achteren (2).

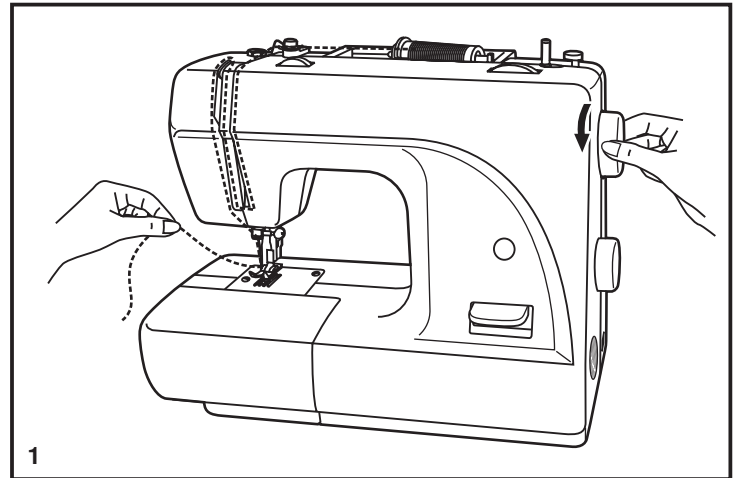

## FR Remontée du fil inférieur

Tenez le fil supérieur avec votre main gauche. Tournez le volant vers l'avant jusqu'à ce que l'aiguille soit complètement remontée (1).

Tirez sur le fil supérieur de manière à faire remonter le fil inférieur à travers l'orifice de la plaque à aiguille. Déposez les deux fils en arrière, par-dessous le pied presseur (2).

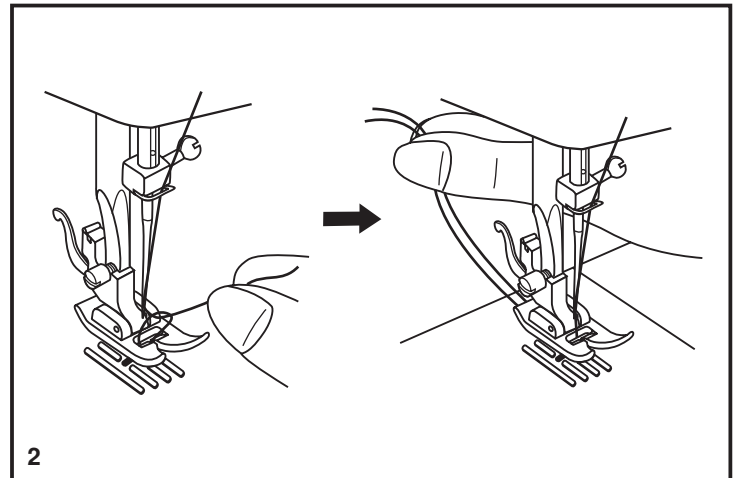

## NL Achteruitnaaien

Druk aan het einde van de stof op de achteruitnaaihendel. Naai enkele steken achteruit. Laat de hendel los en de machine naait weer vooruit (1/A).

### Naaiwerk losnemen

Draai het handwiel tot de garenopnemer in de hoogste stand staat, druk de persvoethendel omhoog en druk het naaiwerk naar achteren uit de machine (2).

### Draad afsnijden

Houd het garen met beide handen achter de persvoet, trek het in de uitsparing "B" laat de handen zakken (3).

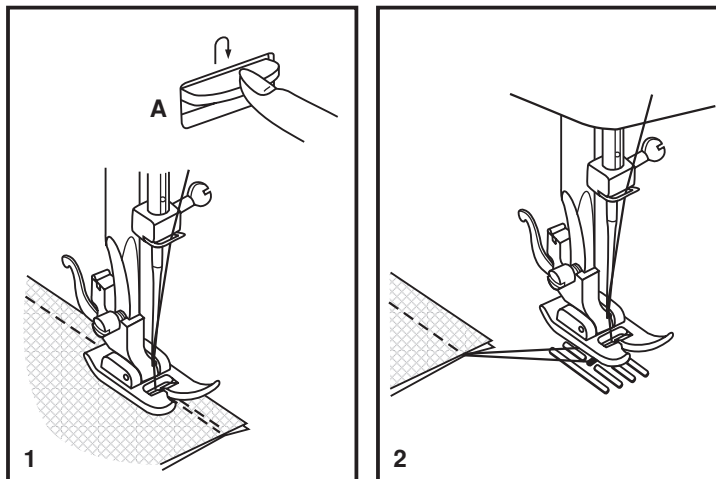

## FR Couture en marche arrière

En arrivant en fin d'assemblage, appuyez sur le levier de marche arrière. Cousez quelques points en arrière. Relâchez le levier et la machine va reprendre sa couture vers l'avant (1/A).

### Dégagement de l'ouvrage

Tournez le volant vers l'avant de manière à amener le tendeur de fil à sa position la plus relevée, remontez le pied presseur et dégagez l'ouvrage en le poussant vers l'arrière (2).

### Sectionnement du fil

Tenez les fils par-derrrière le pied presseur avec les deux mains, engagez-les dans l'encoche (B) et abaissez les mains (3).

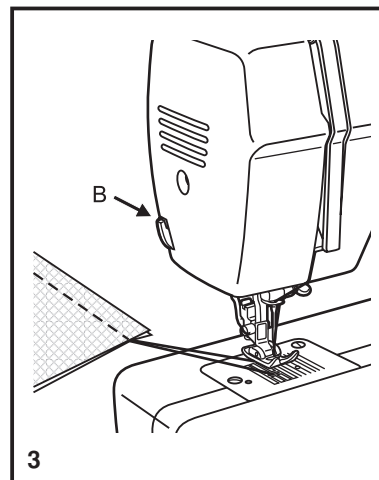

**NAALD-, STOF- EN GARENSELECTIETABEL**

NAALDDIKTE	STOF	GAREN
9-11(65-75)	Lichte stoffen: dun katoen, voile, serge, zijde, mousseline, qiana, interlock, katoenen tricots, jersey, crêpe, geweven polyester, stof voor overhemden en blouses.	Dun katoen-, nylon- of polyestergaren.
12(80)	Middelzware stoffen: katoen, satijn, dikke mousseline, zijdoek, dubbelgebreide tricots, dunne gekaarde stoffen.	De meeste handelsgarens zijn van gemiddelde dikte en zijn geschikt voor deze stoffen en naalddikten. Voor kunststof is polyesterharsen het beste en voor natuurstoffen katoengaren. Altijd dezelfde boven- en onderdraad gebruiken.
14(90)	Middelzware stoffen: zwaar linnen, gekaarde stoffen, zware tricots, badstof, denim.	
16(100)	Zware stoffen: dril, gekaarde stoffen, tentdoek en gewatteerde stoffen, denim, meubelstoffen (licht tot middelzwaar).	
18(110)	Zware gekaarde stoffen, mantelstoffen, meubelstoffen, sommige leders en vinyls.	
		Treksterk garen, tapijtgaren (Persvoetdruk in de hoge nummers kiezen.)

BELANGRIJK: Naald en garen moeten aan de hand van de stof worden gekozen.

**NAALDKEUZE AAN DE HAND VAN DE STOF**

NAALD	ITYPE	STOF
Hax1 15x1	Standaardnaalden met scherpe punt. Van dun tot dik. 9(65) à 18(110)	Natuurlijke weefsels: wol, katoen, zijde, enz. Qiana. Af te raden voor dubbelgebreide stoffen.
15x1/705H(SUK)	Halfkogelpuntnaald, stuikgelast. 9(65) à 18(110)	Natuurlijke en synthetische weefsels, met polyester gemengde stoffen. Polyestertricots, interlocks, enkel- en dubbelgebreide stoffen. Kunnen ipv de 15x1 en voor alle stoffen worden gebruikt.
15x1/705H (SUK)	Balpennaald. 9(65) à 18(110)	Tricots voor pull-overs, Lycra, stof voor zwemkleding, elastiek.
130 PCL	Ledernaalden. 12(80) à 18(110)	Leder, vinyl, meubelstof (kleiner gat dan dikke standaardnaalden).

**TABLEAU DE SELECTION DES AIGUILLES, TISSUS ET FILS**

TAILLE D'AIGUILLE	TISSUS	FIL
9-11(65-75)	Tissus légers: cotons minces, voile, serge, soie, mousseline, qiana, interlock, tricotons coton, jersey, crêpe, polyester tissé, tissus pour chemises et chemisiers.	Fil léger en coton, nylon ou polyester.
12(80)	Tissus moyens: coton, satin, mousseline grossière, toile à voile, tricot à maille double, tissus cardés légers.	La plupart des fils du commerce sont de grosseur moyenne et conviennent pour ces tissus et les tailles d'aiguille. Pour obtenir les meilleurs résultats, servez-vous de fil polyester pour les matières synthétiques et de coton pour les étoffes tissées naturelles. Utilisez toujours des fils supérieur et inférieur identiques.
14(90)	Tissus moyens: toile lourde, tissus cardés, tricotons lourds, tissu-éponge, denim.	
16(100)	Tissus lourds: coutil, tissus cardés, toile de tente et tissus ouatinés, denim, tissus d'ameublement (légers à moyens).	
18(110)	Tissus cardés lourds, étoffes à paletot, tissus d'ameublement, certains cuirs et vinyles.	Fil haute résistance, fil à tapis. (Réglez le pied pour une pression forte - numéros élevés.)

IMPORTANT: Faites correspondre la taille de l'aiguille, le poids de l'étoffe et la grosseur du fil.

**CHOIX DES AIGUILLES EN FONCTION DU TYPE DE TISSU**

AIGUILLES	EXPLICATION	TYPE DE TISSU
HAx1 15x1	Aiguilles pointues standard. Tailles de fine à large. 9(65) à 18(110)	Etoffes tissées naturelles: laine, coton, soie, etc. Qiana. Déconseillées pour les tricotons à maille double.
15x1/705H(SUK)	Aiguille à pointe semi-bille, enturée. 9(65) à 18(110)	Etoffes tissées naturelles et synthétiques, polyester en mélange. Tricot-polyester, interlock, tricot à maille simple et double. Peuvent être utilisées en lieu et place des 15x1 pour coudre tous les tissus.
15x1/705H (SUK)	Aiguille à pointe bille. 9(65) à 18(110)	Tricot de type pull-over, Lycra, tissu pour maillots de bains, élastique.de baño, elástico.
130 PCL	Aiguilles à cuir. 12(80) à 18(110)	Cuir, vinyle, tissus d'ameublement (laissent un trou plus petit que les grosses aiguilles standard).





## NL Rechte steek

### Rechte steek met de naald in het midden

Draai de steekselectieknop tot de letter "A" in het stekenvenster staat.

Stel de steeklengte in met de steeklengteknop.

Voor een met een drievoudige steek versterkte naad moet de steeklengteknop in de stand "S1" worden gedraaid.

### Rechte steek met de naald aan de linkerkant

Draai de steekselectieknop tot de letter "B" in het steekselectievenster staat.

Stel de steeklengte in met de steeklengteknop.

Voor een met een drievoudige steek versterkte naad moet de steeklengteknop in de stand "S1" worden gedraaid.

## FR Couture en point droit

### Couture en point droit avec aiguille au centre

Tournez le cadran du sélecteur de point jusqu'à ce que la lettre "A" apparaisse dans la fenêtre d'affichage du point.

Réglez la longueur du point en tournant la molette de longueur de point sur la valeur désirée.

Pour réaliser une couture renforcée au point triple, tournez la molette de longueur de point jusqu'à la position "S1".

### Couture en point droit avec aiguille à droite

Tournez le cadran du sélecteur de point jusqu'à ce que la lettre "B" apparaisse dans la fenêtre d'affichage du point.

Réglez la longueur du point en tournant la molette de longueur de point sur la valeur désirée.

Pour réaliser une couture renforcée au point triple, tournez la molette de longueur de point jusqu'à la position "S1".

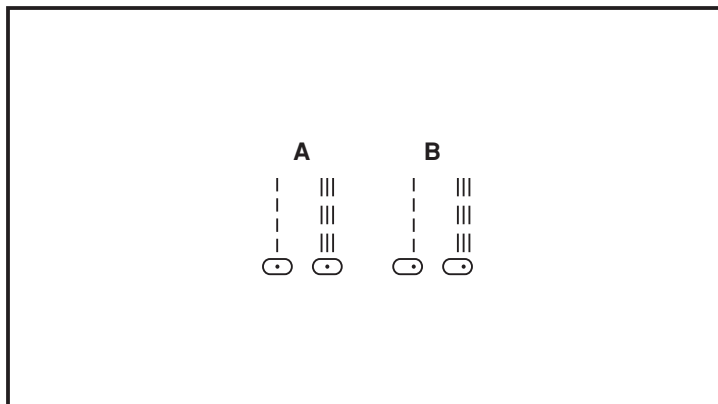
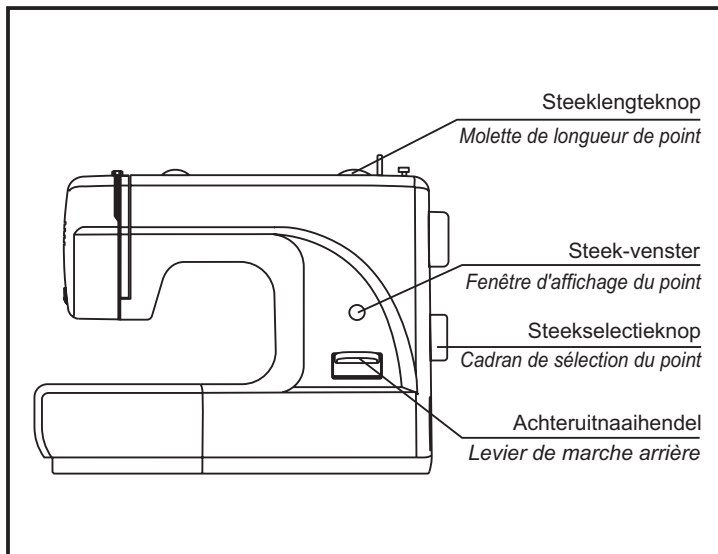

## NL Zigzagsteek

Draai de steekselectieknop tot de letter "C" (zigzagsteek) in het stekenvenster staat. De breedte van de steek kan groter of kleiner worden gemaakt door de knop vooruit of achteruit te draaien. (1)

### De functie van de steeklengteknop bij de zigzagsteek (2)

Hoe dicht de steeklengteknop bij de stand "0" staat, des te groter de steekdichtheid.

Over het algemeen geeft de stand "2,5" of lager de mooiste zigzagsteek.

Een zigzagsteek met grote dichtheid (steken dicht naast elkaar) wordt ook wel satijnsteek genoemd.

## FR Couture au point zigzag

Tournez le cadran du sélecteur de point jusqu'à ce que la lettre "C" (correspondant au point zigzag) apparaisse dans la fenêtre d'affichage du point. Vous pouvez augmenter ou réduire la largeur du zigzag en tournant légèrement le cadran dans un sens ou dans l'autre. (1)

### Fonction de la molette de longueur de point lors de la couture au point zigzag (2)

La densité des points zigzag augmente à mesure que le réglage de la molette de longueur de point approche de la position "0".

En général, pour une bonne présentation des points zigzag, il faut adopter une valeur de "2,5" ou inférieure.

Les points zigzag rapprochés (proches les uns des autres) sont désignés sous l'appellation de point passé.

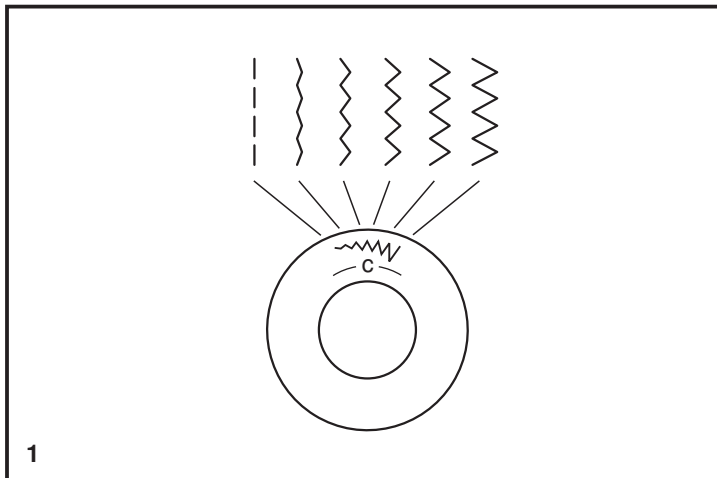

1

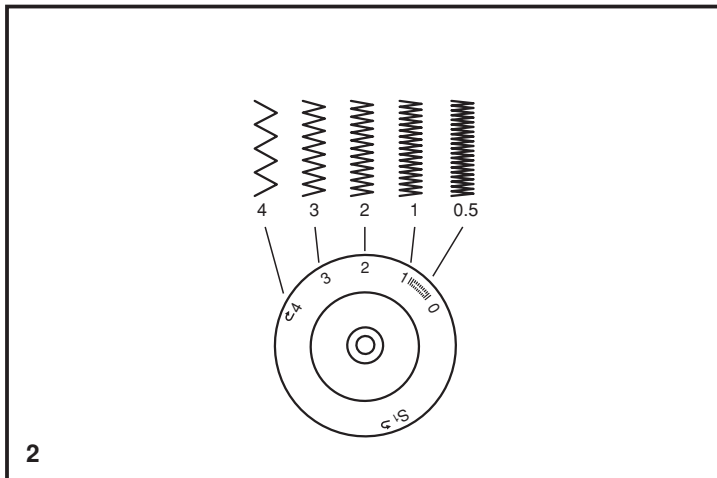

2

## NL Blindzoomsteek /lingeriesteek

Onder meer voor gordijnzomen, broekzomen en rokzomen.

⋈...⋈ Onzichtbare zoom voor elastische stoffen.

⋈...⋈ Onzichtbare zoom voor dikke stoffen

Monteer in plaats van de persvoet de blindzoomvoet. (1)

### Nb:

Voor het maken van goede blindzomen is een beetje oefening nodig. Maak altijd eerst een proefzoom voor u aan de slag gaat.

Vouw de stof zoals op de tekening te zien is, met de achterzijde boven (2). Leg de stof onder de voet. Draai het handwiel vooruit tot de naald links volledig gedaald is. De naald moet net in de vouw dringen (3). Stel de geleider na (4) met de knop (5) tot de geleider aanligt op de vouw. Druk het voetpedaal licht in en naai met geringe snelheid en leid de stof langs de geleider.

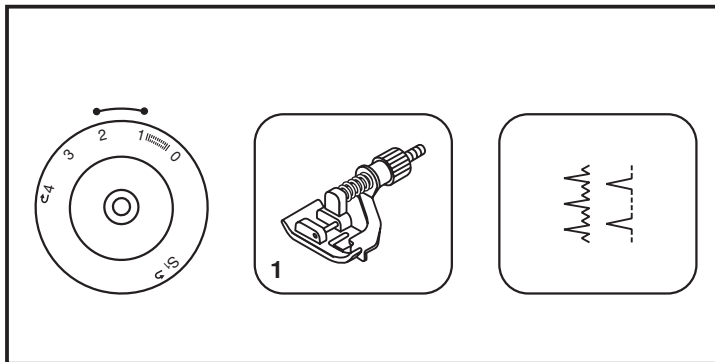

## FR Ourlet invisible/ point de lingerie

Pour les ourlets de rideaux, pantalons, jupes, etc.

⋈...⋈ Ourlet invisible pour étoffes extensibles.

⋈...⋈ Ourlet invisible pour étoffes fortes.

Changez le pied presseur pour monter le pied pour ourlet invisible (1).

### Nota:

Il faut de la pratique pour réussir les ourlets invisibles. Faites toujours un essai avant de réaliser votre couture.

Repliez le tissu comme illustré, avec la face envers sur le dessus (2). Placez le tissu sous le pied. Tournez le volant vers l'avant à la main jusqu'à ce que l'aiguille soit parvenue à fond à gauche. Elle doit tout juste percer le pli du tissu (3). Ajustez le guide (4) en tournant la molette (5) de manière à ce que le guide repose juste contre le pli. Cousez doucement en appuyant légèrement sur la pédale de commande et en guidant le tissu le long du bord du guide.

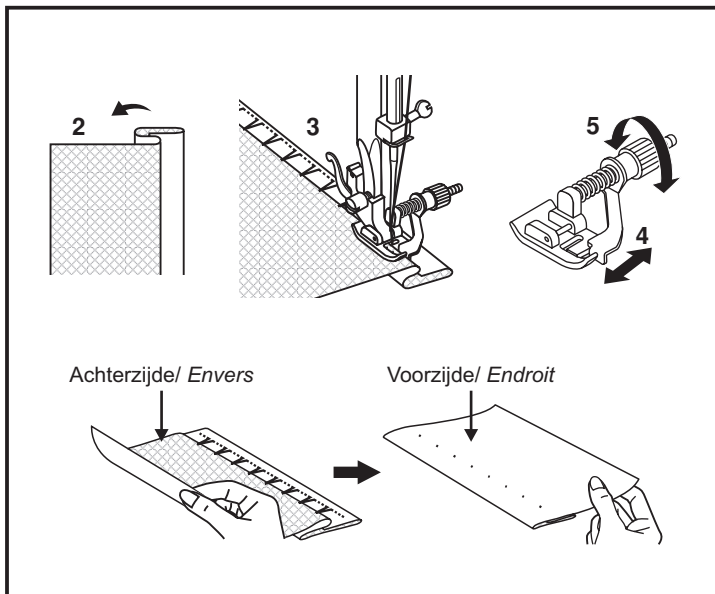

## NL Overhandse steek

Aan elkaar naaien, afwerken, blinde zomen.  
Zet de steeklengteknop in de stand "S1".

### Schuine overhandse steek

Voor dunne breistoffen, jerseys, kragen en gebreide ribboorden. (1)

### Dubbele overhandse steek

Voor dunne breistoffen, breiwerk en voor het aan elkaar naaien van stoffen. (2)

Alle overhandse steken zijn geschikt voor het in één keer naaien en afwerken van zomen alsmede voor zichtbare assemblages.

Voor het afwerken moet de naald zich net boven de rand van de stof worden geplaatst.

#### Opgepast:

Gebruik nieuwe balpennaalden of stretchnaalden!

## FR Points de surjet

Assemblage, finition, ourlets visibles.

Tournez la molette de longueur de point sur la position "S1".

### Surjet oblique

Pour les tricots fins, les jerseys, les cols et les bords-côtes. (1)

### Point de surjet double

Pour les tricots fins, tricots main, assemblages. (2)

Tous les points de surjet conviennent pour la couture et la finition des bords, ainsi que pour les assemblages visibles, en une seule opération.

Pour les travaux de finition, l'aiguille doit passer juste par-dessus la lisière du tissu.

#### Attention:

Servez-vous d'aiguilles neuves, d'aiguilles à pointe bille ou d'aiguilles pour tissu extensible!

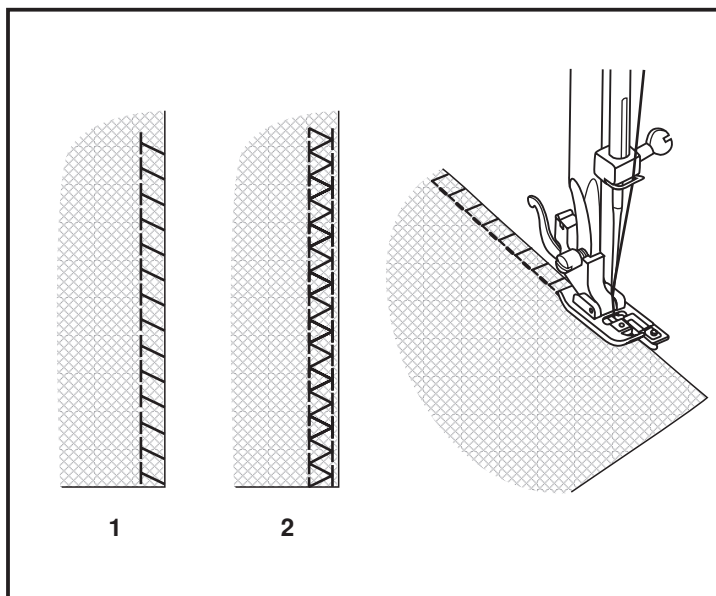
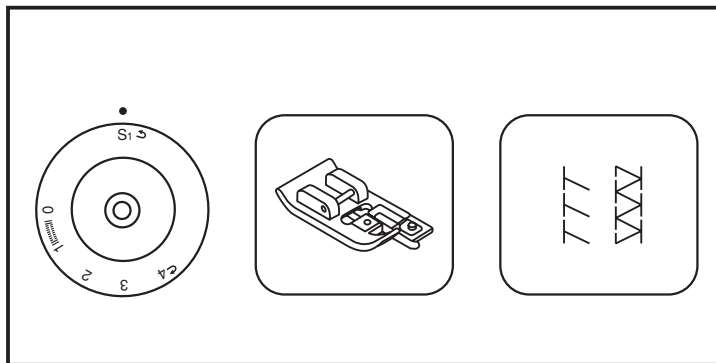

## NL Knopen aannaaien

Breng de transporteurafdekplaat aan (1).

Leg het materiaal onder de voet. Leg de knoop op de afgetekende plaats en trek de voethendel omlaag. Zet de steekselectieknoop in de stand "B" en maak enkele aanhechtingssteken. Kies een zigzagsteekbreedte die overeenkomt met de afstand tussen de twee gaten van de knoop. Draai het handwiel en kijk of de naald goed in het linker- en rechtergat van de knoop gaat (stel zonodig de steekbreedte bij). Naai met lage snelheid en maak ongeveer 10 steken. Zet vervolgens de steekselectieknoop in de stand "B" en maak een paar aanhechtingssteken.

Een verstevigingstukje kunt u meennaaien met een stopnaald (3). Naai bij knopen met vier gaten eerste de bovenste twee (2), schuif de stof naar voren en naai de onderste twee (3).

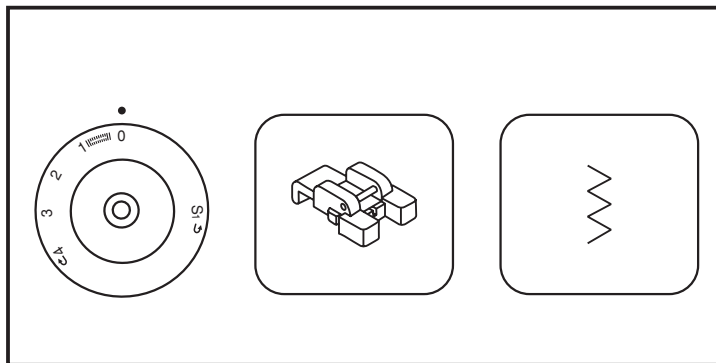

## FR Pose de boutons

Installez la plaquette couvre-entraînement (1).

Positionnez l'ouvrage sous le pied. Placez le bouton à la position marquée et abaissez le pied. Tournez le cadran de sélection du point sur la position "C" et faites quelques points d'arrêt. Sélectionnez la largeur du point zigzag en fonction de la distance entre les deux trous du bouton. Tournez le volant pour voir si l'aiguille entre bien sans obstruction dans les trous de droite et de gauche (ajustez la largeur du point en fonction du bouton). Cousez lentement le bouton en faisant environ 10 points. Tournez ensuite le cadran de sélection du point sur la position "B" et faites quelques points d'arrêt.

S'il y a besoin d'une patte, placez une aiguille à repriiser sur le bouton et cousez (3). Pour les boutons à 4 trous, cousez tout d'abord dans les deux trous de devant (2), poussez l'ouvrage vers l'avant et cousez ensuite dans les deux trous de derrière, comme décrit (3).

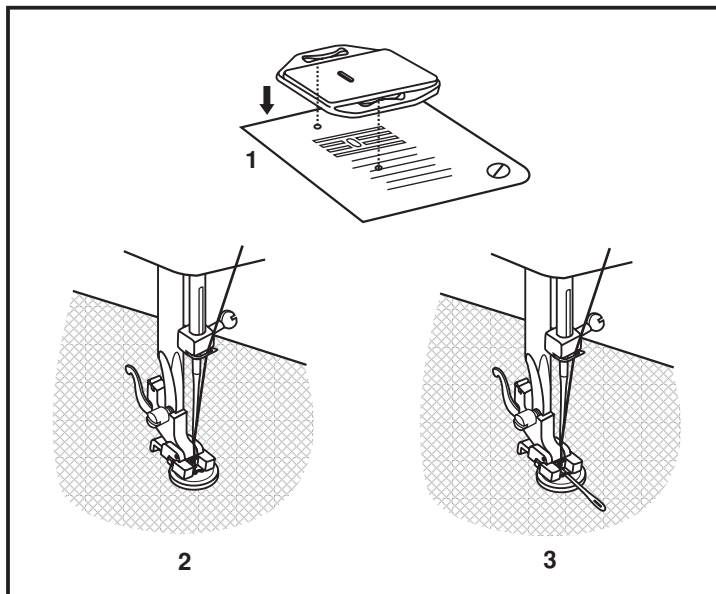

## Vorbereidingen:

Verwijder de zigzagvoet en monteer de knoopsgatvoet. Stel de steeklengte in tussen "0,5" en "1". De steekdichtheid is afhankelijk van de stofdikte

**Nb:** Maak altijd eerst een proefknoopsgat.

## Stof voorbereiden:

Meet de diameter van de knoop en voeg 0,3 cm voor de versterkingsribben. Voeg bij dikke knopen wat meer toe. Teken op de stof de positie en de lengte van het knoopsgat af.

Plaats de stof zodanig dat de naald zich op het verst van u verwijderde merkstreepje bevindt.

Trek de knoopsgatvoet zo dicht mogelijk naar u toe.

Breng de voet omlaag.

a. Draai de steekselectieknoop op "  ". Naai op matige snelheid tot aan het eindmerk.

b. Draai de steekselectieknoop op "  " en stik 5 à 6 verstevigingssteken.

c. Draai de steekselectieknoop op "  " en naai het linkerdeel van het knoopsgat tot aan het eindmerk.

d. Draai de steekselectieknoop op "  " en stik een paar verstevigingssteken.

Neem de stof onder de voet uit. Trek de bovendraad door de achterkant van de stof en knoop de boven- en onderdraad samen. Snijd het knoopsgat in het midden open met het tommelesje en pas daarbij op, de steken aan de linker- en rechterkant niet door te snijden.

## Tips:

- Voor de beste resultaten moet u de bovendraadspanning iets losser zetten.
- Gebruik bij dunne en rekbare stoffen verstevigingsmateriaal.
- Bij stretchstoffen en tricots wordt aangeraden, paspel te gebruiken.
- De zigzagsteek moet over het paspel gestikt worden (e).

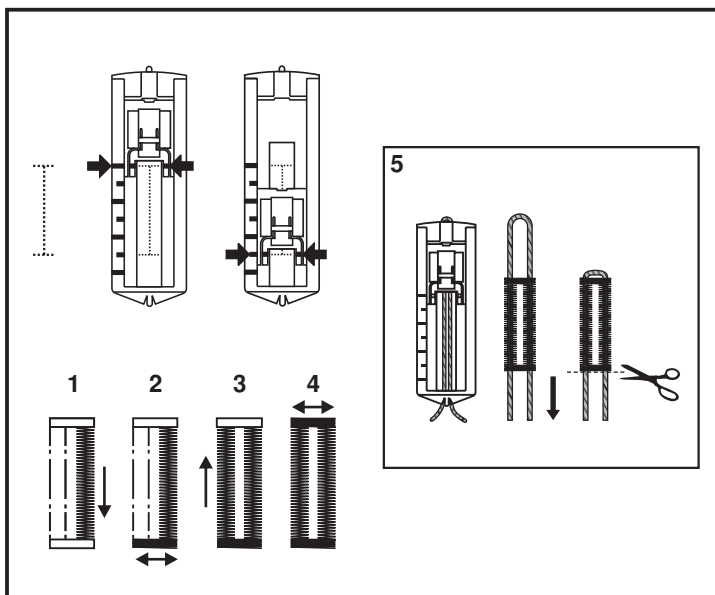
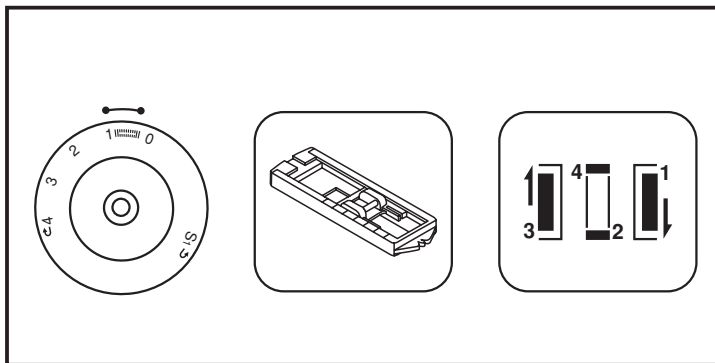

## FR Couture des boutonnières

### Préparatifs:

Enlevez le pied zigzag et montez le pied pour boutonnières. Positionnez la molette de longueur de point entre "0,5" et "1". La densité des points dépend de l'épaisseur du tissu.

**Nota:** Faites toujours une boutonnière d'essai.

### Préparation du tissu:

Mesurez le diamètre du bouton et ajoutez 0,3 cm pour les barrettes de renfort. Si le bouton est très épais, ajoutez plus par rapport au diamètre mesuré. Marquez la position et la longueur de la boutonnière sur le tissu.

Positionnez le tissu de manière à ce que l'aiguille se trouve sur la marque la plus éloignée de vous.

Tirez le pied pour boutonnières vers vous aussi loin qu'il peut aller.

Abaissez le pied.

- Tournez le cadran de sélection de point sur "1". Cousez à vitesse modérée jusqu'à ce que vous parveniez à la marque terminale.
- Tournez le cadran de sélection de point sur "2" et cousez 5 à 6 points de renfort.
- Tournez le cadran de sélection de point sur "3" et cousez la partie gauche de la boutonnière jusqu'à la marque située à l'extrémité la plus éloignée de vous.
- Tournez le cadran de sélection de point sur "4" et cousez quelques points de renfort.

Sortez le tissu de dessous le pied. Tirez le fil supérieur à travers l'envers du tissu et nouez les fils supérieur et inférieur. Coupez le centre de la boutonnière au moyen du couteau à boutonnière, en prenant garde à ne pas couper les points d'un côté ou de l'autre.

### Conseils:

- Réduisez légèrement la tension du fil supérieur pour obtenir de meilleurs résultats.
- Pour les tissus fins et extensibles, utilisez un matériau de renfort.
- Pour les tissus extensibles et les tricots, il est conseillé de se servir d'une guimpe. Le point zigzag doit passer par-dessus la guimpe (e).

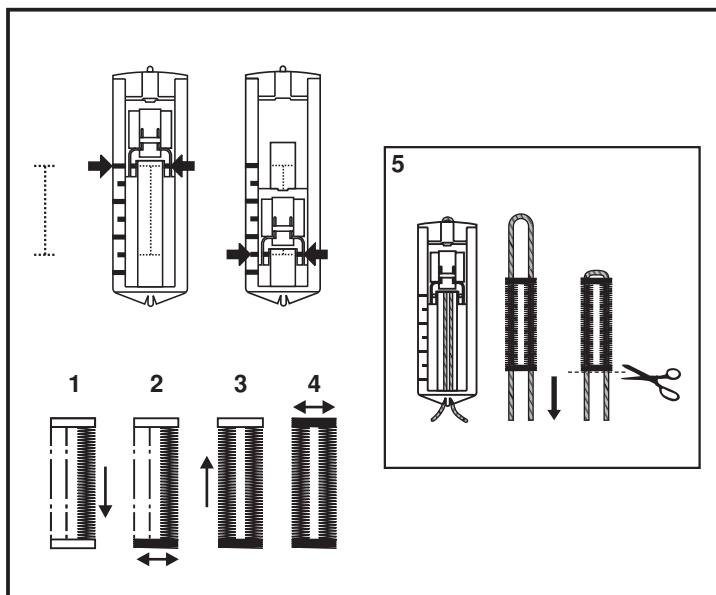
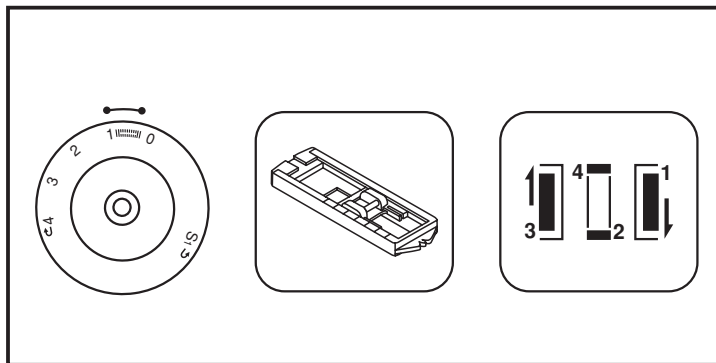



## NL Ritssluitingen en paspels

Stel de machine in als op de tekening te zien is (1).

De ritsvoet kan links of rechts gemonteerd worden, afhankelijk van de kant van de voet waar genaaid moet worden (2).

Om verder dan de ritsopening te naaien moet de naald in de stof worden gestoken, de persvoet moet omhooggezet worden en het treklijpje moet onder de persvoet door worden gedrukt. Breng de voet omlaag en naai verder.

Het is eveneens mogelijk, een sierkoordje in een geerband te naaien, waardoor een paspel verkregen wordt (3).

Zet de steeklengteknop tussen "1" en "4" (als functie van de stofdikte).

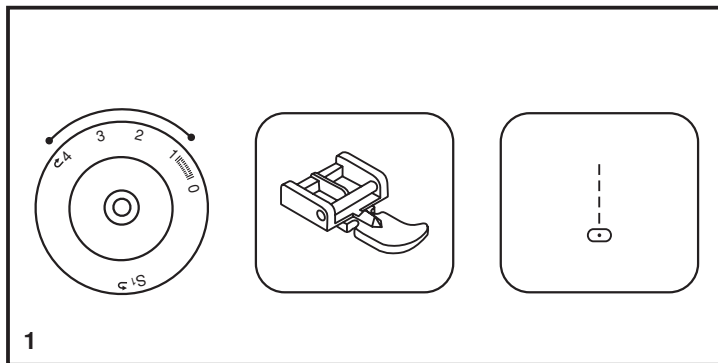

## FR Fermetures à glissière et passepoils

Régalez la machine comme illustré (1).

Le pied pour fermetures à glissière peut être inséré à droite ou à gauche, en fonction du côté du pied sur lequel vous allez coudre (2).

Pour coudre au-delà de la tirette de la fermeture à glissière, abaissez l'aiguille dans le tissu, relevez le pied presseur et poussez la tirette par derrière le pied presseur. Abaissez le pied et continuez à coudre.

Il est également possible de coudre une longueur de cordonnet à l'intérieur d'une bande en biais de manière à former un "passepoil" (3).

Positionnez la molette de longueur de point entre "1" et "4" (en fonction de l'épaisseur du tissu).

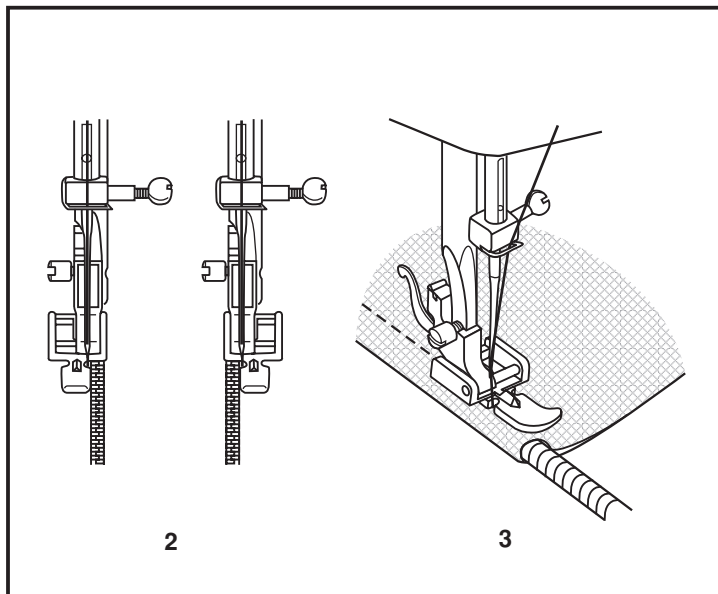

## NL Naaien met de zoomvoet

Zomen in dunne of transparante stof.

Stel de machine in als op de tekening te zien is (1).

Vouw de rand van de stof om. Draai aan het begin van de zoom tweemaal ongeveer 3 mm om de rand en naai 4 □ 5 aanhechtingssteken. Trek het garen een weinig naar achteren. Steek de naald in de stof, zet de persvoet omhoog en geleidde vouw in de gleuf van de voet (2).

Trek de rand van de stof voorzichtig naar u toe en zet de persvoet omlaag. Naai terwijl u de stof in de gleuf geleidt; licht de stof wat op en trek deze enigszins naar links (3).

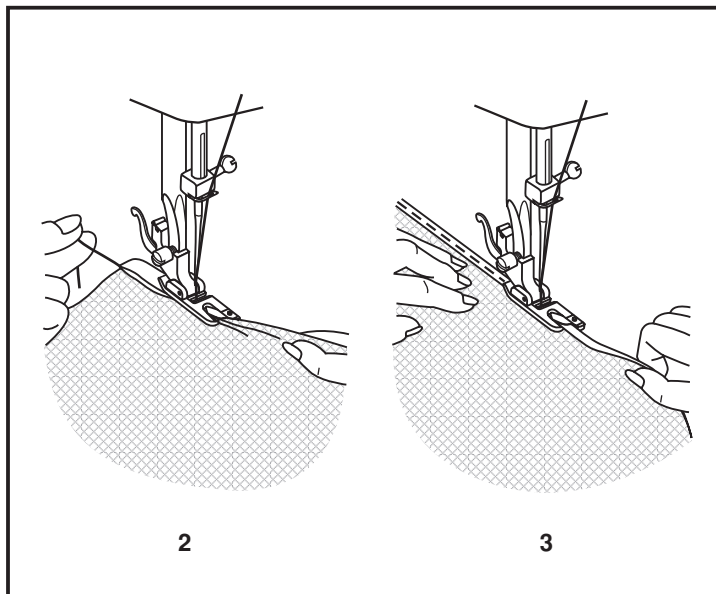
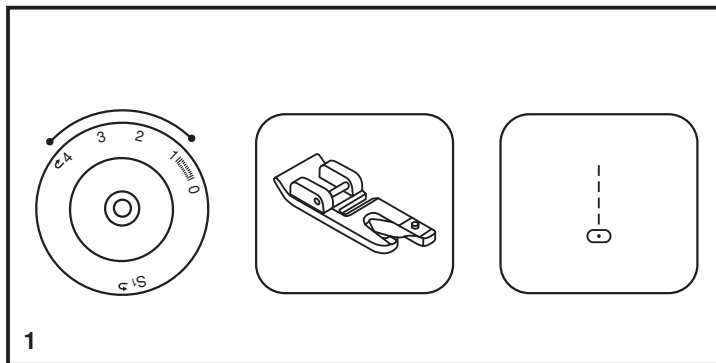

## FR Couture avec le pied ourleur

Pour les ourlets sur les tissus fins ou transparents.

Réglez la machine comme illustré (1).

Repliez le bord du tissu. Au début de l'ourlet, tournez autour du bord deux fois d'environ 3 mm et cousez 4 à 5 points d'arrêt. Tirez le fil légèrement vers l'arrière. Enfoncez l'aiguille dans le tissu, relevez le pied presseur et guidez le pli dans la rainure du pied (2).

Tirez doucement le bord du tissu vers vous et abaissez le pied presseur. Commencez à coudre tout en guidant le tissu dans la rainure ; pour ce faire, levez-le et tenez-le légèrement vers la gauche (3).

## NL Zigzag in 3 etappes

Kant en elastiek naaien, stoppen, verstellen, kanten afwerken.

Stel de machine in als op de tekening te zien is (1).

Leg de stof onder de persvoet. De steeklengte kan sterk worden ingekort (A).

Voor het herstellen van een scheur verdient het aanbeveling, aan de achterkant een stuk stof te gebruiken. De steekdichtheid kan worden ingesteld met de steeklengte. Naai om te beginnen het midden en daarna links en rechts. Naai, afhankelijk van stof en scheur, 3 à 5 rijen steken. (B)

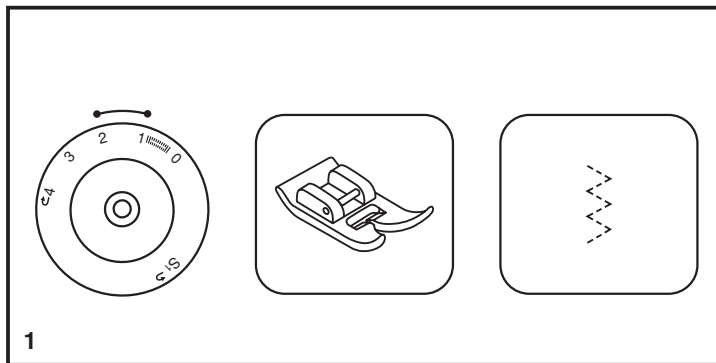

## FR Zigzag en 3 étapes

Couture sur dentelle et élastique, raccommodage, rapiécage, renforcement de bords.

Réglez la machine comme illustré (1).

Placez la pièce en position. La longueur du point peut être raccourcie pour produire des points très rapprochés (A).

Pour raccommoder une déchirure, il est conseillé de prendre un morceau de tissu pour renforcer l'envers. Vous pouvez faire varier la densité des points en jouant sur la longueur de point. Cousez d'abord au centre, puis faites chevaucher des deux côtés. En fonction du type de tissu et des dégâts, cousez de 3 à 5 rangs de points. (B)

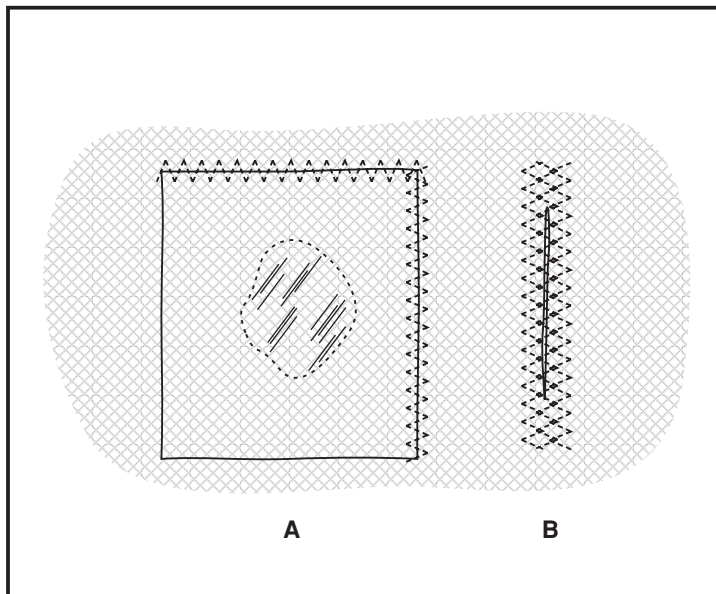

## NL Steken selecteren

### Drievoudige rechte steek: (1)

Moeilijk te naaien stoffen.

Zet de steeklengteknop in de stand "S1".

De machine naait twee steken vooruit en één steek achteruit. Dit geeft een drievoudige versterking.

### Drievoudige zigzagsteek: (2)

Voor moeilijk te naaien stoffen, zomen en het samenvoegen van decoratieve delen.

Zet de steeklengteknop in de stand "S1".

De drievoudige zigzagsteek is uitermate geschikt voor moeilijk te naaien stoffen zoals denim, corduroy, enz.

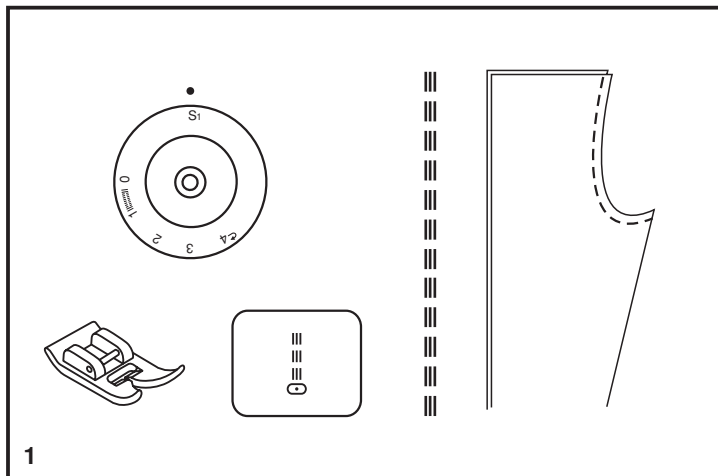

## FR Sélection des points

### Point droit triple: (1)

Pour les assemblages résistants.

Tournez la molette de longueur de point sur la position "S1".

La machine coud deux points en avant et un point en arrière. Ceci réalise un triple renfort.

### Zigzag triple: (2)

Pour les assemblages résistants, les ourlets et les assemblages décoratifs.

Tournez la molette de longueur de point sur la position "S1".

Le zigzag triple convient pour les étoffes fortes telles que le jean, le velours, etc.

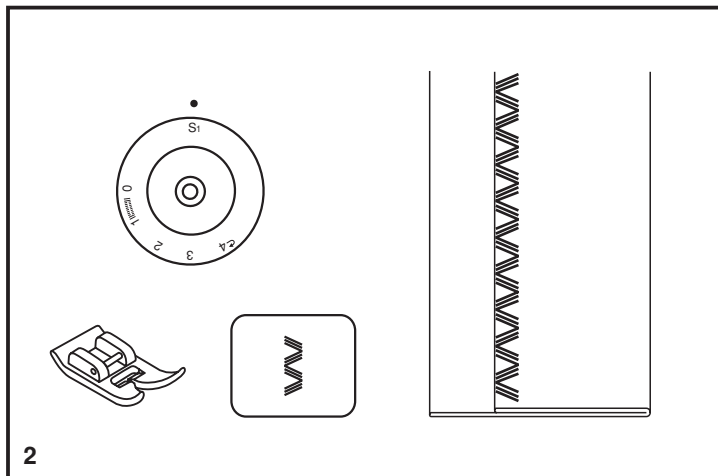

## NL Elastische steek

Assemblages, zomen, T-shirts, ondergoed, enz.

Stel de machine in als op de tekening te zien is (1).

Deze steek is geschikt voor alle soorten jersey alsmede voor geweven stoffen (2).

Naai op een afstand van 1 cm van de rand en knip de rest af (3).

Steekselectieknop op "D", steeklengteknop op "S1".

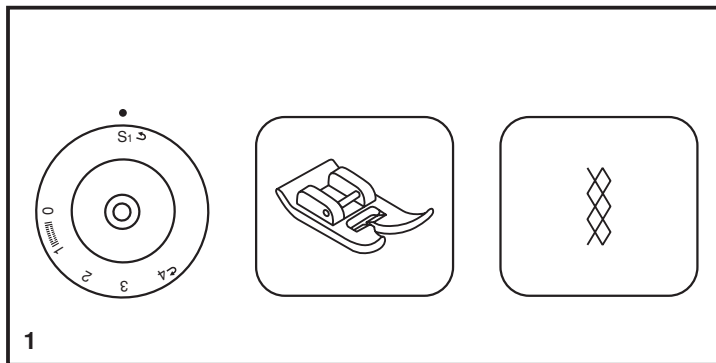

## FR Point élastique

Assemblages, ourlets, tee-shirts, sous-vêtements, etc.

Réglez la machine comme illustré (1).

Ce point peut être utilisé pour tous les types de jersey ainsi que pour les étoffes tissées (2).

Cousez à 1 cm du bord du tissu et coupez l'excédent de tissu (3).

Sélecteur de point sur "D", molette de longueur de point sur "S1".

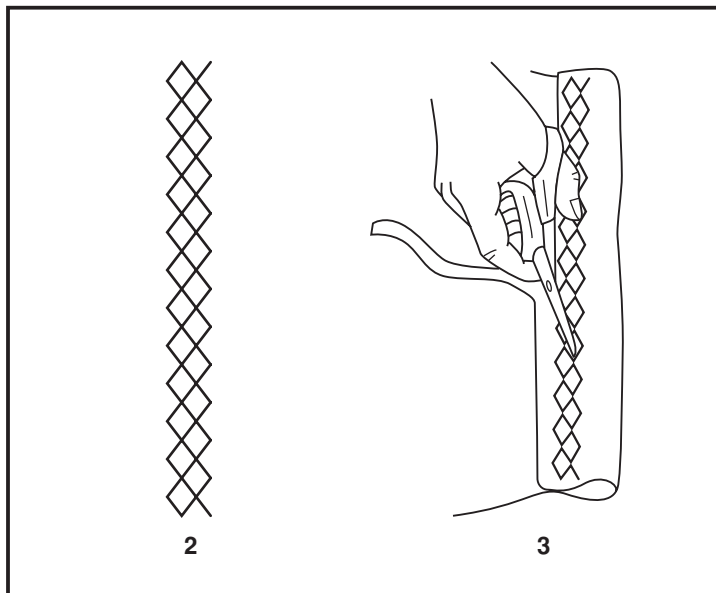

## NL Naaien met de koordvoet

Siereffecten, kussens, tafellakens enz.

Stel de machine in als op de tekening te zien is (1). Sierkoord kan met verscheidene steken worden genaaid zoals bij voorbeeld de zigzagsteek, de drievoudige zigzagsteek en de siersteken (1).

Steek het koord tussen de veer op de gleuf en de voet. Het koord moet in de gleuf lopen. Er kunnen één, twee of drie koorden genaaid worden. De steeklengte is een functie van het aantal koorden en de geselecteerde steek (2/3).

Zet de steekselectieknop op "C".

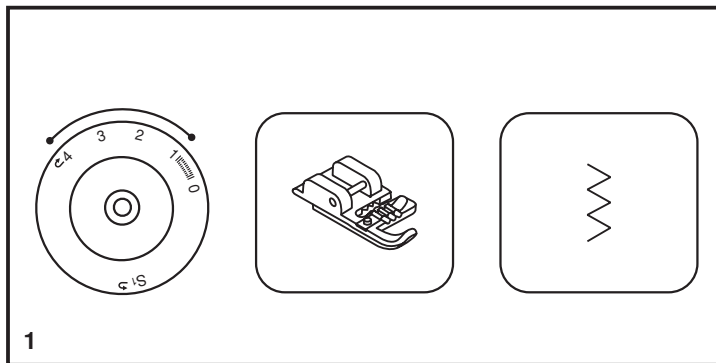

## FR Couture avec le pied guide-cordonnet

Effets décoratifs, coussins, nappes, etc.

Réglez la machine comme illustré (1). Divers points peuvent convenir afin de coudre du cordonnet, p. ex. le zigzag, le zigzag triple, les points décoratifs (1).

Insérez le cordonnet entre le ressort couvrant la rainure et le pied. Le cordonnet doit passer dans la rainure. Il est possible de coudre un, deux ou trois cordonnets. La largeur du point est réglée en fonction du nombre de cordonnets et du point choisi (2/3).

Réglez le sélecteur de point sur "C".

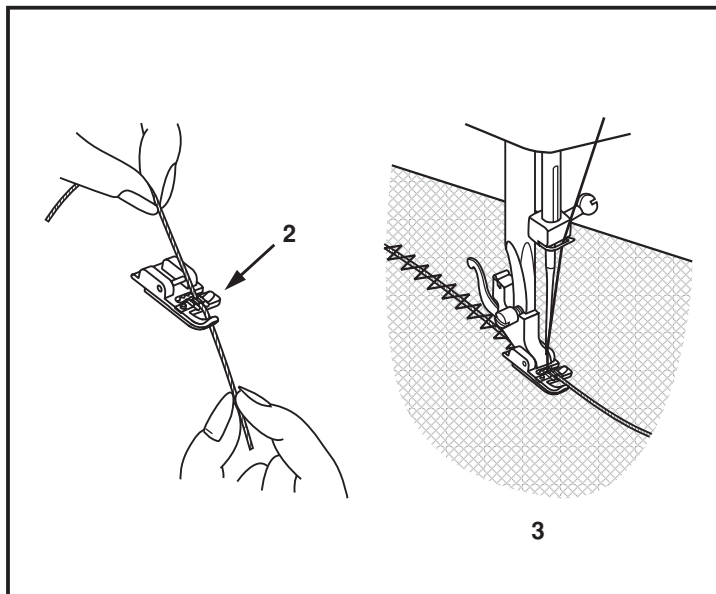

## NL Stoppen

Stel de machine in als op de tekening te zien is (1).

Monteer de transporteurafdekplaat (2).

Demonteer de persvoet (3).

Bevestig de stopvoet op de persvoet. Hendel (A) moet zich achter de naaldborgbout bevinden (B). Druk de stopvoet stevig van achteren vast en draai de bout (C) aan (4).

Naai om te beginnen rondom het gat (om rafelen te voorkomen) (5).

Eerste rij: werk van links naar rechts. Draai de stof een kwartslag en naai er overheen.

Het verdient aanbeveling een stopraam te gebruiken, dat vergemakkelijkt het stoppen en geeft betere resultaten.

Zet de steekselectieknop op "A".

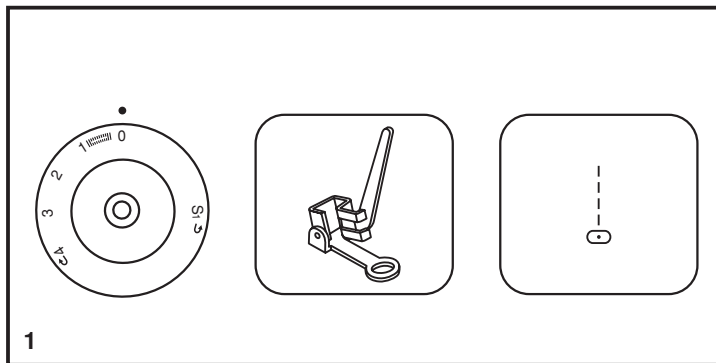

## FR Racommodage

Réglez la machine comme illustré (1).

Montez la plaque couvre-entraînement (2).

Enlevez le pied presseur (3).

Montez le pied à repriser sur le support de pied presseur. Le levier (A) doit se trouver derrière la vis de serrage de l'aiguille (B). Enfoncez fermement le pied à repriser depuis l'arrière avec l'index et serrez la vis (C) (4).

Cousez tout d'abord autour du bord du trou (pour arrêter les fils) (5).

Premier rang : travaillez toujours de gauche à droite. Faites pivoter l'ouvrage d'un quart de tour et recousez par-dessus.

Il est conseillé de se servir d'une bague à repriser pour faciliter la couture et obtenir de meilleurs résultats.

Réglez le sélecteur de point sur "A".

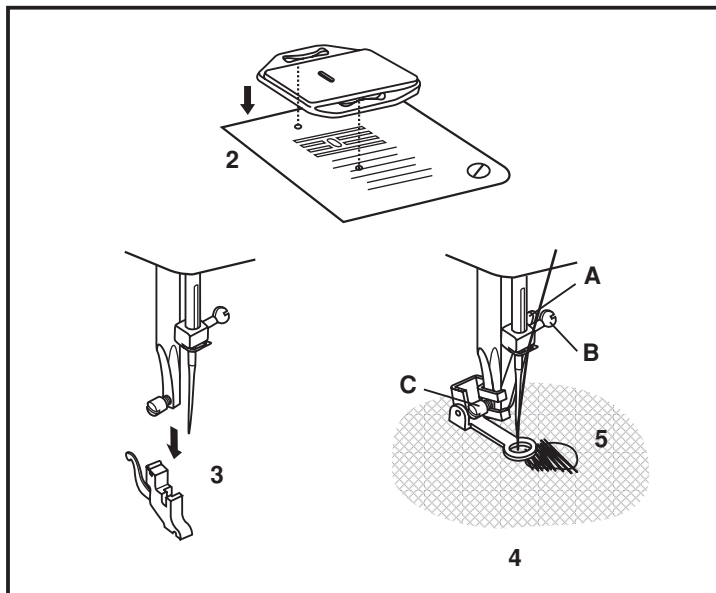

## NL Praktische steken

Stel de machine in als op de tekening te zien is (1).  
Stel de steeklengteknoop in aan de hand van de te naaien stof.

### Schelp-rijgsteek "A"

Voor sierranden.

Geschikt voor transparante, dunne en -stretchstoffen. De breedste steek moet net iets over de rand vallen om een schelppeffect te bereiken.

### Kantelsteek "B"

Voor het aan elkaar naaien van panden, naaien op elastiek en zichtbaren zomen.

Deze steek is geschikt voor moeilijk te naaien en zeer dikke stoffen.

### Accoladesteek "C"

Voor het aan elkaar naaien van stoffen, tafellinnen en tafelkleden.

Decoratieve assemblages met ajoureffecten. Plisseren met koordje of elastiek.

## FR Points pratiques

Régalez la machine comme illustré.

Tournez la molette de longueur de point en fonction du tissu utilisé.

### Ourlet à coquilles (A)

Pour les bords décoratifs.

Convient pour les bords de tissus transparents, fins et extensibles. Le point le plus large doit passer juste par-dessus le bord du tissu afin de créer l'effet de coquilles.

### Rempart (B)

Pour les assemblages plats, la couture sur élastique, les ourlets visibles.

Ce point peut être utilisé pour les tissus les plus forts et les plus épais.

### Accolade (C)

Pour les assemblages, sets de table, nappes.

Assemblages décoratifs avec effet ajouré. Froncis avec cordonnet ou élastique fronceur.

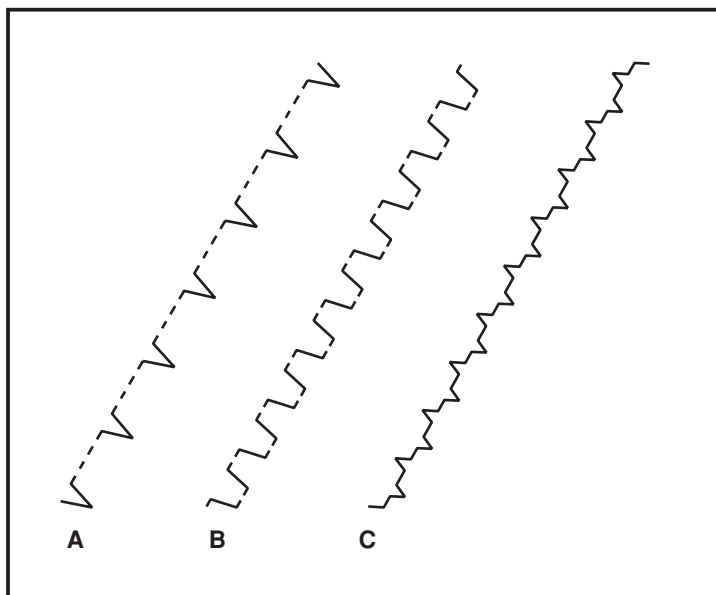
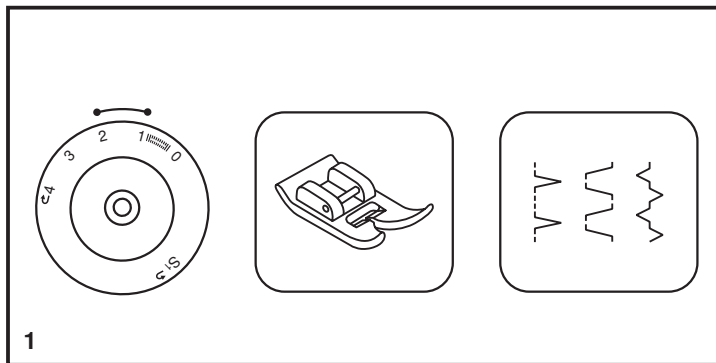



## NL Quiltsteken

Stel de steekselectieknop in als op de tekening te zien is.

Bevestig de quiltsteekgeleider in de persvoethouder en stel de benodigde afstand in.

Druk de stof vooruit en naai de rijen waarbij de quiltsteekgeleider evenwijdig moet blijven met de vorige stekenrij.

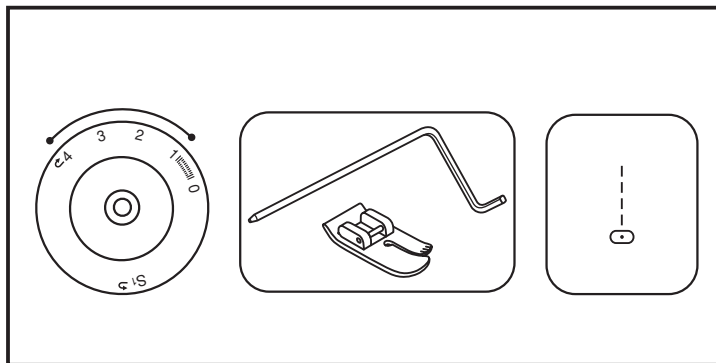

## FR Matelassage

Réglez le sélecteur de point comme illustré.

Insérez le guide de matelassage dans le support de pied presseur et réglez l'espace selon vos désirs.

Faites avancer le tissu et cousez des rangs successifs en faisant passer le guide tout au long du rang de points précédent.

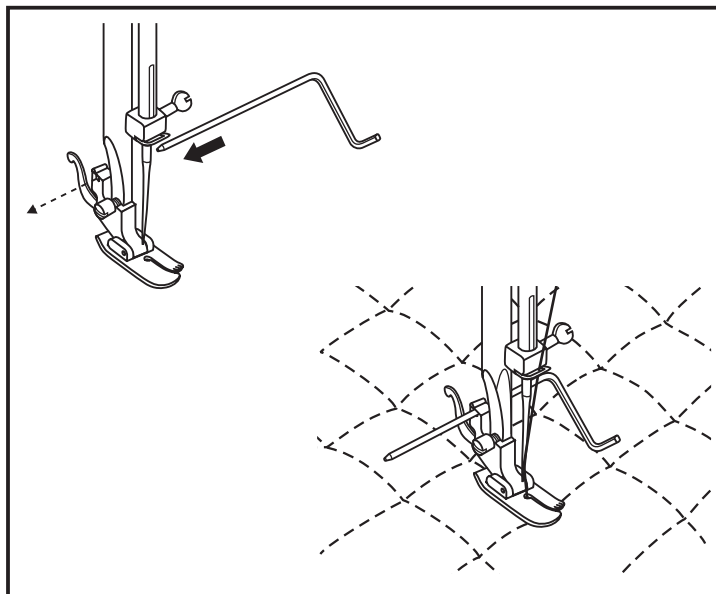

## NL Plisseersteken

Stel de steekselectieknop in als op de tekening te zien is.

1. Monteer de plisseervoet.
2. Naai één of meerdere rijen rechte steken. trek aan de onderdraad om de stof verder te rimpelen.
3. Moet de stof nog meer gerimpeld worden, verminder dan de bovendraadspanning (tot ongeveer 2) zodat de onderdraad op de onderkant van de stof ligt.
4. Trek aan de onderdraad om de stof verder te plisseren.

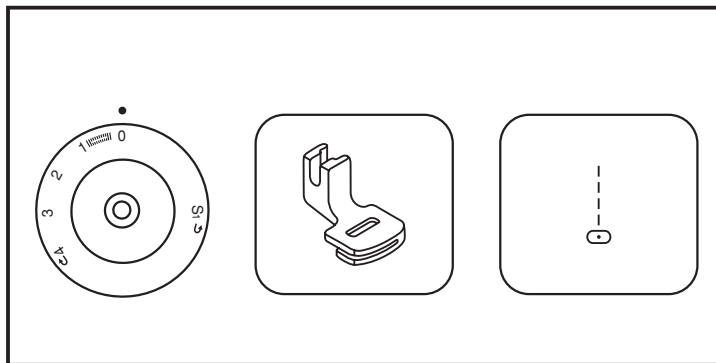

## FR Fronçage

Réglez le sélecteur de point comme illustré.

1. Montez le pied fronçeur.
2. Cousez un seul rang ou plusieurs rangs de points droits. Tirez le fil inférieur pour faire froncer plus le tissu.
3. S'il faut faire froncer encore plus, détendez le fil supérieur (jusqu'à 2 environ) de manière à ce que le fil inférieur passe sur l'envers du tissu.
4. Tirez le fil inférieur pour faire froncer plus le tissu.

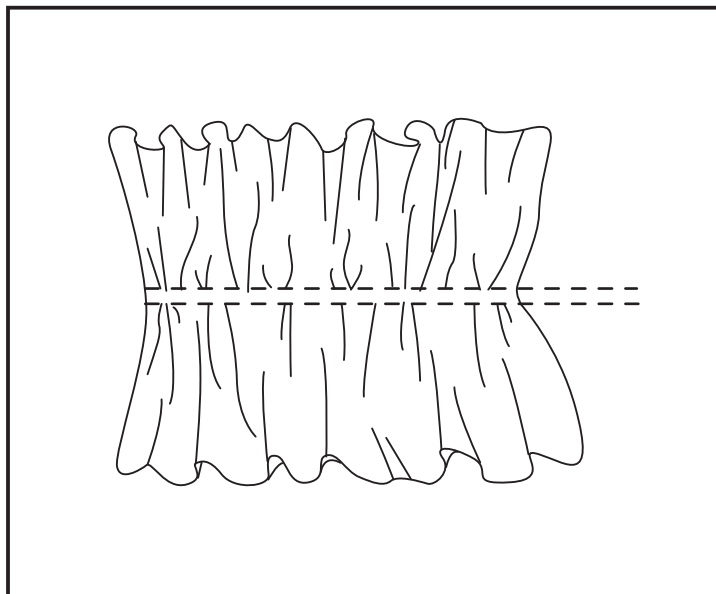

## NL Patchworksteken

Met deze steken worden twee stukken stof met een geringe tussenruimte aan elkaar gezet.

1. Sla de randen van de twee stukken stof om voor de zoom en rijg de randen aan een stuk dun papier maar laat daartussen een kleine ruimte.
2. Zet de steekselectieknop op "H". Zet de steeklengteknop in de stand "S1".
3. Trek zacht aan de twee draden en stik langs de rand.  
\*Gebruik enigszins dikker garen dan normaal.
4. Verwijder na het naaien de rijgdraad en het papier. Leg aan de achterzijde aan het begin en het einde van de naden knopen.

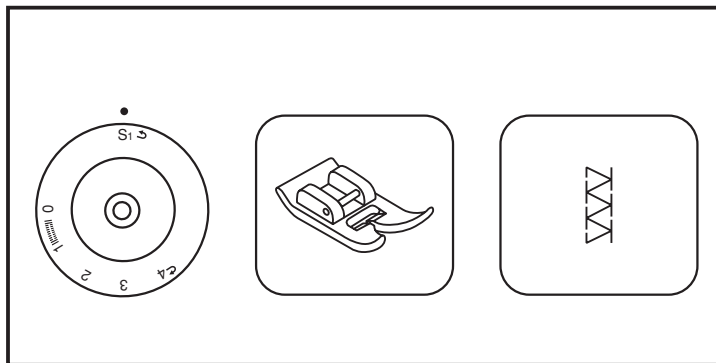

## FR Patchwork

Ces points sont utilisés pour assembler deux morceaux de tissu tout en laissant un léger espace entre eux.

1. Repliez les bords des deux pièces de tissu pour l'ourlet et bâtissez les bords sur un morceau de papier fin en laissant un petit espace entre eux.
2. Réglez le sélecteur de point sur la position "H". Tournez la molette de longueur de point sur "S1".
3. Piquez le long du bord, en tirant légèrement les deux fils lorsque vous commencez à coudre.  
\*Pour coudre, servez-vous de fils légèrement plus gros que la normale.
4. Une fois la couture terminée, enlevez le bâti et le papier. Finissez en faisant des nœuds sur l'envers au début et à la fin de l'assemblage.

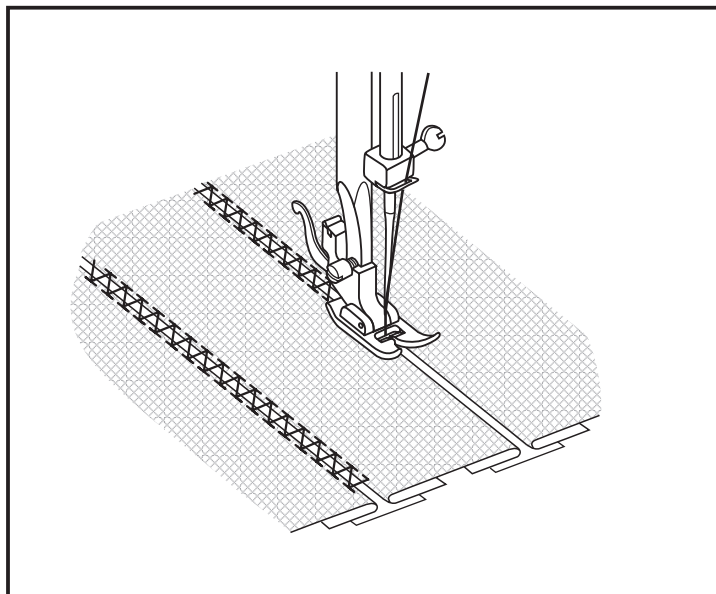

## NL Appliceersteken

- Stel de steeklengte in met de steeklengteknop.
- Selecteer een kleine zigzagsteek.
- Knip het motief uit en rijg het aan de stof.
- Naai de applicatie langs de buitenrand vast.
- Knip de stof buiten de steken af. Niet in de steken knippen.
- Verwijder de rijgdraad.
- Leg onder de applicatie knopen in de boven- en onderdraad of rafelen te voorkomen.

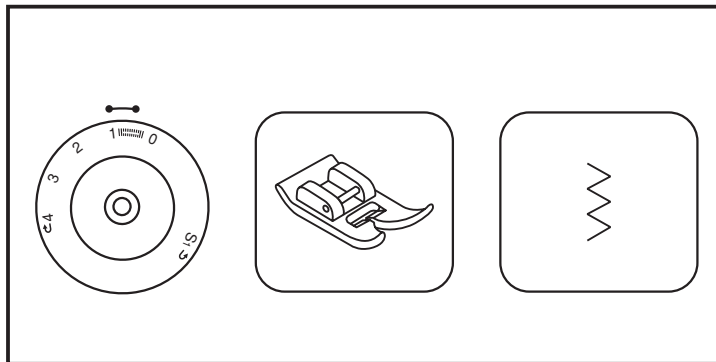

## FR Applique

- Tournez la molette de longueur de point sur la longueur désirée.
- Amenez le cadran du sélecteur de points sur un zigzag de faible largeur.
- Découpez le motif de l'applique et bâtissez-le sur le tissu.
- Cousez lentement tout autour du motif.
- Coupez l'excédent de matériau en-dehors de points. Prenez garde à ne pas couper de points.
- Enlevez le fil du bâti.
- Nouez les fils supérieur et inférieur sous l'applique de manière à éviter tout effilochage.

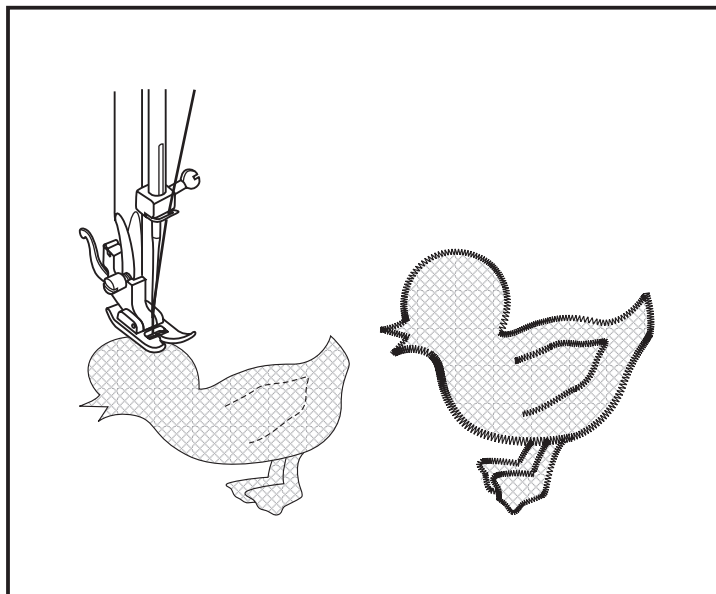

### Transporteurafdekplaat aanbrengen

- Stel de machine in als op de tekening te zien is.
- Demonteer de persvoet en de persvoethouder.
- Monteer de transporteurafdekplaat
- Trek de persvoethendel omlaag voor u met naaien begint.
- Selecteer de steekbreedte aan de hand van de lettergrootte of het Motief.

### Vorbereidingen voor monogrammen en borduren

- Teken de letters of het motief op de achterzijde van de stof.
- Span de stof zo strak mogelijk op het borduurraam.
- Leg het werk onder de naald. Kijk of de persvoethouderstang zich in de laagste stand bevindt.
- Draai het handwiel en trek de onderdraad door de stof omhoog. Maak op het beginpunt een paar aanhechtingssteken.
- Neem het borduurraam tussen de duim en wijsvinger van elke hand, druk met de middelvinger en de ringvinger op de stof en steun de buitenkant van het borduurraam op de pink.

\* Niet meegeleverd.

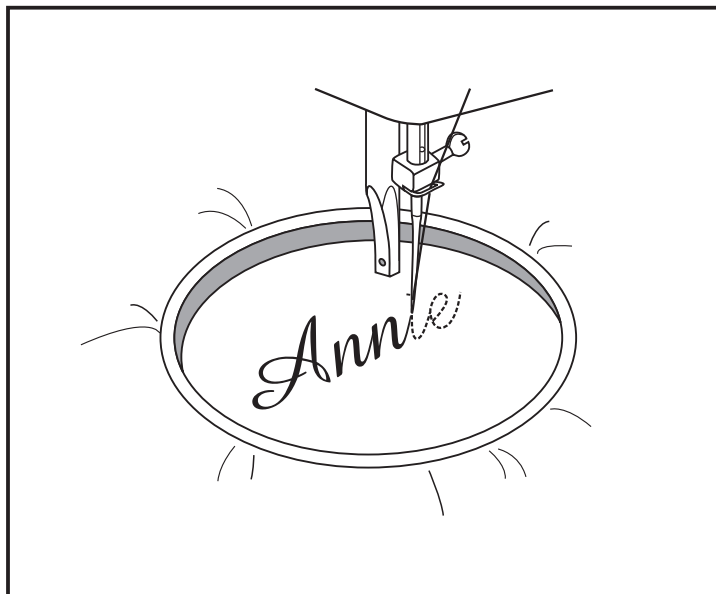
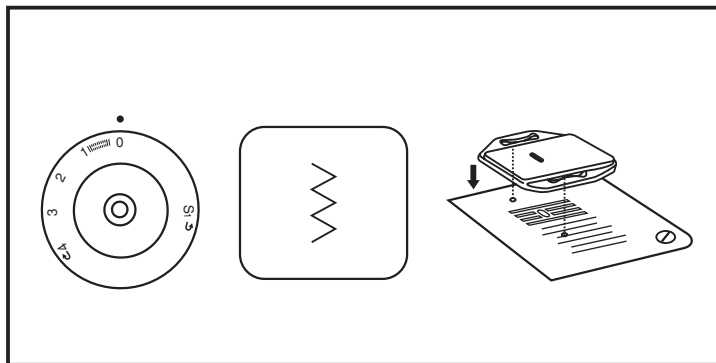

### Recouvrement des griffes d'entraînement

- Réglez la machine comme illustré ci-contre.
- Déposez le pied presseur et son support.
- Montez la plaque couvre-entraînement.
- Abaissez le levier releveur de pied presseur avant de commencer à coudre.
- Ajustez la largeur du point en fonction de la taille des lettres ou du motif.

### Préparation en vue de la réalisation d'un monogramme et d'une broderie

- Dessinez les lettres ou le motif désiré sur l'envers du tissu.
- Tendez le tissu le plus possible sur le cercle à broder.
- Placez le tissu en dessous de l'aiguille. Assurez-vous que le montant du pied presseur est descendu à sa position la plus basse.
- Tournez la commande d'équilibrage vers vous de manière à faire remonter le fil inférieur à travers le tissu. Cousez quelques points d'arrêt au point de départ de la broderie.
- Maintenez le cercle à broder au moyen du pouce et de l'index de chaque main, tout en appuyant sur le tissu avec le majeur et l'annulaire et en soutenant l'extérieur du cercle avec l'auriculaire.

\* Le cercle à broder n'est pas fourni avec la machine.

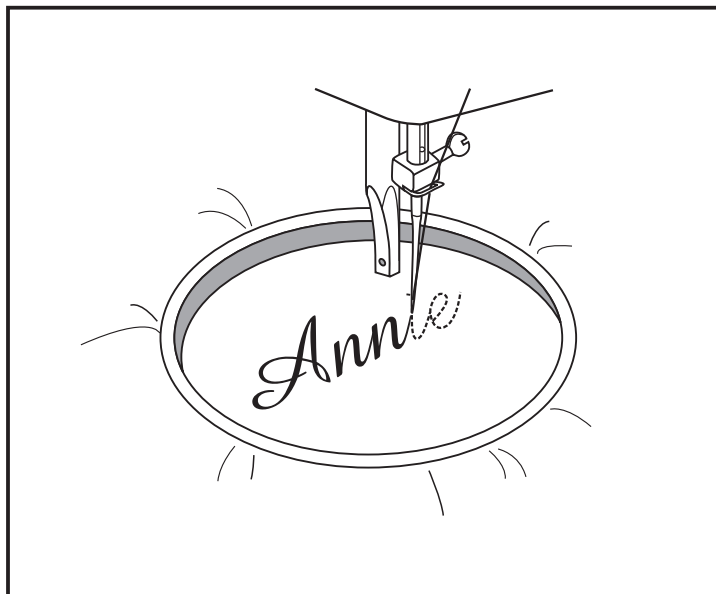
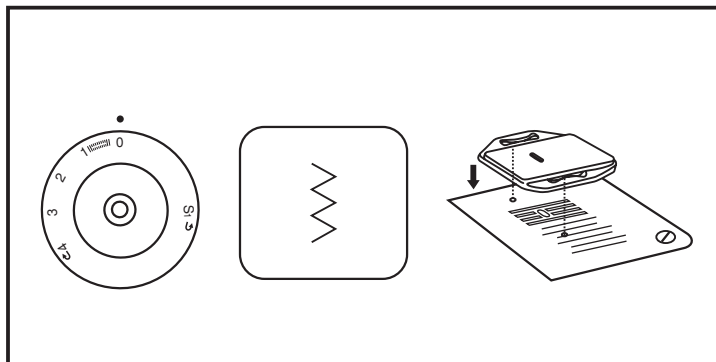

## NL Monogrammen maken en borduren met een borduurraam\*

### Monogrammen

1. Beweeg het borduurraam langzaam maar met constante snelheid langs de letters.
2. De laatste letter wordt afgemaakt met enkele rechte steken.

### Borduren

1. Beweeg het borduurraam al stikkende langs het motief.
2. Stik het motief van buiten naar binnen en van binnen naar buiten vol. Zorg dat de steken dicht naast elkaar komen te liggen.
  - \* U kunt een lange steek maken door het borduurraam snel te bewegen; u verkrijgt een korte steek door het borduurraam langzaam te bewegen.
3. Aan het einde maakt u een paar rechte steken om af te hechten.

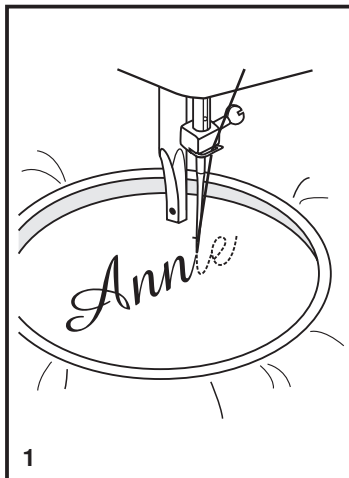

## FR Réalisation de monogrammes et broderie avec cercle à broder\*

### Monogrammes

1. Cousez en déplaçant lentement le cercle selon le tracé des lettres à vitesse constante.
2. Une fois la dernière lettre achevée, arrêtez en cousant quelques points droits.

### Broderie

1. Piquez le contour du motif en déplaçant le cercle à broder.
2. Remplissez le motif en partant de son contour en allant vers l'intérieur et de l'intérieur vers l'extérieur jusqu'à ce que le remplissage soit complet. Faites des points très proches les uns des autres.
  - \* On réalise un point long en déplaçant le cercle rapidement et un point court en le déplaçant lentement.
3. Arrêtez au moyen de quelques points droits à la fin du motif.

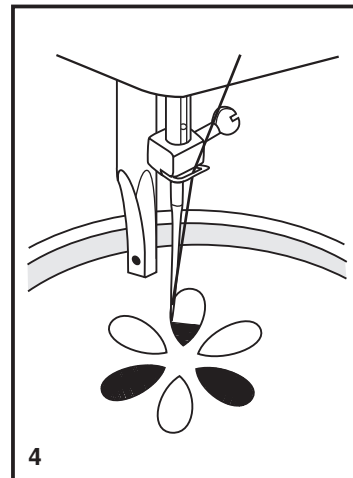
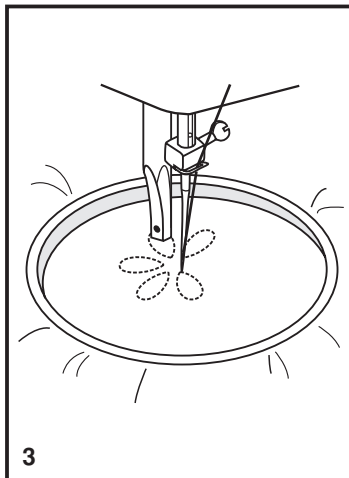

## NL Boventransportvoet

\* De boventransportvoet is leverbaar als een optie. De voet wordt niet standaard meegeleverd.

**Probeer zoveel mogelijk een andere voet te gebruiken; de boventransportvoet is uitsluitend bestemd voor uitzonderingsgevallen.**

De standaardvoet biedt gemakkelijker stofdoorvoer en zicht op het naaiwerk. De standaardvoet levert uitstekende resultaten over een breed assortiment stoffen, van de dunste mousselines tot denim in meerdere lagen.

De als optie leverbare boventransportvoet biedt een gelijkmatig transport van de boven- en onderlaag van de stof wat kreuken, wegglijden en "plakken" voorkomt. De voet is uitsluitend geschikt voor moeilijk te transporteren stoffen.

1. Zet de persvoetstang omhoog.
2. Schroef de persvoethouderbout tegen de wijzers van de klok in los (3) en verwijder de persvoethouder.
3. De boventransportvoet wordt als volgt gemonteerd:
  - i) Steek de naaldborgbout in de vork (2).
  - ii) Druk de kunststof bevestigingskop naar rechts tegen de persvoethouder vast.
  - iii) Breng de persvoetstang omlaag.
  - iv) Draai de borgbout van de persvoet met de wijzers van de klok mee vast.
4. De naaldborgbout en de borgbout van de persvoethouder moeten beide stevig vastgeschroefd worden.
5. Trek het garen van de spoel omhoog en leg het, samen met het garen van de naald, achter de boventransportvoet.

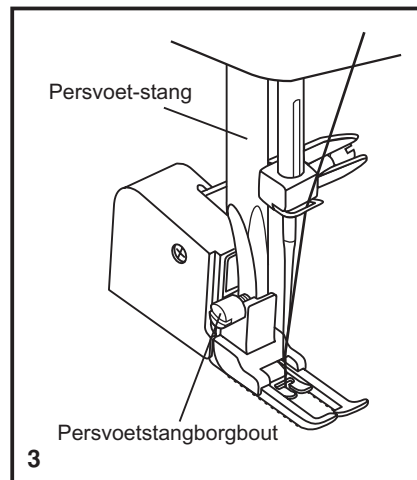
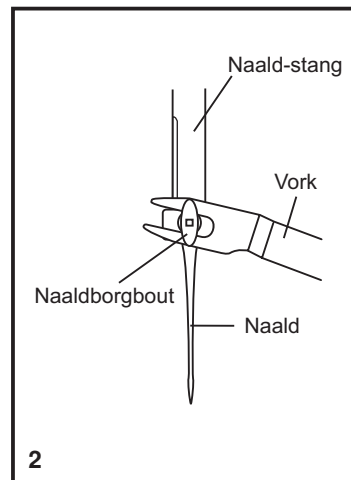
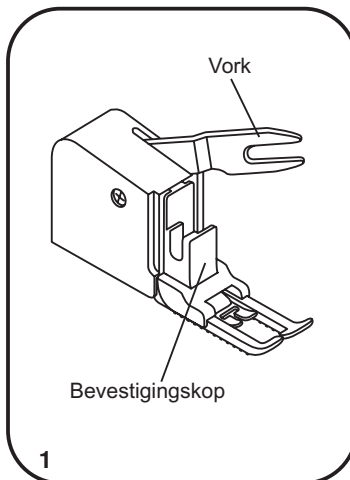



## FR Pied à double entraînement

\* Le pied à double entraînement est un accessoire disponible en option. Il n'est pas fourni d'origine avec la machine.

**Essayez toujours de coudre tout d'abord sans le pied à double entraînement; celui-ci ne doit être utilisé qu'en cas d'absolue nécessité.**

En effet, il est plus facile de guider le tissu et vous avez une meilleure vision de l'assemblage lorsque vous vous servez du pied standard normalement monté sur la machine. Celle-ci permet de réaliser des travaux d'excellente qualité sur un vaste éventail de tissu allant des mousselines les plus délicates à la toile de jeans en plusieurs épaisseurs.

Le pied à double entraînement disponible en option égalise l'avance des couches supérieure et inférieure de tissu et améliore la mise en regard des carreaux, rayures et autres motifs. Ce pied contribue à empêcher une avance irrégulière des tissus très difficiles.

1. Relevez le montant du pied presseur.
2. Déposez le "support de pied" en tournant la vis de fixation sur le montant dans le sens inverse des aiguilles d'une montre (3).
3. Fixez le pied à double entraînement à la machine en procédant comme suit:
  - i) Le bras fourchu doit s'engager dans le dispositif de serrage à vis de l'aiguille (2).
  - ii) Faites coulisser la "tête de fixation" en plastique de gauche à droite de manière à ce qu'elle s'enclenche dans le "montant de pied presseur".
  - iii) Abaissez le "montant de pied presseur".
  - iv) Remettez la "vis de fixation du montant de pied presseur" en place et tournez-la dans le sens des aiguilles d'une montre.
4. Assurez-vous que la "vis de serrage de l'aiguille" et la "vis de fixation du montant de pied presseur" sont toutes deux solidement vissées.
5. Tirez le fil de la canette vers le haut et placez-le, en même temps que le fil de l'aiguille, par-derrière le pied à double entraînement.

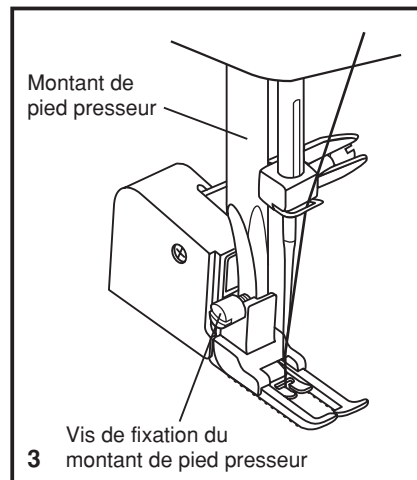
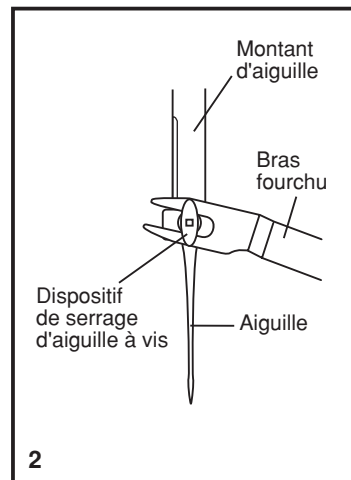
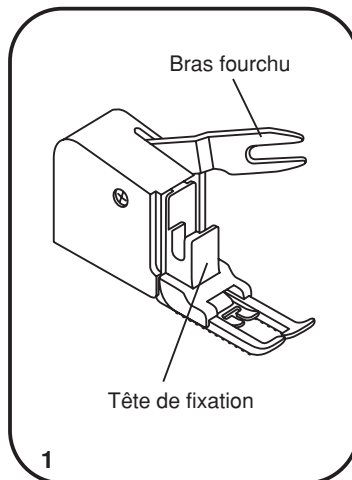

**Opgepast:**

Neem de netstekker uit de wandcontactdoos.  
De naaimachine mag pas gereinigd worden wanneer deze spanningsloos is.

**Naaldplaat verwijderen:**

Draai de naald met het handwiel in de hoogste stand. Open de scharnierende kap aan de voorzijde en draai de schroeven van de naaldplaat los met de schroevendraaier (1).

**Transporteur tanden reinigen:**

Verwijder de spoelhouder en maak het spoelhuis schoon met het meegeleverde borstelje (2).

**Reinigen en oliën van de spoelhaak:**

Verwijder de spoelhouder. Draai de twee borgpallen (a) van de spoelhaak naar buiten. Verwijder het loophuis (b) en de spoelhaak (c) en maak deze schoon met een zachte doek. Draai het loophuis met het handwiel naar links (d). Breng de spoelhaak aan (c) en zet deze vast met de twee borgpallen. Breng de spoelhouder, de spoel en de naaldplaat aan. (3)

**Belangrijk:**

Verwijder regelmatig vlokken en stukjes garen. De naaimachine moet periodiek onderhouden worden door een van onze servicecentra.

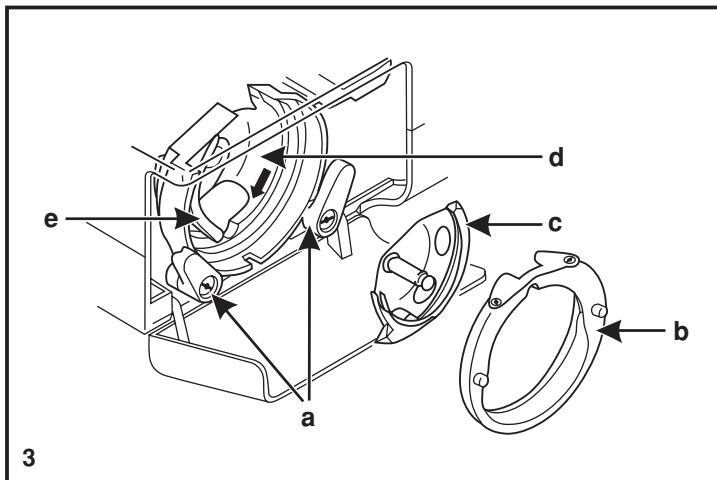
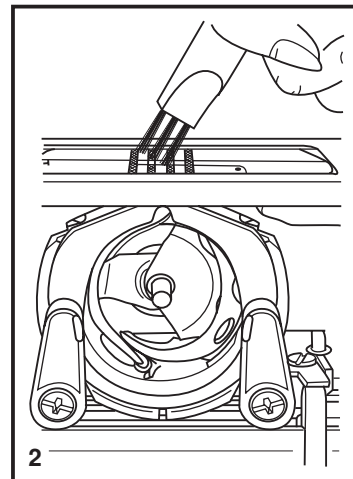
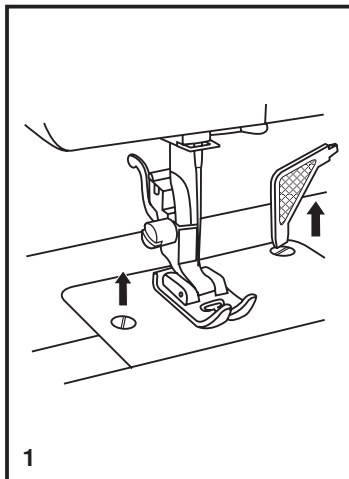

**Attention:**

Isolez la machine de l'alimentation électrique en débranchant la fiche de son cordon d'alimentation de la prise de courant. Lors du nettoyage de la machine, cette dernière doit toujours être isolée de l'alimentation électrique.

**Dépose de la plaque à aiguille:**

Tournez le volant jusqu'à ce que l'aiguille soit relevée à fond. Ouvrez le capot frontal articulé et dévissez les vis de la plaque à aiguille au moyen du tournevis (1).

**Nettoyage des griffes d'entraînement:**

Sortez la boîte à canette et servez-vous de la brosse fournie pour nettoyer toute la zone (2).

**Nettoyage et lubrification du crochet:**

Sortez la boîte à canette. Pivotez les deux loquets de maintien du crochet (a) vers l'extérieur. Enlevez l'étrier de la coursière (b) et le crochet (c) et nettoyez avec un chiffon doux. Tournez le volant jusqu'à ce que la coursière (d) se trouve à gauche. Remettez le crochet (c) en place et rabattez ses deux loquets de maintien. Remontez la boîte à canette et la canette et remettez la plaque à aiguille en place. (3)

**Important:**

La bourre et les débris de fil doivent être éliminés périodiquement. Par ailleurs, la machine doit être confiée pour révision à l'une de nos agences de service à intervalles réguliers.

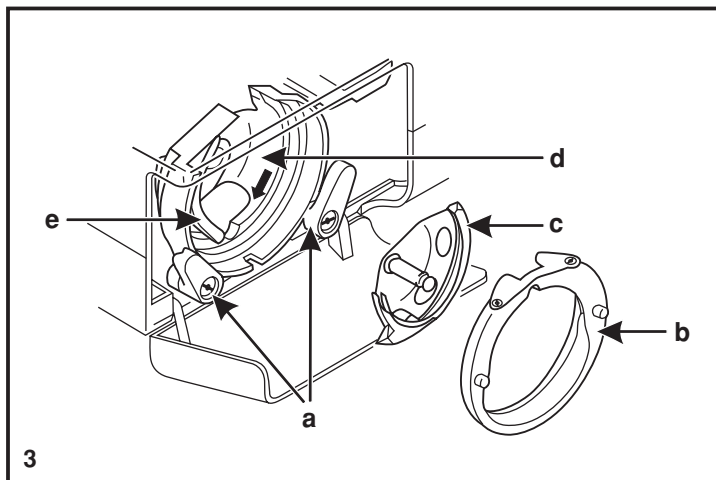
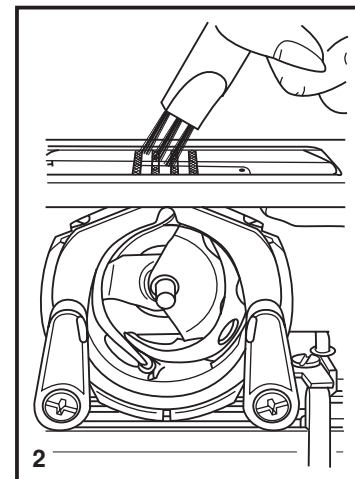
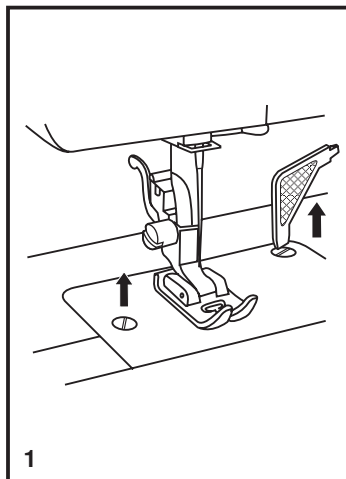

<b>Probleem</b>	<b>Oorzaak</b>	<b>Oplossing</b>
Bovendraad breekt	<ol style="list-style-type: none"><li>1. Machine niet goed ingeregen.</li><li>2. Garen te strak gespannen.</li><li>3. Garen te dik voor het naaldooog.</li><li>4. Naald niet goed aangebracht.</li><li>5. Garen om de klossen gewikkeld.</li><li>6. Naald beschadigd.</li></ol>	<ol style="list-style-type: none"><li>1. Opnieuw inrijgen.</li><li>2. Garenspanning verminderen (lager nummer).</li><li>3. Dikkere naald gebruiken.</li><li>4. Naald verwijderen en met de platte kant van de kolf naar achteren plaatsen.</li><li>5. Klos verwijderen en het garen er op wikkelen.</li><li>6. Naald vervangen.</li></ol>
Onderdraad breekt	<ol style="list-style-type: none"><li>1. Spoelhouder verkeerd aangebracht.</li><li>2. Spoelhouder verkeerd ingeregen.</li><li>3. Onderdraad te strak gespannen.</li></ol>	<ol style="list-style-type: none"><li>1. Spoelhouder verwijderen, opnieuw aanbrengen en aan het garen trekken. Het garen moet gemakkelijk van de spoel getrokken kunnen worden.</li><li>2. Controleer de spoel en de spoelhouder.</li><li>3. Onderdraadspanning verminder zoals beschreven.</li></ol>
Overgeslagen steken	<ol style="list-style-type: none"><li>1. Naald niet goed aangebracht.</li><li>2. Naald beschadigd.</li><li>3. Verkeerde naald.</li><li>4. Voet niet goed gemonteerd.</li></ol>	<ol style="list-style-type: none"><li>1. Naald verwijderen en met de platte kant van de kolf naar achteren plaatsen.</li><li>2. Nieuwe naald aanbrengen.</li><li>3. Naald kiezen aan de hand van garen en stof.</li><li>4. Controleren en beter aanbrengen.</li></ol>
Naald gebroken	<ol style="list-style-type: none"><li>1. Naald beschadigd.</li><li>2. Naald niet goed aangebracht.</li><li>3. Verkeerde naald voor deze stof.</li><li>4. Verkeerde voet.</li></ol>	<ol style="list-style-type: none"><li>1. Nieuwe naald aanbrengen.</li><li>2. Naald opnieuw aanbrengen (platte kant naar achteren).</li><li>3. Naald kiezen aan de hand van garen en stof.</li><li>4. Andere voet gebruiken.</li></ol>
Steken te los	<ol style="list-style-type: none"><li>1. Machine niet goed ingeregen.</li><li>2. Spoelhouder verkeerd ingeregen.</li><li>3. Verkeerde naald/stof/garencombinatie.</li><li>4. Verkeerde garenspanning.</li></ol>	<ol style="list-style-type: none"><li>1. Inrijgen controleren.</li><li>2. Spoelhouder inrijgen aan de hand van de tekening.</li><li>3. De naalddikte moet absoluut geschikt zijn voor het garen en de stof.</li><li>4. Garenspanning nastellen.</li></ol>
Stof rimpelt of lubbet	<ol style="list-style-type: none"><li>1. Naald te dik voor de stof.</li><li>2. Verkeerde steeklengte.</li><li>3. Garen te strak gespannen.</li></ol>	<ol style="list-style-type: none"><li>1. Dunnere naald gebruiken.</li><li>2. Steeklengte nastellen.</li><li>3. Spanning nastellen.</li></ol>
Onregelmatige steken, hortende doorvoer	<ol style="list-style-type: none"><li>1. Slechte kwaliteit garen.</li><li>2. Spoelhouder verkeerd ingeregen.</li><li>3. Er is aan de stof getrokken.</li></ol>	<ol style="list-style-type: none"><li>1. Beter garen gebruiken.</li><li>2. Spoelhouder verwijderen, opnieuw inrijgen en beter aanbrengen.</li><li>3. Tijdens het naaien niet aan de stof trekken.</li></ol>
Lawaaiige machine	<ol style="list-style-type: none"><li>1. Machine moet geolied worden.</li><li>2. Stof of olie op de spoelhaak of de naaldstang.</li><li>3. Naald beschadigd.</li></ol>	<ol style="list-style-type: none"><li>1. Nasmeren volgens de voorschriften.</li><li>2. Spoelhaak en transporteurklauwen schoonmaken volgens voorschrift.</li><li>3. Naald vervangen.</li></ol>
Machine verstopt	Het garen zit vast in de spoelhaak.	Bovendraad en spoelhouder losnemen, handwiel heen en weer draaien en garenresten verwijderen. Nasmeren volgens de voorschriften.

<b>Problèmes</b>	<b>Causes</b>	<b>Solutions</b>
Rupture du fil supérieur	<ol style="list-style-type: none"><li>1. La machine n'a pas été enfilée correctement.</li><li>2. Le fil est trop tendu.</li><li>3. Le fil est trop gros pour l'aiguille.</li><li>4. L'aiguille n'a pas été mise en place correctement.</li><li>5. Le fil est entouré autour de la tige support de bobine.</li><li>6. L'aiguille est endommagée.</li></ol>	<ol style="list-style-type: none"><li>1. Renfilez la machine.</li><li>2. Réduisez la tension du fil (chiffre plus petit).</li><li>3. Choisissez une aiguille plus grosse.</li><li>4. Enlevez l'aiguille et remettez-la en place (côté plat vers l'arrière).</li><li>5. Enlevez la bobine et enrroulez le fil dessus.</li><li>6. Remplacez l'aiguille.</li></ol>
Rupture du fil inférieur	<ol style="list-style-type: none"><li>1. La boîte à canette n'a pas été mise en place correctement.</li><li>2. La boîte à canette est mal enfilée.</li><li>3. Le fil inférieur est trop tendu.</li></ol>	<ol style="list-style-type: none"><li>1. Enlevez la boîte à canette, remettez-la en place et tirez sur le fil. Le fil doit venir facilement.</li><li>2. Vérifiez la canette et la boîte à canette.</li><li>3. Réduisez la tension du fil inférieur comme décrit.</li></ol>
Points sautés	<ol style="list-style-type: none"><li>1. L'aiguille n'a pas été mise en place correctement.</li><li>2. L'aiguille est endommagée.</li><li>3. L'aiguille utilisée n'est pas de la bonne taille.</li><li>4. Le pied n'est pas fixé correctement.</li></ol>	<ol style="list-style-type: none"><li>1. Enlevez l'aiguille et remettez-la en place (côté plat vers l'arrière).</li><li>2. Montez une aiguille neuve.</li><li>3. Choisissez une aiguille qui convienne au fil et au tissu.</li><li>4. Vérifiez et fixez-le correctement.</li></ol>
Rupture de l'aiguille	<ol style="list-style-type: none"><li>1. L'aiguille est endommagée.</li><li>2. L'aiguille n'a pas été mise en place correctement.</li><li>3. L'aiguille n'est pas de la bonne taille pour le tissu.</li><li>4. Le pied en place n'est pas le bon.</li></ol>	<ol style="list-style-type: none"><li>1. Montez une aiguille neuve.</li><li>2. Montez l'aiguille correctement (côté plat vers l'arrière).</li><li>3. Choisissez une aiguille qui convienne au fil et au tissu.</li><li>4. Choisissez le pied qui convient.</li></ol>
Points trop lâches	<ol style="list-style-type: none"><li>1. La machine n'a pas été enfilée correctement.</li><li>2. La boîte à canette n'a pas été enfilée correctement.</li><li>3. La combinaison aiguille/tissu/fil n'est pas bonne.</li><li>4. La tension du fil n'est pas bonne.</li></ol>	<ol style="list-style-type: none"><li>1. Vérifiez l'enfilage.</li><li>2. Enfilez la boîte à canette comme illustré.</li><li>3. La taille de l'aiguille doit impérativement convenir au fil et au tissu.</li><li>4. Corrigez la tension du fil.</li></ol>
Assemblages formant des fronces ou des godets	<ol style="list-style-type: none"><li>1. L'aiguille est trop grosse pour le tissu.</li><li>2. La longueur de point est mal réglée.</li><li>3. Le fil est trop tendu.</li></ol>	<ol style="list-style-type: none"><li>1. Choisissez une aiguille plus fine.</li><li>2. Refaites le réglage de longueur de point.</li><li>3. Détendez le fil.</li></ol>
Points irréguliers, avance irrégulière	<ol style="list-style-type: none"><li>1. Le fil est de mauvaise qualité.</li><li>2. La boîte à canette est mal enfilée.</li><li>3. Le tissu a été tiré.</li></ol>	<ol style="list-style-type: none"><li>1. Choisissez un fil de meilleure qualité.</li><li>2. Sortez la boîte à canette, renfilez-la et remettez-la en place correctement.</li><li>3. Ne tirez pas sur le tissu pendant que vous cousez, laissez la machine se charger de l'entraînement.</li></ol>
Machine bruyante	<ol style="list-style-type: none"><li>1. La machine doit impérativement être lubrifiée.</li><li>2. De la bourre ou de l'huile s'est accumulée sur le crochet ou le montant d'aiguille.</li><li>3. L'aiguille est endommagée.</li></ol>	<ol style="list-style-type: none"><li>1. Lubrifiez comme indiqué.</li><li>2. Nettoyez le crochet et les griffes d'entraînement comme indiqué.</li><li>3. Remplacez l'aiguille.</li></ol>
Bourrage de la machine	Le fil est coincé dans le crochet.	Enlevez le fil supérieur et la boîte à canette, tournez le volant en arrière et en avant à la main, puis ôtez les restants de fil. Lubrifiez comme indiqué.

