



JL-926

**Manuel d'instructions**

Siège auto pour enfants JL-926 GROUPE 0+/1/2/3

Convient aux enfants dès la naissance et jusqu'à 36 kg (de 0 mois à 11 ans)

**F****JL-926 GROUPE 0 + - I - II - III (0-36 Kg)**

Siège auto pour enfants JL-926 GROUPE 0+/1/2/3

Convient aux enfants dès la naissance et jusqu'à 36 kg (de 0 mois à 11 ans)

**INSTRUCTIONS DE SECURITE**

**Lire ces instructions avec attention en consacrant quelques minutes à la sécurité de votre enfant. De nombreux accidents facilement évitables sont dus à de la négligence et à un usage incorrect.**

Les instructions doivent être conservées avec le siège auto pendant toute la période d'utilisation en cas de dispositifs de rétention incorporés.

N'utilisez pas le siège à la maison. Il n'a pas été conçu pour un usage domestique mais exclusivement pour la voiture.

Avant de démarrer le véhicule, contrôlez que le siège est bien fixé. Ne modifiez en aucun cas le siège.

Ne laissez jamais votre enfant sans surveillance.

En cas d'urgence, il est important de libérer immédiatement votre enfant.

Cela signifie que la boucle de la ceinture s'ouvre facilement et qu'il faut apprendre à l'enfant qu'il ne s'agit pas d'un jouet.

Assurez-vous que toutes les parties sont correctement bouclées et qu'elles ne risquent pas d'être coincées dans les portières ou sous les sièges basculants.

Bloquer opportunément les bagages ou autres objets susceptibles de provoquer des blessures en cas d'accident.

Remplacez le revêtement du siège exclusivement par un revêtement préconisé par le fabricant.

Vérifiez périodiquement le harnais, et en particulier les points de blocage, les coutures et les courroies de réglage.

N'utilisez pas le siège si les composants sont endommagés ou s'ils se sont desserrés suite à un accident.

Le dossier du siège pour enfant doit être posé à plat contre le dossier du siège de la voiture.

Au besoin, réglez le repose-tête du siège.

Nous conseillons d'utiliser le siège pour enfant sur le siège arrière de la voiture. Les ceintures du siège pour enfant doivent rester bien tendues et adhérer au corps ; si votre enfant porte des vêtements trop volumineux, il est recommandé de les enlever pour améliorer la tension et donc la sécurité. Votre enfant doit toujours être attaché pour éviter tout risque de chute.

D'après le règlement UN/ECE n°16 ou tout règlement équivalent, il est obligatoire de fixer le siège pour enfant au siège de la voiture au moyen des ceintures de sécurité de cette dernière. Seule les ceintures à trois points sont admises.

**AVIS**

Cet article est un dispositif de retenue "Universel" pour enfants, homologué d'après le Règlement ECE 44.04 pour un usage général dans les automobiles et il s'adapte à la plupart des sièges de voiture, avec quelques exceptions. Ce dispositif de retenue pour enfants a été classé comme étant "Universel", selon les critères d'homologation les plus sévères, par rapport aux modèles précédents qui ne sont pas accompagnés du présent avis.

**APPLICABILITÉ**

Le siège auto pour enfants est adapté aux catégories de poids de 0+ a III (Gruppo 0+/1/2/3), ce qui veut dire pour des enfants de 0 à 36 kg de poids (de 0 mois à 11 ans environ).

**COMPOSANTS ET DISPOSITIFS INTERNES FIG. 1**

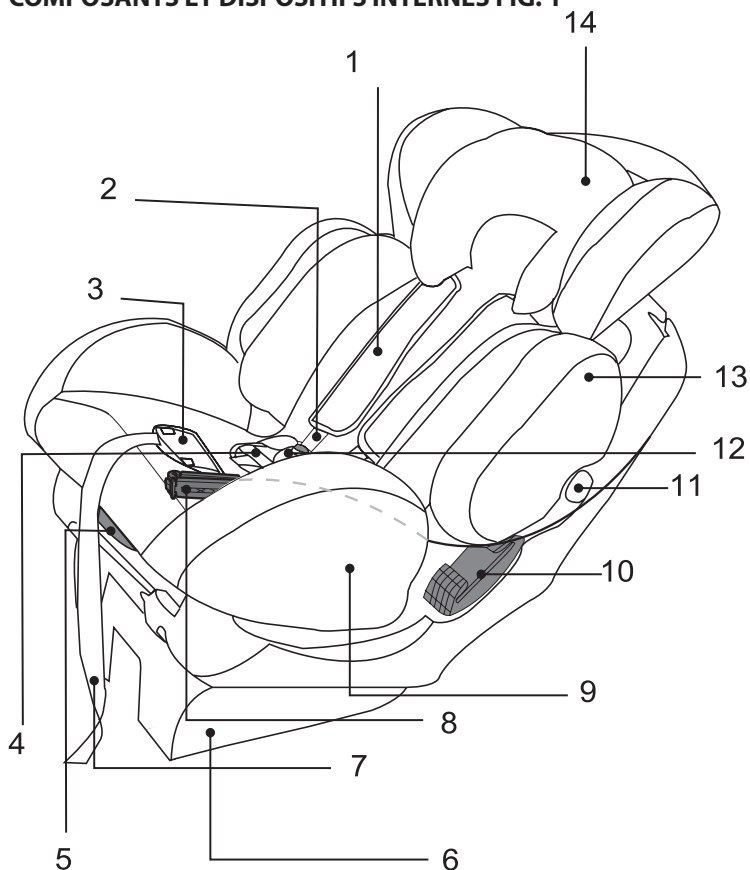

- 1 - Protection de ceinture siège rembourré
- 2 - Ceinture du siège auto
- 3 - Bouton de réglage de la ceinture du siège auto
- 4 - Protection du mécanisme de fixation de la boucle
- 5 - Levier pour régler l'inclinaison du siège
- 6 - Base à utiliser pour le Groupe 0+
- 7 - Sangle de réglage de la ceinture du siège
- 8 - Clip rouge de blocage de la ceinture auto
- 9 - Revêtement additionnel amovible à utiliser pour le Groupe 0+ - I
- 10 - Rail de guidage de la ceinture auto abdominale pour le Groupe 0+ - I
- 11 - Bouton de réglage Protections latérales
- 12 - Mécanisme de fixation de la boucle de la ceinture du siège auto
- 13 - Protections latérales réglables
- 14 - Coussin appui-tête

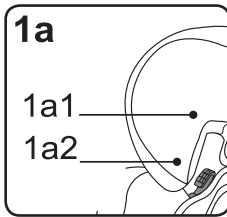

a1 - Guide de l'appuie-tête et Ceintures réglables  
 1a2 - Rail de guidage de la ceinture auto diagonale pour Groupe - I

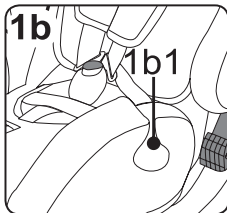

1b1 - Rail de guidage de la ceinture auto abdominale pour le groupe II - III

**FIG. 2**

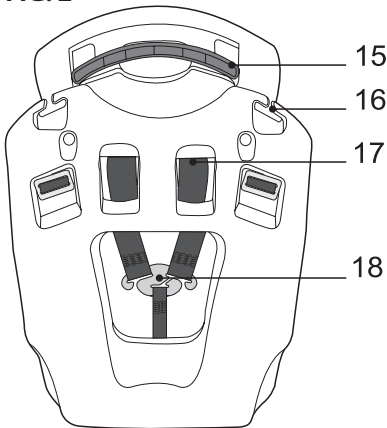

15 - Poignée de réglage de l'appuie-tête  
 1a2 - Rail de guidage de la ceinture auto diagonale pour Groupe - 0+  
 17 - Ceinture du siège auto  
 18 - Boucle métallique de blocage arrière de la ceinture du siège auto

**FIG. 3**

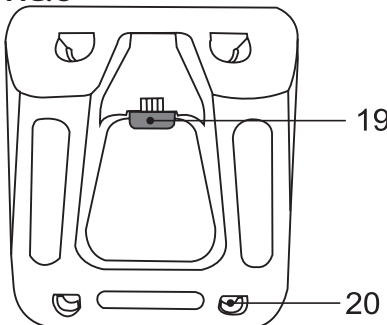

Base à appliquer pour le Groupe 0+  
 (à utiliser uniquement dos à la route)

19 - Levier de montage/démontage  
 20 - Crochets

**MODALITÉ D'INSTALLATION SUR LE VÉHICULE FIG. 4**

 Montage en position correcte

 Montage dans une position erronée

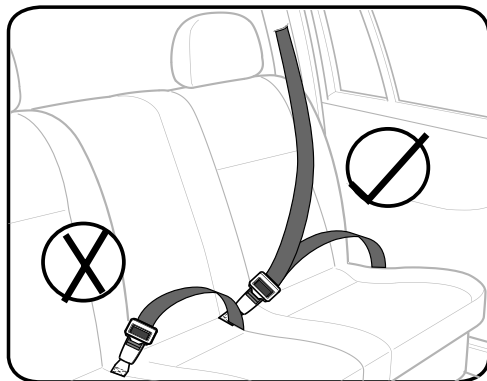

 Ceinture auto sangle diagonale et abdominale

 Ceinture auto sangle abdominale

**Important**

**Le siège auto doit être installé en utilisant impérativement la ceinture auto sur la partie abdominale et diagonale.**

**Attention :**

**NE PAS placer le siège auto sur le siège avant s'il est doté d'un airbag.**

**Le cas échéant, ce dispositif peut entraîner des blessures graves ou mortelles en cas d'accident.**

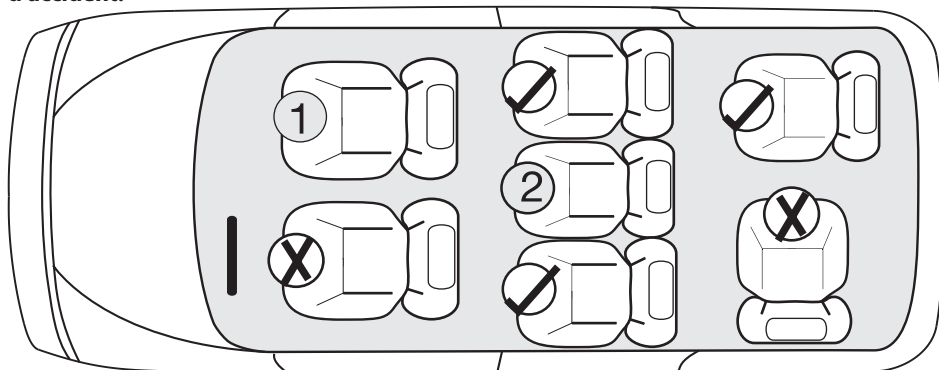

**FIG. 5**

1 Ne peut pas être utilisé sur ce siège si l'airbag est activé.

2 Utiliser sur ce siège si la ceinture de sécurité de la voiture est dotée d'une sangle abdominale et diagonale

## INSTALLATION DU SIÈGE AUTO GROUPE 0 (pour les enfants de la naissance à 13 kg) TOUJOURS DOS À LA ROUTE

### Attention:

Ne pas placer le siège auto sur le siège avant si l'airbag est activé. Le cas échéant, ce dispositif peut entraîner des blessures graves ou mortelles en cas d'accident.

### MONTAGE DE LA BASE DU GROUPE 0+ AU SIÈGE AUTO

Retourner le siège auto

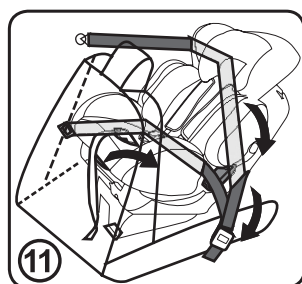
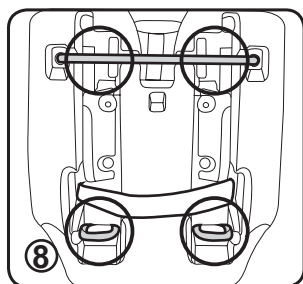
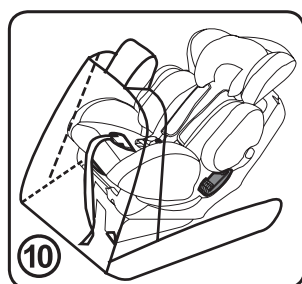
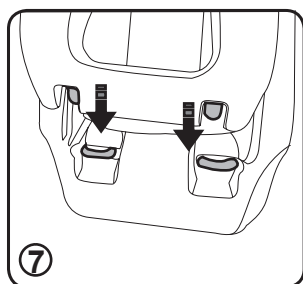
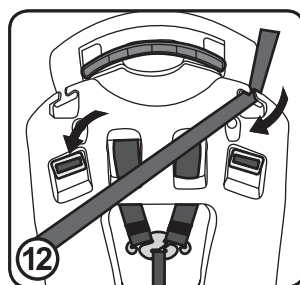
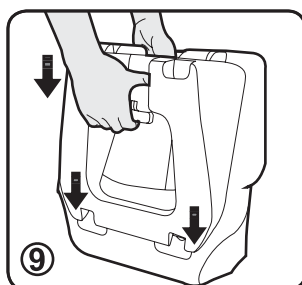
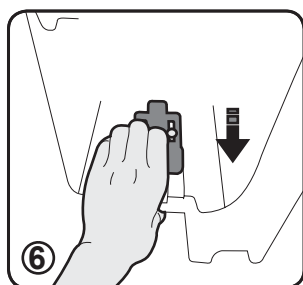

1. Maintenir le levier de montage/démontage (19) Fig.6
2. Positionner la base (6) de manière à faire correspondre les crochets (20) avec les crochets présents sous le siège auto. Fig.7 et Fig.8
3. Faire glisser la base jusqu'au déclic, en relâchant le levier (19). Fig.9.
4. Placer le siège auto dans la position la plus inclinée. Fig.10
5. Faire coulisser la ceinture de sécurité dans les rails de guidage du siège auto, comme cela est indiqué sur la Fig.11 et la Fig.12

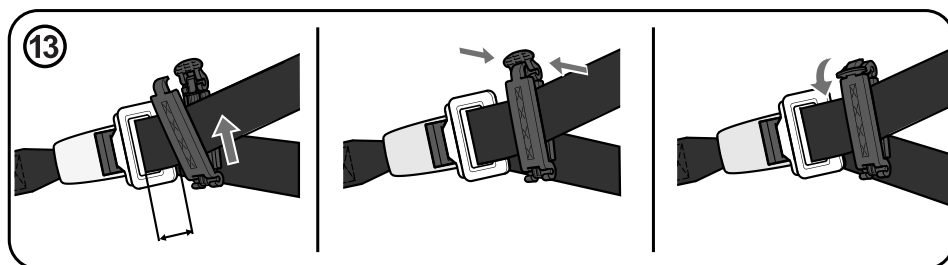

6. Pour fixer la tension de blocage de la ceinture auto de façon à stabiliser le siège auto, il faut utiliser le clip de blocage (8) comme cela est indiqué dans la Fig.13. Faire en sorte que la distance le séparant de la boucle de la ceinture auto soit d'au moins 10 mm.

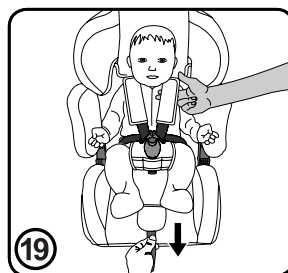
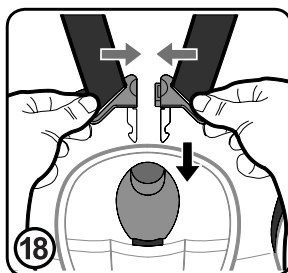
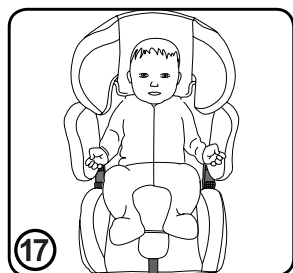
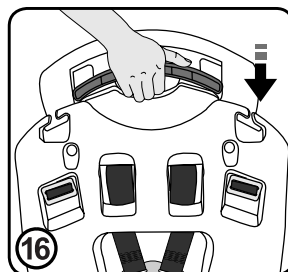
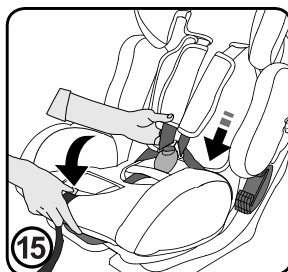
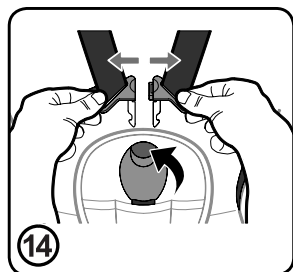

7. Ouvrir la ceinture du siège auto en appuyant sur le bouton rouge de la boucle (12). Fig.14  
 8. Pour desserrer les ceintures du siège (2), appuyer et maintenir enfoncé le bouton (3), en les faisant coulisser. Fig.15  
 9. Régler l'appui-tête du siège dans la position la plus basse. Fig.16  
 10. Placer l'enfant dans le siège auto. Fig.17  
 11. Fixer la boucle des ceintures du siège auto. Fig.18  
 12. Placer l'enfant dans le siège et vérifier la hauteur des protections de la ceinture (1) pour obtenir une position correcte. Les protections de la ceinture (1) doivent être posées sur les épaules de l'enfant. Pour régler l'ajustement des ceintures du siège auto (2), appuyer sur le bouton et régler la sangle (7) pour ajuster la ceinture de sécurité du siège auto (3). Fig. 19

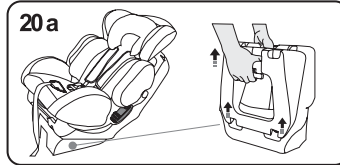
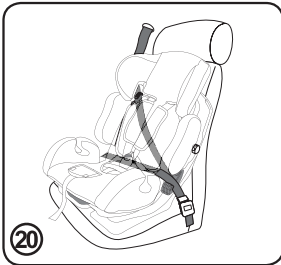

13. Enlever la base (6) pour l'utilisation du siège auto des groupes I, II, III. Fig.20 - Fig.20a

**INSTALLATION DU SIÈGE AUTO GROUPE 0 (pour les enfants de la naissance à 18 kg)  
TOUJOURS FACE À LA ROUTE**



**Important : Ne pas placer le siège auto dans le sens de la marche tant que l'enfant n'a pas atteint un poids de 9 kg. Fig.21  
NE PAS UTILISER SUR DES SIÈGES DOTÉS D'AIRBAG.**

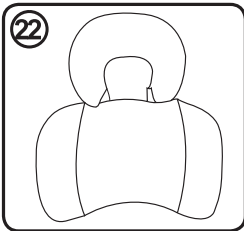

Retirer le réducteur interne et son repose-tête (14) lorsque le poids de l'enfant est supérieur à 13 kg. Fig.22  
Le siège auto doit être installé en utilisant impérativement la ceinture auto sur la partie abdominale et diagonale.

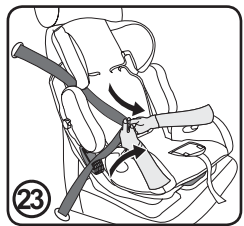

1. Placer le siège auto face à la route, relever le dossier et l'appuie-tête, installer la ceinture de sécurité de la voiture en passant la sangle abdominale dans le rail de guidage (10) et la sangle diagonale dans le rail de guidage (1a2) ; se reporter à la légende. Fig.23

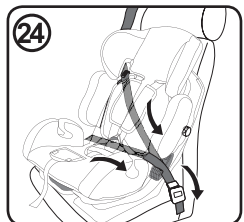

2. Veuillez vous assurer que la ceinture de sécurité coulisse dans les rails rouges et ne soit pas tordue. Insérer la ceinture de sécurité de la voiture jusqu'à ce que vous entendiez un « clic ». Le siège monté doit ressembler à la Fig.24.



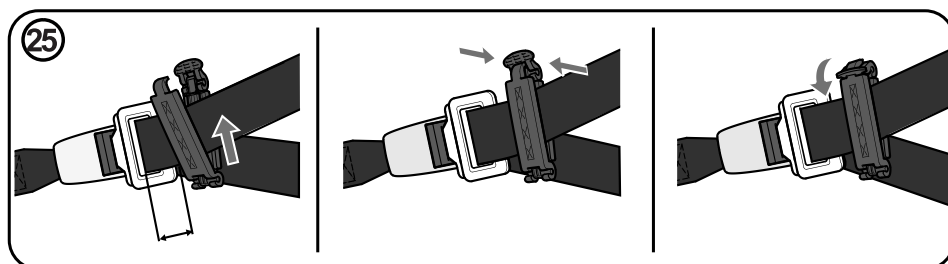

3. Pour fixer la tension de blocage de la ceinture auto de façon à stabiliser le siège auto, il faut utiliser le clip de blocage (8) comme cela est indiqué dans la Fig.25. Faire en sorte que la distance le séparant de la boucle de la ceinture auto soit d'au moins 10 mm.

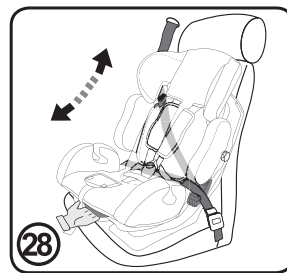
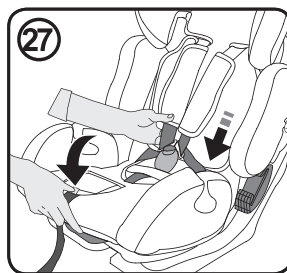
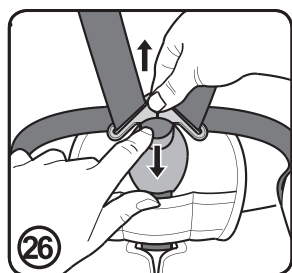

4. Ouvrir la ceinture du siège auto en appuyant sur le bouton rouge de la boucle (12). Pour desserrer les ceintures du siège (2), appuyer et maintenir enfoncé le bouton (3), en les faisant coulisser. Fig.27  
5. Déverrouiller le levier rouge (5) sous le siège et le tirer vers l'avant ou vers l'arrière jusqu'à obtenir l'inclinaison souhaitée. Fig.28

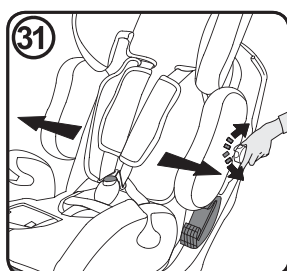
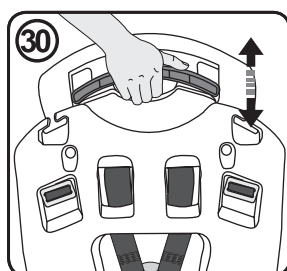

6. Placer l'enfant dans le siège auto. Fig.29

7. Pour ajuster l'appui-tête du siège dans la position souhaitée, appuyer sur la poignée (15), se la déplaçant vers le haut ou vers le bas. Fig.30

8. Régler les protections latérales (13) à la largeur de votre enfant, en tournant la molette de réglage (11). Fig.31

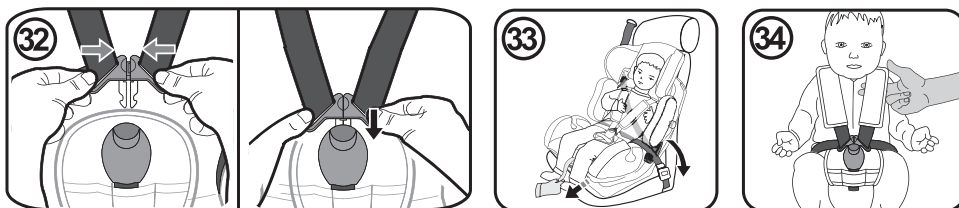

9. Fixer le harnais du siège auto, en le faisant passer sur les épaules de l'enfant. Fig.32.

Veillez à insérer les deux en même temps les deux demi-boucles dans leur mécanisme (12) et à les pousser jusqu'à ce que vous entendiez un "CLIC" confirmant leur fermeture.

10. Pour régler l'ajustement du harnais du siège auto (2), appuyer sur le bouton (3) et régler la sangle (7) pour ajuster la ceinture de sécurité du siège auto. Fig.33

11. Le harnais doit être bien ajusté à l'enfant.

Il ne doit pas être trop serré pour ne pas risquer de l'étouffer ou de le contraindre dans une position inconfortable. Il faut toujours vérifier la bonne position des protections de ceinture rembourrées (1). Fig.34. Pour faire sortir l'enfant, il faut appuyer sur le bouton rouge de déverrouillage de la boucle.

### INSTALLATION DU SIÈGE AUTO GROUPE II + III (pour les enfants de 15 à 36 kg) TOUJOURS FACE À LA ROUTE

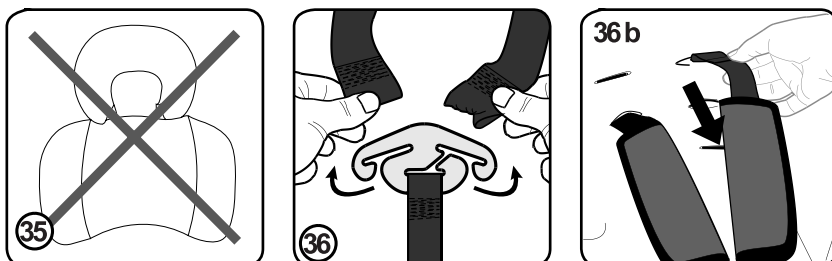

1. Retirer le réducteur interne et le repose-tête (14) ainsi que le revêtement additionnel (9) lorsque l'enfant pèse plus de 15 kg. Fig.35.

2. Libérer le harnais du siège auto (2), en déverrouillant la boucle métallique arrière (18). Fig.36

3. Faire glisser la ceinture de son siège. Fig.36b

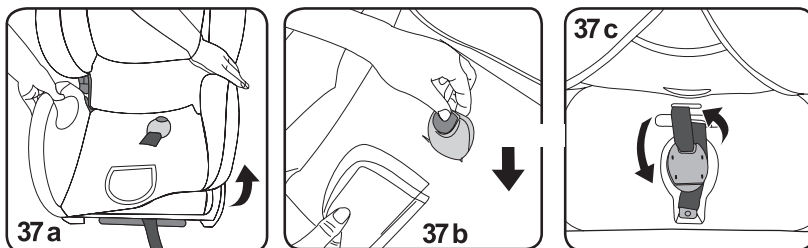

4. Soulever le revêtement de l'assise, placer le mécanisme (12) dans le siège et remettre le revêtement en place. Fig.37a - Fig.37b - Fig.37c.



5. Placer le siège auto sur le siège du véhicule, faire asseoir l'enfant et passer la ceinture de sécurité de la voiture à travers les emplacements indiqués par les flèches rouges cousues sur le siège. Bloquer la ceinture de sécurité de la voiture jusqu'à ce que vous entendiez un "CLIC". Tirer fermement sur la ceinture pour éviter qu'elle ne se distende. Fig.38

### **NETTOYAGE ET ENTRETIEN**

Pour nettoyer le revêtement, vous devez utiliser un détergent doux et rincer à l'eau chaude. Ne pas laver en machine. L'essorage et le sèche-linge sont déconseillés.

La housse est amovible et lavable à 30°C. Le système de ceintures de sécurité et les éléments en plastique peuvent être lavés à l'eau chaude.

### **APRES UN ACCIDENT**

Le siège auto doit être remplacé dans la mesure où il aurait été sujet à de violentes sollicitations au cours de l'accident.

### **GARANTIE ET SERVICE APRES-VENTE**

#### **LES CONDITIONS DE GARANTIE**

Les produits Joyello sont garantis pendant une période de 24 (vingt-quatre) mois à compter de la date d'achat.

La garantie n'est valable que si elle est accompagnée du ticket de caisse prouvant l'achat auprès d'un des Revendeurs Autorisés JOYELLO ainsi que la date d'achat.

On entend par garantie le remplacement ou la réparation gratuite des parties résultant défectueuses à l'origine en raison de vices de fabrication. Toutes les pièces dont la défectuosité est due à un comportement ou à un usage négligents, à une usure (ex. roues), à la non observation des instructions d'utilisations, à un montage erroné et à toutes les circonstances qui ne sont pas reductibles à un défaut de fabrication, ne sont pas couvertes par la garantie.

#### **QUE FAIRE SI VOUS AVEZ BESOIN D'ASSISTANCE POUR VOTRE PRODUIT**

Si vous avez besoin d'assistance pour votre produit, nous vous invitons à contacter votre Revendeur Joyello.

Celui-ci prendra contact avec notre société pour évaluer la modalité d'intervention appropriée et vous fournir toutes les indications nécessaires.

*Toutes les informations et les images sont basées sur les dernières informations disponibles au moment de l'impression et sont sujettes à modification.*



**Joycare S.p.A. socio unico**

*Sede legale:*

Via Fabio Massimo, 45 - Roma (Italy)

Tel: +39 071 890151 Fax +39 071 2809336

[www.joyello-bimbinitaly.com](http://www.joyello-bimbinitaly.com)

**Made in China**