

GB
FR
ES

Supplied accessories
Accessoires fournis

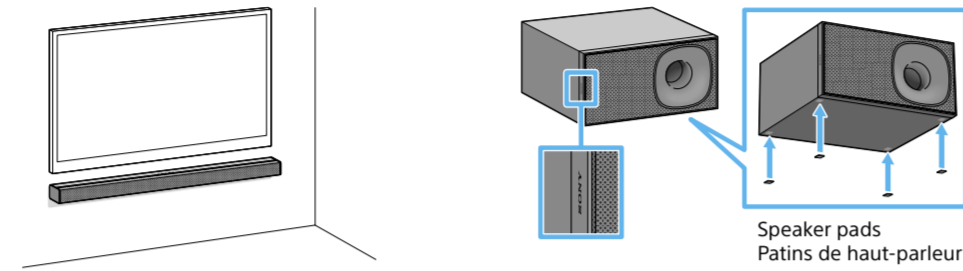
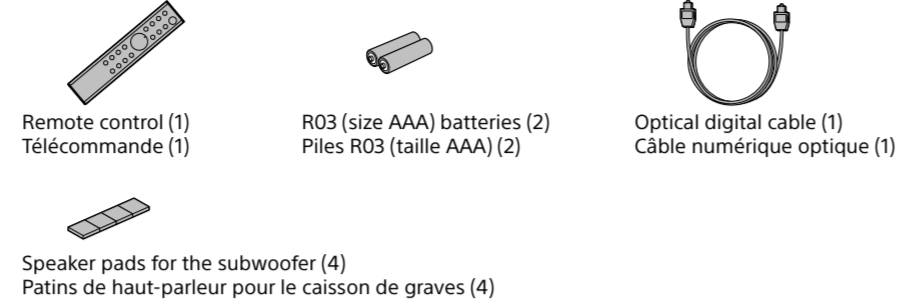

To mount the Bar Speaker on a wall
Refer to the supplied Operating Instructions.
Pour installer la barre de haut-parleurs sur un mur
Consultez le Manuel d'instruction fourni.

To install the subwoofer horizontally
Place the subwoofer on the left side with the "SONY" logo facing front.
Pour installer le caisson de graves en position horizontale
Placez le caisson de graves sur le côté gauche, le logo « SONY » orienté vers l'avant.

1 Connecting with a TV
Raccordement à un téléviseur

Is there an optical digital jack on your TV?
Y a-t-il une prise numérique optique sur votre téléviseur ?

YES/OUI

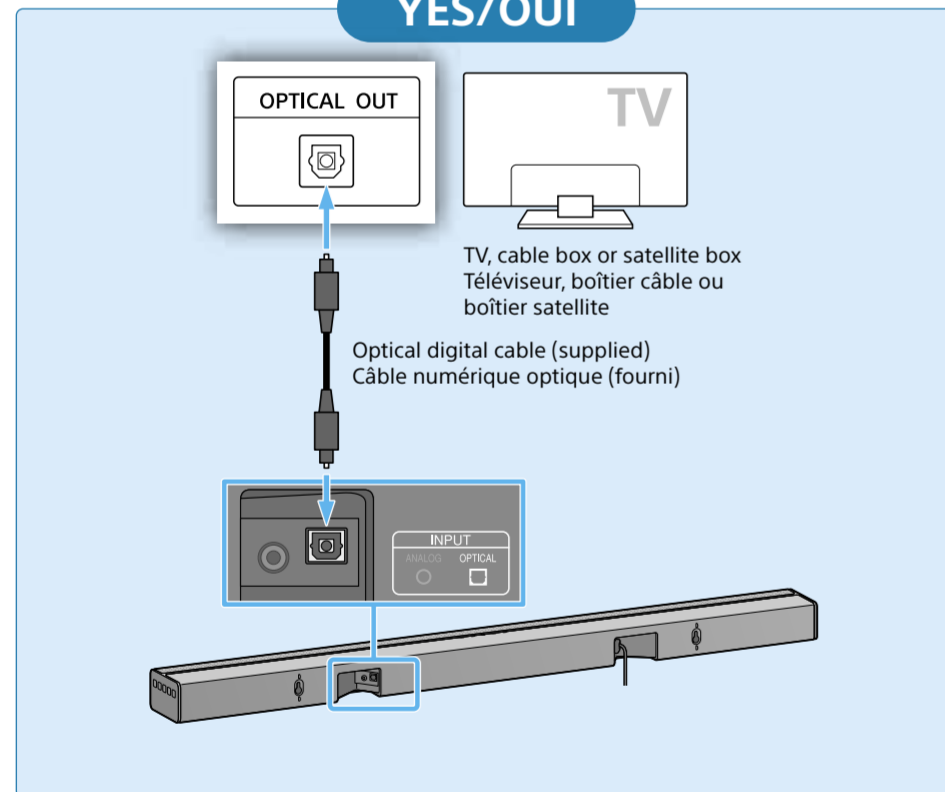

NO/NON

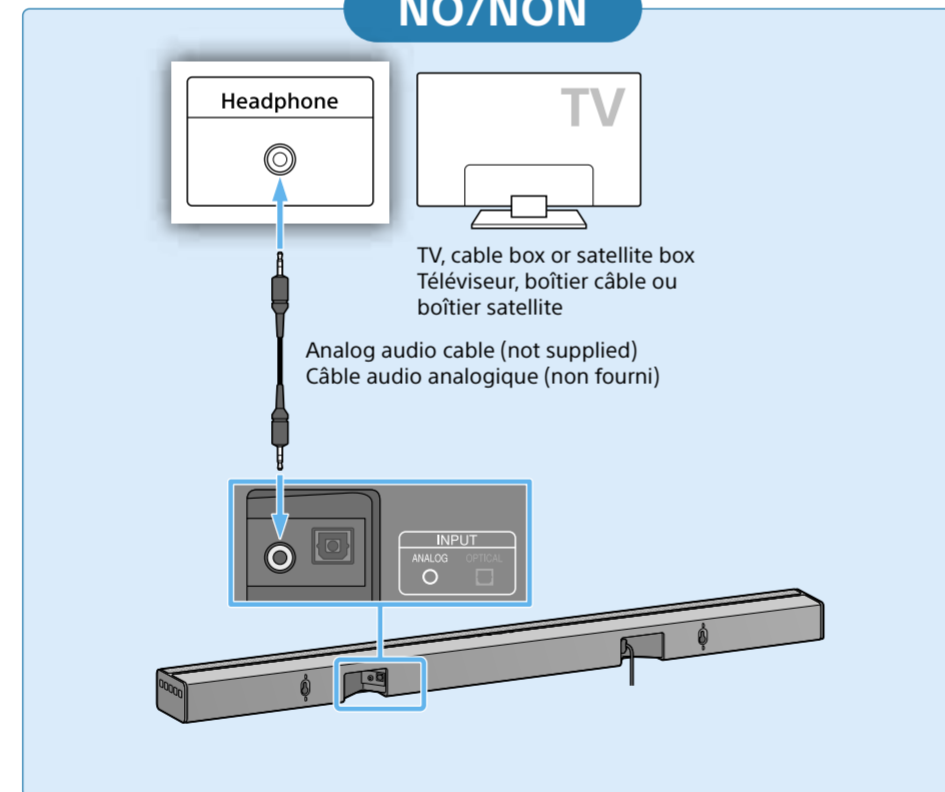

Note/Remarque

If the TV's headphone jack also serves as an audio output jack, check the TV's audio output settings. For details, refer to the TV's operating instructions.

Si la prise de casque d'écoute du téléviseur sert également de prise de sortie audio, vérifiez les réglages de sortie audio du téléviseur. Pour plus de détails, consultez le manuel d'instructions du téléviseur.

2 Setting up the remote control
Configuration de la télécommande

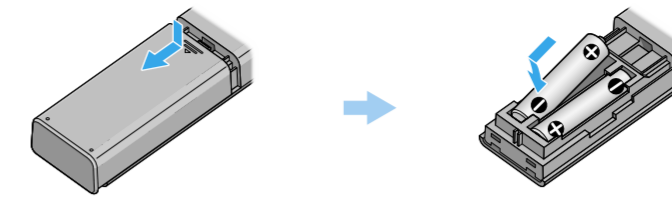

3 Turning on the system
Mise sous tension du système

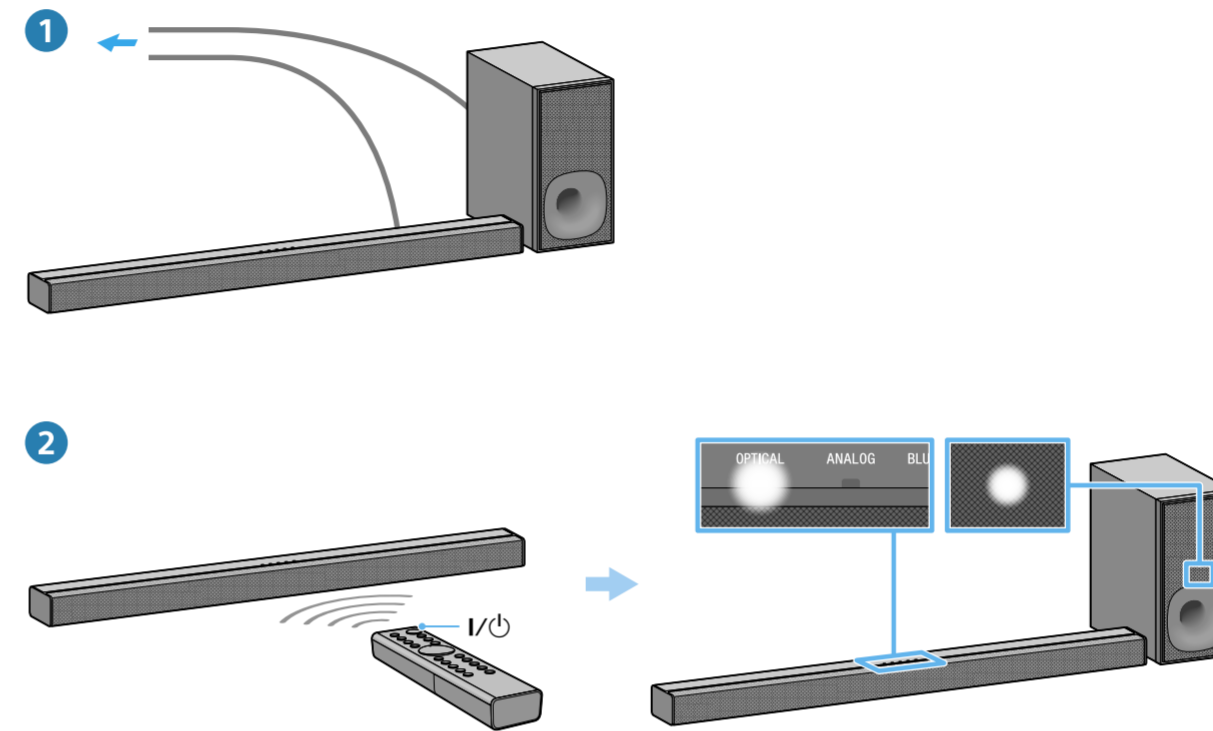

1 Connect the AC power cords (mains leads).
2 Press the I/⏻ (on/standby) button.
An input indicator lights up.
Confirm that the on/standby indicator of the subwoofer is lit in green. When the indicator turns on, wireless connection of the Bar Speaker and the subwoofer is completed. If it does not turn on, the wireless transmission is not activated. Refer to "Subwoofer wireless sound" of "Troubleshooting" in the supplied Operating Instructions.

1 Branchez le cordon d'alimentation.
2 Appuyez sur le bouton I/⏻ (marche/arrêt).
Un témoin d'entrée s'allume.
Vérifiez que le témoin marche/arrêt du caisson de graves s'allume en vert. Lorsque le témoin s'allume, la connexion sans fil de la barre de haut-parleurs et du caisson de graves est terminée. S'il ne s'allume pas, la transmission sans fil n'est pas activée. Consultez le chapitre « Son sans fil du caisson de graves » de la section « Dépannage » du manuel d'instructions fourni.

4 Listening to the sound
Écoute de sources sonores

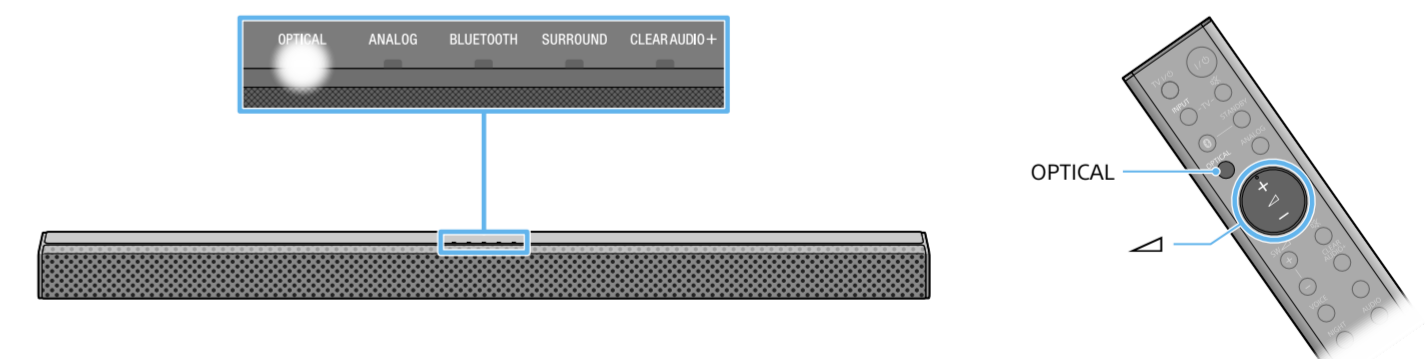

Press the OPTICAL button to turn on the OPTICAL indicator. Then, press the (volume) button to adjust the volume.
If you connected your TV to the ANALOG jack in step 1, press the ANALOG button.

Appuyez sur le bouton OPTICAL pour allumer le témoin OPTICAL. Puis, appuyez sur le bouton (volume) pour régler le volume.
Si vous avez branché votre téléviseur à la prise ANALOG à l'étape 1, appuyez sur le bouton ANALOG.

Setup completed! Enjoy!
Configuration terminée! Profitez!

Please see the supplied Operating Instructions about the BLUETOOTH connection, and other functions.
Consultez le manuel d'instructions fourni pour en savoir plus sur la connexion BLUETOOTH et sur les autres fonctions.



GB
FR
ES

Accesorios suministrados

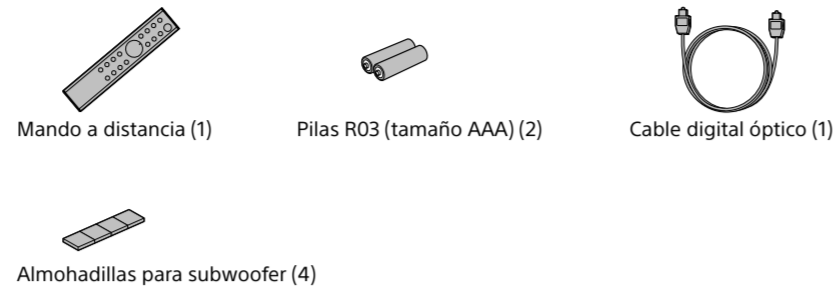

HT-CT180

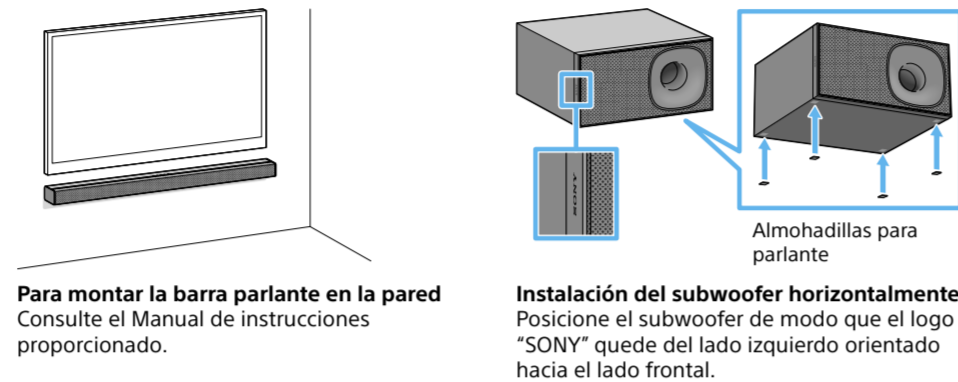
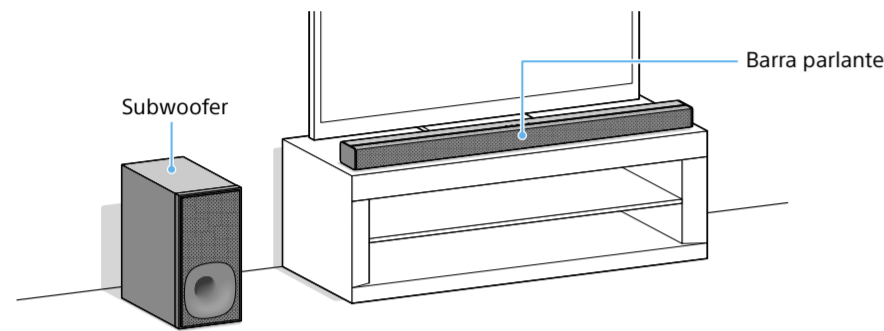

1 Conectar solamente con un televisor

¿Hay una toma digital óptica en su televisor?

SÍ

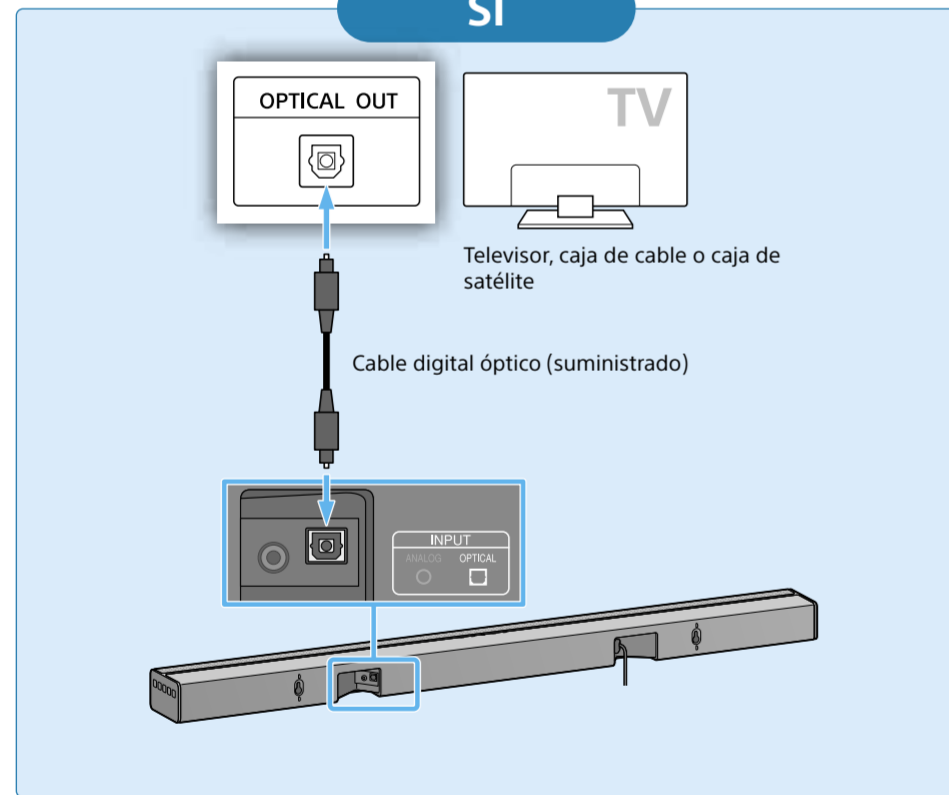

NO

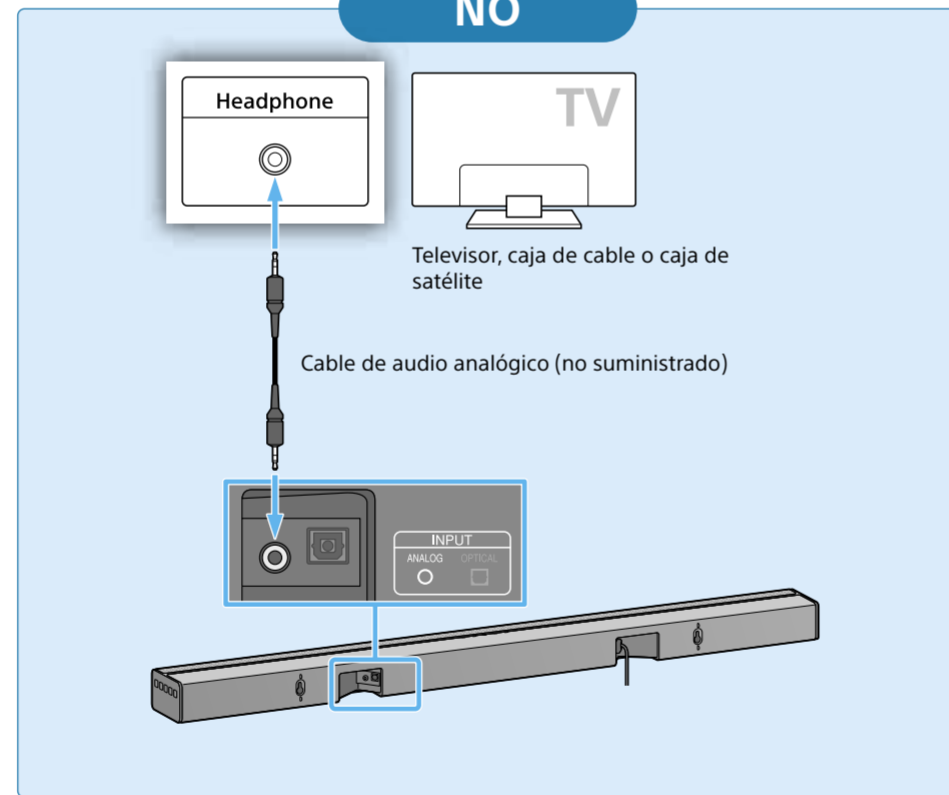

Nota
Si la toma de auricular del televisor solo sirve como una toma de salida de audio, revise los ajustes de salida de audio del televisor. Para más detalles, consulte el manual de instrucciones del televisor.

2 Configuración del mando a distancia

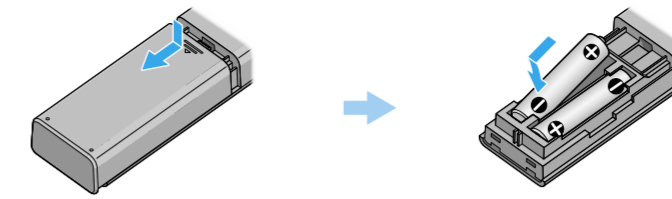

3 Encendido del sistema

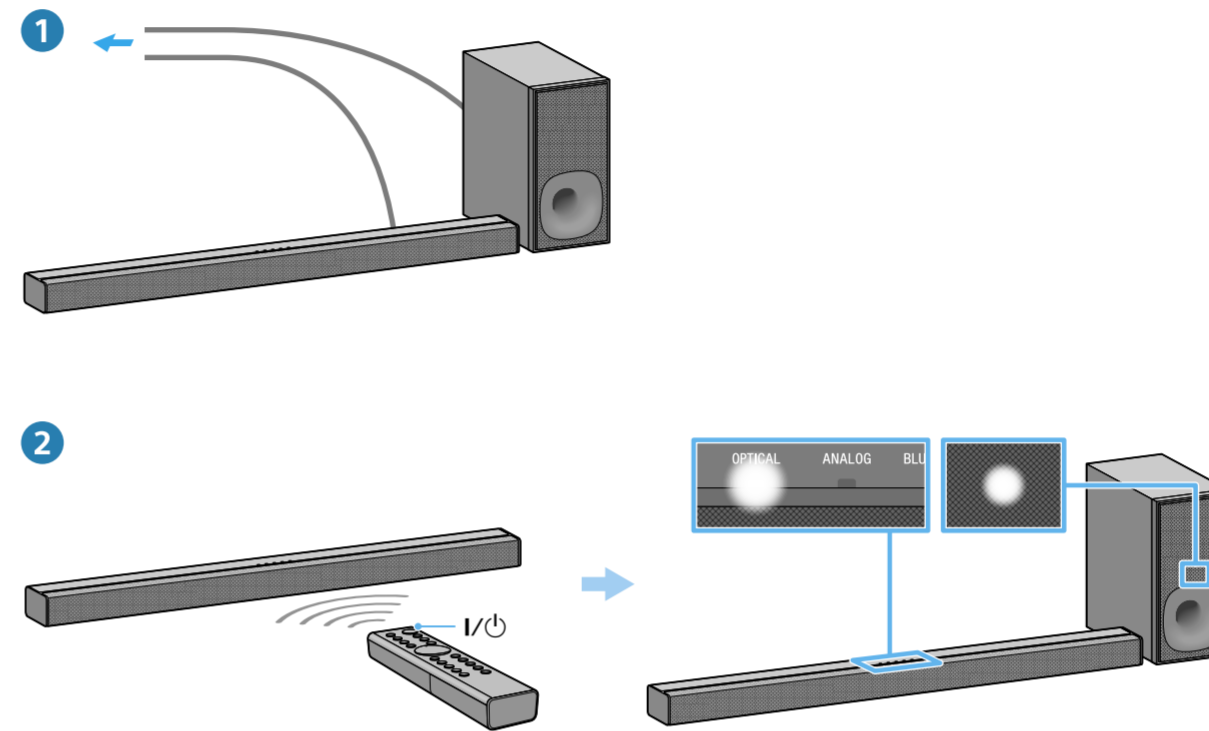

- 1 Conecte los cables de alimentación de ca
- 2 Presione el botón I/⏻ (encendido/en espera).
Un indicador de entrada se enciende.
Confirme que el indicador de encendido/en espera del subwoofer esté iluminada de color verde. Cuando el indicador se enciende, la conexión inalámbrica de la barra parlante y el subwoofer se completa. Si no se enciende, la transmisión inalámbrica no está activada. Consulte "Sonido inalámbrico del subwoofer" en "Solución de problemas" en el Manual de instrucciones suministrado.

4 Escuchar el sonido

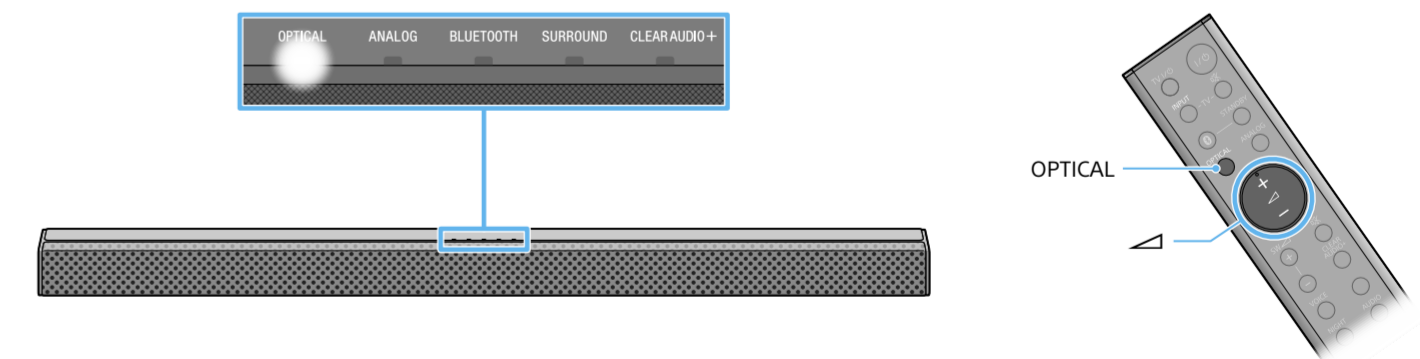

Presione el botón OPTICAL para encender el indicador OPTICAL. Luego, presione el botón (volumen) para ajustar el volumen. Si conectó su televisor a una toma ANALOG en el paso 1, presione el botón ANALOG.

¡Configuración completada! ¡Disfrútelo!

Vea el Manual de instrucciones suministrado sobre la conexión BLUETOOTH y otras funciones.

