

# TVS-3

## MANUEL D'INSTRUCTIONS

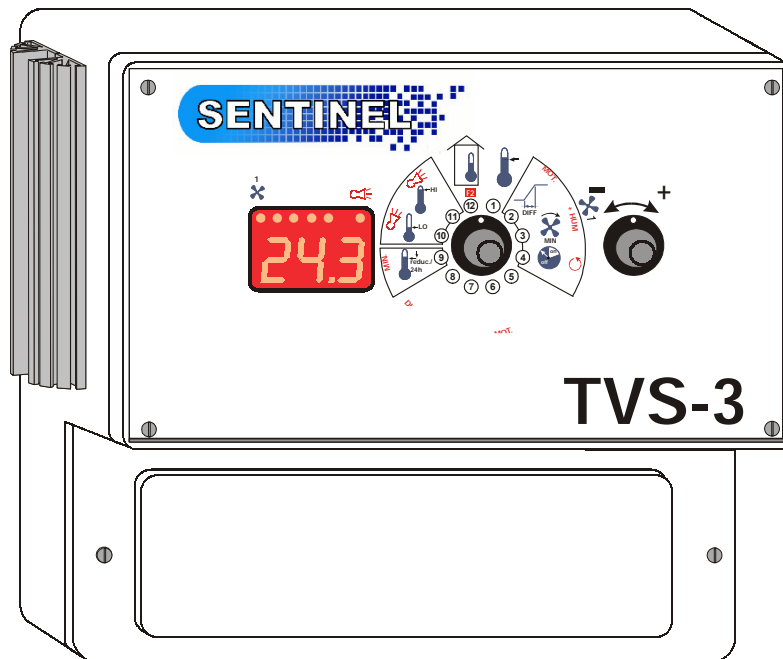

Bien que le fabricant ait fait des efforts pour s'assurer de l'exactitude de l'information, ce document est sujet à changement sans avis dû au développement continu du produit.

## **AVERTISSEMENTS ET PRÉCAUTIONS**

Produits en panne, fusibles brûlés, disjoncteurs sautés et sondes défectueuses peuvent se montrer nuisibles pour les animaux se trouvant à l'intérieur du bâtiment. Il est donc fortement recommandé d'installer de l'équipement de secours, une alarme ou de l'équipement d'avertissement. De l'équipement de rechange devraient être disponible chez le client. Le produit fabriqué par le fabricant est protégé contre les hausses normales de tension. Les hausses anormales de tension causées par la foudre ou par la source d'alimentation peuvent endommager le produit. Pour plus de sécurité contre les hausses de tension, il est recommandé d'utiliser un appareil réduisant les hausses de tension ainsi que le bruit, sur le panneau de distribution électrique. Cet équipement est disponible chez la plupart des fournisseurs d'équipement électrique. Des câbles blindés pour les sondes sont fortement recommandés pour encore plus de protection contre la foudre.

## **RECOMMANDATIONS**

Le fabricant recommande que toute installation soit exécutée par un électricien qualifié ou par un technicien en installation. De plus le fabricant recommande de vérifier toutes les fonctions et appareils reliés au TVS, incluant le système d'alarme et les appareils de secours, après l'installation, après un changement dans l'installation et ensuite une fois par mois.

La vérification et le remplacement des fusibles ainsi que l'initialisation des paramètres de contrôle sont la responsabilité du propriétaire du produit.

---

---

***TABLES DES MATIÈRES***

---

---

**CHAPITRE 1 - INTRODUCTION**

1.	Général .....	5
1.1	Description .....	5
	Définition des termes .....	7

**CHAPITRE 2 - INSTALLATION**

2.1	Déballage .....	9
2.2	Installation .....	10
2.3	Positionnement des interrupteurs .....	10
2.3.1	Interrupteur de sélection du voltage d'alimentation .....	10
2.3.2	Interrupteur de configuration logicielle .....	11
2.4	Procédure de branchement .....	11
2.4.1	Entrée d'alimentation .....	11
2.4.1.1	115 VCA.....	11
2.4.1.2	230 VCA.....	12
2.4.2	Ventilateur 1 .....	12
2.5	Sondes pour température et humidité.....	12
2.5.1	Une sonde pour la température .....	13
2.5.2	Moyenne .....	13
2.5.3	Sonde pour l'humidité .....	13
2.6	Alarme.....	13
2.7	Mise sous tension .....	14

**CHAPITRE 3 - GUIDE D'UTILISATION**

	Afficheur .....	21
	Cadran de contrôle .....	21

**MODE PRIMAIRE**

	Consigne principale .....	23
	Différentiel du ventilateur 1 .....	24
	Vitesse minimale du ventilateur 1 .....	25
	Temps de cycle du ventilateur 1 .....	26

## TABLES DES MATIÈRES SUITE...

Rampe .....	27
Affichage de la température la plus basse enregistrée .....	28
Affichage de la température la plus haute enregistrée.....	29
Affichage de la température ambiante de la pièce.....	30

### **MODE SECONDAIRE**

Humidité relative .....	31
Moteur du ventilateur 1 .....	32
Vitesse minimale du ventilateur 1 pour l'humidité .....	33
Vitesse maximale du ventilateur 1 .....	34
Rampe limite minimale.....	35
Alarme - basse température.....	36
Alarme - haute température .....	37
Affichage de l'humidité relative .....	38

### **APPENDICE**

Choix des courbes de moteurs .....	39
Dépannage.....	40
Spécifications .....	41
Tableau de programmation .....	42

## **1. GÉNÉRALE**

Ce manuel donne l'information nécessaire à l'installation et à l'utilisation du TVS-3. L'information est présentée de la façon suivante:

- Introduction
- Installation
- Guide d'utilisation
- Dépannage

### **1.1 DESCRIPTION**

Félicitations pour avoir choisi le système de contrôle environnemental TVS-3. La famille des produits TVS vous permet un plein contrôle sur la température, l'humidité et sur le débit d'air obtenant ainsi un environnement confortable pour vos animaux.

La famille des produits TVS offre des caractéristiques additionnelles aux appareils TVS tel que:

- Compatible avec le TV-4 et EPM-10.
- Indication de la température la plus haute et la plus basse atteinte.
- Réduction quotidienne automatique de la température (Rampe).
- Courbes de vitesse adaptées pour une grande variété de ventilateur.
- Sonde pour l'humidité.
- Démarrage à pleine vitesse pour minimiser les risques de blocage par la glace.

Le TVS-3 permet le contrôle par microprocesseur de d'un palier simple. Le palier est muni de caractéristiques pleinement programmables.

Le palier contrôle un ventilateur à vitesse variable. Pour assurer une bonne qualité de l'air lorsque la température de la pièce est inférieure à la consigne principale, le ventilateur peut fonctionner à vitesse basse continue ou en mode cyclique ON/OFF (marche/arrêt). Lorsque la température de la pièce est supérieure à la consigne principale, le ventilateur accélère pour augmenter le débit d'air.

## **DESCRIPTION SUITE...**

Le TVS-3 vous permet un plein contrôle sur un palier via un panneau de contrôle facile à suivre. Toutes les caractéristiques peuvent être programmées pour rencontrer vos besoins. Le TVS-3 vous tient constamment au courant de l'état des sorties aussi bien que de la température ambiante en les affichants. Avec une sonde optionnelle pour l'humidité, le TVS-3 affiche le niveau d'humidité actuel.

La sécurité de vos animaux est assurée par un contrôle continu du climat et l'alarme à temps réel vous avertie si les conditions environnementales dépassent les limites établies. De plus, une sécurité peut être obtenue en branchant en réseau tous les TVS-3 à une unité de contrôle et surveillance RCM 40. Ceci permet de centraliser les alarmes et le contrôle de chacune des pièces du bâtiment. La sortie variable est protégée par un fusible et tous les paramètres programmés sont conservés peu importe si le TVS-3 est sous tension ou non.

Le TVS-3 permet une réduction automatique de la température (Rampe) jour après jour pour la maturité des animaux. La détermination d'un facteur de sécurité de la température minimale permet d'éviter que la température atteigne des limites dangereuses.

Le TVS-3 peut contrôler un module EPM-10, celui-ci est conçu pour positionner une entrée d'air ou un rideau sans avoir à utiliser un potentiomètre de retour ou un signal analogique de 0-10 volts. Le EPM-10 permet un positionnement d'entrée d'air selon un signal qui est envoyé par un contrôle de la série M, ( TVS-3, TVS 5, TVS 6, TVS 100 ) ou alternativement par le bouton de positionnement manuel sur la façade du EPM-10

Avec le TVS-3 en contrôle de votre climat, vous êtes assuré des conditions optimales pour votre bétail.

## **DÉFINITION DES TERMES**

### **CONSIGNE PRINCIPALE**

La température de la pièce désirée. Tous les autres paramètres de température réglés dans le TVS-3 sont relatifs à cette température de référence.

### **CONSIGNE RELATIVE**

La valeur ajoutée ou soustraite de la consigne principale qui donne des nouvelles valeurs de température pour lesquelles une action désirée débute ou s'arrête.

### **TEMPÉRATURE AMBIANTE**

La température ambiante de la pièce.

### **HUMIDITÉ AMBIANTE**

L'humidité ambiante de la pièce.

### **VITESSE MINIMALE DU VENTILATEUR**

La vitesse minimale désirée pour les ventilateurs à vitesse variable.

### **RAMPE**

Une réduction journalière automatique de la consigne principale.





Le chapitre 2 décrit l'installation de l'appareil TVS-3.

**Le fabricant recommande que les instructions d'installation qui suivent soient respectées le plus possible, et que cette installation soit faite par un électricien certifié. Le non-respect de ces conditions peut entraîner la non-validation de la garantie!**

## **2.1 DÉBALLAGE**

Déballer le TVS-3 et vérifiez si le contenu n'est pas endommagé. Si le contenu est endommagé, contactez votre distributeur local pour retourner l'appareil.

L'emballage devrait contenir les items standards suivants:

- 1 appareil TVS-3 identifié TVS-3.
- 1 sonde pour la température installée (numéro de pièce: 2004-1K).
- 2 fixations pour les câbles ou des fusibles.
- Un manuel d'instruction.

Les items optionnels suivants peuvent être inclus:

- 3 sondes additionnelles pour une moyenne de la température.
- 1 sonde pour l'humidité. Le TVS-3 requière une sonde RHT-1 pour un maximum de précision et de contrôle du niveau d'humidité.

## 2.2 INSTALLATION

Afin d'éviter que l'unité soit exposée aux gaz nocifs, installez l'unité dans un corridor.

Soyez certain que l'unité est correctement montée, c'est-à-dire avec les entrées de câbles vers le bas.

Le TVS-3 doit fonctionner dans des températures situées entre 32°F et 120°F (0°C et 50°C).

**\* Il est interdit d'utiliser des câbles aériens en dehors de la bâtisse.**

Installez le TVS-3 en utilisant les trous situés sur les rebords du boîtier.

**Les fixations ne sont pas fournies avec l'unité.**

Une fois le TVS-3 en place, utilisez un tournevis pour enlever la façade du boîtier.

## 2.3 POSITIONNEMENT DES INTERRUPTEURS

Une variété de paramètres du TVS-3 sont configurées par les interrupteurs suivants:

### **2.3.1 - INTERRUPTEUR DE SÉLECTION DU VOLTAGE D'ALIMENTATION**

Cet interrupteur est localisé sur la carte électronique de la base et permet d'adapter le TVS pour une alimentation de 115 VCA ou 230 VCA.

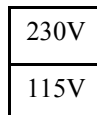





Référez-vous aux figures 1 et 2.

## CHAPITRE 2 - INSTALLATION

### 2.3.2 Interrupteurs de configuration logicielle

Ces micros-interrupteurs situés derrière la carte électronique du couvercle du TVS-3 permettent d'ajuster les paramètres suivantes:

OFF	ON	OFF	ON
	1	Fahrenheit	Celcius
	2	Configuration protégée	Configuration non protégée
	3		Utilisation d'un TV-4
	4		Humidité relative

**Interrupteur 1** Sélectionnez l'affichage des données de la température en Fahrenheit ou en Celsius.

**Interrupteur 2** Configuration protégée/ non protégée. Tous les paramètres exceptés "la consigne principale", "enregistrement bas" et "enregistrement haut" sont non-modifiables lorsque cet interrupteur est à la position "OFF".

**Interrupteur 3** Doit être à ON lorsqu'on utilise un TV-4

**Interrupteur 4** Pour Brancher une sonde d'humidité, le micro-interrupteur #4 doit être à la position ON.

## 2.4 PROCÉDURE DE BRANCHEMENT

Pour les procédures de branchement qui suivent, référez-vous aux figures 1 et 2.

### 2.4.1 - Entrée d'alimentation

Utilisez un tournevis pour enlever les parties pré-coupés pour l'installation des câbles sur la carte électronique de la base.

**Ne pas mettre l'alimentation sur le TVS avant que toutes les connexions soient effectuées!**

#### 2.4.1.1 - 115VCA

**Soyez certain que l'interrupteur de voltage soit sur 115VCA.** Branchez le cordon d'alimentation sur les bornes 5 et 6 de la carte électronique de la base. Branchez le fil de mise à la terre du cordon d'alimentation à la borne 7 de la carte électronique de la base.

**2.4.1.2 - 230VCA**

**Soyez certain que l'interrupteur de voltage soit sur 230VCA.** Branchez le cordon d'alimentation sur les bornes 5 et 6 du circuit imprimé de la base. Branchez le fil de mise à la terre du cordon d'alimentation à la borne 7 du circuit imprimé de la base.

**2.4.2 - Ventilateur 1 (bornes 3 et 4)**

Le palier 1 du TVS-1 contrôle la vitesse d'opération du premier ventilateur. Branchez les deux conducteurs du ventilateur aux bornes 3 et 4 du circuit imprimé de la base.

## **2.5 SONDES DE TEMPÉRATURE ET HUMIDITÉ**

Les sondes pour la température et l'humidité utilisent un circuit bas voltage de classe 2. Les câbles peuvent atteindre une distance allant jusqu'à 500 pieds (150 mètres). Les connexions d'une sonde pour la température et d'une sonde pour l'humidité sont illustrées à la figure 4 tandis que les connexions des sondes pour une moyenne de la température sont illustrées à la figure 5.

Utilisez des câbles blindés . Branchez le blindage sur la borne "SHLD" du bornier vert des sondes. Il est important de suivre ces deux règles afin d'obtenir une lecture précise.

#### **2.5.1 - Une sonde pour la température**

Installez la sonde pour la température dans un endroit qui reflète le plus possible la température de la pièce à climatiser. Branchez les deux conducteurs et le blindage de la sonde pour la température aux bornes intitulées "Probe" du circuit imprimé de la base, (voir figure 3).

#### **2.5.2 - Moyenne (optionnelle)**

Quatre sondes pour la température sont nécessaires lorsque qu'une moyenne de la température est désirée pour une grande pièce. Placez les sondes dans des endroits appropriés afin d'avoir la meilleure moyenne possible de la température ambiante de la pièce (voir figure 4).

#### **2.5.3 - Sonde pour l'humidité (optionnelle)**

Installez la sonde pour l'humidité dans un endroit qui reflète le plus possible l'humidité de la pièce à climatiser. Branchez les 3 conducteurs et le blindage de la sonde pour l'humidité aux bornes intitulées "Probe" de la carte électronique de la base (voir figure 3).

### **2.6 ALARME**

Le TVS-3 est pourvu d'un interrupteur normalement ouvert et d'un interrupteur normalement fermé pour indiquer des conditions d'alarme basse ou haute température. De plus, cet interrupteur peut être utilisé pour signaler une coupure de courant. Cet interrupteur peut être relié à un système d'alarme, ou directement à une sirène et/ou à un système de composition téléphonique automatique.

Faites les branchements normalement ouvert (NO) ou normalement fermé (NC) comme indiqués à la figure 3.

**Une interruption momentanée du courant peut entraîner une fausse alarme! Pour éviter celle-ci, lorsque le TVS-3 est relié à un système d'alarme, installez un relais (avec un délai) entre le TVS-3 et le système d'alarme.**

## 2.7 MISE SOUS TENSION

Avant de mettre le TVS-3 sous tension, installez la façade du boîtier en utilisant les six vis préalablement enlevées.

Tournez le bouton de sélection à la position (12).

Lors de la mise sous tension, l'unité teste brièvement son affichage en allumant tout les segments de ses DELs. Assurez-vous que tous les segments s'allument.

Une fois le test terminé, la température ambiante de la pièce est affichée.

Si la température ne s'affiche pas, consultez la section dépannage de ce manuel.

Fig. 1  
Un ventilateur (115V)

---

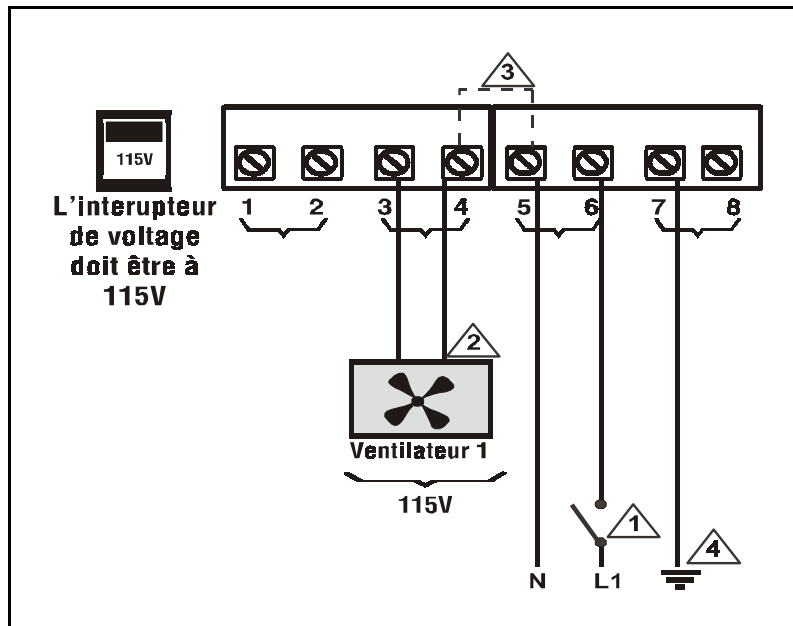
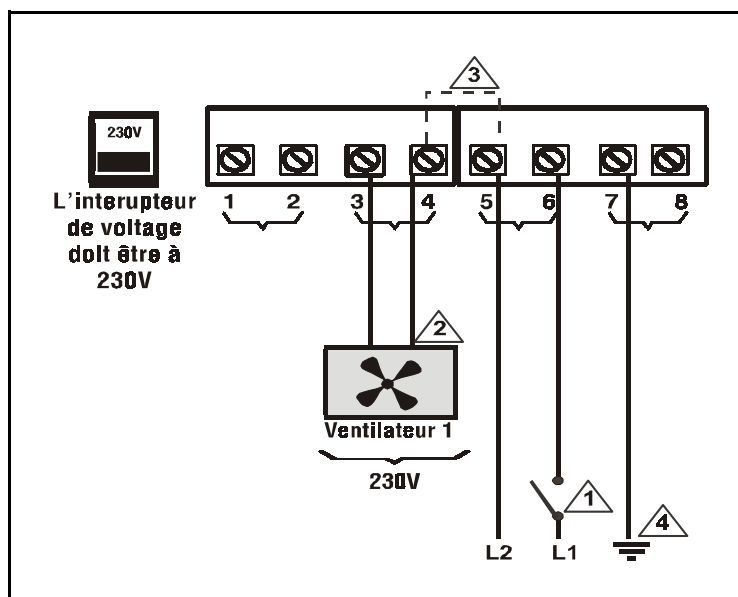

Fig. 2  
Un ventilateur (230V)



**Observations des figures 1 et 2.**

- ⚠ Coupure de courant et protection en cas de surcharge.
- ⚠ Utilisez seulement des ventilateurs ayant une protection thermique.
- ⚠ Les bornes 4 et 5 sont reliées ensemble sur la carte électronique de la base.
- ⚠ Reliez le fil de masse directement à la borne 7 du bornier.

Fig. 3  
Sondes et connexion de l'alarme

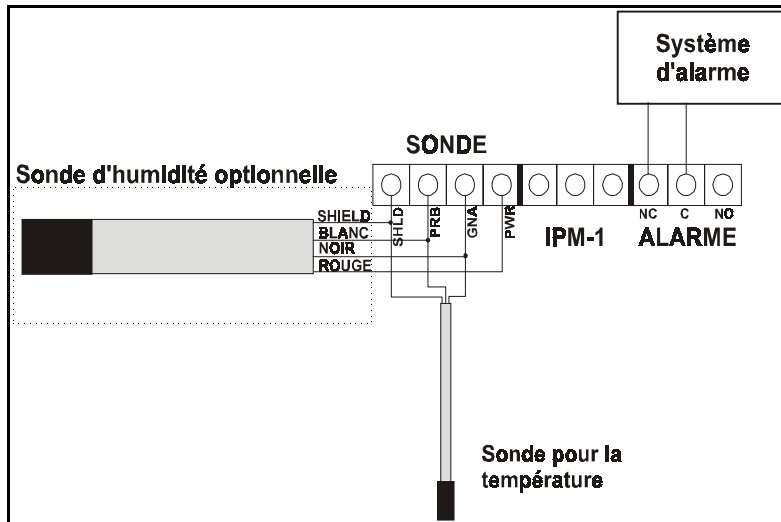
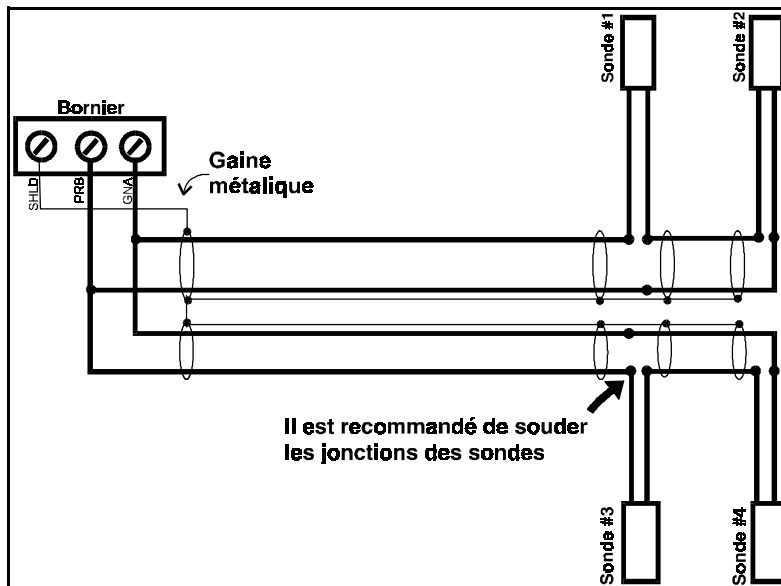

Fig. 4  
Connexion des sondes pour une moyenne de la température





---

---

**CHAPITRE 2 - INSTALLATION**

---

---

Fig. 5  
Carte électronique de la base: Bornes de connexions,  
interrupteurs, localisation des fusibles et de la mise à la terre.

---

---

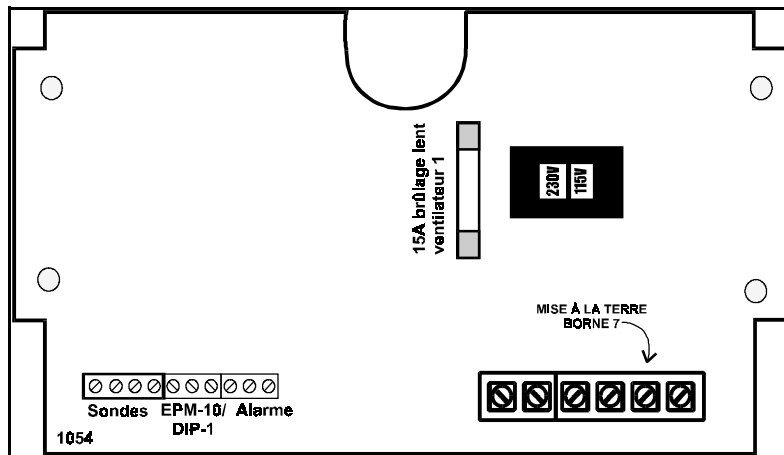

## **VARIFAN RACCORDEMENT SÉCURITAIRE RECOMMANDÉ**

### **AVERTISSEMENT ET PRÉCAUTIONS**

Un bris d'équipement, un fusible brûlé et/ou disjoncteur débarqué peuvent être nuisible pour les animaux se trouvant à l'intérieur du bâtiment. Il est donc fortement recommandé d'installer des équipements de secours et des équipements d'avertissement en plus du TVS. Voici un exemple de raccordement ( voir figure 6 ).

**THERMOSTAT D'APPOINT.** Dans le cas où le TVS viendrait qu'à faire défaut, le thermostat d'appoint alimentera le ventilateur désigné à pleine vitesse aussitôt que la température atteindra la valeur MAXIMUM tel qu'ajustée sur ce thermostat, un autre thermostat alimentera la fournaise si la température atteint la valeur ajustée MINIMUM. Par conséquent, ce thermostat doit être ajusté à environ 3°C au-dessus de la température relative du ventilateur désigné et 2°C en dessous de la température relative de la fournaise.

**SOURCE D'APPOINT.** Le relais de type DPDT raccorde la source 1 en opération normale et se raccordera à la source 2 si la source 1 n'est plus disponible. Le relais doit être choisi pour supporter la charge maximum.

**ALARME.** En opération normale, le circuit d'alarme du contrôleur est un court-circuit, alors qu'il est un circuit ouvert lorsque l'appareil est défectueux ou bien qu'il n'est plus alimenté ( voir figure 3 ).

**CHAPITRE 2 - INSTALLATION**

Fig. 6  
Raccordement sécuritaire

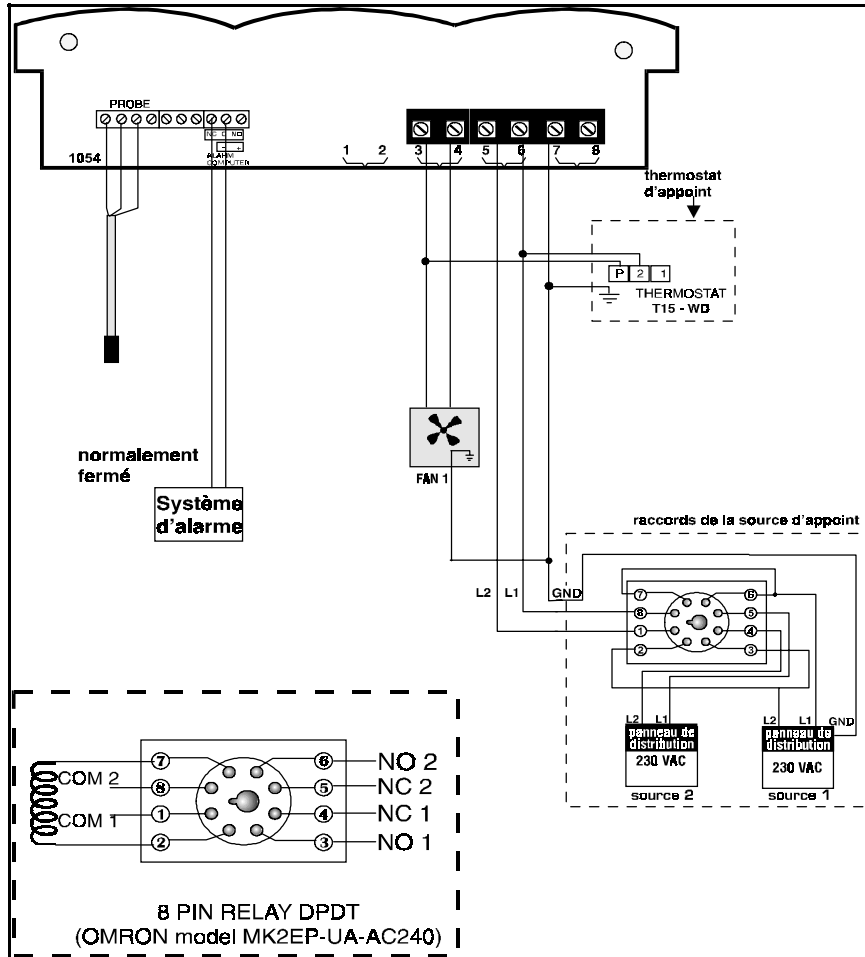

*TVS-3*

---

---

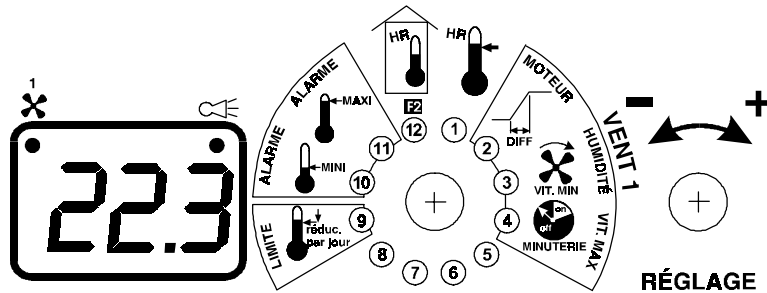

Le panneau avant du TVS-3 montré ci-haut offre un afficheur et deux boutons servant à la sélection et à l'ajustement des paramètres.

#### **AFFICHEUR**

L'afficheur offre 3 caractères numériques permettant l'affichage de la température en Fahrenheit ou en Celsius, du niveau d'humidité et des paramètres programmables.

De plus, l'afficheur permet de visualiser l'état du ventilateurs 1 et l'état de l'alarme par l'entremise de deux autres voyants (DEL) additionnels (voir figure ci-haut). Le premier voyant allumé indique que le ventilateur est en opération. Le deuxième voyant indique une alarme de basse ou de haute température.

#### **CADRAN DE CONTRÔLE**

Le cadran central est utilisé pour sélectionner un des 8 paramètres primaires ou un des 8 paramètres secondaires. Le cadran situé à droite du cadran central est utilisé pour accéder au mode secondaire et pour ajuster la valeur de chacun des paramètres.

Le mode primaire permet l'ajustement des 8 paramètres suivants:

- 1 Consigne principale
- 2 Différentiel de température du ventilateur 1
- 3 Vitesse minimale du ventilateur 1
- 4 Minuterie de temps de cycle du ventilateur 1
- 9 Rampe
- 10 Affichage de la plus basse température enregistrée
- 11 Affichage de la plus haute température enregistrée
- 12 Affichage de la température ambiante

N'importe lequel de ces paramètres est sélectionné par rotation du cadran de sélection vis-à-vis le numéro et l'image associé au paramètre désiré (voir figure page précédente). Lorsqu'un paramètre primaire est sélectionné (1 à 11), l'afficheur affiche une valeur clignotante. Le paramètre 12 affiche la température ambiante et ne clignote pas.

Le mode secondaire permet l'ajustement des 8 paramètres suivants:

- 1 l'humidité désirée
- 2 La compatibilité du moteur du ventilateur 1
- 3 La vitesse minimale du ventilateur 1 pour l'humidité
- 4 La vitesse maximale du ventilateur 1
- 9 La limite minimale de la température pour la rampe
- 10 Niveau minimal de la température pour l'alarme
- 11 Niveau maximal de la température pour l'alarme
- 12 Affichage de l'humidité relative

**Pour sélectionner le mode secondaire:**

Tournez le bouton de sélection à la position (12)

Tournez rapidement le bouton d'ajustement vers la gauche puis vers la droite pour entrer en mode secondaire.

Tournez le bouton de sélection du paramètre (12) à n'importe quel autre paramètre.

Lorsque le mode secondaire de configuration est sélectionné (paramètres 1 à 4, ou 8 à 11), l'afficheur montre une valeur qui clignote et un balayage continué se fait sur les 4 voyants (DELs). Le paramètre (12) permet au TVS de revenir au mode primaire.

---

**MODE PRIMAIRE**

---

**CONSIGNE PRINCIPALE**

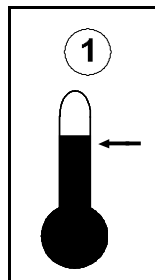

La consigne principale établit la température désirée à l'intérieur du bâtiment. Cette valeur est utilisée comme consigne principale pour d'autres ajustements.

La consigne principale de la température est ajustable par incrément de 0.5 degré à partir de 13.5°F (-9.5°C) jusqu'à 105.0°F (41.0°C).

**Ajustement de la consigne principale:**

- Tournez le bouton de sélection à la position (1)
- Tournez le bouton d'ajustement en sens anti-horaire pour diminuer la consigne de température, et en sens horaire pour l'augmenter.

La consigne principale est affichée sur le TVS.

**Note: La caractéristique de rampe doit être inactive (OFF) pour ajuster la consigne principale.**

## DIFFÉRENTIEL DU VENTILATEUR 1

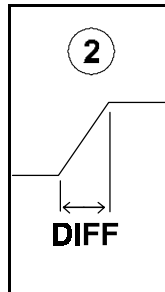

L'ajustement du différentiel du ventilateur 1 établi la température à laquelle le ventilateur 1 rencontrera sa vitesse maximale. Cette valeur est la **différence** de température à partir de la consigne principale.

**L'ajustement du différentiel du ventilateur 1** se fait par incrément de 0.5 degré à partir de 2.0°F (1.0°C) jusqu'à 18.0° F (10.0°C).

- Ajustement du différentiel du ventilateur 1:
- Tournez le bouton de sélection à la position (2)
- Tournez le bouton d'ajustement en sens anti-horaire pour diminuer la valeur du paramètre, et en sens horaire pour l'augmenter.

La valeur du différentiel est affichée sur le TVS.

**Exemple: Une consigne principale de 70°F avec un différentiel du ventilateur 1 de 5°F sont programmés. Lorsque la température de la pièce atteint 75°F, le ventilateur 1 fonctionnera à vitesse maximale.**



## VITESSE MINIMALE DU VENTILATEUR 1

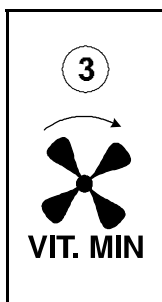

Ce paramètre initialise la vitesse minimale du ventilateur 1 lorsque la température est inférieure à celle de la consigne principale. Cette valeur est entrée comme étant un pourcentage de la vitesse maximale du ventilateur.

La vitesse minimale du ventilateur 1 est ajustée par incrément de 2% à partir de 12% jusqu'à 100%.

### Ajustement de la vitesse minimale du ventilateur 1:

- Tournez le bouton de sélection à la position (3)
- Tournez le bouton d'ajustement en sens anti-horaire pour diminuer la vitesse minimum du ventilateur, et en sens horaire pour l'augmenter.

La vitesse minimale est affichée sur le TVS.

**Note: Le ventilateur 1 tournera à sa vitesse maximale lors du démarrage pour une durée de 4 secondes.**

**Ceci minimise les risques de blocage par la glace.**

## TEMPS DE CYCLE DU VENTILATEUR 1

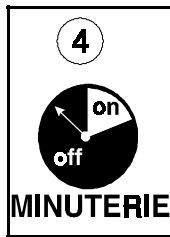

Le ventilateur 1 fonctionne à vitesse minimale (vitesse initialisée en sélectionnant la position (3) du bouton de sélection) tant et aussi longtemps que la consigne principale n'est pas atteinte. Le temps de cycle du ventilateur 1 initialise le rapport entre le temps que le ventilateur fonctionne à la vitesse minimale et la période totale d'un cycle. Ce rapport est exprimé en pourcentage.

Le temps de cycle du ventilateur 1 est ajusté par incrément de 5% à partir de 5% jusqu'à ON qui correspond à un fonctionnement continu. Le temps de cycle du ventilateur 1 peut aussi être désactivé (OFF).

**La période est fixe à trois minutes.**

### **Ajustement du temps de cycle du ventilateur 1:**

- Tournez le bouton de sélection à la position (4)
- Tournez le bouton d'ajustement en sens anti-horaire pour diminuer le temps de cycle, ou en sens horaire pour l'augmenter.

Le temps de cycle est affiché sur le TVS.

**Exemple: Le temps de cycle est initialisé à 50%. Tant et aussi longtemps que la consigne principale de la pièce n'est pas atteinte, le ventilateur fonctionne à vitesse minimale pour 1½ minute et est arrêté pour 1½ minute.**

## RAMPE



Ce paramètre permet d'activer ou non la rampe et de déterminer la valeur de celle-ci. Lorsque la rampe est active, la consigne principale est automatiquement diminuée de la valeur programmée par 24 heures.

La valeur de la rampe est ajustée par décrétement de 0.01 degré à partir de -0.01°F (-0.01°C) jusqu'à -0.99°F (-0.50°C). La valeur de la rampe peut être ajustée également à OFF (désactivée).

**La consigne doit être plus grande que la limite.**

### Ajustement de la rampe:

- Tournez le bouton de sélection à la position (9)
- Tournez le bouton d'ajustement en sens anti-horaire pour diminuer le taux de diminution de la rampe, et en sens horaire pour l'augmenter.

La valeur de la rampe est affichée sur le TVS.

**NOTE: Lorsqu'une rampe est active, la consigne principale cesse de clignoter et ne peut plus être ajustée manuellement.**

**Exemple: La consigne principale de la température est à 70°F et la rampe est ajustée à -0.05°F, la consigne principale de la température descendra graduellement à 69.95° F le jour suivant et à 69.90 le deuxième jour suivant. Bien que la valeur réelle de la consigne soit diminuée, l'affichage sera changé seulement qu'après 10 jours où la consigne principale sera de 69.5°F.**

## AFFICHAGE DE LA TEMPÉRATURE LA PLUS BASSE ENREGISTRÉE

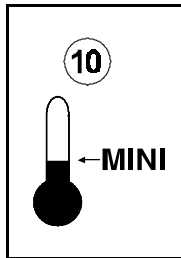

Ce paramètre affiche la température la plus basse enregistrée depuis la dernière réinitialisation.

L'enregistrement de la température la plus basse est arrondie au 0.5 degré le plus près pour un affichage minimal de 13.5°F (-10.0°C) à un affichage maximum de 105.0°F (40.5°C). Si une température plus basse que 13.5°F est enregistré, **Lo** est affiché.

### **Pour visualiser la température la plus basse enregistrée:**

- Tournez le bouton de sélection à la position (10)

### **Réinitialisation de la valeur de la basse température:**

- Tournez rapidement le bouton d'ajustement en sens anti-horaire puis en sens horaire.

**CLr** est affiché momentanément sur le TVS.

## AFFICHAGE DE LA TEMPÉRATURE LA PLUS HAUTE ENREGISTRÉE

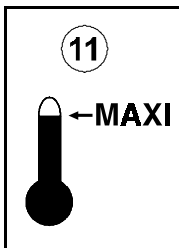

Ce paramètre affiche la température la plus haute enregistrée depuis la dernière réinitialisation.

L'enregistrement de la température la plus haute est arrondie au 0.5 degré le plus près pour un affichage minimal de 13.5°F (-10.0°C) à un affichage maximum de 105.0°F (40.5°C). Si une température plus haute que 105°F est enregistré, **Hi** est affiché.

### Visualisation de la température la plus haute enregistrée:

- Tournez le bouton de sélection à la position (11)

### Réinitialisation de la valeur de la haute température

- Tournez rapidement le bouton d'ajustement en sens anti-horaire puis en sens horaire.

**CLr** sera affiché momentanément sur le TVS.

## AFFICHAGE DE LA TEMPÉRATURE AMBIANTE DE LA PIÈCE

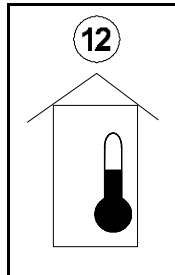

Ce paramètre affiche la température ambiante de la pièce. Le bouton de sélection devrait normalement demeurer dans cette position.

La température ambiante est arrondie au 0.1 degré le plus près pour un affichage minimal de 13.5°F (-10.0°C) à un affichage maximum de 105.0°F (40.5°C). Si la température est inférieure à 13.5°F, **Lo** est affiché. Si la température est supérieure à 105.0°F, **Hi** est affiché.

### **Visualisation de la température ambiante:**

Tournez le bouton de sélection à la position (12)

La température ambiante est affichée sur le TVS.

---

**MODE SECONDAIRE**

---

**CONSIGNE D'HUMIDITÉ RELATIVE**

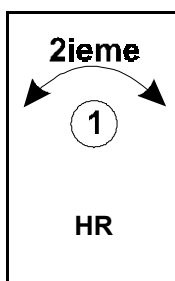

Si le TVS est muni d'une sonde d'humidité optionnelle, cet ajustement aide à contrôler le niveau d'humidité de la pièce. Cet ajustement affecte l'opération du ventilateur 1 seulement. Lorsque le niveau d'humidité de la pièce est supérieur à la consigne d'humidité relative, la vitesse minimale du ventilateur 1 est augmentée. Plus l'humidité de la pièce dépasse cette valeur, plus la vitesse minimale du ventilateur augmente. La vitesse minimale augmente jusqu'à atteindre la valeur réglée selon le paramètre (3) du mode secondaire lorsque l'humidité relative de la pièce est 10% supérieur à la consigne d'humidité. Le niveau d'humidité est ajusté par incrément de 1% à partir de 30% jusqu'à 80%.

**Ajustement du niveau d'humidité relative:**

- Tournez le bouton de sélection à la position (12)
- Tournez rapidement le bouton d'ajustement en sens anti-horaire puis en sens horaire pour entrer dans le mode secondaire.
- Tournez le bouton de sélection à la position (1). Tournez le bouton d'ajustement en sens anti-horaire pour diminuer la valeur de l'humidité, et en sens horaire pour l'augmenter.

La valeur de la consigne d'humidité relative est affiché sur le TVS.

## MOTEUR DU VENTILATEUR 1

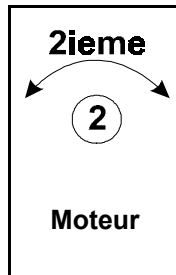

Ce paramètre permet d'ajuster la sortie du TVS-3 pour qu'elle soit compatible aux caractéristiques électriques du moteur du ventilateur 1. Huit choix sont disponibles. Le choix 1 s'applique à la plus part des ventilateurs. Si votre moteur n'est pas listé dans **la table de compatibilité en appendice** essayez tous les choix disponibles et prenez celui qui vous semble le plus approprié. Les choix 2 à 8 sont les ajustements pour les modèles de ventilateur listés dans la table de compatibilité. Utiliser la table de compatibilité, trouvez le numéro de modèle de votre ventilateur et prenez note du numéro de compatibilité du ventilateur.

### Initialisation du moteur du ventilateur 1:

- Tournez le bouton de sélection à la position (12)
- Tournez rapidement le bouton d'ajustement en sens anti-horaire puis en sens horaire pour entrer dans le mode secondaire.
- Tournez le bouton de sélection à la position (2)
- Tournez le bouton d'ajustement pour sélectionner le numéro correspondant à la courbe du moteur.

Le choix du numéro de compatibilité du moteur est affiché sur le TVS.



## VITESSE MINIMALE DU VENTILATEUR POUR L'HUMIDITÉ

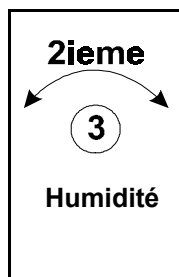

Ce paramètre établit la vitesse minimale du ventilateur 1 lorsque le niveau d'humidité relatif de la pièce dépasse le niveau d'humidité relative initialisé. La vitesse initialisée pour l'humidité est normalement plus grande que la vitesse initialisée pour la température. Cette valeur est entrée comme un pourcentage de la vitesse maximale.

La vitesse minimale du ventilateur 1 est ajustée par incrément de 2% à partir de 12% jusqu'à 100%.

### Ajustement de la vitesse minimale du ventilateur 1 pour l'humidité:

- Tournez le bouton de sélection à la position (12)
- Tournez rapidement le bouton d'ajustement en sens anti-horaire puis en sens horaire pour entrer dans le mode secondaire.
- Tournez le bouton de sélection à la position (3)
- Tournez le bouton d'ajustement en sens anti-horaire pour diminuer la vitesse, et en sens horaire pour l'augmenter.

La vitesse minimale du ventilateur 1 pour l'humidité est affichée sur le TVS.

**Exemple: La valeur de l'humidité relative est ajustée à 65%, la vitesse minimale du ventilateur 1 est ajustée à 25%, et la vitesse minimale pour l'humidité est ajustée à 50%.**

**Lorsque le niveau d'humidité de la pièce atteint 65%, la vitesse minimale du ventilateur 1 augmente graduellement et atteint 50% lorsque le niveau d'humidité de la pièce est à 75%.**

## VITESSE MAXIMALE DU VENTILATEUR 1

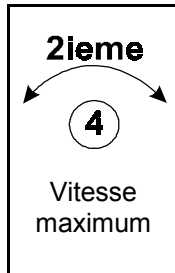

Ce paramètre initialise la vitesse maximale du ventilateur 1 lorsque la température est supérieure à celle de la consigne principale. Cette valeur est entrée comme étant un pourcentage de la vitesse maximale.

La vitesse maximale du ventilateur 1 est ajustée par incrément de 2% à partir de 60% jusqu'à 100%.

### **Ajustement de la vitesse maximale du ventilateur 1:**

- Tournez le bouton de sélection à la position (12)
- Tournez rapidement le bouton d'ajustement en sens anti-horaire puis en sens horaire pour entrer dans le mode secondaire.
- Tournez le bouton de sélection à la position (4)
- Tournez le bouton d'ajustement en sens anti-horaire pour diminuer la vitesse maximale, et en sens horaire pour l'augmenter.

La vitesse maximale du ventilateur 1 est affichée sur le TVS.

## CONSIGNE DE LIMITE MINIMALE

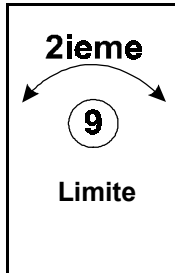

Ce paramètre permet de déterminer la consigne minimale que la rampe peut atteindre.

La consigne minimale est ajustée par incrément de 0.5 degrés à partir de 13.5°F (-9.5°C) jusqu'à 115.0°F (41.0°C).

### Ajustement de la rampe minimale:

- Tournez le bouton de sélection à la position (12)
- Tournez rapidement le bouton d'ajustement en sens anti-horaire puis en sens horaire pour entrer dans le mode secondaire.
- Tournez le bouton de sélection à la position (9)
- Tournez le bouton d'ajustement en sens anti-horaire pour diminuer la valeur, et en sens horaire pour l'augmenter.

La consigne minimale est affichée sur le TVS.

**Note:** Lorsque la consigne principale atteint la limite minimale de la rampe, la rampe est automatiquement désactivée (OFF). De plus la rampe ne peut être activée que si la limite minimale est inférieure à la consigne principale.

## ALARME - BASSE TEMPÉRATURE

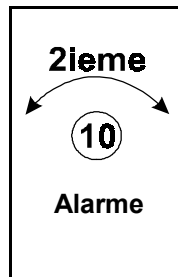

Ce paramètre établit la température en dessous de la consigne principale que la pièce peut atteindre avant que l'alarme soit signalée. Lorsqu'une alarme basse température arrive, un interrupteur d'alarme est activé et le voyant (DEL) de l'alarme sur le TVS-3 s'allume.

L'alarme basse température est ajustée par incréments de 0.5 degré à partir d'un minimum de -32°F (-18°C) jusqu'à 0.0°F (0.0°C)

### **Ajustement de l'alarme de basse température:**

- Tournez le bouton de sélection à la position (12)
- Tournez rapidement le bouton d'ajustement en sens anti-horaire puis en sens horaire pour entrer dans le mode secondaire.
- Tournez le bouton de sélection à la position (10)
- Tournez le bouton d'ajustement en sens anti-horaire pour diminuer la valeur, et en sens horaire pour l'augmenter.

L'alarme basse température est affichée sur le TVS.

## ALARME - HAUTE TEMPÉRATURE

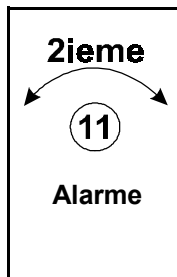

Ce paramètre établit la température en dessous de la consigne principale que la pièce peut atteindre avant que l'alarme soit signalée. Lorsqu'une alarme haute température arrive, un interrupteur d'alarme est activé et le voyant (DEL) de l'alarme sur le TVS-3 s'allume.

L'alarme haute température est ajustée par incrément de 0.5 degré à partir d'un minimum de 0°F (0°C) jusqu'à 32.0°F (18.0°C)

### **Ajustement de l'alarme de haute température:**

- Tournez le bouton de sélection à la position (12)
- Tournez rapidement le bouton d'ajustement en sens anti-horaire puis en sens horaire pour entrer dans le mode secondaire.
- Tournez le bouton de sélection à la position (11)
- Tournez le bouton d'ajustement en sens anti-horaire pour diminuer la valeur, et en sens horaire pour l'augmenter.

L'alarme haute température est affichée sur le TVS.

## AFFICHAGE DE L'HUMIDITÉ RELATIVE

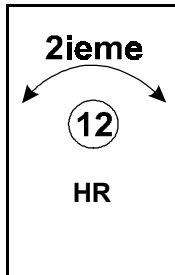

Ce paramètre affiche l'humidité relative de la pièce.

L'humidité relative est affichée en incrément de 1% à partir d'un minimum de 30% jusqu'à un maximum de 90%. Si un niveau d'humidité supérieure à 90% est rencontré. **Hi** est affiché. À l'opposé, si l'humidité est inférieure à 30%, **F2** sera affiché.

### **Affichage du niveau d'humidité relative.**

- Tournez le bouton de sélection à la position (12)
- Tournez rapidement le bouton d'ajustement en sens anti-horaire puis en sens horaire pour entrer dans le mode secondaire.

Le niveau d'humidité relatif est affiché sur le TVS.

*APPENDICE*

**CHOIX DES COURBES DE MOTEURS**

<b>COURBE</b>	<b>MARQUE</b>	<b>MODÈLE</b>	<b>VOLT</b>	<b>DIAMÈTRE</b>
1	Multifan	4E40	230 v.	16"
2	Multifan	2E20	230	8"
2	Multifan	4E35	230 v	14"
2	Multifan	4E40	115 v.	16"
2	Multifan	4E40	230 v.	16"
2	Multifan	4E45	115 v.	18"
2	Multifan	4E45	230 v	18"
2	Multifan	4E50	115 v.	20"
2	Multifan	4E50	230 v.	20"
2	Multifan	AF24M'E	230 v.	24"
2	Multifan	6E63	230 v.	24"
2	Multifan	6E71	230 v.	28"
2	Multifan	8E92	230 v.	36"
2	Ziehl		115-230v	
3	Multifan	2E30	230 v.	12"
3	Multifan	4E30	115 v.	12"
3	Multifan	4E45	230 v.	18"
3	Multifan	6E56	230 v	22"
3	Multifan/AF	AF36M	230 v.	36"
3	Leeson 1/2H	P AF20L	115 v.	20"
3	Leeson 1/2HP	AF24L	115 v.	24"
3	Aerotech-F	AT242	230 v.	24"
4	Multifan	2E25	230 v.	10"
4	Leeson 1/4HP	AF14L	115 v.	14"
4	Leeson 1/4HP	AF16L	115 v.	16"
4	Marathon 1/4HP		230 v.	16"
4	Marathon 1/3HP		230 v.	18"
4	Leeson 1/3HP	AF18L	115 v.	18"
5	GE Motor	5KCP39...	230 v.	12"
5	Leeson 1/4HP	AF12L	230 v.	12"
5	GE Motor	5KCP39...	230 v.	14"
5	Emerson	K55HXJ...	230 v.	14"
6	Moteurs surdimensionnés			
7	Multifan	4E30	230 v.	12"
7	Multifan	2E35	230 v.	14"
8	Multifan	4E25	230 v.	10"

---

---

## DÉPANNAGE

DESCRIPTION	CAUSE ET SOLUTION
<b>"Lo" est affiché continuellement</b>	<ul style="list-style-type: none"><li>- La température lue est en dessous de la température minimale (13.5°F ou -10.0°C).</li><li>- La sonde est débranchée ou défectueuse.</li></ul>
<b>"Hi" est affiché continuellement</b>	<ul style="list-style-type: none"><li>- La température lue est au dessus de la température maximale (105°F ou 41°C)</li><li>- La sonde ou son filage est court-circuit.</li></ul>
<b>Ventilateur ne fonctionne pas</b>	<ul style="list-style-type: none"><li>- Vérifiez si le voyant (DEL) du ventilateur est allumé. Si le DEL est déjà allumé, le ventilateur ou la chaufferette n'est pas opérationnel, vérifiez le câblage, ventilateur, chaufferette et fusible. Référez-vous à la figure 5 pour la localisation des fusibles. Si un fusible est brûlé, remplacez-le par un fusible de même type.</li></ul>
<b>L'afficheur n'affiche rien</b>	<ul style="list-style-type: none"><li>- Vérifiez que l'interrupteur de sélection du voltage est à la bonne position.</li><li>- Vérifiez que le câble plat à 10 conducteurs est bien connecté entre la carte électronique et le panneau avant de l'unité.</li></ul>
<b>F2 est affiché pour l'humidité relative</b>	<ul style="list-style-type: none"><li>- L'humidité lue est en dessous de l'humidité minimale (30%).</li><li>- La sonde est débranchée ou défectueuse.</li></ul>



**SPÉCIFICATIONS**

<b>DESCRIPTION</b>	<b>VALEUR</b>
<b>Alimentation</b>	<ul style="list-style-type: none"><li>- 10 Amp.</li><li>- 115/230 -20%, +10% VCA</li><li>- 50 / 60 Hz</li></ul>
<b>Sortie 1 ( vitesse variable )</b>	<ul style="list-style-type: none"><li>- 10 Amp., inductif 115 / 230 VCA</li><li>- fusible 15A</li></ul>
<b>Alarme ( interrupteur )</b>	<ul style="list-style-type: none"><li>- 2 Amp., 30V CA / CC max</li></ul>

## TABLEAU DE PROGRAMMATION

Pos	Paramètre	Initialisation par défaut		Initialisation de l'utilisateur
1	Consigne principale	77°F	25°C	
2	Différentiel du ventilateur 1	4°F	2°C	
3	Vitesse minimale du ventilateur1	24%	24%	
4	Minuterie de temps de cycle du ventilateur 1	ON	ON	
9	Rampe	OFF	OFF	

## 2ieme FONCTION

1	Humidité relative	65%	65%	
2	Moteur du ventilateur 1	2	2	
3	Vitesse minimale du ventilateur 1 pour l'humidité	50%	50%	
4	Vitesse maximale du ventilateur 1	100%	100%	
9	Rampe minimale	65°F	18°C	
10	Alarme - basse température	-9°F	-5°C	
11	Alarme - haute température	20°F	12°C	

### **GARANTIE LIMITÉE**

Le produit assemblé et les composants individuels sont soumis à une inspection et une vérification rigoureuse afin d'assurer la qualité et une fiabilité maximale du produit. Cependant, la possibilité d'un bris et/ou d'un mauvais fonctionnement peut subsister.

Contactez votre fournisseur local pour le service. La garantie est d'une durée de deux ans à partir de la date de fabrication. La preuve d'achat est nécessaire pour la validation de la garantie.

Dans tous les cas, la garantie s'applique uniquement pour les défauts de fabrication et exclut spécifiquement tous dommages causés par surcharge, court-circuit, mauvaise utilisation, acte de vandalisme, événement imprévu, événement naturel, déluge, feu, foudre, grêle ou désastre naturel. Tout travail, modification et réparation non-autorisé par le fabricant sur ce produit annule automatiquement la garantie et dégage le fabricant de toutes responsabilités.

Le fabricant assume seulement les obligations susmentionnées, excluant toutes autres garanties ou obligations. Cette garantie stipule qu'en tous cas, le fabricant est seulement responsable pour le remplacement de l'appareil ou des pièces défectueuses et n'est pas responsable de toutes blessures personnelles, dommages, pertes de profit, arrêt des opérations, amendes de contravention à la loi ou dommages à la production de l'ACHETEUR. L'ACHETEUR prend charge de la défense et tient le fabricant innocent quant à n'importe quelle procédures légales ou extralégales ou demande du client ou par un tiers et en regard de n'importe quelles dépenses et honoraires légaux ou extralégaux occasionnés par de tels dommages.

MFV TVS-3 Ver:1.0  
R v. 18/06/01  
DIP#3