

SÉCHOIR À MAINS

TYC405G

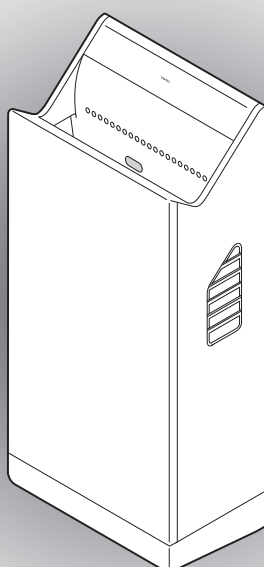

Mises en garde et avertissements . . .	2
Fonctions	3
Noms des pièces	4
Avant l'utilisation	5

Introduction

Procédure d'utilisation	5
-----------------------------------	---

Fonctionnement

Nettoyage du Séchoir à mains	6
----------------------------------------	---

Nettoyage

Dépannage	9
Caractéristiques	10

Dépannage

Garantie	11
--------------------	----

■ Nous vous remercions d'avoir acheté notre Séchoir à mains. Lisez attentivement ce manuel d'instructions et utilisez correctement le Séchoir à mains. Conservez le manuel d'instructions à des fins de référence ultérieure.



Mises en garde et avertissements

Respectez toujours ces avertissements.



Lisez attentivement les mises en garde ainsi que les avertissements et utilisez correctement l'équipement.



Respectez toutes les mises en garde et les avertissements de sécurité.

- Les symboles ont la signification suivante :

 AVERTISSEMENT	La présence de ce symbole en regard d'une rubrique signale que tout fonctionnement erroné pourrait provoquer des blessures graves ou mortelles.
 MISE EN GARDE	La présence de ce symbole en regard d'une rubrique signale que tout fonctionnement erroné pourrait provoquer des blessures corporelles ou des dégâts matériels.

- Le symbole suivant sert à classifier et à décrire les instructions qui doivent être respectées.

Exemple de symbole	Signification du symbole
	Le symbole  signale une interdiction.

 AVERTISSEMENT	
 Interdit	Ne mouillez pas le produit quand vous le nettoyez. <ul style="list-style-type: none">• Sinon, vous risquez de provoquer une électrocution ou un dysfonctionnement.
	Ne jetez pas de cigarette dans le boîtier de l'unité principale. <ul style="list-style-type: none">• Cela pourrait provoquer un incendie.
 Ne pas démonter	Ne démontez, ne réparez et ne modifiez jamais l'appareil. <ul style="list-style-type: none">• Cela pourrait provoquer un incendie ou l'électrocution.

 MISE EN GARDE	
 Interdit	Ne vous suspendez pas et ne vous asseyez pas sur l'unité principale. <ul style="list-style-type: none">• Cela pourrait entraîner sa chute et provoquer des blessures.

Attention	
Ne bloquez pas les buses à air avec la main.	
Ne laissez pas des objets ou de l'eau pénétrer dans les buses à air. <ul style="list-style-type: none">• Cela pourrait provoquer un dysfonctionnement.	
Ne jetez pas de débris ou autres objets dans le boîtier de l'unité principale. <ul style="list-style-type: none">• Cela pourrait provoquer un dysfonctionnement.	



Fonctions

■ Séchage hygiénique sans contact

- Des capteurs détectent les mains qui sont insérées et de l'air sec est soufflé pour sécher automatiquement les mains.
- Le compartiment de séchage est illuminé par des éclairages, ce qui permet aux utilisateurs d'y insérer les mains en toute sécurité.

■ Quatre modes de fonctionnement

- Un des quatre modes peut être sélectionné en réglant FAN sur la position HI ou LOW et HEATER sur la position ON ou OFF.
- Réglez le chauffage sur ON pour atténuer la sensation de froid de l'air qui est soufflé à grande vitesse ainsi que pour accroître le confort et la rapidité du séchage.

■ Facilité de nettoyage

- Le bac de récupération de l'eau se retire (et se réinstalle) facilement pour éliminer l'eau usée.
- Retirez les couvercles latéraux pour éliminer l'accumulation d'eau gênante.

Minuterie de prévention des abus

- Si le séchoir à mains est utilisé en continu pendant 30 secondes, la minuterie de prévention des abus s'active et arrête le séchoir.
Pour continuer à l'utiliser, retirez complètement les mains de l'appareil.

Noms des pièces

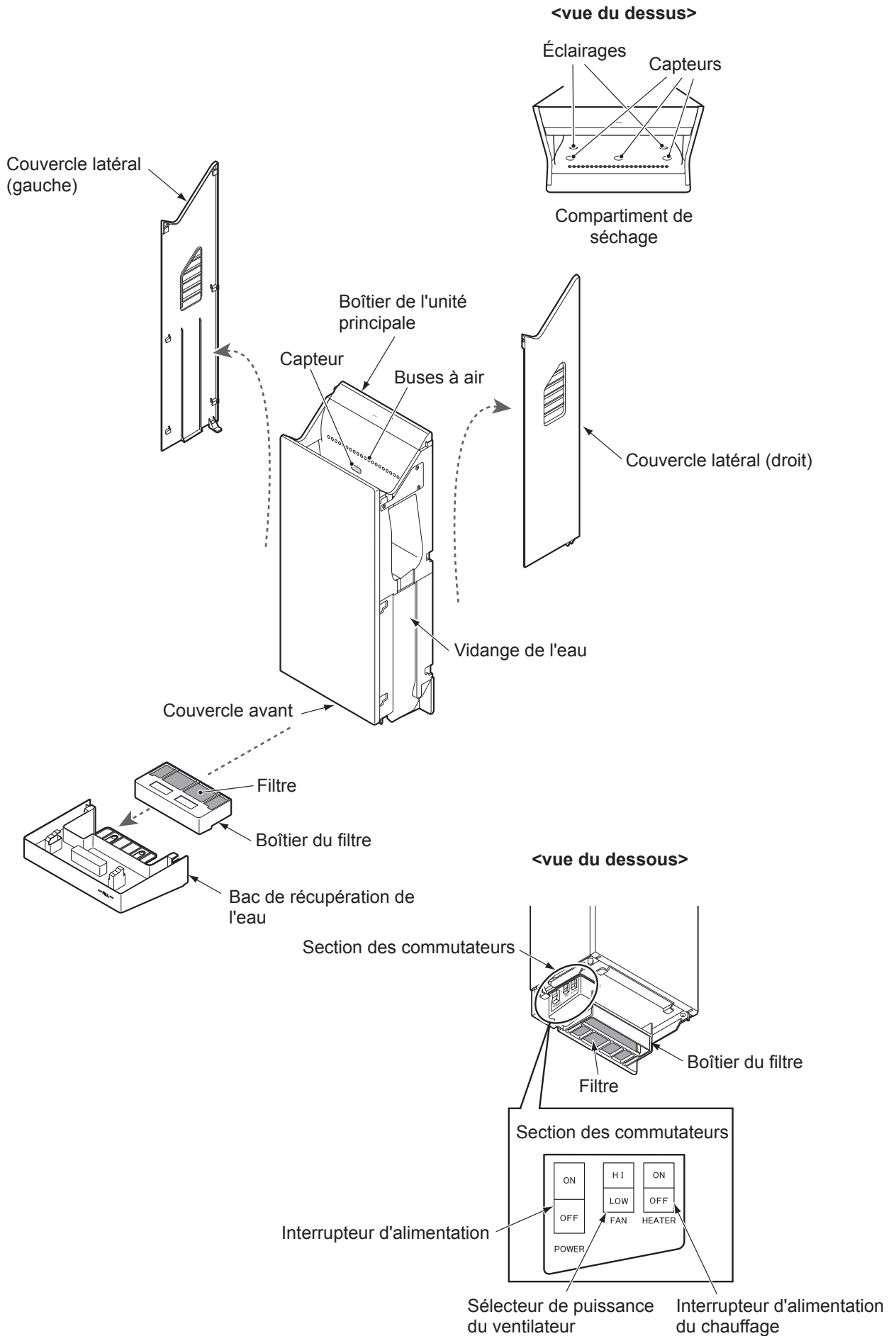

Avant l'utilisation

1 Retirez le bac de récupération de l'eau.

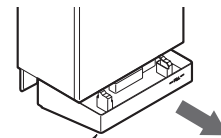

Tirez progressivement.

2 Placez l'interrupteur d'alimentation sur ON.

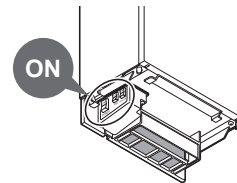
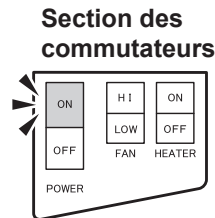

- Les éclairages du compartiment de séchage s'allument.

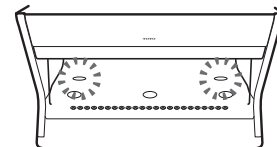

3 Réglez le mode de fonctionnement.

Commutateur		Recommandé	Commutateur
FAN (Sélecteur de puissance du ventilateur)	HI	Pour sécher rapidement	
	LOW	Pour atténuer le bruit	
HEATER (Interrupteur d'alimentation du chauffage)	ON	Quand l'air de séchage semble froid	
	OFF	Pour économiser l'énergie	

* Réglage par défaut : [FAN:HI] [HEATER:ON]

4 Réinstallez le bac de récupération de l'eau.

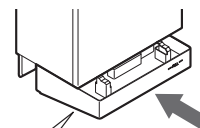

Poussez jusqu'à ce que le bac se mette en place en émettant un déclic.

Procédure d'utilisation

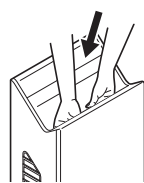

Alignez les doigts et insérez les deux mains à fond dans le compartiment de séchage.

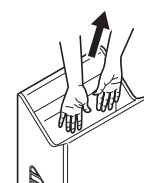

Quand la soufflerie démarre, levez lentement les deux mains pour éliminer l'eau.

Attention!

- Si l'air ne circule pas facilement, déplacez légèrement les mains de part et d'autre.
- De l'eau peut être soufflée vers l'avant selon la position des mains dans le compartiment de séchage.

Nettoyage du Séchoir à mains

Attention!

- Réglez l'interrupteur d'alimentation sur la position OFF avant le nettoyage.
(Cela permet d'éviter tout fonctionnement indésirable.)

Nettoyage du bac de récupération de l'eau 1 à 2 fois par semaine

- Si de l'eau s'accumule dans le bac de récupération de l'eau, éliminez-la et rincez le bac.
- Si des saletés ou des odeurs sont tenaces, blanchissez le bac.

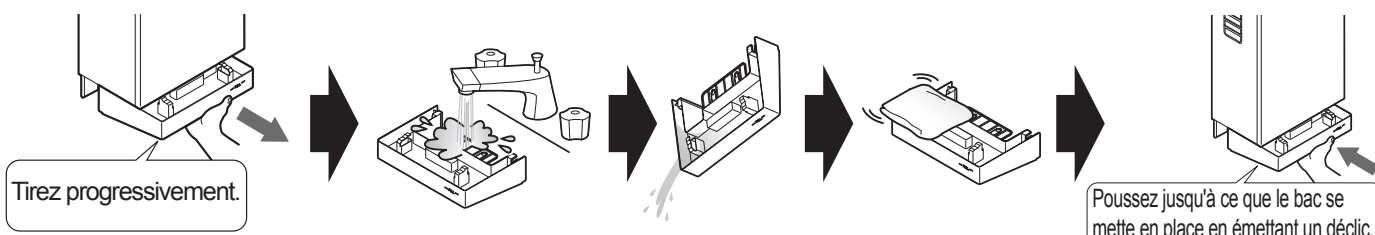

Attention!

- Éliminez l'eau avant que son niveau dépasse le trait de repère FULL.
(Lorsque le niveau dépasse le repère FULL, l'eau s'écoule.)
- Pour retirer le bac de récupération de l'eau, saisissez-le fermement et tirez-le horizontalement vers l'extérieur.
(Si vous laissez tomber le bac de récupération de l'eau qu'il contient risque de se renverser.)
- Ne réinstallez pas le bac de récupération de l'eau dans l'unité principale tant qu'il contient du détergent. (Cela pourrait provoquer un dysfonctionnement.)

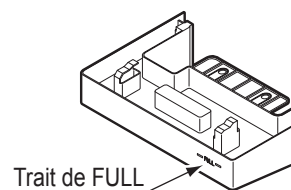

Nettoyage du boîtier de l'unité principale, des capteurs et des buses à air une fois par mois

- Essuyez avec un chiffon sec et doux. En cas d'encrassement excessif, essuyez avec un chiffon doux légèrement imbibé de détergent neutre dilué, puis essuyez une seconde fois avec un chiffon humidifié à l'eau.

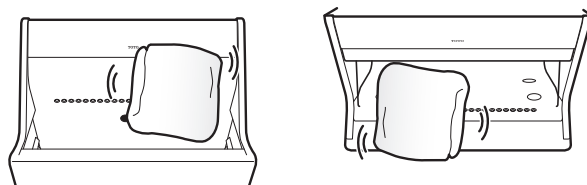

- L'encrassement des capteurs peut provoquer des défaillances de détection.
- La zone qui entoure les buses d'air ainsi que l'unité principale peuvent s'assombrir. Cela est tout à fait normal.

⚠ MISE EN GARDE



Interdit

Ne nettoyez pas l'appareil avec des produits de nettoyage acides ou alcalins, du benzène, du thinner, de la poudre à nettoyer, une brosse en nylon ou d'autres produits similaires.

- Cela pourrait fissurer les composants, les griffer ou provoquer des défaillances de détection ou des dysfonctionnements.

Conseil 1

Conseil 1

- L'intérieur de l'unité principale peut être nettoyé plus facilement en retirant d'abord les couvercles latéraux.
- ▶ Consultez la page 7 pour le nettoyage de la vidange de l'eau

1 Retirez le bac de récupération de l'eau.

- Si vous ne retirez pas le bac de récupération de l'eau avant les couvercles latéraux, vous risquez de le briser.

2 Retirez les couvercles latéraux gauche et droit.

Attention!

- Soutenez les couvercles latéraux par le haut et tirez-les vers l'extérieur en les soulevant. (Si vous essayez de retirer les couvercles en les soutenant par les volets d'air, vous risquez de les endommager.)

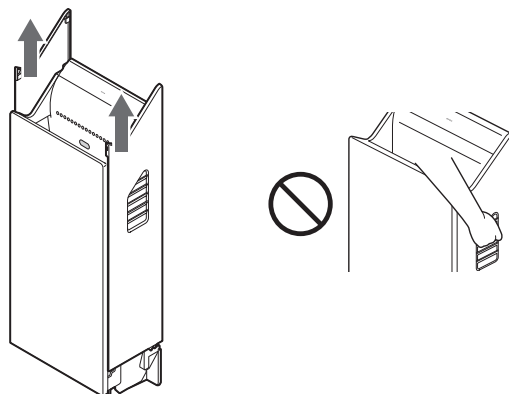

3 Frottez avec un chiffon doux légèrement imbibé de détergent neutre dilué, puis frottez une seconde fois avec un chiffon humidifié à l'eau.

- L'absence de nettoyage de la vidange d'eau peut dégager des odeurs désagréables.



MISE EN GARDE



Interdit

Ne nettoyez pas l'appareil avec des produits de nettoyage acides ou alcalins, du benzène, du thinner, de la poudre à nettoyer, une brosse en nylon ou d'autres produits similaires.

- Cela pourrait fissurer les composants, les griffer ou provoquer des défaillances de détection ou des dysfonctionnements.

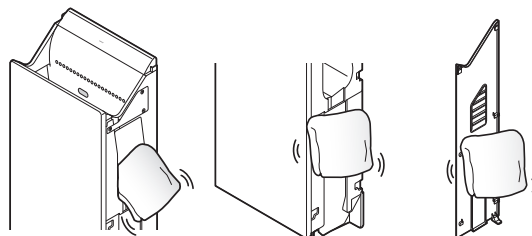

4 Réinstallez les couvercles latéraux.

- Poussez les couvercles latéraux du haut vers le bas.
- Après réinstallation, s'il y a un espace entre le couvercle avant et les couvercles latéraux, vérifiez si les 6 bouchons des couvercles latéraux sont complètement raccordés.

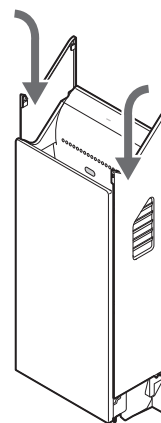

Connecteurs du boîtier de l'unité principale

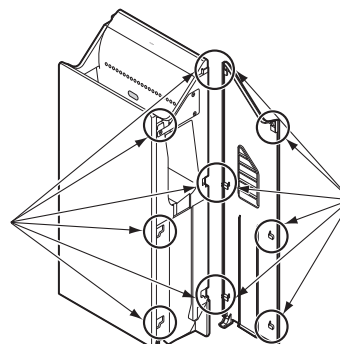

Bouchons des couvercles latéraux

5 Réinstallez le bac de récupération de l'eau.

1 Retirez le bac de récupération de l'eau.

2 Retirez le boîtier du filtre.

- Tirez le boîtier du filtre vers l'avant et déconnectez-le de l'unité principale.
(Retirez d'abord l'adhésif éventuellement utilisé.)

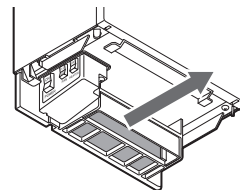

3 Retirez le filtre, puis nettoyez les débris et les poussières de la surface.

- L'absence de nettoyage du filtre peut réduire ses performances, y compris diminuer le débit d'air et provoquer des bruits anormaux et des dysfonctionnements.

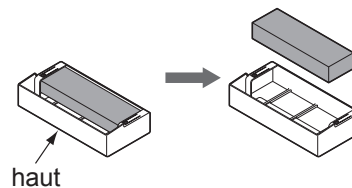

Nettoyage du filtre fortement encrassé

Rincez le filtre à l'eau et séchez-le complètement avant de l'utiliser. Si des particules adhèrent ou si d'autres saletés persistent, nettoyez le filtre avec du détergent neutre, rincez-le à fond, puis séchez-le complètement.

- Séchez complètement avant toute utilisation.
(Si vous réinstallez et utilisez le filtre quand il est humide, vous risquez de provoquer un dysfonctionnement.)



4 Réinstallez le filtre dans son boîtier.

- Respectez l'orientation haut-bas appropriée au boîtier du filtre.

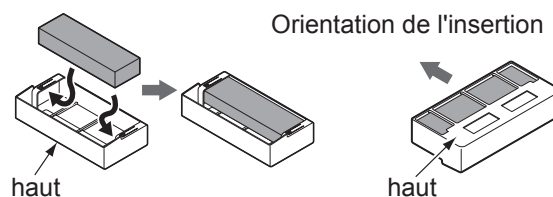

5 Réinstallez le boîtier du filtre dans l'unité principale.

- Réinstallez fermement boîtier du filtre dans sa position d'origine. Insérez fermement le boîtier du filtre jusqu'à ce qu'il émette un déclic.

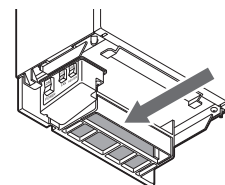

6 Réinstallez le bac de récupération de l'eau.

Dépannage

Lisez cette section pour dépanner d'éventuels problèmes avant de solliciter un service de réparation.

Problème Absence de soufflerie d'air sec après insertion des mains.

Tests et résultats		Solutions
Absence d'éclairage	L'interrupteur d'alimentation est peut-être réglé sur OFF.	• Si c'est le cas, placez-le sur la position ON.
	Le disjoncteur de l'alimentation secteur est peut-être réglé sur OFF.	• Si c'est le cas, réglez-le sur la position ON.
Motif de clignotement ① ▶ Voir ci-dessous.	Le moteur du ventilateur est usé ou présente un autre problème.	• Le moteur du ventilateur doit être remplacé. Contactez l'entreprise qui a installé (ou vendu) l'unité.
Motif de clignotement ② ▶ Voir ci-dessous.	Une erreur de détection continue du capteur est survenue. • Un objet placé à l'intérieur de l'unité entrave peut-être un capteur.	• Si un objet est présent à l'intérieur de l'unité, retirez-le. • Si c'est le cas, frottez-le avec un chiffon doux.
	• Un capteur est peut-être encrassé.	

Problème Selon la position des mains à l'intérieur de l'appareil, l'air sec n'est pas soufflé.

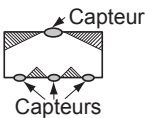
Tests et résultats		Solutions
Eclairages allumés	En raison de l'emplacement des capteurs, la détection des mains est difficile à certains endroits, y compris entre les capteurs et à proximité des coins (zones hachurées sur l'illustration). 	• Alignez les doigts et insérez les deux mains à fond dans le compartiment de séchage, ailleurs que dans les zones hachurées sur l'illustration. Si l'air est soufflé, le séchoir fonctionne correctement.
Motif de clignotement ② ▶ Voir ci-dessous.	Un capteur est peut-être encrassé.	• Si c'est le cas, frottez-le avec un chiffon doux.
	Si un capteur ne fonctionne toujours pas après avoir été nettoyé, il est probablement brisé.	• Si le fonctionnement est possible, ne mettez pas l'alimentation hors tension et contactez l'entreprise qui a installé (ou vendu) l'unité.

Problème L'air sec ne s'arrête pas après le retrait des mains de l'appareil.

Tests et résultats		Solutions
L'arrêt après 2 à 3 secondes est normal.		–
Un capteur est peut-être encrassé.		• Si c'est le cas, frottez-le avec un chiffon doux.

Problème L'air chaud n'est pas soufflé.

Tests et résultats		Solutions
L'interrupteur d'alimentation du chauffage est peut-être réglé sur OFF.		• Si c'est le cas, placez l'interrupteur d'alimentation du chauffage sur la position ON.

Problème Le volume d'air est faible.

Tests et résultats		Solutions
Des poussières ou des débris se sont peut-être accumulés sur le filtre.		• Nettoyez le filtre si des poussières ou des particules s'y sont accumulées.
Le sélecteur de puissance du ventilateur est peut-être réglé sur la position LOW.		• Réglez-le sur la position HI.

Problème Les erreurs suivantes sont signalées par des motifs de clignotement des éclairages.

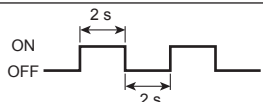
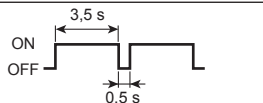
Motif de clignotement	Signification	Fonctionnement du Séchoir à mains
① 	Détection d'une ouverture du moteur du ventilateur	Absence de fonctionnement.
② 	Erreur de détection continue d'un capteur	En cas de dysfonctionnement d'un capteur, l'autre capteur peut continuer à assurer le fonctionnement du séchoir.

Caractéristiques

Numéro de référence du produit	TYC405G	
Puissance nominale	220–240 V CA, 50 Hz	
Raccordement électrique	Type de connexion à alimentation directe	
Consommation électrique	Chauffage activé	HAUT : 1 150 W BAS : 920 W
	Chauffage désactivé	HAUT : 800 W BAS : 600 W
Chauffage	Chauffage PTC ×2	
Moteur du ventilateur	Moteur à commutateur CA ×2	
Equipement de sécurité	Fusible de température, bimétallique de type à récupération automatique, fusible de surintensité et fusible de température du moteur du ventilateur	
Température ambiante de fonctionnement	0–40°C	
Dimensions	300 mm (largeur), 192 mm (profondeur), 680 mm (hauteur)	
Poids	Environ 11 kg	
Capacité du bac de récupération de l'eau	Environ 800 ml	



Garantie

GARANTIE LIMITEE DE DEUX ANS

1. TOTO garantit que ses produits sont exempts de défaut de fabrication en cas d'utilisation et d'un entretien normal pendant une période de deux (2) ans à partir de la date d'achat. Cette garantie ne s'applique qu'à L'ACHETEUR D'ORIGINE.
2. Les obligations de TOTO, selon les termes de cette garantie, se limitent à la réparation ou au remplacement, selon l'option choisie par TOTO, de produits ou de pièces s'avérant défectueux, dans la mesure où ces produits ont été correctement installés et utilisés dans le respect des instructions du présent MANUEL DU PROPRIETAIRE. TOTO se réserve le droit de réaliser les inspections nécessaires pour déterminer la cause du défaut. TOTO ne facturera pas la main-d'oeuvre ou les pièces dans le cadre de réparations ou de remplacements s'inscrivant dans la garantie.
TOTO n'est pas responsable du coût de retrait, de retour et/ou de réinstallation des produits.
3. Cette garantie ne s'applique pas aux éléments suivants :
 - a) Dommage ou perte entraîné par une catastrophe naturelle, notamment un incendie, un tremblement de terre, une inondation, la foudre, un orage, etc.
 - b) Dommage ou perte entraîné par une utilisation déraisonnable, une mauvaise utilisation, un abus, une négligence ou un entretien inadapté du produit.
 - c) Dommage ou perte entraîné par le retrait, la réparation inadaptée ou la modification du produit.
 - d) Dommage ou perte entraîné par une installation inappropriée ou par l'installation d'une unité dans un environnement difficile et/ou dangereux.
4. Cette garantie vous confère des droits légaux spécifiques. Vous pouvez disposer d'autres droits qui varient d'un pays à un autre.
5. Pour obtenir un service de réparation dans le cadre de cette garantie, vous devez apporter le produit ou le faire livrer, en payant les frais d'expédition, à un centre de services TOTO, en l'accompagnant d'une lettre expliquant le problème, ou bien contacter un distributeur TOTO ou un prestataire de services agréé, ou contacter directement une agence commerciale TOTO. Si, du fait de la taille du produit ou de la nature du défaut, le produit ne peut pas être renvoyé à TOTO, la réception par TOTO d'un avis écrit de la panne fait office de livraison. Dans ce cas, TOTO pourra opter pour la réparation du produit au lieu d'installation ou payer pour transporter le produit dans un centre de services.

CETTE GARANTIE ECRITE EST LA SEULE GARANTIE FAITE PAR TOTO. LA REPARATION OU LE REMPLACEMENT FOURNI DANS LE CADRE DE CETTE GARANTIE SERA LE SEUL RECOURS DISPONIBLE A L'ACQUEREUR. TOTO NE SERA PAS RESPONSABLE DE LA PERTE D'UTILISATION DU PRODUIT OU DE TOUT AUTRE DOMMAGE OU DEPENSE ACCESSOIRE, SPECIAL OU CONSECUTIF OCCASIONNE PAR L'ACQUEREUR OU POUR TOUT COUT DE MAIN-D'OEUVRE OU AUTRES COUTS ENTRAINES PAR L'INSTALLATION OU LE RETRAIT, OU LES COUTS DE REPARATIONS EFFECTUES PAR DES TIERS, OU TOUTE AUTRE DEPENSE NON STIPULEE CI-DESSUS. SAUF DANS LES LIMITES NON AUTORISEES PAR LA LOI APPLICABLE, TOUTES LES GARANTIES IMPLICITES, NOTAMMENT CONCERNANT LA QUALITE MARCHANDE OU L'APTITUDE A UN USAGE PARTICULIER, SONT LIMITEES EXPRESSEMENT A LA DUREE DE CETTE GARANTIE. CERTAINS ETATS N'AUTORISENT PAS LES LIMITATIONS DE DUREE D'UNE GARANTIE IMPLICITE OU L'EXTENSION OU LA LIMITATION DE DOMMAGES ACCESSOIRES OU CONSECUTIFS. POUR CETTE RAISON, LA LIMITATION ET L'EXCLUSION CI-DESSOUS POURRAIENT NE PAS S'APPLIQUER A VOTRE CAS.

TOTO®

Siège social

TOTO Europe GmbH
Peter-Müller-Str. 16 D-40468 Düsseldorf Germany
Tel: +49 (0)700 8686 0700

- Nous vous conseillons de noter les informations suivantes afin de faciliter l'entretien.

Date d'achat :	Nom du magasin :
Date : jour mois année	
	Tél :