

Kawasaki™

COMPOSANT
#840062-1HR

MANUEL D'INSTRUCTIONS DE LA CLÉ À CHOCS SANS FIL DE 14,4 V

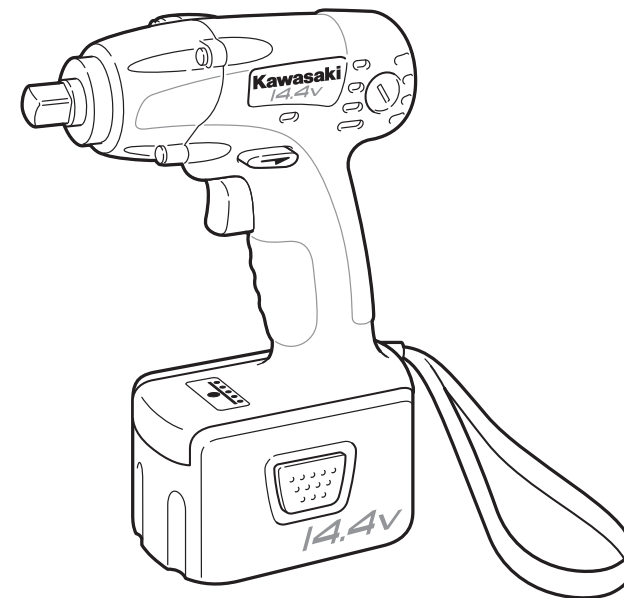

**FOR CUSTOMER SERVICE
POUR LE SERVICE APRÈS VENTE
OU DU CONSOMMATEUR**

**PARA EL SERVICIO
PARA EL CONSUMIDOR**

1-800-590-3723

Printed in China
Imprimé dans la Chine
Impreso en China

Kawasaki

Kawasaki Motors Corp., U.S.A.

OFFICIAL • LICENSED • PRODUCT
87-1904-60957

KAWASAKI™ EST UNE MARQUE DE COMMERCE DE KAWASAKI™
MOTORS CORP., U.S.A., QUI NE FABRIQUE PAS ET NE DISTRIBUE
PAS CE PRODUIT THIS PRODUCT. LES QUESTIONS DES CONSOM-
MATEURS DOIVENT ÊTRE ADRESSÉES À :

©COPYRIGHT 2006 ALLTRADE TOOLS, LLC.

1431 VIA PLATA
LONG BEACH, CA 90810-1462 USA

840062 – Clé à chocs sans fil verte de 14,4 V_Rev 8/8/06

CE MANUEL CONTIENT DES INFORMATIONS IMPORTANTES CONCERNANT LA SÉCURITÉ, LE FONCTIONNEMENT ET LE REMISAGE DE CE PRODUIT. LIRE, ÉTUDIER ET VEILLER À BIEN COMPRENDRE TOUTES LES MISES EN GARDE ET INSTRUCTIONS ET AUTOCOLLANTS APPOSÉS SUR LE PRODUIT AVANT DE L'UTILISER. NE PAS RESPECTER CES INSTRUCTIONS POURRAIT ENTRAÎNER DES BLESSURES ET/OU DES DOMMAGES MATÉRIELS.

POUR TOUTE QUESTION OU EN CAS DE PROBLÈME AVEC LE PRODUIT ALLTRADE, NE PAS LE RETOURNER AU MAGASIN OÙ IL A ÉTÉ ACHETÉ. APPELER LE SERVICE APRÈS-VENTE AU 1-800-590-3723. AVANT D'APPELER, VEILLER À SE PROCURER LES INFORMATIONS SUIVANTES : No. DE MODÈLE, DATE DE L'ACHAT ET ADRESSE DU MAGASIN. UN REPRÉSENTANT D'ALLTRADE PEUT RÉSOUDRE VOTRE PROBLÈME PAR TÉLÉPHONE. POUR TOUT COMMENTAIRE OU SUGGESTION, N'HÉSITEZ PAS À NOUS APPELER OU NOUS CONTACTER PAR COURRIEL À L'ADRESSE : INFO@ALLTRADETOOLS.COM. VOS COMMENTAIRES NOUS SONT EXTRÊMEMENT PRÉCIEUX.

FÉLICITATIONS !

Merci d'avoir choisi ce produit. L'objectif d'Alltrade est de vous fournir des produits de qualité à un prix raisonnable et de vous donner entière satisfaction avec nos outils et notre service après-vente, Pour obtenir de l'aide et des conseils, ne pas hésiter à nous contacter au 1-800-590-3723. Correctement entretenu, cet outil vous donnera des années de satisfaction.

USAGE PRÉVU

Cet outil est conçu pour l'usage domestique seulement. Le chargeur et/ou l'adaptateur sont conçus pour être utilisés avec le type de batteries approuvées et fournies avec cet outil.

RÈGLES GÉNÉRALES DE SÉCURITÉ – POUR TOUS LES OUTILS À BATTERIE

AVERTISSEMENT LIRE ET COMPRENDRE TOUTES LES INSTRUCTIONS.

Le non-respect de toutes les instructions figurant dans la liste ci-dessous pourrait entraîner un risque de choc électrique, d'incendie et/ou de blessures graves.

RECONNAISSANCE DES SYMBOLES, TERMES ET AUTOCOLLANTS DE SÉCURITÉ

Les instructions de sécurité contenues dans ce manuel ne sauraient en aucun cas couvrir toutes les situations et pratiques d'utilisation, d'entretien et de nettoyage des outils électriques.

Toujours faire preuve de bon sens et prêter une attention particulière aux textes intitulés **DANGER**, **AVERTISSEMENT**, **ATTENTION** ou **REMARQUE** contenus dans ce manuel.



Ce symbole accompagne les avertissements de sécurité. Il est conçu pour avertir de risques de blessures. Respecter toutes les instructions accompagnées de ce symbole pour éviter des risques de blessures graves ou mortelles.

DANGER

DANGER Indique une situation extrêmement dangereuse qui, si elle n'est pas évitée, aura pour conséquences des blessures graves ou mortelles.

AVERTISSEMENT

AVERTISSEMENT Indique une situation potentiellement dangereuse qui, si elle n'est pas évitée, pourrait avoir pour conséquences des blessures graves ou mortelles.

ATTENTION

ATTENTION Indique une situation potentiellement dangereuse qui, si elle n'est pas évitée, pourrait avoir pour conséquences des blessures légères ou de gravité modérée.

ATTENTION

ATTENTION Indique une situation de danger potentiel qui, s'il n'est pas évité, peut avoir pour conséquences des blessures légères ou des dommages matériels.

REMARQUE

REMARQUE Une REMARQUE contient des informations utiles concernant l'utilisation et l'entretien corrects de cet outil. Veiller à bien comprendre la signification de chaque REMARQUE.

IMPORTANT :

DANGER

Les personnes porteuses d'appareils électroniques, tels que stimulateurs cardiaques doivent consulter leur médecin avant d'utiliser ce produit. L'utilisation de matériel électrique à proximité d'un stimulateur cardiaque peut nuire à son fonctionnement ou causer sa défaillance.

AVERTISSEMENT : La poussière dégagée par certains matériaux lors du ponçage, sciage, meulage, perçage et autres opérations de construction contient des produits chimiques reconnus causer le cancer, des malformations congénitales ou des lésions de l'appareil reproducteur.

Voici certains exemples de ces produits chimiques :

- Le plomb contenu dans la peinture au plomb.
- La silice cristalline contenue dans les briques, le ciment et d'autres produits de maçonnerie et l'arsenic et le chrome contenus dans le bois de construction traité par produits chimiques.

Le risque présenté par l'exposition à ces produits varie en fonction de la fréquence de ce type de travail. Pour réduire l'exposition à ces produits chimiques : travailler dans un endroit bien aéré et utiliser des équipements de sécurité approuvés tels que masques de protection spécialement conçus pour filtrer les particules microscopiques.

AVERTISSEMENT : La manipulation du cordon d'alimentation de ce produit peut causer l'exposition au plomb, matériau connu de l'état de Californie pour causer le cancer, des malformations congénitales et d'autres troubles de l'appareil reproducteur. *Se laver les mains après manipulation.*

CONSERVER CES INSTRUCTIONS POUR FUTURE RÉFÉRENCE.

LIEU DE TRAVAIL

⚠ AVERTISSEMENT

Garder le lieu de travail propre et bien éclairé. Les établis encombrés et le manque de lumière sont propices aux accidents.

Ne pas utiliser d'outils électriques dans une atmosphère explosive, par exemple en présence de liquides, de gaz ou de poussières inflammables. Les outils électriques produisent des étincelles risquant d'enflammer les poussières ou vapeurs.

Garder les badauds, enfants et visiteurs à l'écart pendant l'utilisation d'un outil électrique. Les distractions peuvent causer une perte de contrôle.

SÉCURITÉ ÉLECTRIQUE

⚠ AVERTISSEMENT

Ne pas maltraiter le cordon d'alimentation. Ne jamais transporter l'outil en le tenant par son cordon d'alimentation. Garder le cordon d'alimentation à bonne distance de la chaleur, de l'huile, de rebords tranchants ou de pièces mobiles. Remplacer immédiatement un cordon endommagé. Des cordons d'alimentation endommagés peuvent créer un risque d'incendie.

Les batteries d'outils électriques, qu'elles soient intégrées ou amovibles, ne doivent être rechargées qu'avec l'appareil spécifié. Un chargeur approprié pour un type de batterie peut créer un risque d'incendie s'il est utilisé avec un autre type de batterie.

Utiliser exclusivement le bloc de batterie spécifiquement indiqué pour l'outil. L'usage de tout autre bloc peut créer un risque d'incendie.

SÉCURITÉ PERSONNELLE

⚠ AVERTISSEMENT

Rester vigilant. prêter attention au travail et faire preuve de bon sens lors de l'utilisation de tout outil électrique. Ne pas utiliser cet outil en état de fatigue ou sous l'influence d'alcool, de drogues ou de médicaments. Un moment d'inattention pendant l'utilisation d'un outil électrique peut entraîner des blessures graves.

Porter une tenue appropriée. Ne porter ni vêtements amples, ni bijoux. Retenir les cheveux longs. Garder les cheveux longs, les vêtements et les gants à l'écart des pièces en mouvement. Les vêtements amples, bijoux et cheveux longs peuvent se prendre dans les pièces en mouvement.

Éviter les démarrages accidentels. S'assurer que la gâchette est verrouillée en position d'arrêt "OFF" avant d'insérer le bloc de batteries. Le fait de transporter des outils électriques avec votre doigt sur la gâchette ou d'insérer un bloc-batterie dans un outil dont le bouton d'alimentation est placé sur "Marche", crée un risque d'accidents.

Retirer les outils et clés de réglages avant de mettre l'outil en marche. Un outil ou une clé laissée sur une pièce rotative de l'outil peut causer des blessures.

Ne pas travailler hors de portée. Toujours se tenir bien campé et en équilibre. Une bonne tenue et un bon équilibre permettent de mieux contrôler l'outil en cas de situation imprévue.

Utiliser l'équipement de sécurité. Toujours porter une protection oculaire. Suivant les conditions, porter des chaussures de sécurité antidérapantes, un casque ou une protection auditive.

UTILISATION ET ENTRETIEN DE L'OUTIL

⚠ ATTENTION

Utiliser des pinces ou d'autres moyens pratiques pour fixer solidement et supporter la pièce à travailler sur une plate-forme stable. Une pièce tenue à la main ou contre son corps est instable et peut causer une perte de contrôle.

Ne pas forcer l'outil. Utiliser un outil approprié pour le travail. Un outil approprié exécutera le travail mieux et de façon moins dangereuse s'il fonctionne dans les limites prévues.

Ne pas utiliser l'outil si le commutateur ne permet pas de le mettre en marche ou de l'arrêter. Tout outil qui ne peut pas être contrôlé par son commutateur est dangereux et doit être réparé ou remplacé.

⚠ ATTENTION

Déconnecter le bloc de batteries avant d'effectuer des réglages, de changer d'accessoire ou de ranger l'outil. Ces mesures de sécurité réduisent les risques de démarrage accidentel de l'outil.

Ranger les outils non utilisés hors de la portée des enfants et des personnes n'ayant pas reçu des instructions adéquates. Dans les mains de personnes n'ayant pas reçu des instructions adéquates, les outils sont dangereux.

Lorsque le bloc de batteries n'est pas en usage, le garder à l'écart d'articles en métal tels qu'attaches trombones, pièces de monnaie, clous, vis et autres petits objets métalliques risquant d'établir le contact entre les deux bornes. La mise en court-circuit des bornes de batteries peut causer des étincelles, des brûlures ou un incendie.

Entretien soigneusement les outils. Garder les outils bien affûtés et propres. Des outils correctement entretenus et dont les tranchants sont bien affûtés risquent moins de se bloquer et sont plus faciles à contrôler.

Vérifier qu'aucun désalignement, blocage, pièce mobile, bris de pièce et tout autre condition ne puisse entraver le fonctionnement de l'outil. Si l'outil est endommagé, le faire réparer avant de l'utiliser. Plusieurs accidents sont causés par des outils mal entretenus.

N'utiliser que des accessoires recommandés par le fabricant de votre modèle. Des accessoires qui peuvent convenir à un outil pourraient créer un risque de blessures lorsqu'ils sont utilisés sur un autre outil.

DÉPANNAGE

La réparation de l'outil doit être effectuée uniquement par du personnel de service qualifié. La réparation ou l'entretien effectués par du personnel non qualifié peut entraîner un risque de blessures.

Lors de la réparation d'un outil, n'utiliser que des pièces de rechange identiques. Suivre les instructions de la section Entretien de ce manuel. L'usage de pièces non autorisées ou le non respect des instructions d'entretien peut présenter des risques de choc électrique ou de blessures.

RÈGLES DE SÉCURITÉ SPÉCIFIQUES ET/OU AUTRES SYMBOLES

⚠ ATTENTION

Tenir l'outil par les surfaces de saisie isolées lors d'une opération où l'outil de coupe risque d'entrer en contact avec du câblage caché. Un contact avec un câble "sous tension" transmettra sa tension aux pièces en métal et entraînera une décharge électrique pour l'opérateur.

RÈGLES DE SÉCURITÉ CONCERNANT LES CLÉS À CHOCS

⚠ ATTENTION

Toujours porter des lunettes de protection ou une autre protection oculaire lors de l'utilisation de cet outil. Porter un masque filtrant ou un respirateur lors de travaux dégageant de la poussière.

Ne pas placer les mains trop près du mandrin ou du foret en rotation. Cela pourrait causer des lacérations ou des blessures.

Assujettir les pièces sur lesquelles l'on travaille. Ne jamais tenir une pièce à la main ou posée sur les jambes. Un support instable peut causer la perte de contrôle et entraîner des blessures.

Se placer de manière à ne pas risquer de se trouver pris entre l'outil ou sa poignée latérale et un mur ou un montant. Si la douille ou le foret se bloque dans la pièce, le couple de réaction de l'outil peut projeter de dernier contre la jambe ou le bas pris entre l'outil et l'obstacle.

Vérifier que tous les outils et clés de réglage en ont été retirés de la clé à chocs sans fil avant de la mettre en marche. Ces clés ou outils pourraient être projetés avec violence et heurter l'opérateur ou une autre personne présente.

Lors de l'utilisation, toujours tenir la clé à chocs sans fil fermement, à deux mains.

Lorsque l'outil est utilisé pour un travail risquant de le mettre en contact avec des fils électriques cachés, le tenir par les surfaces de prise isolées. En cas de contact avec un fil sous tension, les parties métalliques exposées de l'outil seraient mises sous tension, exposant l'opérateur à un risque de choc électrique.

Garder la poignée de la clé à chocs sans fil sèche, propre et exempte d'huile ou de graisse.

Ne pas actionner la clé à chocs en la transportant. Une douille en rotation peut se prendre dans les vêtements et causer des blessures.





Débrancher l'outil ou retirer le bloc de batteries et mettre le commutateur en position de verrouillage avant d'assembler de pièces, d'effectuer des réglages, de changer d'accessoire, d'inspecter d'entretenir ou de nettoyer l'outil. Ces mesures de sécurité réduisent les risques de démarrage accidentel de l'outil.

Ne pas utiliser la clé à chocs si elle a été endommagée, laissée à l'extérieur sous la pluie, la neige, dans un endroit humide ou si elle a été immergée.

Maintenir les autocollants et plaquettes signalétiques de la clé à chocs en bon état. Ces articles contiennent des informations importantes. S'ils sont illisibles ou manquants, contacter Alltrade pour les faire remplacer.

SYMBOLES

IMPORTANT : Certains des symboles ci-dessous peuvent être utilisés sur l'outil. Veiller à les étudier et à apprendre leur signification. Une interprétation correcte de ces symboles permettra d'utiliser l'outil plus efficacement et de réduire les risques.

SYMBOLE	NOM	DESCRIPTION
V	Volts	Tension (potentiel)
A	Ampères	Intensité
Hz	Hertz	Fréquence (cycles par seconde)
W	Watts	Puissance
Kg	Kilogrammes	Poids
	Courant alternatif	Type de courant
	Courant continu	Type de courant
	Courant alternatif ou direct	Type de courant
	Borne de terre	Mise à la terre
	Construction de classe II	Indique une double isolation
min	Minutes	Temps
s	Secondes	Temps
ϕ	Diamètre	Taille de forets, meules, etc.
n_0	Vitesse à vide	Vitesse de rotation sans charge
.../min	Tours/minute	Tours, vitesse de surface Courses, etc./minute
1,2,3, ...	Réglages du sélecteur	Vitesse, couple ou position

DESCRIPTION FONCTIONNELLE

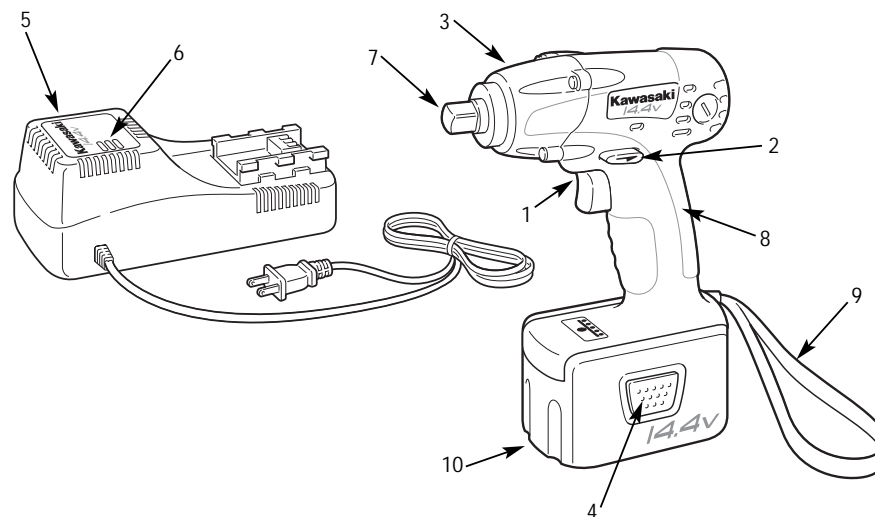

COMMANDES ET COMPOSANTS :

- | | |
|---|-------------------------------------|
| 1. Commande de vitesse variable | 6. Témoins DEL de charge |
| 2. Sélecteur de sens de rotation/verrouillage de gâchette | 7. Percuteur |
| 3. Boîte d'engrenages | 8. Poignée caoutchoutée confortable |
| 4. Boutons de verrouillage de chaque côté | 9. Crochet |
| 5. Chargeur | 10. Bloc de batteries |

COMPOSANT	NUMÉRO DE MODÈLE
CHARGEUR	690287
BLOC DE BATTERIES	690292

BATTERIE

⚠ AVERTISSEMENT



Avant d'utiliser le bloc de batteries, lire toutes les instructions de sécurité et les mises en garde figurant sur le chargeur et sur le produit utilisant le chargeur.

Ne pas incinérer le bloc de batteries, même s'il est gravement endommagé ou complètement usé. Les batteries peuvent exploser.

Ne pas transporter les blocs de batteries dans des tabliers, poches, boîtes à outil, tiroirs ou autre contenant des objets métalliques. Ces objets pourraient mettre les bornes en court-circuit et endommager le bloc de batteries ou causer un incendie ou des brûlures graves.

Le bloc-batterie est en cadmium-nickel (ni-cad), un matériau considéré comme toxique par l'Environmental Protection Agency. Le cadmium est un matériau considéré comme toxique par l'EPA (agence de protection de l'environnement américaine). Avant de mettre des batteries Ni-Cad endommagées ou épuisées au rebut consulter les autorités compétentes locales pour connaître les restrictions particulières concernant leur élimination, ou confier les batteries au centre de recyclage local ou appeler le 1-800-822-8837.

REMARQUE

La batterie n'est pas complètement rechargée. Avant la première utilisation, le bloc-batterie doit être rechargé pendant 3 à 5 heures pour qu'il soit à pleine charge. Les recharges suivantes prendront 1 heure pour obtenir une pleine charge.

Toujours remplacer la batterie lorsque l'outil commence à perdre de la puissance. Les fortes chaleurs sont le facteur le plus destructif pour les batteries. Plus la température est élevée, plus les batteries perdent rapidement leur puissance. Une batterie qui surchauffe risque d'avoir une durée de vie plus courte.

Ne jamais décharger à fond une batterie en utilisant l'outil après que sa performance soit réduite. Ne pas essayer de décharger la batterie d'un outil en continuant d'appuyer sur sa gâchette. Lorsque la performance de l'outil diminue, arrêter l'outil et recharger la batterie pour obtenir une performance maximale.

Charger le bloc de batteries à température ambiante, entre 10 et 40 °C.

Ranger l'outil et le bloc de batteries dans un endroit où la température ne dépassera pas 49 °C. Il est impératif de prendre cette précaution pour éviter d'endommager gravement les cellules des batteries.

Le bloc de batteries doit toujours être rechargé lorsque la perceuse commence à perdre de la puissance.

Lorsque le bloc de batteries n'est pas en usage, le garder à l'écart d'articles en métal tels qu'attaches trombones, pièces de monnaie, clous, vis et autres petits objets métalliques risquant d'établir le contact entre les deux bornes. La mise en court-circuit des bornes de batteries peut causer des étincelles, des brûlures ou un incendie.

RETRAIT / INSTALLATION DU BLOC DE BATTERIES

RETRAIT DU BLOC DE BATTERIES :

1. Appuyer sur les boutons de verrouillage situés de chaque côté de la clé à chocs pour libérer le bloc de batteries.
2. Retirer le bloc de batteries de la clé à chocs.

INSTALLATION DU BLOC DE BATTERIES :

1. Aligner la nervure du bloc de batteries sur la rainure intérieure compartiment de batteries de la clé à chocs.
2. Appuyer pour bien engager le bloc de batteries. S'assurer que les loquets sont bien verrouillés. Ne pas utiliser la clé à chocs si le bloc de batteries n'est pas correctement installé.

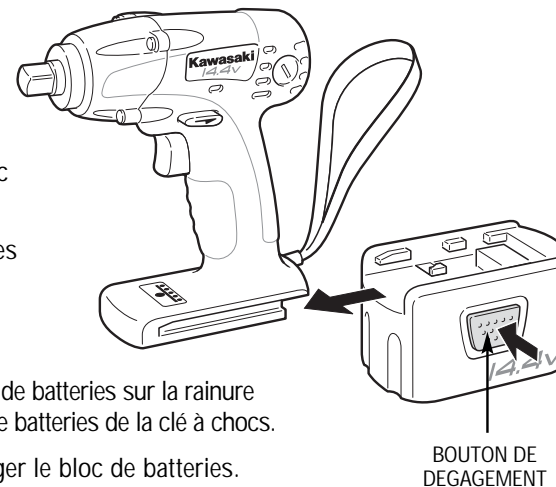

CHARGEUR

⚠ AVERTISSEMENT

Avant d'utiliser le bloc de batteries, lire toutes les instructions de sécurité et les mises en garde figurant sur le chargeur, le bloc de batteries et le produit utilisant le chargeur.

Utiliser exclusivement le chargeur fourni avec le produit ou un chargeur de recharge identique dont le modèle est indiqué dans ce manuel. N'utiliser aucun autre chargeur. Utiliser exclusivement un chargeur agréé par Alltrade avec ce produit.

Ne pas démonter le chargeur.

Ne pas utiliser le chargeur s'il a été endommagé, laissé à l'extérieur sous la pluie, la neige, dans un endroit humide ou s'il a été immergé.

Le bloc de batteries et le chargeur chauffent pendant la charge. Placer le chargeur sur une surface plane, ininflammable, à l'écart de matériaux inflammables, en laissant une espace d'au moins dix centimètre autour du chargeur pour permettre une circulation adéquate de l'air.

Une recharge de 1 heure du bloc de batteries permet d'obtenir la pleine puissance de l'outil. Un témoin s'allume sur le chargeur pour indiquer la mise en charge.

CHARGE DU BLOC DE BATTERIES

CHARGE DU BLOC DE BATTERIES :

1. Brancher le chargeur sur la prise secteur 120 V la plus proche.
2. S'assurer que la gâchette de la clé à chocs sans fil est en position d'arrêt et retirer le bloc de batteries de l'outil.
3. Insérer le bloc de batteries dans le chargeur. S'assurer que le bloc de batteries est bien engagé dans chargeur. Ne pas forcer.
4. Le témoin rouge doit s'allumer, indiquant que le bloc de batteries est en mode de charge rapide. Si le témoin vert s'allume, le bloc de batteries est complètement chargé.
5. Après environ 1 heure de charge, le témoin rouge devrait s'éteindre et le témoin vert devrait s'allumer, indiquant que le bloc de batterie est complètement chargé et que le chargeur est en mode d'entretien de la charge.
6. La batterie peut être laissée en " charge d'entretien " jusqu'au moment de l'utilisation.

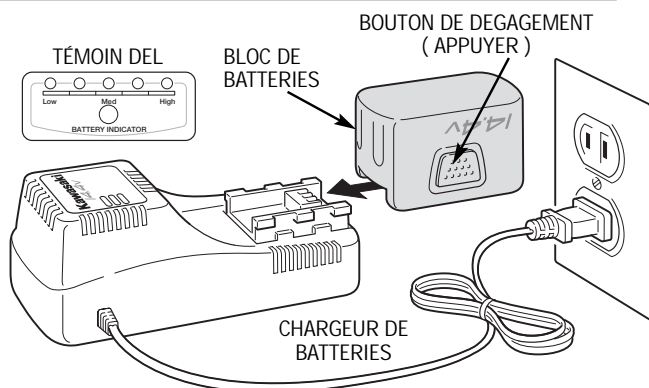

INFORMATIONS IMPORTANTES CONCERNANT LA CHARGE DE BATTERIES CHAUDES

Lorsque la clé à chocs est utilisée continuellement, les batteries du bloc chauffent. Si le bloc de batteries est chaud, le laisser refroidir pendant 30 minutes avant d'essayer de le recharger. Lorsque le bloc de batteries est déchargé et devient chaud, le témoin rouge du chargeur clignote. Une fois les batteries refroidies, le témoin rouge reste allumé fixement, indiquant que le chargeur est en mode de charge rapide (1 heure).

REMARQUE La surchauffe des batteries ne se produit que lorsque la clé à chocs est utilisée continuellement. Elle ne se produit pas dans des conditions d'utilisation normales.

ASSEMBLAGE

AVERTISSEMENT Cet outil n'ayant pas besoin d'être branché sur une prise secteur, il est toujours en état de fonctionnement. Toujours mettre le commutateur en position d'arrêt et retirer le bloc de batteries de l'outil avant de changer de foret.

INSTALLATION/RETRAIT DES DOUILLES

ATTENTION Lors du retrait d'une douille ou d'un embout, porter des gants pour saisir la douille l'embout ou l'accessoire. Les accessoires peuvent être brûlants après un usage prolongé.

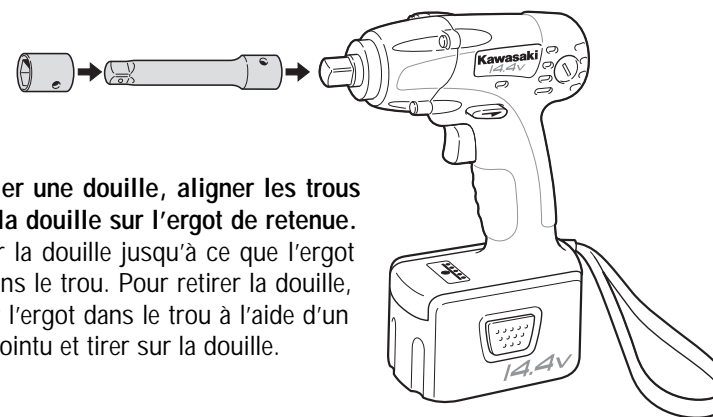

Pour installer une douille, aligner les trous du côté de la douille sur l'ergot de retenue. Appuyer sur la douille jusqu'à ce que l'ergot s'engage dans le trou. Pour retirer la douille, appuyer sur l'ergot dans le trou à l'aide d'un petit objet pointu et tirer sur la douille.

UTILISATION DE LA CLÉS À CHOCS

AVERTISSEMENT Ne jamais bloquer la gâchette avec du ruban adhésif pour obtenir le fonctionnement continu à haute vitesse. Ceci pourrait causer la défaillance de l'outil, entraînant des risques d'incendie et de blessures.

GÂCHETTE DE COMMANDE DE VITESSE VARIABLE

CET OUTIL EST COMMANDÉ PAR UNE GÂCHETTE :

- La vitesse de rotation de la clé à chocs varie en fonction de la pression exercée sur la gâchette.
- Plus la gâchette est enfoncée, plus la vitesse est élevée.
- Diminuer la pression exercée sur la gâchette pour ralentir.

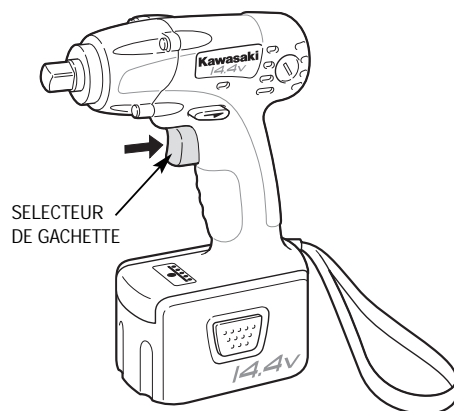

SÉLECTEUR DE SENS DE ROTATION/VERROUILLAGE DE GÂCHETTE

REMARQUE

S'assurer que la gâchette est relâchée avant de changer la position du levier. Toujours remettre l'outil avec le levier en position " LOCKED/OFF " (arrêt/verrouillé).

Toujours vérifier le sens de rotation avant d'utiliser la clé à chocs.

SÉLECTION DU SENS DE ROTATION :

- Pour sélectionner la rotation en avant, pousser le côté gauche du bouton de verrouillage de gâchette à plat contre le corps de la clé à chocs.
- Pour inverser le sens de rotation, pousser le bouton dans l'autre sens.
- En position centrale, le bouton verrouille l'outil.

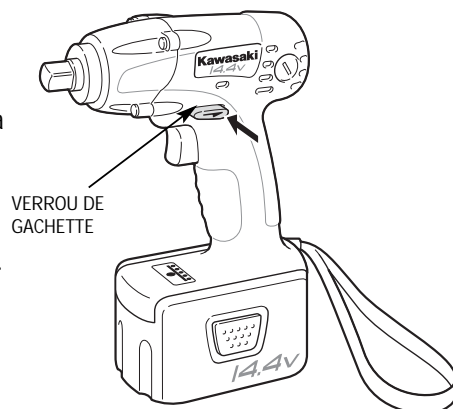

ENTRETIEN ET NETTOYAGE

AVERTISSEMENT Toujours retirer le bloc de batteries avant tout entretien ou nettoyage.

REMARQUE Cette clé à chocs a été lubrifiée en usine. Cette lubrification devrait couvrir toute la vie utile de l'outil. Aucune autre lubrification n'est donc nécessaire.

Nettoyer uniquement avec un chiffon humecté d'eau et de savon doux. Ne jamais laisser de liquide pénétrer dans le boîtier. Ne jamais immerger quelque partie de l'outil que ce soit dans du liquide. Toujours garder les ouïes d'aération dégagées.

Nettoyer le bloc de batteries exclusivement avec un chiffon sec. Ne pas utiliser de liquides.

Toujours débrancher le chargeur avant de le nettoyer.

Nettoyer régulièrement les fentes de ventilation de l'outil et du chargeur exclusivement avec une brosse douce ou un chiffon sec.

Ne jamais ouvrir le boîtier de la clé à chocs, le bloc de batteries ou le chargeur. Ne pas essayer de réparer la clé à chocs, le bloc de batteries ou le chargeur soi-même. L'ouverture de ces pièces entraînerait l'annulation de la garantie.

ACCESSOIRES

Utiliser exclusivement les accessoires recommandés par le fabricant pour le modèle d'outil. Des accessoires appropriés pour un outil peuvent être dangereux s'ils sont utilisés avec un autre.

Toujours brancher les cordons prolongateurs (fiche à 3 broches) sur des prises mises à la terre (3 trous).



Si un cordon prolongateur est utilisé, s'assurer que sa capacité est suffisante pour supporter le courant de fonctionnement de l'outil. Sans cela, une chute de tension importante pourrait se produire et causer une perte de puissance ou une surchauffe du moteur. Moins le numéro de calibre est élevé, plus la capacité du fil est grande (voir le tableau ci-dessous).

**CALIBRES DE CORDON PROLONGATEUR
RECOMMANDÉS OUTILS 120 VOLTS, 60 HZ, C.A.**

INTENSITÉ	NOMINALE DE L'OUTIL	CALIBRE DE FIL (A.W.G.)		
Intensité	3 m (10 pi)	7,5 m (25 pi)	15 m (50 pi)	30 m (100 pi)
3-6 A	18	18	18	18
6-8 A	18	18	18	16
8-10 A	18	18	18	14
10-12A	16	16	14	14
12-16A	14	12	12	-
16-20A	12	12	12	-

CARACTÉRISTIQUES

CARACTÉRISTIQUES

Tension	14,4 V 
Vitesse	0 à 2500 tr/min
Chocs/minute	3000
Couple maximum	130 pi-lb
Alimentation du chargeur	120 V  ca / 60 Hz
Temps de charge	environ 1 heure
Type de batterie	Ni-Cad

PROTECTION DE L'ENVIRONNEMENT

BATTERIES

Les batteries Alltrade peuvent être rechargées de nombreuses fois. Une fois les batteries épuisées, les recycler conformément aux réglementations environnementales.

Run the battery down completely, then remove it from the tool.

Les batteries Ni-Cad et Ni-MH sont recyclables. Les confier à un centre de recyclage local ou appeler le **1-800-822-8837**. Les batteries collectées seront recyclées ou éliminées selon une méthode appropriée.

AUTRES OUTILS POUR LE BRICOLAGE

Alltrade offre une gamme complète d'outils Kawasaki(tm) pour faciliter le bricolage. Pour obtenir plus de détails sur les produits ci-dessous, contacter le Service après-vente d'Alltrade au 1-800-590-3723.

Perceuses/tournevis sans fil

Clés à chocs

Ponceuses

Scies sauteuses

Scies circulaires

Meuleuses d'angle

Scies alternatives

Toupies

Outils rotatifs

Outils à usages multiples câblés et sans fil

Vaste gamme d'accessoires et bien davantage

GARANTIE LIMITÉE DE 3 ANS

Garantie limitée expresse et exclusive, faite à l'acheteur au détail original

Alltrade Tools LLC (ci-après désignée par " Alltrade ") garantit expressément à l'acheteur original de l'outil électrique portatif KAWASAKI™ ci-inclus, et à lui seul, que toutes les pièces de ce produit (à l'exception de celles indiquées plus bas et qui sont spécifiquement exclues de la garantie [voir Exclusions]) seront exemptes de vices de matériaux ou de main d'oeuvre, pour une période de trois ans, à compter de la date d'achat original, à l'exception de la batteries qui sera couverte pour une période de deux ans, à compter de la date d'achat original, à moins qu'elle soit utilisée pour la location ou à des fins commerciales..

REMARQUE SPÉCIALE CONCERNANT LA GARANTIE POUR L'USAGE COMMERCIAL OU LA LOCATION : La garantie ci-dessus pour cet outil électrique Kawasaki™, y compris la batterie ne sera valable que pour une période de 90 jours, à compter de la date d'achat, si cet outil est utilisé pour la **LOCATION OU À DES FINS COMMERCIALES**.

La date d'achat sera la date d'expédition à l'acheteur original ou la date de prise de possession, de garde ou de contrôle par cet acheteur, suivant la première échéance. Cette garantie sera déclarée nulle et non avenue si le produit, ou l'un quelconque des ses composants est altéré ou modifié. Cette garantie ne s'applique à aucun

autre produit et/ou composant de celui-ci, fabriqué ou distribué par Alltrade, et aux produits et/ou composants de ceux-ci fabriqués et/ou assemblés par d'autres, pour lesquels Alltrade ne donne aucune garantie, de quelque nature que ce soit. **AUCUNE GARANTIE NE S'ÉTEND AU-DELÀ DE LA PRÉSENTE DESCRIPTION.**

Exécution de la garantie

En acquérant le produit, l'acheteur reconnaît et accepte expressément que son seul recours aux termes de cette garantie se limitera strictement à la réparation ou au remplacement des articles et pièces couverts non conformes, sous réserve que ces articles et pièces non conformes soient retournés dans les plus brefs délais et en port payé, avec assurance, à l'usine Alltrade (adresse : ALLTRADE Warranty Claims & Repair, 1431 Via Plata, Long Beach, CA 90810, Attn : Customer Service (téléphone 1-800-590-3723), au cours de la période de garantie en vigueur, accompagné d'une demande par écrit de la main de l'acheteur à Alltrade pour la réparation et/ou le remplacement des pièces et articles défectueux. Nous recommandons de conserver l'emballage d'origine au cas où le produit devrait être retourné. Nous recommandons d'assurer le colis contre les pertes et dommages de transport. Lors de l'expédition du produit, ne pas oublier d'inclure nom, numéro de téléphone, preuve d'achat datée (ou copie) et une description de la nature du problème. La garantie ne sera honorée que si l'acheteur fournit à Alltrade une preuve écrite qu'il est d'acheteur original et de la date d'achat original. Les pièces retournées, à l'usine Alltrade (voir l'adresse ci-dessus) en port payé et dûment assurées seront, à la discrétion d'Alltrade, réparées et/ou remplacées gratuitement si elles sont trouvées défectueuses et couvertes par la garantie. Alltrade se réserve le droit de déterminer si les pièces et articles sont non conformes et s'ils doivent être réparés et/ou remplacés. Si l'outil est réparé, des pièces neuves et/ou remises à neuf peuvent être utilisées. Si Alltrade opte pour le remplacement, il pourra choisir de fournir un outil neuf ou remis à neuf, identique ou comparable. L'outil réparé ou remplacé sera couvert pour le restant de la période de garantie. En général, un produit défectueux retourné dans les 30 jours suivant la date d'achat sera remplacé. Les produits retournés après les 30 premiers jours et au cours de la période de garantie, les pièces défectueuses couvertes n'étant pas sujettes à l'usure normale ou à d'autres exclusions seront réparées ou remplacées, à la discrétion d'Alltrade. Au cours de la période de garantie, Alltrade couvrira les frais de retour à l'acheteur. La réparation et/ou le remplacement par Alltrade de tous les articles et pièces défectueux constitueront l'exécution de toutes les obligations envers l'acheteur. Alltrade décline toute responsabilité pour toutes dépenses, y compris les frais de transports ou les réparations effectuées hors de son usine, sauf sur autorisation expresse par écrit d'Alltrade. En aucun cas Alltrade ne saurait être tenue responsable pour la perte de l'outil, des pertes de temps ou frais de location, dérangements, pertes commerciales ou dommages indirects.

Exclusions

Cette garantie ne couvre pas les pièces endommagées par l'usure normale, des conditions d'utilisation anormales, des applications incorrectes, les usages abusifs, les accidents, l'utilisation à des pressions non recommandées, un remisage incorrect ou les dommages subis en cours de transport. Les pièces endommagées ou usées par l'utilisation dans des environnements poussiéreux ne sont pas garanties. Le non respect des procédures d'utilisation et d'entretien entraînera également l'annulation de la garantie.

Cette garantie ne couvre pas les accessoires tels que forets, embouts tournevis, lames de scie circulaire ou de scie sauteuse, meules, feuilles d'abrasif et autres articles de même nature.

LES DOMMAGES AU PRODUIT RÉSULTANT D'ALTÉRATIONS, D'ACCIDENTS, D'ABUS, DE NÉGLIGENCE, DE NON RESPECT DES INSTRUCTIONS, RE RÉPARATIONS OU MODIFICATIONS NON AUTORISÉES, DE DOMMAGES SUBIS EN COURS DE TRANSPORT, DE L'UTILISATION D'ACCESSOIRES NON ADAPTÉS, DE LA LOCATION OU D'UN USAGE COMMERCIAL ET DE TOUTES AUTRES CAUSES SANS RAPPORT AVEC DES PROBLÈMES DE MATÉRIAUX OU DE FABRICATION, NE SONT PAS COUVERTS PAR LA PRÉSENTE GARANTIE.

Alltrade ne saurait être tenue responsable pour : les frais de main d'oeuvre, les pertes ou dommages résultant d'une utilisation incorrecte, d'entretiens ou réparations effectuées par d'autres ; de services avant livraison tel que l'assemblage, le graissage ou la lubrification ; les services d'entretien nécessaires à la maintenance du produit.

L'usage de pièces autres que des pièces Alltrade d'origine entraînera l'annulation de la garantie.

Dénis de responsabilité de garantie

EXCLUSIONS ET DÉNI DE RESPONSABILITÉ POUR TOUTES LES AUTRES GARANTIES ET/OU REPRÉSENTATIONS EXPRESSES. À L'EXCEPTION DE LA GARANTIE LIMITÉE PRÉSENTÉE CI-DESSUS, TOUTES LES GARANTIES EXPRESSES, GARANTIES ET/OU REPRÉSENTATIONS FAITES PAR ALLTRADE ET/OU SES REPRÉSENTANTS CONCERNANT LA CONCEPTION, LA FABRICATION, L'ACHAT, L'UTILISATION DU PRODUIT ET DE SES COMPOSANTS VENDUS EN VERTU D'UNE GARANTIE, QU'ELLE SOIT ÉCRITE OU VERBALE, DÉCOULANT DE L'EFFET DE LA LOI ET/OU PAR TOUT ACTE OU OMISSION DE LA PART D'ALLTRADE ET/OU DE SES REPRÉSENTANTS OU DE L'ACHETEUR, SONT PAR LA PRÉSENTE EXPRESSÉMENT EXCLUES ET DÉNIÉES PAR ALLTRADE ET/OU SES REPRÉSENTANTS. L'ACHETEUR ACCEPTE EN TOUTE CONNAISSANCE DE CAUSE ET DE PLEIN GRÉ DE RENONCER À TOUTES CES GARANTIES ET TOUS CES DROITS, REVENDICATIONS ET/OU CAUSE D'ACTION EN DÉCOULANT OU S'Y RAPPORTANT. LE SEUL ET UNIQUE RECOURS DE L'ACHETEUR EST CELUI ÉNONCÉ CI-DESSUS.

EXCLUSION ET LE DÉNI DE TOUTES LES GARANTIES IMPLICITES, Y COMPRIS CELLES DE VALEUR MARCHANDE ET D'ADÉQUATION À UN USAGE PARTICULIER. AUCUNE GARANTIE, QU'ELLE SOIT ÉCRITE OU VERBALE, AUTRE QUE CELLE ÉNONCÉE CI-DESSUS, N'EST FAITE EN CE QUI CONCERNE CE PRODUIT. TOUTES LES GARANTIES EXPRESSES ET/OU IMPLICITES, GARANTIES ET/OU REPRÉSENTATIONS FAITES PAR ALLTRADE ET/OU SES REPRÉSENTANTS CONCERNANT LA CONCEPTION, LA FABRICATION, L'ACHAT, L'UTILISATION DU PRODUIT ET DE SES COMPOSANTS VENDUS EN VERTU D'UNE GARANTIE, Y COMPRIS MAIS SANS Y ÊTRE LIMITÉ, LES GARANTIES EXPRESSES OU IMPLICITES, DÉCOULANT DE L'EFFET DE LA LOI ET/OU PAR TOUT ACTE OU OMIS-SION DE LA PART D'ALLTRADE ET/OU DE SES REPRÉSENTANTS OU DE L'ACHETEUR, SONT PAR LA PRÉSENTE EXPRESSÉMENT EXCLUES ET DÉNIÉES PAR ALLTRADE ET/OU SES REPRÉSENTANTS. L'ACHETEUR ACCEPTE EN TOUTE CONNAISSANCE DE CAUSE ET DE PLEIN GRÉ DE RENONCER À TOUTES CES GARANTIES ET TOUS CES DROITS, REVENDICATIONS ET/OU CAUSE D'ACTION EN DÉCOULANT OU S'Y RAPPORANT.

LE SEUL ET UNIQUE RECOURS DE L'ACHETEUR EST CELUI ÉNONCÉ CI-DESSUS.

Limites de responsabilité

EN AUCUN CAS, ALLTRADE ET/OU SES REPRÉSENTANTS NE SAURAIENT ÊTRE TENUS RESPONSABLES POUR DES DOMMAGES DIRECTS, INDIRECTS OU FORTUITS QUE QUELQUE NATURE QUE CE SOIT, DÉCOULANT DE OU SE RAPPORANT DIRECTEMENT OU INDIRECTEMENT À UNE VIOLATION DE CONDITION D'UN ACCORD QUELCONQUE PASSÉ ENTRE ALLTRADE ET/OU SES REPRÉSENTANTS ET L'ACHETEUR, DE TOUTE GARANTIE DÉCRITE DANS LA PRÉSENTE, DE L'EXISTENCE, DE LA CONCEPTION, DE LA FABRICATION, DE L'ACHAT ET DE L'UTILISATION DES PRODUITS COUVERTS, MÊME SI ALLTRADE ET/OU SES REPRÉSENTANTS ONT ÉTÉ AVISÉS DE LA POSSIBILITÉ DE TELS DOMMAGES. EN AUCUN CAS, QU'IL S'AGISSE D'UNE RUPTURE DE CONTRAT OU DE GARANTIE, D'UN PRÉJUDICE (Y COMPRIS LA NÉGLIGENCE), LA RESPONSABILITÉ D'ALLTRADE ET/OU SES REPRÉSENTANTS NE SAURAIT EXCÉDER LE PRIX DU PRODUIT. TOUTE RESPONSABILITÉ LIÉE À L'USAGE DE CE PRODUIT CESSERA À L'EXPIRATION DE LA PÉRIODE DE GARANTIE SPÉCIFIÉE CI-DESSUS.

Limites des dénis de responsabilité de garantie

Certains états et provinces ne permettant pas de limitation sur la durée des garanties implicites, et/ou l'exclusion ou la limitation des dommages directs ou indirects, une partie ou la totalité des restrictions ci-dessus peut ne pas être applicables. Cette garantie donne au consommateur des droits spécifiques, et celui-ci peut bénéficier d'autres droits, qui varient selon les états ou provinces.

Si le produit n'est pas couvert par cette garantie, appeler notre service après-vente au 1-800-590-3723 (appel gratuit) pour obtenir des informations sur les réparations et leurs coûts.

Kawasaki™

COMPOSANT
#840062-1HR

MANUEL D'INSTRUCTIONS POUR BLOC DE BATTERIES 14,4 V

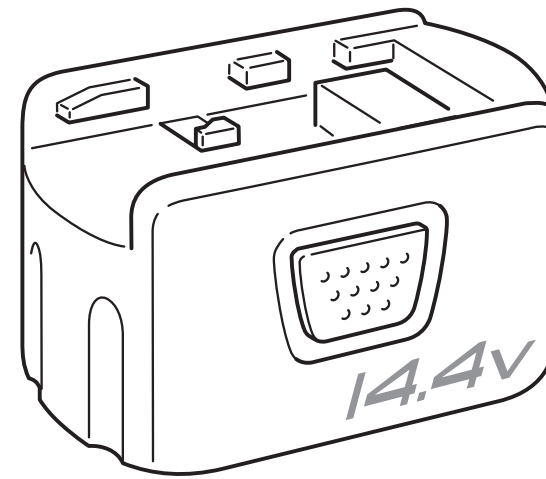

**FOR CUSTOMER SERVICE
POUR LE SERVICE APRÈS VENTE
OU DU CONSOMMATEUR
PARA EL SERVICIO
PARA EL CONSUMIDOR
1-800-590-3723**

Printed in China
Imprimé dans la Chine
Impreso en China

Kawasaki

Kawasaki Motors Corp., U.S.A.

OFFICIAL • LICENSED • PRODUCT
87-1904-60957

KAWASAKI™ EST UNE MARQUE DE COMMERCE DE KAWASAKI™
MOTORS CORP., U.S.A., QUI NE FABRIQUE PAS ET NE DISTRIBUE
PAS CE PRODUIT THIS PRODUCT. LES QUESTIONS DES CONSOM-
MATEURS DOIVENT ÊTRE ADRESSÉES À :

©COPYRIGHT 2006 ALLTRADE TOOLS, LLC.
1431 VIA PLATA
LONG BEACH, CA 90810-1462 USA

840062_Bloc de batteries 14,4 v_Rev 9/12/06

CE MANUEL CONTIENT DES INFORMATIONS IMPORTANTES CONCERNANT LA SÉCURITÉ, LE FONCTIONNEMENT ET LE REMISAGE DE CE PRODUIT. LIRE, ÉTUDIER ET VEILLER À BIEN COMPRENDRE TOUTES LES MISES EN GARDE ET INSTRUCTIONS ET AUTOCOLLANTS APOSÉS SUR LE PRODUIT AVANT DE L'UTILISER. NE PAS RESPECTER CES INSTRUCTIONS POURRAIT ENTRAÎNER DES BLESSURES ET/OU DES DOMMAGES MATÉRIELS.

POUR TOUTE QUESTION OU EN CAS DE PROBLÈME AVEC LE PRODUIT ALLTRADE, NE PAS LE RETOURNER AU MAGASIN OÙ IL A ÉTÉ ACHETÉ. APPELER LE SERVICE APRÈS-VENTE AU **1-800-590-3723**. AVANT D'APPELER, VEILLER À SE PROCURER LES INFORMATIONS SUIVANTES : No. DE MODÈLE, DATE DE L'ACHAT ET ADRESSE DU MAGASIN. UN REPRÉSENTANT D'ALLTRADE PEUT RÉSOUDRE VOTRE PROBLÈME PAR TÉLÉPHONE. POUR TOUT COMMENTAIRE OU SUGGESTION, N'HÉSITEZ PAS À NOUS APPELER OU NOUS CONTACTER PAR COURRIEL À L'ADRESSE : INFO@ALLTRADETOOLS.COM. VOS COMMENTAIRES NOUS SONT EXTRÊMEMENT PRÉCIEUX.

FÉLICITATIONS !

Merci d'avoir choisi ce produit. L'objectif d'Alltrade est de vous fournir des produits de qualité à un prix raisonnable et de vous donner entière satisfaction avec nos outils et notre service après-vente, Pour obtenir de l'aide et des conseils, ne pas hésiter à nous contacter au 1-800-590-3723. Correctement entretenu, cet outil vous donnera des années de satisfaction.

USAGE PRÉVU

Cet outil est conçu pour l'usage domestique seulement. Le chargeur et/ou l'adaptateur sont conçus pour être utilisés avec le type de batteries approuvées et fournies avec cet outil.

RECONNAISSANCE DES SYMBOLES, TERMES ET AUTOCOLLANTS DE SÉCURITÉ

Les instructions de sécurité contenues dans ce manuel ne sauraient en aucun cas couvrir toutes les situations et pratiques d'utilisation, d'entretien et de nettoyage des outils électriques.

Toujours faire preuve de bon sens et prêter une attention particulière aux textes intitulés **DANGER**, **AVERTISSEMENT**, **ATTENTION** ou **REMARQUE** contenus dans ce manuel.



Ce symbole accompagne les avertissements de sécurité. Il est conçu pour avertir de risques de blessures. Respecter toutes les instructions accompagnées de ce symbole pour éviter des risques de blessures graves ou mortelles.

DANGER

DANGER Indique une situation extrêmement dangereuse qui, si elle n'est pas évitée, aura pour conséquences des blessures graves ou mortelles.

AVERTISSEMENT

AVERTISSEMENT Indique une situation potentiellement dangereuse qui, si elle n'est pas évitée, pourrait avoir pour conséquences des blessures graves ou mortelles.

ATTENTION

ATTENTION Indique une situation potentiellement dangereuse qui, si elle n'est pas évitée, pourrait avoir pour conséquences des blessures légères ou de gravité modérée.

ATTENTION

ATTENTION Indique une situation de danger potentiel qui, s'il n'est pas évité, peut avoir pour conséquences des blessures légères ou des dommages matériels.

REMARQUE

REMARQUE Une REMARQUE contient des informations utiles concernant l'utilisation et l'entretien corrects de cet outil. Veiller à bien comprendre la signification de chaque REMARQUE.

BATTERIE

AVERTISSEMENT



Avant d'utiliser le bloc de batteries, lire toutes les instructions de sécurité et les mises en garde figurant sur le chargeur et sur le produit utilisant le chargeur.

Ne pas incinérer le bloc de batteries, même s'il est gravement endommagé ou complètement usé. Les batteries peuvent exploser.

Ne pas transporter les blocs de batteries dans des tabliers, poches, boîtes à outil, tiroirs ou autre contenant des objets métalliques. Ces objets pourraient mettre les bornes en court-circuit et endommager le bloc de batteries ou causer un incendie ou des brûlures graves.

Le bloc-batterie est en cadmium-nickel (ni-cad), un matériau considéré comme toxique par l'Environmental Protection Agency. Le cadmium est un matériau considéré comme toxique par l'EPA (agence de protection de l'environnement américaine). Avant de mettre des batteries Ni-Cad endommagées ou épuisées au rebut consulter les autorités compétentes locales pour connaître les restrictions particulières concernant leur élimination, ou confier les batteries au centre de recyclage local ou appeler le **1-800-822-8837**.

REMARQUE

La batterie n'est pas complètement rechargée. Avant la première utilisation, le bloc-batterie doit être rechargé pendant 3 à 5 heures pour qu'il soit à pleine charge. Les recharges suivantes prendront 1 heure pour obtenir une pleine charge.

Toujours remplacer la batterie lorsque l'outil commence à perdre de la puissance. Les fortes chaleurs sont le facteur le plus destructif pour les batteries. Plus la température est élevée, plus les batteries perdent rapidement leur puissance. Une batterie qui surchauffe risque d'avoir une durée de vie plus courte.

Ne jamais laisser une batterie se décharger excessivement en l'utilisant une fois que l'outil a commencé à perdre de la puissance. Ne pas essayer de décharger la batterie d'un outil en continuant d'appuyer sur la gâchette. Lorsque la puissance commence à diminuer, arrêter l'outil et recharger la batterie pour obtenir un fonctionnement optimal.

Charger le bloc de batteries à température ambiante, entre 10 et 40 °C.





Ranger l'outil et le bloc de batteries dans un endroit où la température ne dépassera pas 49 °C. Il est impératif de prendre cette précaution pour éviter d'endommager gravement les cellules des batteries.

Le bloc de batteries doit toujours être rechargé lorsque la perceuse commence à perdre de la puissance.

Lorsque le bloc de batteries n'est pas en usage, le garder à l'écart d'articles en métal tels qu'attaches trombones, pièces de monnaie, clous, vis et autres petits objets métalliques risquant d'établir le contact entre les deux bornes. La mise en court-circuit des bornes de batteries peut causer des étincelles, des brûlures ou un incendie.

SYMBOLES

IMPORTANT : Certains des symboles ci-dessous peuvent être utilisés sur l'outil. Veiller à les étudier et à apprendre leur signification. Une interprétation correcte de ces symboles permettra d'utiliser l'outil plus efficacement et de réduire les risques.

SYMBOLE	NOM	DESCRIPTION
V	Volts	Tension (potentiel)
A	Ampères	Intensité
Hz	Hertz	Fréquence (cycles par seconde)
W	Watts	Puissance
Kg	Kilogrammes	Poids
	Courant alternatif	Type de courant
	Courant continu	Type de courant
	Courant alternatif ou direct	Type de courant
	Borne de terre	Mise à la terre
	Construction de classe II	Indique une double isolation
min	Minutes	Temps
s	Secondes	Temps
ϕ	Diamètre	Taille de forets, meules, etc.
n_0	Vitesse à vide	Vitesse de rotation sans charge
.../min	Tours/minute	Tours, vitesse de surface Courses, etc./minute
1,2,3, ...	Réglages du sélecteur	Vitesse, couple ou position

PROTECTION DE L'ENVIRONNEMENT

BATTERIES

Les batteries Alltrade peuvent être rechargées de nombreuses fois. Une fois les batteries épuisées, les recycler conformément aux réglementations environnementales.

Run the battery down completely, then remove it from the tool.

Les batteries Ni-Cad et Ni-MH sont recyclables. Les confier à un centre de recyclage local ou appeler le **1-800-822-8837**. Les batteries collectées seront recyclées ou éliminées selon une méthode appropriée.

AUTRES OUTILS POUR LE BRICOLAGE

Alltrade offre une gamme complète d'outils Kawasaki(tm) pour faciliter le bricolage. Pour obtenir plus de détails sur les produits ci-dessous, contacter le Service après-vente d'Alltrade au 1-800-590-3723.

Perceuses/tournevis sans fil

Clés à chocs

Ponceuses

Scies sauteuses

Scies circulaires

Meuleuses d'angle

Scies alternatives

Toupies

Outils rotatifs

Outils à usages multiples câblés et sans fil

Vaste gamme d'accessoires et bien davantage

GARANTIE LIMITÉE DE 2 ANS POUR USAGE RÉSIDENTIEL

Garantie limitée expresse et exclusive pour l'usage résidentiel, faite à l'acheteur au détail original

Alltrade Tools LLC (ci-après désignée par " Alltrade ") garantit expressément à l'acheteur original de l'outil électrique portatif KAWASAKI™ ci-inclus, et à lui seul, que toutes les pièces de ce produit (à l'exception de celles indiquées plus bas et qui sont spécifiquement exclues de la garantie [voir Exclusions]) seront exemptes de vices de matériaux ou de main d'oeuvre, pour une période de deux ans, à compter de la date d'achat original.

REMARQUE SPÉCIALE CONCERNANT LA GARANTIE POUR LES ENTREPRENEURS ET UTILISATEURS COMMERCIAUX : Cet outil électrique Kawasaki™ est vendu pour l'usage résidentiel et il est couvert par une **GARANTIE POUR USAGE RÉSIDENTIEL**. Cet outil est conçu pour le bricolage et les réparations effectuées dans un contexte résidentiel privé. L'usage de cet outil **À DES FINS COMMERCIALES OU SUR UN CHANTIER** n'est pas couvert par cette garantie.

La date d'achat sera la date d'expédition à l'acheteur original ou la date de prise de possession, de garde ou de contrôle par cet acheteur, suivant la première échéance. Cette garantie sera déclarée nulle et non avenue si le produit, ou l'un quelconque des ses composants est altéré, modifié ou utilisé sur un chantier, à des fins commerciales. Cette garantie ne s'applique à aucun autre produit et/ou composant de celui-ci, fabriqué ou distribué par Alltrade, et aux produits et/ou composants de ceux-ci fabriqués et/ou assemblés par d'autres, pour lesquels Alltrade ne donne aucune garantie, de quelque nature que ce soit. **AUCUNE GARANTIE NE S'ÉTEND AU-DELÀ DE LA PRÉSENTE DESCRIPTION.**

Exécution de la garantie

En acquérant le produit, l'acheteur reconnaît et accepte expressément que son seul recours aux termes de cette garantie se limitera strictement à la réparation ou au remplacement des articles et pièces couverts non conformes, sous réserve que ces articles et pièces non conformes soient retournés dans les plus brefs délais et en port payé, avec assurance, à l'usine Alltrade (adresse : ALLTRADE Warranty Claims & Repair, 1431 Via Plata, Long Beach, CA 90810, Attn : Customer Service (téléphone 310-590-3723), au cours de la période de garantie en vigueur, accompagné d'une demande par écrit de la main de l'acheteur à Alltrade pour la réparation et/ou le remplacement des pièces et articles défectueux. Nous recommandons de conserver l'emballage d'origine au cas où le produit devrait être retourné. Nous recommandons d'assurer le colis contre les pertes et dommages de transport. Lors de l'expédition du produit, ne pas oublier d'inclure nom, numéro de téléphone, preuve d'achat datée (ou copie) et une description de la nature du problème. La garantie ne sera honorée que si l'acheteur fournit à Alltrade une preuve écrite qu'il est d'acheteur original et de la date d'achat original. Les pièces retournées, à l'usine Alltrade (voir

l'adresse ci-dessus) en port payé et dûment assurées seront, à la discrétion d'Alltrade, réparées et/ou remplacées gratuitement si elles sont trouvées défectueuses et couvertes par la garantie. Alltrade se réserve le droit de déterminer si les pièces et articles sont non conformes et s'ils doivent être réparés et/ou remplacés. Si l'outil est réparé, des pièces neuves et/ou remises à neuf peuvent être utilisées. Si Alltrade opte pour le remplacement, il pourra choisir de fournir un outil neuf ou remis à neuf, identique ou comparable. L'outil réparé ou remplacé sera couvert pour le restant de la période de garantie. En général, un produit défectueux retourné dans les 30 jours suivant la date d'achat sera remplacé. Les produits retournés après les 30 premiers jours et au cours de la période de garantie, les pièces défectueuses couvertes n'étant pas sujettes à l'usure normale ou à d'autres exclusions seront réparées ou remplacées, à la discrétion d'Alltrade. Au cours de la période de garantie, Alltrade couvrira les frais de retour à l'acheteur. La réparation et/ou le remplacement par Alltrade de tous les articles et pièces défectueux constitueront l'exécution de toutes les obligations envers l'acheteur. Alltrade décline toute responsabilité pour toutes dépenses, y compris les frais de transports ou les réparations effectuées hors de son usine, sauf sur autorisation expresse par écrit d'Alltrade. En aucun cas Alltrade ne saurait être tenue responsable pour la perte de l'outil, des pertes de temps ou frais de location, dérangements, pertes commerciales ou dommages indirects.

Exclusions

Cette garantie ne couvre pas les pièces endommagées par l'usure normale, des conditions d'utilisation anormales, des applications incorrectes, les usages abusifs, les accidents, l'utilisation à des pressions non recommandées, un remisage incorrect ou les dommages subis en cours de transport. Les pièces endommagées ou usées par l'utilisation dans des environnements poussiéreux ne sont pas garanties. Le non respect des procédures d'utilisation et d'entretien entraînera également l'annulation de la garantie.

Cette garantie ne couvre pas les accessoires tels que forets, embouts tournevis, lames de scie circulaire ou de scie sauteuse, meules, feuilles d'abrasif et autres articles de même nature.

LES DOMMAGES AU PRODUIT RÉSULTANT D'ALTÉRATIONS, D'ACCIDENTS, D'ABUS, DE NÉGLIGENCE, DE NON RESPECT DES INSTRUCTIONS, RE RÉPARATIONS OU MODIFICATIONS NON AUTORISÉES, DE DOMMAGES SUBIS EN COURS DE TRANSPORT, DE L'UTILISATION D'ACCESSOIRES NON ADAPTÉS, DE LA LOCATION OU D'UN USAGE COMMERCIAL ET DE TOUTES AUTRES CAUSES SANS RAPPORT AVEC DES PROBLÈMES DE MATÉRIAUX OU DE FABRICATION, NE SONT PAS COUVERTS PAR LA PRÉSENTE GARANTIE.

Alltrade ne saurait être tenue responsable pour : les frais de main d'oeuvre, les pertes ou dommages résultant d'une utilisation incorrecte, d'entretiens ou réparations effectuées par d'autres ; de services avant livraison tel que l'assemblage, le graissage ou la lubrification ; les services d'entretien nécessaires à la maintenance du produit.

L'usage de pièces autres que des pièces Alltrade d'origine entraînera l'annulation de la garantie.

Dénis de responsabilité de garantie

EXCLUSIONS ET DÉNI DE RESPONSABILITÉ POUR TOUTES LES AUTRES GARANTIES ET/OU REPRÉSENTATIONS EXPRESSES. À L'EXCEPTION DE LA GARANTIE LIMITÉE PRÉSENTÉE CI-DESSUS, TOUTES LES GARANTIES EXPRESSES, GARANTIES ET/OU REPRÉSENTATIONS FAITES PAR ALLTRADE ET/OU SES REPRÉSENTANTS CONCERNANT LA CONCEPTION, LA FABRICATION, L'ACHAT, L'UTILISATION DU PRODUIT ET DE SES COMPOSANTS VENDUS EN VERTU D'UNE GARANTIE, QU'ELLE SOIT ÉCRITE OU VERBALE, DÉCOULANT DE L'EFFET DE LA LOI ET/OU PAR TOUT ACTE OU OMISSION DE LA PART D'ALLTRADE ET/OU DE SES REPRÉSENTANTS OU DE L'ACHETEUR, SONT PAR LA PRÉSENTE EXPRESSÉMENT EXCLUES ET DÉNIÉES PAR ALLTRADE ET/OU SES REPRÉSENTANTS. L'ACHETEUR ACCEPTE EN TOUTE CONNAISSANCE DE CAUSE ET DE PLEIN GRÉ DE RENONCER À TOUTES CES GARANTIES ET TOUS CES DROITS, REVENDICATIONS ET/OU CAUSE D'ACTION EN DÉCOULANT OU S'Y RAPPORTANT. LE SEUL ET UNIQUE RECOURS DE L'ACHETEUR EST CELUI ÉNONCÉ CI-DESSUS.

EXCLUSION ET LE DÉNI DE TOUTES LES GARANTIES IMPLICITES, Y COMPRIS CELLES DE VALEUR MARCHANDE ET D'ADÉQUATION À UN USAGE PARTICULIER. AUCUNE GARANTIE, QU'ELLE SOIT ÉCRITE OU VERBALE, AUTRE QUE CELLE ÉNONCÉE CI-DESSUS, N'EST FAITE EN CE QUI CONCERNE CE PRODUIT. TOUTES LES GARANTIES EXPRESSES ET/OU IMPLICITES, GARANTIES ET/OU REPRÉSENTATIONS FAITES PAR ALLTRADE ET/OU SES REPRÉSENTANTS CONCERNANT LA CONCEPTION, LA FABRICATION, L'ACHAT, L'UTILISATION DU PRODUIT ET DE SES COMPOSANTS VENDUS EN VERTU D'UNE GARANTIE, Y COMPRIS MAIS SANS Y ÊTRE LIMITÉ, LES GARANTIES EXPRESSES OU IMPLICITES, DÉCOULANT DE L'EFFET DE LA LOI ET/OU PAR TOUT ACTE OU OMISSION DE LA PART D'ALLTRADE ET/OU DE SES REPRÉSENTANTS OU DE L'ACHETEUR, SONT PAR LA PRÉSENTE EXPRESSÉMENT EXCLUES ET DÉNIÉES PAR ALLTRADE ET/OU SES REPRÉSENTANTS. L'ACHETEUR ACCEPTE EN TOUTE CONNAISSANCE DE CAUSE ET DE PLEIN GRÉ DE RENONCER À TOUTES CES GARANTIES ET TOUS CES DROITS, REVENDICATIONS ET/OU CAUSE D'ACTION EN DÉCOULANT OU S'Y RAPPORTANT.

LE SEUL ET UNIQUE RECOURS DE L'ACHETEUR EST CELUI ÉNONCÉ CI-DESSUS.

Limites de responsabilité

EN AUCUN CAS, ALLTRADE ET/OU SES REPRÉSENTANTS NE SAURAIENT ÊTRE TENUS RESPONSABLES POUR DES DOMMAGES DIRECTS, INDIRECTS OU FORTUITS QUE QUELQUE NATURE QUE CE SOIT, DÉCOULANT DE OU SE RAPPORTANT DIRECTEMENT OU INDIRECTEMENT À UNE VIOLATION DE CONDITION D'UN ACCORD QUELCONQUE PASSÉ ENTRE ALLTRADE ET/OU SES REPRÉSENTANTS ET L'ACHETEUR, DE TOUTE GARANTIE DÉCRITE DANS LA PRÉSENTE, DE L'EXISTENCE, DE LA CONCEPTION, DE LA FABRICATION, DE L'ACHAT ET DE L'UTILISATION DES PRODUITS COUVERTS, MÊME SI ALLTRADE ET/OU SES REPRÉSENTANTS ONT ÉTÉ AVISÉS DE LA POSSIBILITÉ DE TELS DOMMAGES. EN AUCUN CAS, QU'IL S'AGISSE D'UNE RUPTURE DE CONTRAT OU DE GARANTIE, D'UN PRÉJUDICE (Y COMPRIS LA NÉGLIGENCE), LA RESPONSABILITÉ D'ALLTRADE ET/OU SES REPRÉSENTANTS NE SAURAIT EXCÉDER LE PRIX DU PRODUIT. TOUTE RESPONSABILITÉ LIÉE À L'USAGE DE CE PRODUIT CESSERA À L'EXPIRATION DE LA PÉRIODE DE GARANTIE SPÉCIFIÉE CI-DESSUS.

Limites des dénis de responsabilité de garantie

Certains états et provinces ne permettant pas de limitation sur la durée des garanties implicites, et/ou l'exclusion ou la limitation des dommages directs ou indirects, une partie ou la totalité des restrictions ci-dessus peut ne pas être applicables. Cette garantie donne au consommateur des droits spécifiques, et celui-ci peut bénéficier d'autres droits, qui varient selon les états ou provinces.

Si le produit n'est pas couvert par cette garantie, appeler notre service après-vente au 1-800-590-3723 (appel gratuit) pour obtenir des informations sur les réparations et leurs coûts.