

L8542093
Rev. 08/05/05

BENINCA®

APRICANCELLO ELETTROMECCANICO
ELECTROMECHANICAL GATE OPENER
ELEKTROMECHANISCHE AUTOMATION FÜR SCHIEBEGITTER
AUTOMATISATION ÉLECTROMÉCANIQUE POUR GRILLES
ABRECANCELA ELECTROMECHANICO
ELEKTROMECHANICZNY OTWIERACZ BRAM

DU.35L

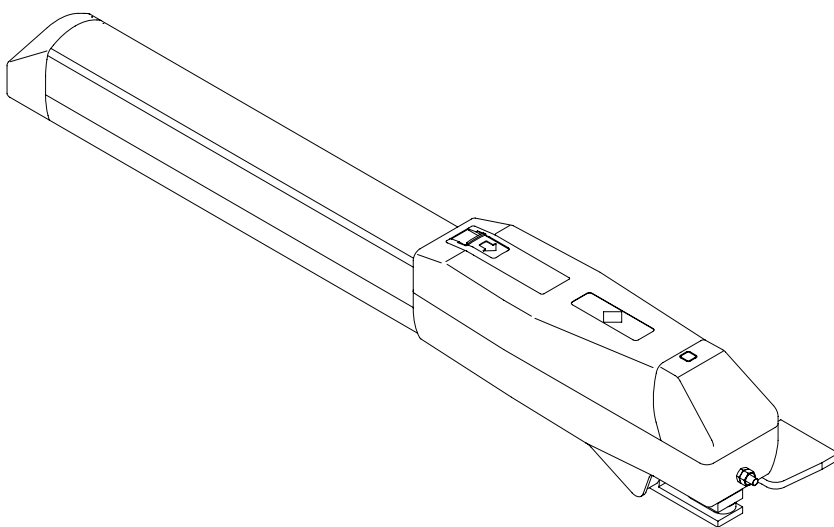

Manual istruzioni e catalogo ricambi

Operating instructions and spare parts catalogue

Betriebsanleitung und Ersatzteilliste

Livret d'instructions et catalogue des pieces de rechange

Manual de instrucciones y catálogo de recambios

Książeczka z instrukcjami i katalog części wymiennych



UNIONE NAZIONALE COSTRUTTORI
AUTOMATISMI PER CANCELLI, PORTE,
SERRANDE ED AFFINI

Dichiarazione CE di conformità per macchine
(Direttiva 89/392 CE, Allegato II, parte B)
Divieto di messa in servizio

Fabbricante: **Automatismi Benincà S.r.l.**
Indirizzo: Via Capitello, 45 - 36066 Sandrigo (VI) - Italia

Dichiara che: l'automazione per cancelli a battente modello **DU.35L**.

- è costruito per essere incorporato in una macchina o per essere assemblato con altri macchinari per costituire una macchina considerata dalla Direttiva 89/392 CE, come modificata;
- non è dunque conforme in tutti i punti alle disposizioni di questa Direttiva;
- è conforme alle condizioni delle seguenti altre Direttive CE:
Direttiva bassa tensione 73/23/CEE, 93/68/CEE.
Direttiva compatibilità elettromagnetica 89/336/CEE, 93/68/CEE.

e che:

- sono state applicate le seguenti (parti/clausole di) norme armonizzate:
EN 61000-6-3, EN 61000-6-1, EN 60335-1.

e inoltre dichiara che non è consentito mettere in servizio il macchinario fino a che la macchina in cui sarà incorporato o di cui diverrà componente sia stata identificata e ne sia stata dichiarata la conformità alle condizioni della Direttiva 89/392 CE e alla legislazione nazionale che la traspone, vale a dire fino a che il macchinario di cui alla presente dichiarazione non formi un complesso unico con la macchina finale.

Benincà Luigi, Responsabile legale.
Sandrigo, 01/07/2004.

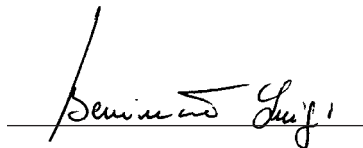

Declaration by the manufacturer
(Directive 89/392/EEC, Art. 4.2 and Annex II, sub B)
Divieto di messa in servizio

Manufacturer: **Automatismi Benincà S.r.l.**
Address: Via Capitello, 45 - 36066 Sandrigo (VI) - Italia

Herewith declares that: the operator for hinged gates model **DU.35L**.

- is intended to be incorporated into machinery or to be assembled with other machinery to constitute machinery covered by Directive 89/392 EEC, as amended;
- does therefore not in every respect comply with the provisions of this Directive;
- does comply with the provisions of the following other EEC Directives:
Direttiva bassa tensione 73/23/CEE, 93/68/CEE.
Direttiva compatibilità elettromagnetica 89/336/CEE, 93/68/CEE.

and that:

- the following (parts/clauses of) harmonized standards have been applied:
EN 61000-6-3, EN 61000-6-1, EN 60335-1.

and furthermore declares that it is not allowed to put the machinery into service until the machinery into which it is to be incorporated or of which it is to be a component has been found and declared to be in conformity with the provisions of Directive 89/392/EEC and with national implementing legislation, i.e. as a whole, including the machinery referred to in this declaration.

Benincà Luigi, Responsabile legale.
Sandrigo, 01/07/2004.

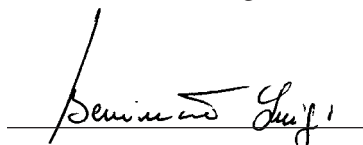

Herstellerklärung
(gemäß EG-Richtlinie 89/392/EWG, Artikel 4.2 und Anhang II, sub B.)
Verbot der Inbetriebnahme

Hersteller: **Automatismi Benincà S.r.l.**
Adresse: Via Capitello, 45 - 36066 Sandrigo (VI) - Italia

erklärt hiermit, daß: Antriebe für Drehflügeltore **DU.35L**.

- vorgesehen ist zum Einbau in eine Maschine oder mit anderen Maschinen zu einer Maschine im Sinne der Richtlinie 89/392/EWG, inklusive deren Änderung, zusammengefügt werden soll;
- aus diesem Grunde nicht in allen Teilen den Bestimmungen dieser Richtlinie entspricht;
- den Bestimmungen der folgenden anderen EG-Richtlinien entspricht:
Direttiva bassa tensione 73/23/CEE, 93/68/CEE.
Direttiva compatibilità elettromagnetica 89/336/CEE, 93/68/CEE.

und daß:

- folgende harmonisierte Normen (oder Teile/Klauseln hieraus) zur Anwendung gelangten:
EN 61000-6-3, EN 61000-6-1, EN 60335-1.

und erklärt des weiteren daß die Inbetriebnahme solange untersagt ist, bis die Maschine oder Anlage, in welche diese Maschine eingebaut wird oder von welcher sie eine Komponente dasteilt, als Ganzes (d.h. inklusive der Maschine, für welche diese Erklärung ausgestellt wurde) den Bestimmungen der Richtlinie 89/392/EWG sowie dem entsprechenden nationalen Reschterserlaß zur Umsetzung der Richtlinie in nationales Recht entspricht, und die entsprechende Konformitätserklärung ausgestellt ist.

Benincà Luigi, Responsabile legale.
Sandrigo, 01/07/2004.

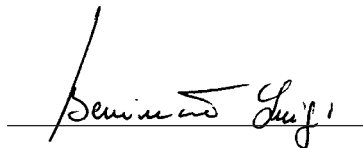

Declaration du fabricant
(Directive 89/392/CEE, Article 4.2 et Annex II, Chapitre B)
Interdiction de mise en service

Fabricant: **Automatismi Benincà S.r.l.**
Adresse: Via Capitello, 45 - 36066 Sandrigo (VI) - Italia

Déclare ci-apres que: l'automation pour portails ouvrants **DU.35L**.

- est prévue pour être incorporée dans une machine ou être assemblée avec d'autres machines pour constituer une machine couverte par la directive 89/392/CEE, modifiée;
- n'est donc pas conforme en tout point aux dispositions de cette directive;
- est conforme aux dispositions des directives CEE suivantes:
Direttiva bassa tensione 73/23/CEE, 93/68/CEE.
Direttiva compatibilità elettromagnetica 89/336/CEE, 93/68/CEE.

et que:

- les (parties/paragraphes) suivants des normes harmonisées ont été appliquées:
EN 61000-6-3, EN 61000-6-1, EN 60335-1.

et déclare par ailleurs qu'il est interdit de mettre la machine en service avant que la machine dans laquelle elle sera incorporée ou dont elle constitue une partie ait été considérée et déclarée conforme aux dispositions de la Directive 89/392/CEE et aux législations nationales la transposant, c'est-à-dire formant un ensemble incluant la machine concernée par la présente déclaration.

Benincà Luigi, Responsabile legale.
Sandrigo, 01/07/2004.

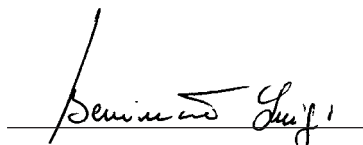

Declaración CE de conformidad para máquinas
(Directiva 89/392 CE, Apartado II, parte B)
Prohibición de puesta en servicio

Fabricante: **Automatismi Benincà S.r.l.**

Dirección: Via Capitello, 45 - 36066 Sandrigo (VI) - Italy

Declara que: la automatización para cancelas de batiente **DU.35L**.

- está construída para ser incorporada en una máquina o para ser ensamblada con otras maquinarias para construir una máquina considerada por la Directiva 89/392 CE, como modificada;
- no es, por consiguiente, conforme en todos los puntos a la posiciones de esta Directiva;
- es conforme a las condiciones de las siguientes otras Directivas CE:
Directiva de la baja tensión 73/23/CEE, 93/68/CEE.
Directiva de compatibilidad electromagnética 89/336/CEE, 93/68/CEE

y que

- han sido aplicadas las siguientes (partes/claúsulas de) normas armonizadas:
EN 61000-6-3, EN 61000-6-1, EN 60335-1.

además declara que no ha permitido poner en servicio la maquinaria hasta que la máquina en la cual será incorporada o de la cual resultará componente esté identificada y no sea declarada la conformidad a las condiciones de la Directiva 89/392 CE y a la legislación nacional que le corresponda, vale decir, hasta que la maquinaria correspondiente a la presente declaración no forme un conjunto único con la máquina final.

Benincà Luigi, Responsable legal.
Sandrigo, 01/07/2004.

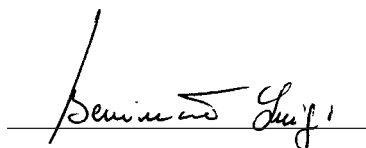

Deklaracja UE o zgodności z normami dla maszyn
(Wytyczna 89/392 UE, Załącznik II, Część B)
Zakaz użytkowania

Producent: **Automatismi Benincà S.r.l.**

Adres: Via Capitello, 45 - 36066 Sandrigo (VI) - Italia

Oświadcza że: Automatyzm do bram uchylnych model **DU.35L**.

- został opracowany z myślą o wbudowaniu go do maszyny lub zmontowania z innymi urządzeniami w celu skonstruowania maszyny uznanej przez Wytyczną 89/392 UE, za zmodyfikowaną;
- nie jest więc zgodny we wszystkich punktach z Wytyczną;
- jest natomiast zgodny z wymogami innych, poniżej wyszczególnionych, Wytycznych UE:
Wytyczna o niskim napięciu 73/23/EWG i 93/68/EWG
Wytyczna o zdolności współdziałania elektromagnetycznego 89/336/EWG, 93/68/EWG.

i że:

- zastosowane zostały następujące normy (ich klauzule/części) standard:
EN 61000-6-3, EN 61000-6-1, EN 60335-1.

ponadto oświadcza, że zabronione jest stosowanie automatyzmu do czasu kiedy maszyna, do której ma być wbudowany lub stanowić jej element składowy, nie uzyska świadectwa identyfikacyjnego oraz świadectwa orzekającego jej zgodność z wymogami Wytycznej 89/392 UE oraz z przepisami obowiązującymi w kraju sprowadzającym urządzenie, a więc do czasu kiedy automatyzm stanowiący przedmiot niniejszego oświadczenia nie stanie się częścią składową urządzenia gotowego.

Benincà Luigi, Radca prawny
Sandrigo, 01/07/2004.

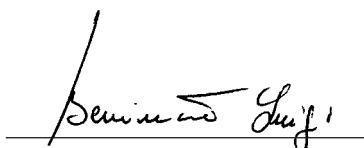

| Dati tecnici | Technical data | Technische Daten | Donnees technique | Datos técnicos | Dane techniczne | DU.35L |
|-----------------------|------------------------------|----------------------------|------------------------------|------------------------|------------------------|-------------------------------------|
| Alimentazione | Power supply | <i>Speisung</i> | Alimentation | Alimentación | Zasilanie | 230 Vac |
| Potenza assorbita | Absorbed rating | <i>Leistung</i> | Puissance absorbée | Potencia absorbida | Natężenie | 310 W |
| Corrente assorbita | Absorbed current | <i>Strom-Verbrauch</i> | Courant absorbé | Corriente absorbida | Pobór mocy | 1,4 A |
| Spinta | Thrust | <i>Druck</i> | Poussée | Par | Skok | 2000 N |
| Classe isolamento | Insulation class | <i>Isolierklasse</i> | Classe d'isolement | Clase de aislamiento | Klasa izolacji | F |
| Temper. funzionamento | Operating temperature | <i>Laufzeit</i> | Température de fonct. | Temperatura funcionam. | Temperatura przy pracy | -20°C / +70°C |
| Rumorosità | Noise level | <i>Geräuschentwicklung</i> | Bruit | Ruido | max. halas | <70 dB |
| Condensatore | Capacitor | <i>Kondensator</i> | Condensateur | Condensador | Kondensator | 9 µF |
| Lubrificazione | Lubrication | <i>Schmierung</i> | Lubrification | Lubrificación | Smarowanie | Molykote Longterm 2 plus |
| Corsa standard | Standard stroke | <i>Standardhub</i> | Course standard | Carrera estancar | Posuw standard | 500 mm |
| Peso | Weight | <i>Gewicht</i> | Poids | Peso | Ciężar | 11 kg |

Dimensioni d'ingombro
Overall dimensions
Abmessungen
Dimensions d'encombrement
Dimensiones exteriores
Wymiary gabarytowe

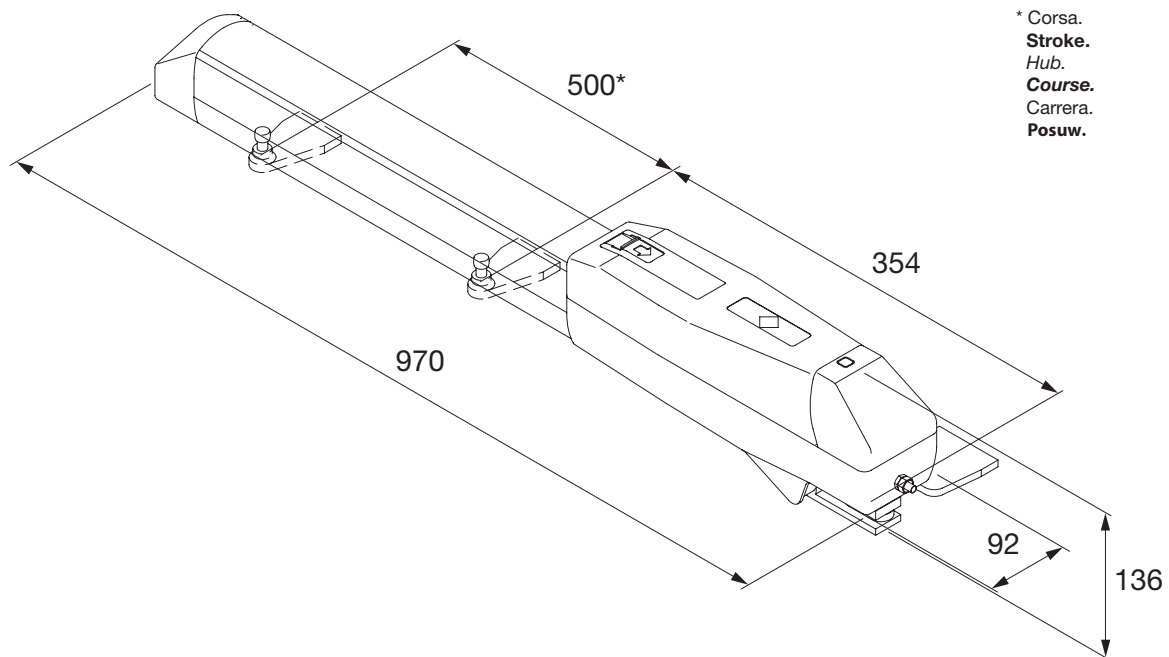

* Corsa.
Stroke.
Hub.
Course.
Carrera.
Posuw.

Arresto in apertura (necessario se non si usa il F. C.).
Stop when opening (necessary if not using the limit stop).
Endanschlag zur Öffnung (nötig, wenn kein Endschalter benutzt wird).
Arrêt en ouverture (arrêt en ouverture nécessaire si on n'utilise pas le F.C.).
 Tope en apertura (necesario si no se usa el F.C.).
 Zatrzymanie przy otwieraniu (konieczne, jeżeli nie używa się wyłącznika krańcowego)

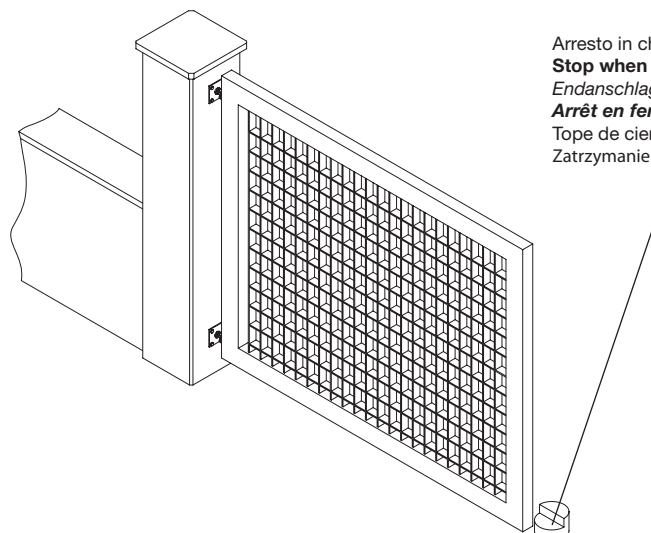

Arresto in chiusura - indispensabile.
Stop when closing - essential.
Endanschlag zur Schließung - unerlässlich.
Arrêt en fermeture - indispensable.
 Tope de cierre indispensable.
 Zatrzymanie przy zamykaniu; obowiązkowo.

Fig.1

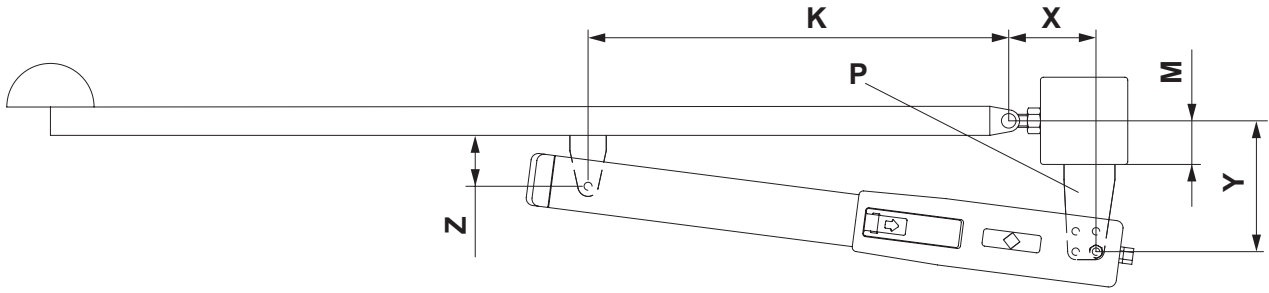

| Apertura max. Max. opening Max. Öffnung Ouverture max. Abertura max. Otwarcie maks. | X | Y | Z min. | K | M * max | Tempo apertura 90° Opening time Öffnungszeit Temps d'ouverture Tiempo de abertura Czas otwierania | Dimensioni max. anta Max. wing dimensions Max Flügelmasse Dimens. max. de la porte Dimens. max. de la hoja Maks. wymiary skrzydła | |
|--|-----|-----|-----------|-----|------------|--|--|--------|
| | | | | | | | L (m) | P (kg) |
| 90° | 150 | 150 | 90 | 675 | 90 | 30" | 2 | 600 |
| | | | | | | | 2,5 | 500 |
| | | | | | | | 3 | 400 |
| 90° | 230 | 230 | 160 | 600 | 155 | 45" | 4 | 300 |
| | | | | | | | 5 | 200 |
| 130° | 150 | 150 | 90 | 675 | 90 | 35" | 2 | 400 |
| | | | | | | | 2,5 | 350 |
| | | | | | | | 3 | 300 |
| | | | | | | | 4 | 200 |

- * N.B.: La quota M max. è riferita ad una quota V= 50 mm
- * **N.B.: The dimension M max. refers to a dimension V= 50 mm**
- * N.B.: Das Maß M max. bezieht sich auf ein Maß V= 50 mm
- * **N.B.: La cote M max. est référée à une cote V= 50 mm**
- * N.B.: La cota M máx. hace referencia a la cota V= 50 mm
- * **N.B.: Wymiar M max odnosi się do parametru V = 50 mm**

Fig.2

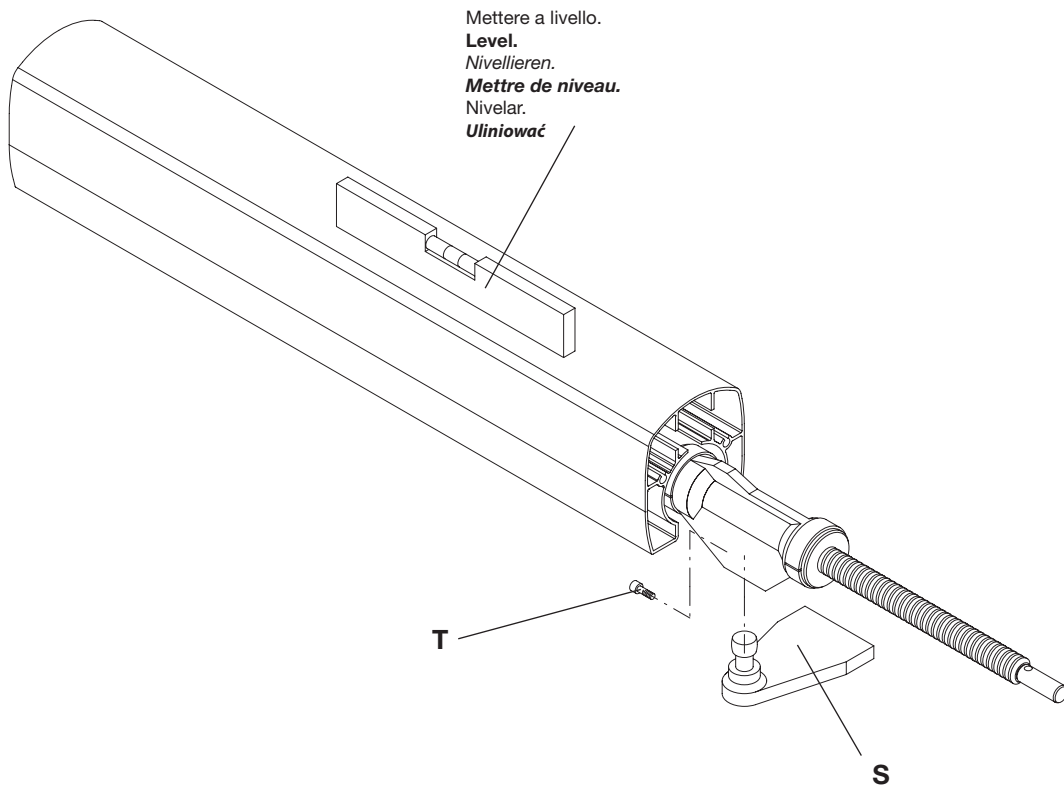

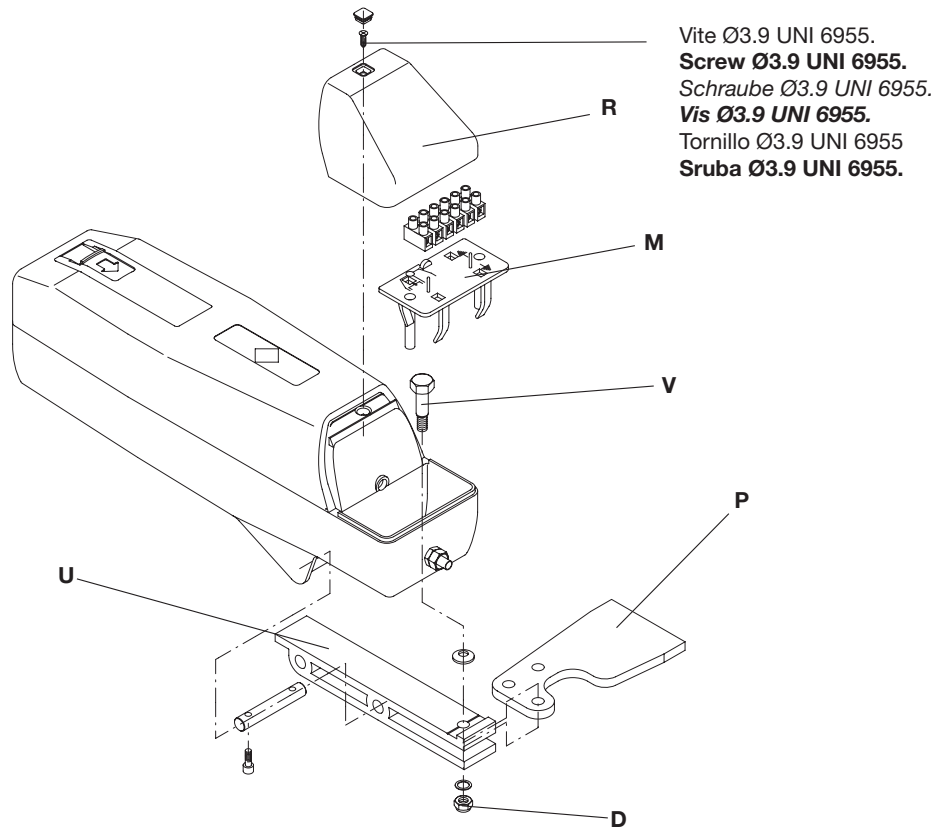

Fig.3

Collegamenti - Connections - Kabelanschlüsse Connexions - Conexiones - Połączenia

Fig. A - Cablaggio standard - il finecorsa di apertura (FCO) interrompe la fase motore.

Fig. A - Standard wiring - the opening limit switch (FCO) interrupts the motor phase.

Abb. A - Standardverkabelung - der Endschalter für Öffnen (FCO) unterbricht die Motorphase.

Fig. A - Câblage standard - le fin de course d'ouverture (FCO) interrompt la phase moteur.

Fig. A - Cableo estándar - el fin de carrera de apertura (FCO) interrumpe la fase del motor.

Rys. A - Okablowanie standardowe - wyłącznik krańcowy otwierania (FCO - Wył. kr. otw.) przerywa fazę silnika.

Fig.B - Per collegare il finecorsa di apertura (FCO) alla centrale modificare i collegamenti come indicato.

Fig.B - To connect the opening limit switch (FCO) to the control unit, modify the connections as indicated.

Abb. B - Um den Endschalter für Öffnen (FCO) an die Zentrale anzuschließen, die Verbindungen wie angegeben verändern.

Fig. B - Pour connecter le fin de course d'ouverture (FCO) à la logique de commande, modifier les connexions suivant les indications.

Fig.B - Para conectar el fin de carrera de apertura (FCO) a la central, modificar las conexiones como se indica.

Rys. B. W celu połączenia wyłącznika krańcowego otwierania (FCO - Wył. kr. otw.) z centralą należy zmienić połączenia tak jak to jest wskazane.

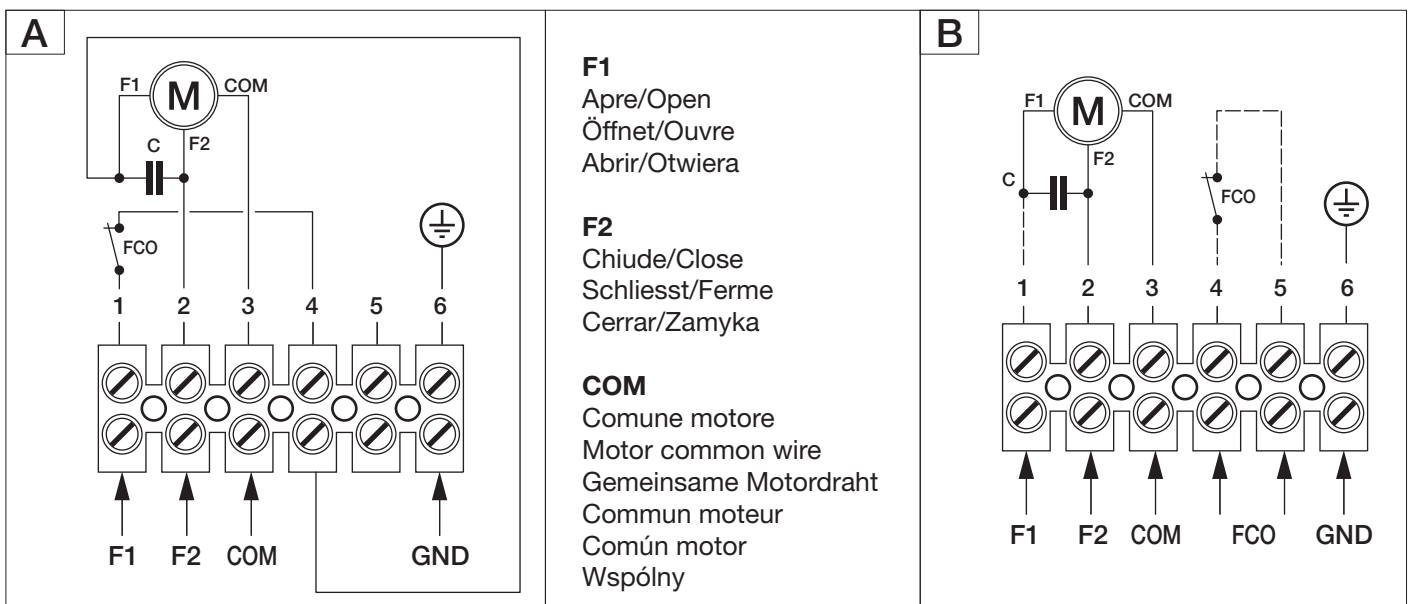

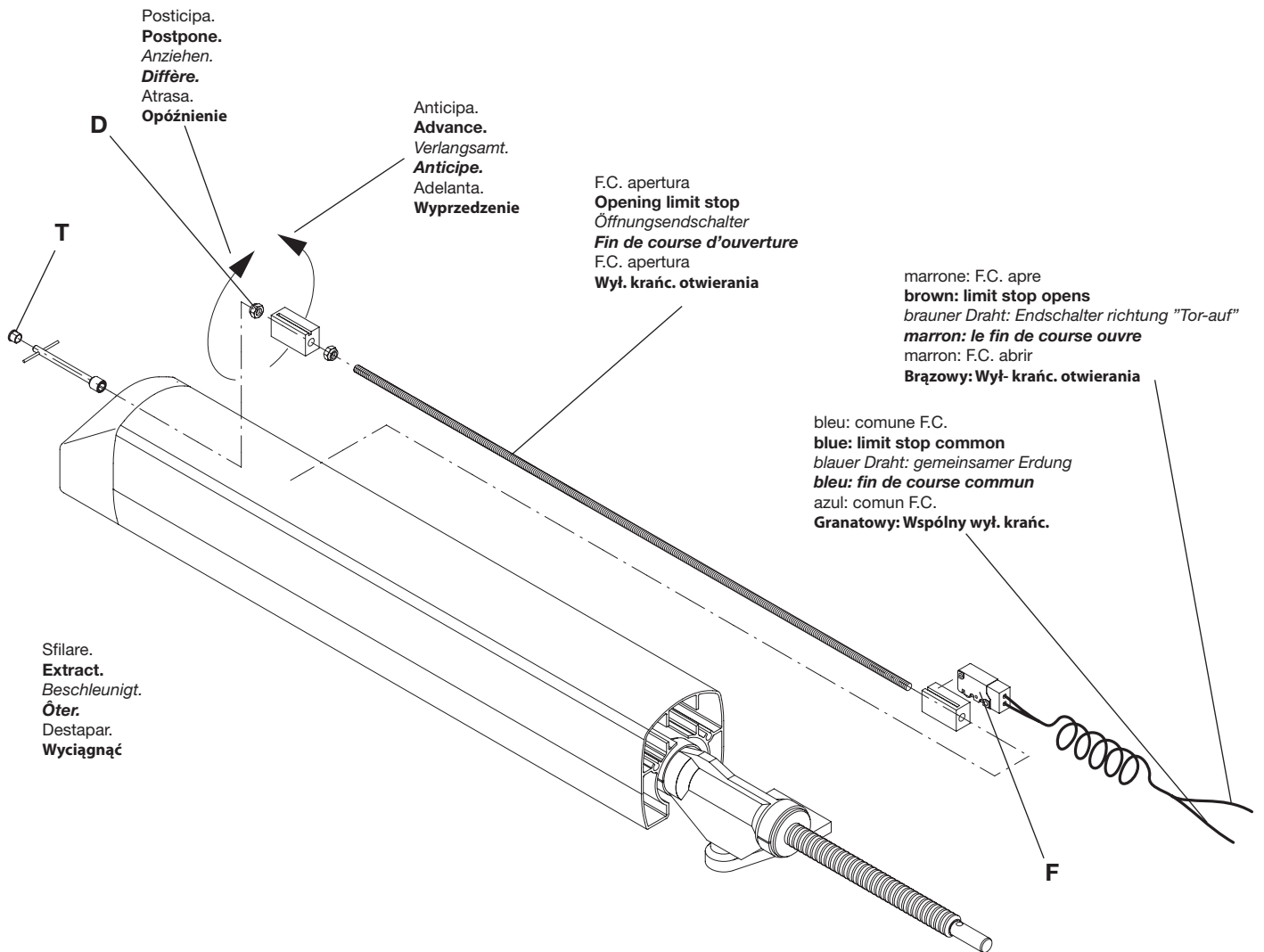
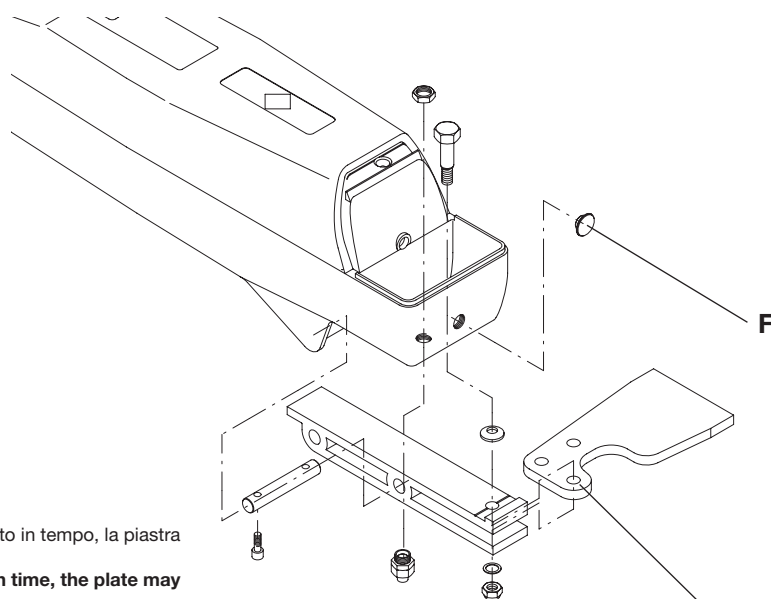

Fig.4



Attenzione: se l'automatismo non viene fermato in tempo, la piastra può tranciare il cavo.

Warning: if the automatism does not stop in time, the plate may cut the cable.

Achtung: Wenn der Antrieb nicht rechtzeitig angehalten wird, kann die Platte das Kabel durchschneiden.

Attention: si l'automatisme n'est pas arrêté à temps, la plaque peut couper le câble.

Atencion! Si el automatismo no se para a tiempo, la pletina de anclaje puede cortar la manguera.

Uwaga: jeżeli urządzenie automatyzacji nie zostanie odpowiednio wcześniej zatrzymane, płyta może przeciąć przewód.

N.B.: Utilizzare solamente questo foro della piastra.

N.B.: Only use this plate hole.

Anmerkung: Nur diese Öffnung der Platte verwenden.

N.B.: Utiliser seulement ce trou de la plaque.

NOTA: Utilizar solamente este agujero de la pletina de anclaje.

N.B.: Należy używać wyłącznie tego otworu płyty.

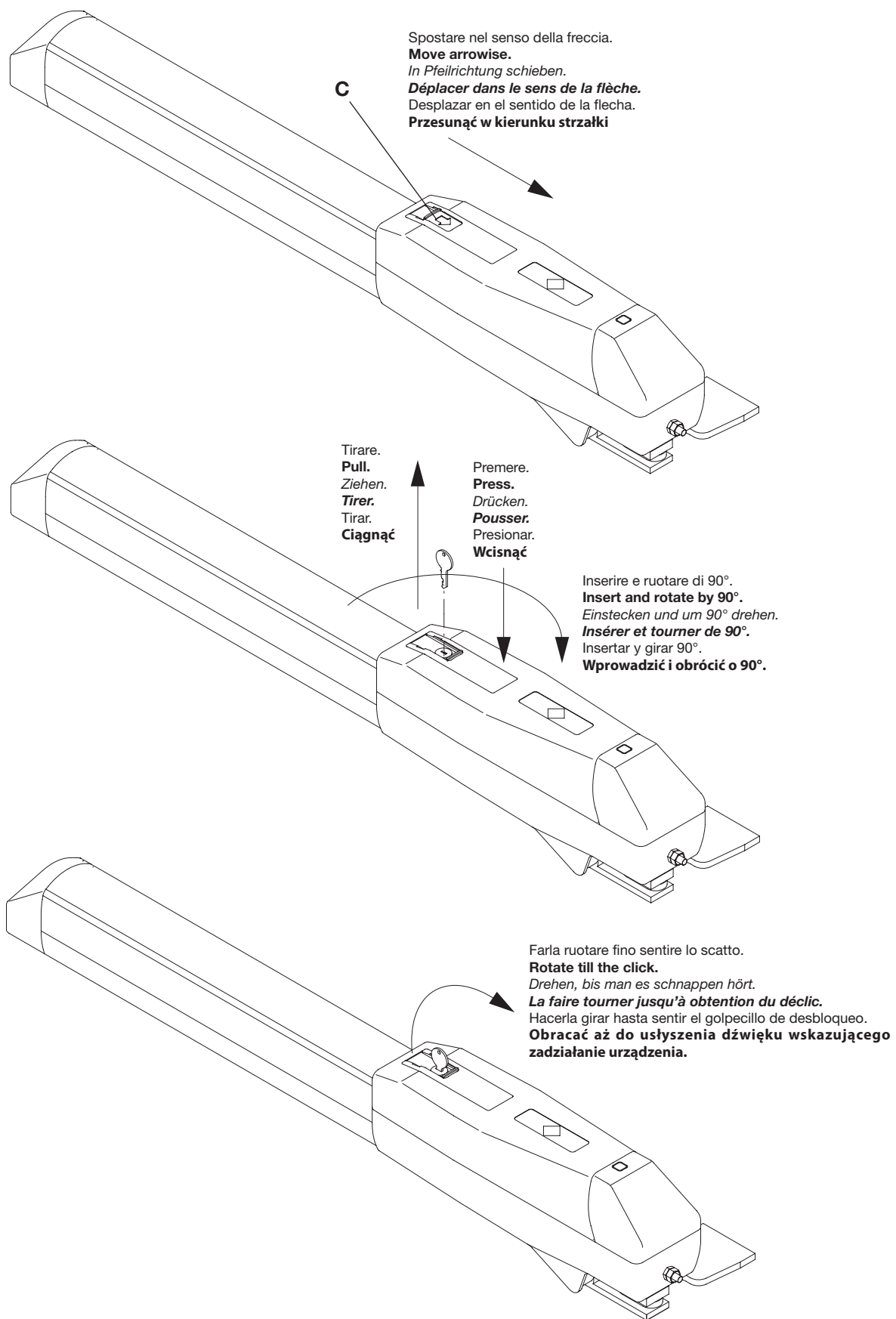
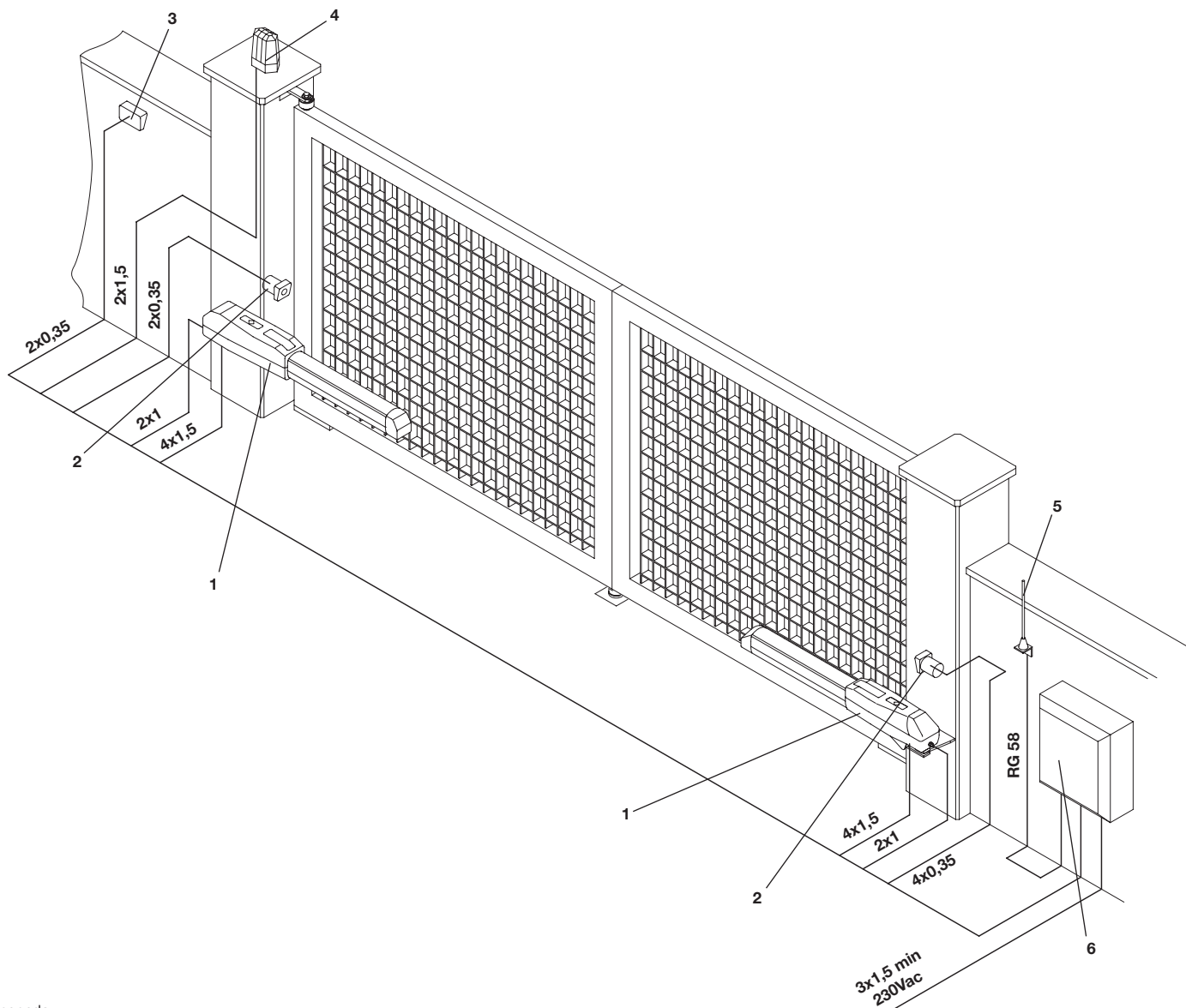

Fig.5



Legenda:

- 1 Motoriduttore DU.35L
- 2 Fotocellule SC.P50 (da incasso), SC.P50E (da esterno)
- 3 Selettore a chiave ID.SC o ID.SCE (da esterno) o tastiera digitale ID.PTD
- 4 Lampeggiante ID.LUX
- 5 Antenna LO.E1N (superreattiva) o LO.E1LUX (quarzata)
- 6 Centrale elettronica DA.93A

Legenda:

- 1 Motoreducer DU.35L
- 2 Photo-electric cells SC.P50 (built in), SC.P50E (external)
- 3 Key selector ID.SC or ID.SCE (external) or digital keyboard ID.PTD
- 4 Flash-light ID.LUX
- 5 Antenna LO.E1N (superreactive) or LO.E1LUX (quartz)
- 6 Electronic gearcase DA.93A

Zeichenerklärung:

- 1 Getriebemotor DU.35L
- 2 Fotozelle SC.P50 (eingelegt), SC.P50E (außenliegend)
- 3 Schlüssel-Selektor ID.SC oder ID.SCE (außenliegend) oder Digital-Tastatur ID.PTD
- 4 Blinker ID.LUX
- 5 Antenne LO.E1N (Superreaktiv) oder LO.E1LUX (Quartz)
- 6 Elektroschrank DA.93A

Légende:

- 1 Moteur-réducteur DU.35L
- 2 Photocellule SC.P50 (noyée) - SC.P50E (d'extérieur)
- 3 Selecteur à clé ID.SC ou ID.SCE (d'extérieur) ou clavier digital ID.PTD
- 4 Clignotant ID.LUX
- 5 Antenne LO.E1N (super-active) ou LO.E1LUX (au quartz)
- 6 Centrale électronique DA.93A

Leyenda:

- 1 Motorreductor DU.35L.
- 2 Fotocélulas SC.P50 (de empotrar), SC.P50E (de superficie).
- 3 Selectores a llave ID.SC o ID.SCE (de superficie).
- 4 Relampagueador ID.LUX.
- 5 Antena LO.E1N (superreactiva) o LO.E1LUX (cuarzada).
- 6 Central electrónica DA.93A.

Legenda:

- 1 Siłownik DU.35L
- 2 Fotokomórki SC.P50 (wbudowane), SC.P50E (zewnątrzne)
- 3 Wyłącznik kluczowy ID.SC lub ID.SCE (zewnątrzny) lub elektroniczna tablica przyciskowa ID.PTD
- 4 Lampa migocząca ID.LUX
- 5 Antena LO.E1N (supercząta) lub LO.E1LUX (kwarcowa)
- 6 Centralka elektroniczna DA.93A

N.B.: Tenere separati i cavi di potenza da quelli ausiliari.

N.B.: The power cables must be kept separated from the auxiliary cables.

Wichtig: Leistungskabel von Hilfskabeln getrennt halten.

N.B.: Séparer les câbles de puissance des câbles auxiliaires.

N.B.: Tener separados los cables de potencia de los auxiliares.

Uwaga: należy trzymać w oddali przewody zasilania od przewodów pomocniczych.

Introduzione

Ci congratuliamo con voi per aver scelto il motoriduttore DU.35L.

Tutti gli articoli della vasta gamma Benincà sono il frutto di una ventennale esperienza nel settore degli automatismi e di una continua ricerca di nuovi materiali e di tecnologie all'avanguardia.

Proprio per questo, oggi siamo in grado di offrire dei prodotti estremamente affidabili che, grazie alla loro potenza, efficacia e durata, soddisfano pienamente le esigenze dell'utente finale.

Tutti i nostri prodotti vengono costruiti in conformità alle norme vigenti e sono coperti da garanzia.

Inoltre, una polizza R.C. prodotti stipulata con primaria compagnia assicurativa copre eventuali danni a cose o persone causati da difetti di fabbricazione.

Notizie generali

Per un buon funzionamento delle automazioni in oggetto, il cancello da automatizzare dovrà rispondere alle seguenti caratteristiche:

- buona robustezza e rigidità
- le cerniere devono presentare giochi minimi e permettere che le manovre manuali siano dolci e regolari
- in posizione di chiusura le ante devono combaciare fra loro per tutta l'altezza.

1. Caratteristiche generali

Semplice ed affidabile può essere installato su qualsiasi cancello a battente fino a max. 5m per anta.

Armonico ed elegante è costruito interamente in alluminio. Il gruppo di riduzione robusto e ben collaudato lo rende affidabile e silenzioso. È inoltre dotato di finecorsa molto semplici e pratici da regolare e di sblocco d'emergenza a chiave personalizzata.

2. Arresti meccanici (fig. 1)

È indispensabile che il portone da automatizzare disponga di un arresto meccanico in chiusura; l'arresto meccanico diventa necessario anche in apertura quando non viene utilizzato l'apposito F.C.

3. Messa in posa dell'automatismo

3.1 Stabilire l'altezza dal suolo dell'automatismo (si consiglia il più centrato possibile rispetto al portone ed in corrispondenza di un solido trasverso). Saldare quindi la piastra P (se il pilastro è in muratura richiedere l'apposita staffa ad avvitare) rispettando le quote di fig. 2.

3.2 Con il portone in chiusura, saldare la staffa S allo stesso livello della piastra P (fig. 3) ad un trasverso del portone o ad altro elemento adeguatamente robusto; tener presente che in questa condizione il pistone non deve essere totalmente a fine corsa.

- Togliere quindi il riparo R ed il supporto morsettiera M.
- Inserire l'attuatore sul perno della staffa S.
- Inserire lo snodo posteriore U sulla piastra P ed inserirvi il perno V.
- Bloccare quest'ultimo con il dado autobloccante D. Serrare infine la vite T.

Nota

È possibile accedere con il cavo di alimentazione dalla parte inferiore dell'automatismo tramite uno dei due fori ivi predisposti; in questo caso usufruire del foro sulla piastra indicato in figura e fare attenzione che l'automatismo si fermi prima di tranciare il cavo.

4. Regolazione finecorsa (fig.4)

Per la regolazione del finecorsa in apertura procedere come segue:

- togliere il tappo T
- agire quindi sul dado D mediante una chiave esagonale a tubo da 10mm; ruotarlo in senso orario per anticipare l'intervento del finecorsa F, viceversa per posticiparlo.

5. Sblocco e manovra manuale

Come gli altri automatismi della gamma Benincà, anche il DU.35L è dotato di uno sblocco semplice e funzionale che permette la manovra manuale in assenza di energia elettrica. Per sbloccare l'automatismo procedere come segue: (vedi fig. 5):

- spostare il copriserratura C nel senso della freccia fino a vedere quest'ultima.
- Inserire la chiave personalizzata e ruotarla di 90°.
- Premere sul lato posteriore della portina P ed, aiutandosi poi tirandola dalla parte anteriore, farla ruotare fino a sentire lo scatto.

Per ripristinare il funzionamento abbassare la portina; la prima manovra ripristinerà il normale funzionamento.

N.B.: Se non si utilizza il finecorsa in apertura, è consigliabile portare il cancello in posizione prossima alla chiusura prima di ripristinare il funzionamento automatico.

ATTENZIONE

La polizza RC prodotti, che risponde di eventuali danni a cose o persone causati da difetti di fabbricazione, richiede la conformità dell'impianto alla normativa vigente e l'utilizzo di accessori originali Benincà.

Introduction

Thank you for choosing our DU.35L ratiomotor.

All items in the wide Benincà production range are the result of twenty-years' experience in the automatism sector and of continuous research for new materials and advanced technologies.

We are, therefore, in the position to offer highly reliable products that due to their power, effectiveness and useful life, fully satisfy the final user's requirements.

All our products are manufactured to the existing standard and are covered by warranty.

Possible injury to people or accidents caused by defects in construction are covered by a civil liability policy drawn up with one of the major insurance companies.

General information

For an efficient operation of these automatisms, the gate must have the following features:

- good stoutness and stiffness
- all hinges must have positive clearances and permit smooth and regular manual operations.
- when wings are closed their height have to fit together.

1. General features

The DU.35L electromechanical gate opener is simple and reliable and can be installed onto any swing-gate having up to 5m max wings. Harmonious and elegant it is made entirely in aluminium.

The stout and well tested reduction unit makes it reliable and noiseless. It is also equipped with simple and easily adjustable limit stops and an emergency release with personalised key.

2. Mechanical stops (fig. 1)

It is necessary that the gate to be automatised has got a mechanical stop when closing; this mechanical stop becomes necessary also when opening in case the suitable limit stop is not used.

3. Automatism positioning

3.1 Fix the distance from the ground of the automatism has (it is advisable it is in the middle of the gate and possibly close to a strong ledger). Now weld the plate P (if the pilaster is made of cement ask for the screwing flask) as per dimensions given on fig. 2).

3.2 When the gate is closing, weld the flask S at the same level of the plate P (fig. 3) to a gate ledger or to another stout element; please remember that in this condition the piston must not be totally at the end of its stroke.

- Remove then the protection R and the terminal board support M.
- Insert the back articulated joint U onto the plate P and insert the pivot V. Tighten the pivot through the self-blocking nut D.
- Tighten now the screw T.

Note

The power supply cable can be introduced into the lower part of the automatism, by means of one of the two holes situated there. If this is the case, use the plate hole indicated in the figure and make sure that the automatism stops before cutting the cable.

4. Limit stop adjustment (fig.4)

For the limit stop adjustment when opening, proceed as follows:

- remove cap T
- loosen nut D by means of a 10mm hexagon head socket spanner; turn the nut clockwise to advance the triggering of the limit switch F and anticlockwise to postpone triggering.

5. Release and manual move

As all the other automatisms in the Benincà production range, also the DU.35L has a simple and functional release which permits the manual move when there is no electricity. To release the automatism, please proceed as follows (see fig. 5):

- Move the lock-cover C until the arrow is visible.
- Insert the personalised key and rotate it by 90°.
- Press onto the back side of the door P and rotate it to a click by pulling from the front side.

In order to make it run again, lower the small door; the first manoeuvre will re-establish the manual operation.

P.N.: if the opening limit stop is not used, it is advisable to bring the gate in a position close to the closing one before re-establishing the automatic running.

CAUTION

The civil liability policy, which covers possible injuries to people or accidents caused by defects in construction, requires the system to be to existing standard and to use original Benincà accessories.

Einleitung

Wir danken Ihnen dafür, daß Sie sich für den DU.35L Gitteröffner entschieden haben.

Alle Produkte der umfangreichen Benincà Produktion sind das Ergebnis der zwanzigjährigen Erfahrungen im Bereich der Automation und der ständigen Erforschung von neuen Materialien und fortgeschrittenen Technologien.

Aus diesem Grund sind wir heute in der Lage, zuverlässige Produkte anzubieten, die, dank ihrer Stärke, Wirksamkeit und Haltbarkeit, den Anforderungen des Endverbrauchers völlig gerecht werden.

Alle Produkte sind nach Normen gefertigt und durch Garantie gedeckt.

Eventuelle Personen- oder Sachschäden, die durch Fertigungsfehler verursacht werden können, werden durch eine der wichtigsten Versicherungsgesellschaften gedeckt.

Allgemeine Information

Zum guten Betrieb der genannten Automation, muß das Gitter folgende Eigenschaften haben:

- Stärke und Festigkeit
- Die Scharniere müssen minimale Spiele aufweisen und die manuelle Öffnung und Schließung müssen in jedem Fall leicht sein.
- Bei der Schließung müssen die Flügel genau aufeinander passen

1. Allgemeine Eigenschaften

Der einfache und zuverlässige Automatismus kann an jedem Flügeltor von höchstens 5m je Flügel angebracht werden. Er hat eine harmonische und elegante Form und ist ganz aus Aluminium gebaut.

Die starke und gut eingefahrene Untersetzungseinheit macht ihn zuverlässig und leise. Außerdem ist er mit sehr einfachen und praktisch regulierbaren Endschaltern und Notfreigabe mit individuellem Schlüssel versehen.

2. Mechanische Endanschläge

Es ist unerlässlich, daß das zu automatisierende Tor einen mechanischen Halt beim Schließen hat; dieser ist auch beim Öffnen nötig, wenn der dazu bestimmte Endschalter nicht benutzt wird.

3. Anbringung des Automatismus

3.1 Die Höhe des Automatismus über dem Fußboden bestimmen (möglichst auf die Mitte des Tores und auf einen festen Querträger bezogen). Dann die Platte P anschweißen (wenn der Pfeiler gemauert ist, verlangen Sie den Anschraubbügel). Dabei die Maße von Bild 2 einhalten.

3.2 Bei geschlossenem Tor den Bügel S auf gleicher Höhe mit der Platte P (Bild 3) an einen Querträger des Tores oder an einen anderen entsprechend festen Teil schweißen und dabei bedenken, daß der Kolben in diesem Zustand nicht ganz auf Endanschlag stehen darf.

- Dann nehme man den Handschutz R und den Klemmbretthalter M ab.
- Den Trieb auf den Stift des Bügels S setzen. Das hintere Gelenk U auf die Platte P setzen und den Stift V einfügen; diesen mit der selbstsperrenden Mutter D sperren.
- Schließlich ziehen Sie Schraube T an.

Hinweis:

Über eine der Öffnungen, die im unteren Teil des Antriebs vorgesehen sind, kann das Versorgungskabel zugeführt werden. In diesem Fall ist die in der Abbildung gezeigte Öffnung in der Platte zu verwenden. Hierbei beachten, daß der Antrieb vor dem Kabel anhält, um eine Schnittgefahr zu vermeiden.

4. Einstellung des Endschalters (Bild 4)

Zur Einstellung des Endschalters beim Öffnen gehe man folgendermaßen vor:

- Stopfen T abnehmen.
- Mit einem Sechskantsteckschlüssel zu 10mm die Mutter D in den Uhrzeigersinn drehen, um das Einschalten des Endschalters F vorzuverlegen oder gegen den Uhrzeigersinn drehen, um das Einschalten zu verzögern.

5. Freigabe und Handbetrieb

Wie die anderen Automatismen von Benincà, ist DU.35L mit einer einfachen und praktischen Freigabe versehen, die Handbetrieb bei Stromausfall ermöglicht. Zur Freigabe des Automatismus gehe man so vor (siehe Bild 5):

- Schloßdeckel C in Pfeilrichtung schieben, bis der Pfeil sichtbar wird.
 - Den individuellen Schlüssel einstecken und um 90° drehen.
 - Auf die Rückseite des Türchens P drücken, dieses nach vorn ziehen und drehen, bis man es schnappen hört.
- Zur Wiederaufnahme des Betriebes das Türchen senken. Die erste Verschiebung stellt den normalen Betrieb wieder her.

Anmerkung: benutzt man den Endschalter nicht beim Öffnen, sollte man das Tor nahezu in Schließstellung bringen, bevor man den automatischen Betrieb wiederherstellt.

BITTE BEACHTEN

Die Versicherung deckt nur Personen- oder Sachschäden, die durch Fertigungsfehler verursacht werden und gilt nur bei Einsatz von Benincà Original-Ersatzteilen und wenn die Anlage der Normen entspricht.

Introduction

Nous ne pouvons que féliciter d'avoir porté votre choix sur le moto-réducteur DU.35L.

Vingt années d'expérience dans le secteur des automatismes ainsi que dans la recherche de nouveaux matériaux et technologies de pointe, nous ont permis de développer tous les nombreux articles de la gamme Benincà. Pour ces raisons, nous sommes en mesure de proposer des produits extrêmement fiables et qui grâce à leurs puissances, performances et longévité, répondent aux exigences des utilisateurs.

Tous nos produits sont construits selon les normes en vigueur et sont garantis.

En plus, une police d'assurance responsabilité civile garantie la couverture d'éventuels sinistres à personnes ou objets causés par les défauts de fabrication.

Notice générales

Pour un bon fonctionnement de l'automatisme en object, la porte basculante doit avoir les suivantes caractéristiques:

- bonne robustesse et rigidité
- les charnières doivent avoir un moindre jeu pour permettre que les manoeuvres soient aisées et régulières.
- en position de fermeture, les portes doivent parfaitement coïncider entre elles et sur toute la hauteur.

1. Caractéristiques générales

Simple et fiable, il peut être installé sur tout type de portail à battant de dimension maximum de 5m par porte. Harmonique et élégant, il est entièrement construit en aluminium.

Le groupe de réduction robuste et complètement testé le rend fiable et silencieux. De plus il est équipé de fins de course très simples et pratiques à régler et de déblocage d'arrêt d'urgence à clé personnalisé.

2. Arrêts mécaniques (fig. 1)

Il est indispensable que le portail à automatiser dispose d'un arrêt mécanique en fermeture. L'arrêt mécanique devient nécessaire aussi en ouverture quand le F.C. spécial n'est pas utilisé.

3. Mise en place de l'automatisme

3.1 Établir la hauteur par rapport au sol de l'automatisme (nous vous conseillons de la déterminer la plus centrée possible par rapport au portail et en correspondance d'une traverse solide). Souder donc la plaque P (si le pilier est en béton demander la patte appropriée à visser) en respectant les côtes de la fig. 2.

3.2 Avec le portail en fermeture, souder la patte S au même niveau de la plaque P (fig. 3) à une traverse du portail ou à un autre élément de robustesse adéquate: veuillez tenir compte que dans cette condition le piston ne doit pas être totalement en fin de course.

- Enlever donc la protection R et le support de la barrette M.
- Insérer le réalisateur sur la tige de la patte S.
- Insérer le joint à rotule postérieur U sur la plaque P et insérer la tige V.
- Bloquer cette dernière avec l'écrou auto bloquant D.
- Serrer enfin la vis T.

Note

Il est possible d'accéder avec le câble d'alimentation par la partie inférieure de l'automatisme au moyen de l'un des deux trous spécialement prédisposés; dans ce cas, il faut utiliser le trou sur la plaque indiqué dans la figure et faire attention à ce que l'automatisme s'arrête avant de couper le câble.

4. Réglage du fin de course (fig. 4)

Pour le réglage du fin de course en ouverture procéder comme suit:

- Retirer le bouchon T;
- Intervenir ensuite sur l'écrou D à l'aide d'une clé à tube hexagonale de 10mm; le tourner dans le sens des aiguilles d'une montre pour anticiper l'intervention du fin de course F et dans le sens contraire pour la différer.

5. Déblocage et manoeuvre manuelle

Comme pour les autres automatismes de la gamme Beninca, le DU.35L est équipé d'un déblocage simple et fonctionnel qui permet la manoeuvre manuelle en absence d'énergie électrique.

Pour débloquer l'automatisme procéder comme suit (voir fig. 5):

- déplacer le couvre serrure C dans le sens de la flèche jusqu'à voir cette dernière.
- Insérer la clé personnalisée et la tourner de 90°.
- Pousser sur le côté postérieur de la porte P et en s'aidant par la suite en la tirant du côté antérieur, la faire tourner jusqu'à obtention du déclic.

Pour rétablir le fonctionnement, abaisser la porte. La première manoeuvre rétablira le fonctionnement normal.

N.B.: Si on n'utilise pas le fin de course en ouverture, il est conseillé de mettre le portail dans une position proche de la fermeture avant de rétablir le fonctionnement automatique.

ATTENTION

Pour que la police d'assurance R.C. réponde à d'éventuels sinistres causés à choses ou personnes, en cas de défauts de fabrication, il faut que le montage soit réalisé suivant les normes en vigueur et que soient utilisés des accessoires Benincà.

Introducción

Nos congratulamos con vd. por haber elegido el motorreductor DU.35L.

Todos los artículos de la vasta gama Benincà son el fruto de una veinteañal experiencia en el sector de los automatismos y de una continua búsqueda de nuevos materiales y de tecnología de vanguardia.

Precisamente por esto, hoy nos encontramos en situación de poder ofrecer productos extremadamente fiables que, gracias a su potencia, eficacia y duración, satisfacen plenamente las exigencias del usuario final. Todos nuestros productos están contruidos de conformidad con la norma y están garantizados. Además, una póliza R.C. productos, estipulada con una de las principales compañías de seguros, cubre eventuales daños a personas o cosas causados por defecto de fabricación.

Noticias generales

Para un buen funcionamiento de las automatizaciones en cuestión, la cancela a automatizar deberá responder a las siguientes características:

- Buena robustez y rigidez
- Las bisagras deben presentar un mínimo juego y permitir que las maniobras manuales sean suaves y regulares.
- En posición cerrada las hojas deben quedar al mismo nivel en altura.

1. Características generales

Simple y fiable puede ser instalado sobre cualquier cancela de batiente de hasta 5mts. por hoja.

Armónico y elegante está contruido totalmente en aluminio. El grupo de reducción, robusto y bien comprobado, lo hace fiable y silencioso. Está además provisto de finales de carrera muy simple y prácticos de regular y de desbloqueo de emergencias con llave personalizada.

2. Topes mecánicos (fig. 1)

Es indispensable que la puerta para automatizar disponga de un tope mecánico en el cierre; el tope mecánico resulta necesario también en apertura cuando no se utiliza el correspondiente F.C.

3. Posicionamiento del automatismo

3.1 Establecer la altura del suelo para el automatismo (se aconseja lo más centrado posible con respecto a la puerta y en correspondencia con un sólido travesaño). Soldar entonces la pletina P (si el pilar no es metálico requiere la correspondiente placa de atornillar) respetando las cotas de la fig.2.

3.2 Con la puerta cerrada, soldar la pletina S al mismo nivel de la placa P (fig. 3) a un travesaño de la puerta o a otro elemento adecuadamente robusto; se debe tener en cuenta que esta condición el pistón no debe estar totalmente en el final de carrera.

- Quitar a continuación la tapa R y el soporte de bornes M.
- Insertar el operador sobre el perno de la placa S.
- Insertar la articulación posterior U sobre la placa P y pasarles el perno V.
- Bloquear éste último con la tuerca autoblocante D.
- Atornillar finalmente el tornillo T.

Nota

Es posible acceder con la manguera de alimentación a la parte inferior del automatismo mediante uno de los agujeros predispuestos para ello; en este caso aprovechar el agujero de la placa indicado en la figura y tener cuidado que el automatismo se pare antes de cortar la manguera.

4. Regulación del final de carrera (fig.4)

Para la regulación del final de carrera en apertura proceder como sigue:

- Quitar el tapón T.
- Actuar seguidamente sobre la tuerca D con una llave hexagonal de tubo de 10mm; girar la tuerca en sentido horario para adelantar la actuación del final de carrera F, en sentido antihorario para retrasarla.

6. Desbloqueo y maniobra manual

Como los demás automatismos de la gama Benincà el DU.35L está provisto de un desbloqueo simple y funcional que permite la maniobra manual en ausencia de energía eléctrica. Para desbloquear el automatismo proceder como sigue (vease fig.5):

- Desplazar el cubrecerradura C en el sentido de la flecha hasta ver ésta última.
- Meter la llave personalizada y girarla 90°.
- Presionar sobre el lado posterior de la puentecilla P y ayudándose después tirar de la parte anterior, haciéndola girar hasta sentir el golpecillo de desbloqueo.

Para restablecer el funcionamiento bajar la puentecilla; la primera maniobra restablecerá el normal funcionamiento.

NOTA: Si no se utiliza el final de carrera en apertura, es aconsejable poner la cancela en posición próxima al cierre antes de restablecer el funcionamiento automático.

ATENCIÓN

La póliza RC productos, que responde de eventuales daños a personas o cosas causados por defectos de fabricación, requiere la conformidad de la instalación según la normativa y la utilización de accesorios originales Benincà.

Wstęp

Gratulujemy Państwu wyboru siłownika DU.35L. Wszystkie urządzenia szerokiej gamy produktów Benincà są wynikiem dwudziestoletniego doświadczenia w sektorze automatyzacji oraz ciągłych poszukiwań nowych materiałów i nowoczesnej technologii. Właśnie dzięki temu jesteśmy w stanie oferować produkty dające wysoki stopień zaufania, które dzięki swojej mocy, skuteczności działania i trwałości są w stanie w pełni zadowolić wymagania użytkownika.

Wszystkie nasze produkty wykonywane są zgodnie z przepisami obowiązujących norm i podlegają gwarancji.

Ponadto gwarantowane są dodatkowo przez polisę ubezpieczeniową odpowiedzialności cywilnej podpisaną z jedną ze znanych firm ubezpieczeniowych, pokrywającą ewentualne szkody na rzecz osób lub rzeczy wynikłe na skutek wad fabrycznych.

Uwagi ogólne

W celu zapewnienia prawidłowego działania urządzenia automatyzacji, brama, na której będzie zamontowane musi odpowiadać niżej wymienionym parametrom:

- solidna i sztywna konstrukcja
- zawiasy muszą mieć odpowiedni luz pozwalający na dokonanie manewru ręcznego w sposób regularny i nie wymagający użycia siły
- w pozycji zamknięcia skrzydła bramy muszą przylegać do siebie na całej ich długości.

1. Podstawowe parametry urządzenia

Urządzenie proste i skuteczne w działaniu, może być zainstalowane na jakiegokolwiek bramie skrzydłowej o szerokości skrzydła maks. 3 m. Eleganckie, o zharmonizowanej formie, wykonane całkowicie z aluminium. Zespół siłownika jest solidny i sprawdzony w działaniu, co zapewnia jego skuteczność i cichą pracę. Wyposażony jest w wyłącznik krańcowy o prostej konstrukcji i łatwej regulacji oraz w system odblokowania bezpieczeństwa na klucz osobisty.

2. Zatrzymanie mechaniczne (rys. 1)

Konieczne jest, żeby brama, która ma być automatyzowana, posiadała mechaniczne urządzenie zatrzymywania biegu w fazie zamykania; takie samo mechaniczne urządzenie zatrzymywania konieczne jest w fazie otwierania, jeżeli nie jest używany odpowiedni wyłącznik krańcowy.

3. Instalowanie urządzenia automatyzacji

3.1 W pierwszej kolejności należy ustalić na jakiej wysokości od podłoża będzie zamontowane urządzenie automatyzacji (sugeruje się pozycję możliwie najbardziej wycelowaną w stosunku do bramy, najlepiej na solidnej poprzecznicy). Następnie należy przyspawać płytę P (jeżeli słupek jest murowany, konieczny jest odpowiedni wspornik przykręcany) zgodnie z wymiarami podanymi na rys. 2.

3.2 Przy bramie zamkniętej należy przyspawać do poprzecznicy bramy lub innego solidnego elementu konstrukcji wspornik S na tym samym poziomie co płyta P (rys. 3); należy pamiętać, że w tej sytuacji tłok nie może być w pozycji odpowiadającej pełnemu zadziałaniu wyłącznika krańcowego.

- Następnie należy odjąć osłonę R oraz obudowę skrzynki zaciskowej.
- Umocować siłownik na sworzniu wspornika S.
- Zamontować przegub tylny U na płycie P i wprowadzić sworzeń V.
- Zamocować ten ostatni przy pomocy nakrętki samoblokującej D. Dokręcić śrubę T.

Uwaga

Można wprowadzić przewód zasilania w dolnej części urządzenia automatyzacji przeprowadzając go przez jeden z wywierconych otworów; w tym przypadku należy wykorzystać otwór na płycie wskazany na rysunku, zwracając uwagę, żeby urządzenie zatrzymało się w sposób uniemożliwiający przecięcie przewodu.

4. Regulowanie wyłącznika krańcowego (rys.4)

W celu wyregulowania wyłącznika krańcowego należy postępować tak jak podano poniżej.

- zdjęć zaślepkę T
- następnie przy pomocy klucza rurowego sześciokątnego 10 mm należy obracać nakrętkę D, w kierunku zgodnym z kierunkiem obrotu wskazówek zegara w celu wyprzedzenia operacji zadziałania wyłącznika krańcowego lub w kierunku odwrotnym w celu opóźnienia tej operacji.

5. Odblokowanie i manewr ręczny

Taka jak w przypadku innych urządzeń gamy produktów Benincà, również DU.35L wyposażony jest w proste i funkcjonalne urządzenie odblokowania, które pozwala na dokonanie manewru ręcznego w przypadku wystąpienia braku energii elektrycznej. W celu odblokowania urządzenia automatyzacji należy postępować tak jak podano poniżej (zobacz rys. 5).

- odchylić zaślepkę zamka C w kierunku strzałki aż do odsłonięcia zamka.
- Wprowadzić klucz osobisty i obrócić go o 90°.
- Nacisnąć tylną ścianę drzwiczek P, a następnie pociągając je od strony przedniej obracać aż do usłyszenia dźwięku oznaczającego zadziałanie mechanizmu.

W celu przywrócenia działania należy obniżyć drzwiczki – pierwszy manewr przywróci normalne działanie urządzenia automatyzacji.

N.B.: Jeżeli używany jest wyłącznik krańcowy otwierania, przed przywróceniem działania automatycznego sugeruje się ustawienie bramy w pozycji prawie zamkniętej.

UWAGA

Polisa odpowiedzialności cywilnej w odniesieniu do produktów, która pokrywa ewentualne koszty za szkody na rzecz osób i rzeczy spowodowane wadami fabrycznymi wymaga, żeby cała instalacja wykonana była zgodnie z obowiązującymi normami oraz zastosowania oryginalnych akcesoriów firmy Benincà.

DU.35L

Libro istruzioni per l'utente - User's handbook
Handbuch für den Verbraucher - Manuel d'instructions pour l'utilisateur
Manual de instrucciones para el usuario - Książeczka z instrukcjami dla użytkownika

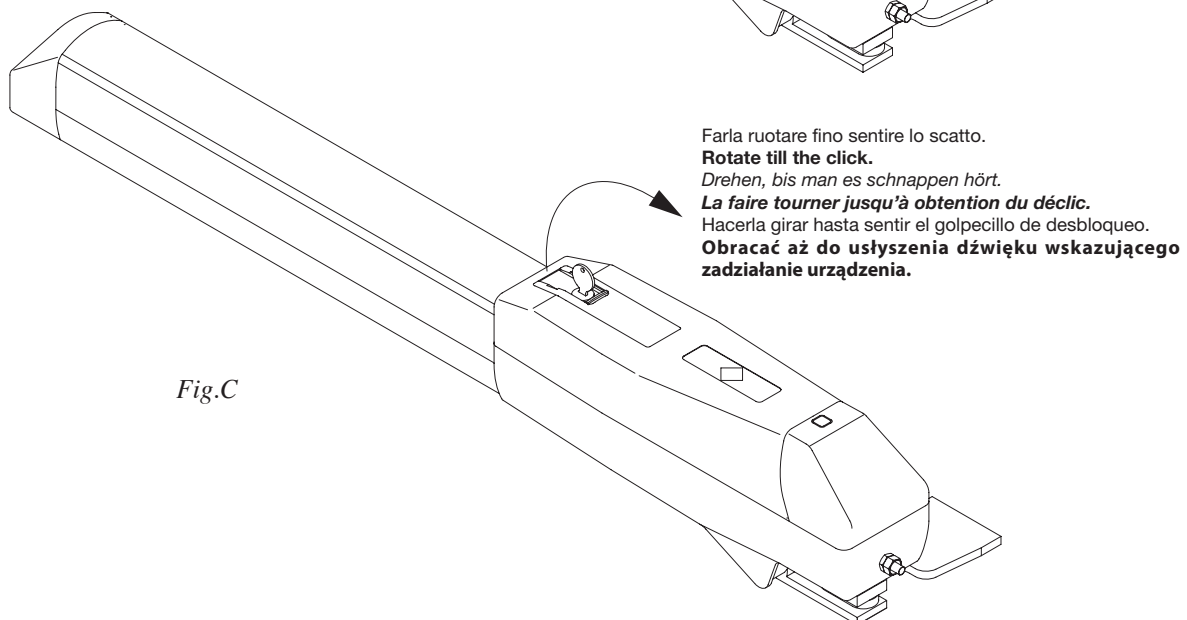
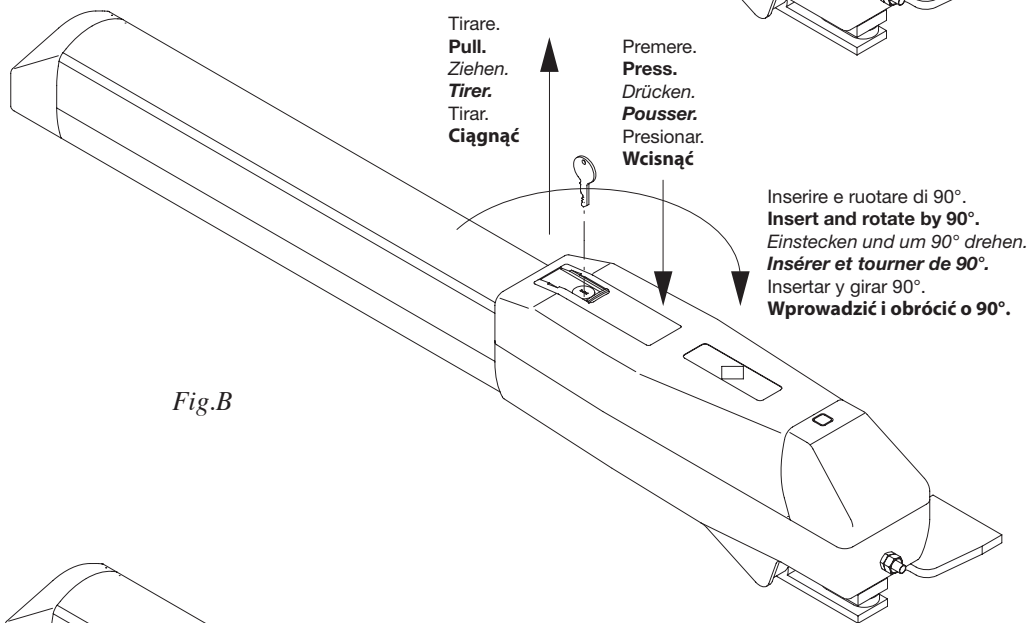
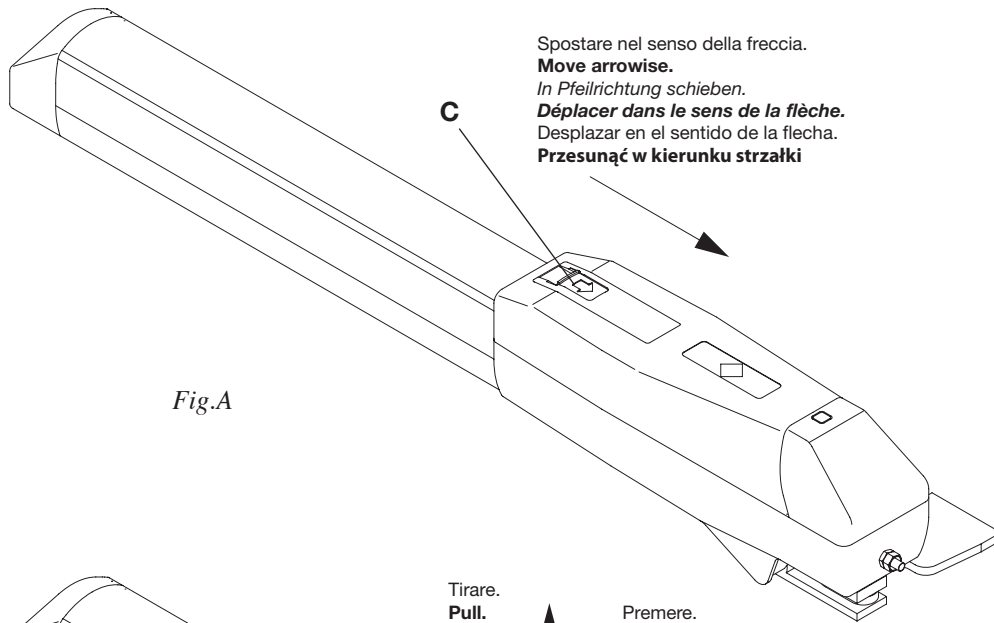

Norme di sicurezza

- Non sostare nella zona di movimento delle ante.
- Non lasciare che i bambini giochino con i comandi o in prossimità delle ante.
- In caso di anomalie di funzionamento non tentare di riparare il guasto ma avvertire un tecnico specializzato.

Manovra manuale e d'emergenza

In caso di mancanza dell'energia elettrica o di guasto, per azionare manualmente le ante procedere come segue (riferirsi alle figure A,B,C):

- spostare il copriserratura C nel senso della freccia fino a vedere quest'ultima.
- Inserire la chiave personalizzata e ruotarla di 90°.
- Premere sul lato posteriore della portina P ed, aiutandosi poi tirandola dalla parte anteriore, farla ruotare fino a sentire lo scatto.

Per ripristinare il funzionamento abbassare la portina; la prima manovra ripristinerà il normale funzionamento.

N.B.: Se non si utilizza il finecorsa in apertura, è consigliabile portare il cancello in posizione prossima alla chiusura prima di ripristinare il funzionamento automatico.

Manutenzione

- Controllare periodicamente l'efficienza dello sblocco manuale di emergenza.
- Astenersi assolutamente dal tentativo di effettuare riparazioni, potreste incorrere in incidenti; per queste operazioni contattare un tecnico specializzato.
- L'attuatore non richiede manutenzioni ordinarie, tuttavia è necessario verificare periodicamente l'efficienza dei dispositivi di sicurezza e le altre parti dell'impianto che potrebbero creare pericoli in seguito ad usura.

Smaltimento

Qualora il prodotto venga posto fuori servizio, è necessario seguire le disposizioni legislative in vigore al momento per quanto riguarda lo smaltimento differenziato ed il riciclaggio dei vari componenti (metalli, plastiche, cavi elettrici, ecc.); è consigliabile contattare il vostro installatore o una ditta specializzata ed abilitata allo scopo.

Attenzione

Tutti i prodotti Benincà sono coperti da polizza assicurativa che risponde di eventuali danni a cose o persone causati da difetti di fabbricazione, richiede però la marcatura CE della "macchina" e l'utilizzo di componenti originali Benincà.

Safety rules

- *Do not stand in the movement area of the gate.*
- *Do not let children play with controls and near the gate.*
- *Should operating faults occur, do not attempt to repair the fault but call a qualified technician.*

Manual and emergency manoeuvre

In the event of a power cut or breakdown, proceed as follows to operate the wings manually (refer to figures A,B,C):

- *Move the lock-cover C until the arrow is visible.*
- *Insert the personalised key and rotate it by 90°.*
- *Press onto the back side of the door P and rotate it to a click by pulling from the front side.*

In order to make it run again, lower the small door; the first manoeuvre will re-establish the manual operation.

P.N.: if the opening limit stop is not used, it is advisable to bring the gate in a position close to the closing one before re-establishing the automatic running.

Maintenance

- *Every month check the good operation of the emergency manual release.*
- *It is mandatory not to carry out extraordinary maintenance or*

repairs as accidents may be caused. These operations must be carried out by qualified personnel only.

- *The operator is maintenance free but it is necessary to check periodically if the safety devices and the other components of the automation system work properly. Wear and tear of some components could cause dangers.*

Waste disposal

If the product must be dismantled, it must be disposed according to regulations in force regarding the differentiated waste disposal and the recycling of components (metals, plastics, electric cables, etc.). For this operation it is advisable to call your installer or a specialised company.

Warning

All Benincà products are covered by insurance policy for any possible damages to objects and persons caused by construction faults under condition that the entire system be marked CE and only Benincà parts be used.

Sicherheitsvorschriften

- Nicht im Öffnungsbereich verweilen.
- Kinder nicht mit den Steuerungen oder in der Nähe des Tores spielen lassen.
- Bei Funktionsausfällen nicht versuchen, den Schaden selber zu beheben, sondern den Techniker rufen.

Manuelle Bedienung und Notbetrieb

Um das Tor im Falle eines Stromausfalls oder einer Betriebsstörung von Hand betätigen zu können, die Entriegelung wie folgt einsetzen (siehe Abbildungen A, B, C):

- Schloßdeckel C in Pfeilrichtung schieben, bis der Pfeil sichtbar wird.
- Den individuellen Schlüssel einstecken und um 90° drehen.
- Auf die Rückseite des Türchens P drücken, dieses nach vorn ziehen und drehen, bis man es schnappen hört.

Zur Wiederaufnahme des Betriebes das Türchen senken. Die erste Verschiebung stellt den normalen Betrieb wieder her.

Anmerkung: benutzt man den Endschalter nicht beim Öffnen, sollte man das Tor nahezu in Schließstellung bringen, bevor man den automatischen Betrieb wiederherstellt.

Wartung

- Monatliche Kontrolle der manuellen Notentriegelung
- Es ist absolut untersagt, selbstständig Sonderwartung oder Reparaturen vorzunehmen, da Unfälle die Folge sein können; wenden Sie sich an den Techniker.
- Der Antrieb braucht keine ordentliche Unterhaltung aber es ist periodisch notwendig die Leistungsfähigkeit der Sicherheitsvorrichtungen und die andere Teile des Anlages zu prüfen. Sie könnten durch Abnutzung Gefahr hervorbringen.

Entsorgung

Wird das Gerät außer Betrieb gesetzt, müssen die gültigen Gesetzesvorschriften zur differenzierten Entsorgung und Wiederverwendung der Einzelkomponenten, wie Metall, Plastik, Elektrokabel, usw., beachtet werden. Rufen Sie Ihren Installateur oder eine Entsorgungsfirma.

Achtung

Alle Produkte BENINCA' wurden mit einem Versicherungsschein versehen, der alle eventuellen Schäden an Dingen oder Personen abdeckt, die durch Herstellungsdefekte hervorgerufen wurden, vorausgesetzt, das Gerät besitzt die Kennzeichnung EU und es wurden original BENINCA' Einzelkomponenten verwendet.

Normes de sécurité

- *Ne vous arrêtez jamais dans la zone de mouvement des portes.*
- *Ne laissez pas les enfants jouer avec les commandes ou à proximité des portes.*
- *En cas d'anomalies de fonctionnement, n'essayez pas de réparer*

la panne mais contactez un technicien spécialisé.

Manœuvre manuelle et d'urgence

En cas de coupure de courant ou de panne, pour actionner manuellement les vantaux, procéder de la façon suivante (se référer aux figures A,B,C) :

- déplacer le couvre serrure C dans le sens de la flèche jusqu'à voir cette dernière.
- Insérer la clé personnalisée et la tourner de 90°.
- Pousser sur le côté postérieur de la porte P et en s'aidant par la suite en la tirant du côté antérieur, la faire tourner jusqu'à obtention du déclic.

Pour rétablir le fonctionnement, abaisser la porte. La première manœuvre rétablira le fonctionnement normal.

N.B.: Si on n'utilise pas le fin de course en ouverture, il est conseillé de mettre le portail dans une position proche de la fermeture avant de rétablir le fonctionnement automatique.

Maintenance

- Contrôler tous les mois le bon état du déverrouilleur manuel d'urgence.
- S'abstenir impérativement de toute tentative d'effectuer des maintenances extraordinaires ou des réparations, sous risque d'accident. Contactez un technicien spécialisé pour ces opérations.
- L'actuateur ne demande pas de manutention ordinaire mais il faut vérifier périodiquement l'efficacité des dispositifs de sécurité et les autres parties de l'installation qui puissent créer dangers à cause d'usure.

Démolition

Au cas où le produit serait mis hors service, il est impératif de se conformer aux lois en vigueur pour ce qui concerne l'élimination différenciée et le recyclage des différents composants (métaux, matières plastiques câbles électriques, etc...) contactez votre installateur ou une firme spécialisée autorisée à cet effet.

Attention

Tous les produits Benincà sont couverts par une police d'assurance qui répond d'éventuels préjudices corporels ou matériels provoqués à cause de défauts de fabrication, mais qui requiert toutefois le marquage CE de la "machine" et l'utilisation de pièces de rechange d'origine Benincà.

Normas de seguridad

- No pararse en la zona de movimiento de las hojas.
- No dejar que los niños jueguen con los mando o en proximidad de las hojas.
- En caso de anomalías de funcionamiento no intentar reparar la avería sino que avisar a un técnico especializado.

Maniobra manual y de emergencia

De fallar el suministro de energía eléctrica o en caso de avería y para accionar manualmente las puertas, hay que hacer lo siguiente (tener como referencia las figuras A,B,C):

- Desplazar el cubrecerradura C en el sentido de la flecha hasta ver ésta última.
- Meter la llave personalizada y girarla 90°.
- Presionar sobre el lado posterior de la puentecilla P y ayudándose después tirar de la parte anterior, haciéndola girar hasta sentir el golpecillo de desbloqueo.

Para restablecer el funcionamiento bajar la puentecilla; la primera maniobra restablecerá el normal funcionamiento.

NOTA: Si no se utiliza el final de carrera en apertura, es aconsejable poner la cancela en posición próxima al cierre antes de restablecer el funcionamiento automático.

Mantenimiento

- Controlar periódicamente la eficiencia del desbloqueo manual de emergencia.
- Abstenerse absolutamente de intentar efectuar reparaciones, podrían incurrir en accidentes; para estas operaciones contactar

con un técnico especializado.

- El operador no requiere mantenimiento habitual, no obstante es necesario verificar periódicamente la eficiencia de los dispositivos de seguridad y las otras partes de la instalación que pudiesen crear peligros a causa del desgaste.

Eliminación de aguas sucias

Cada vez que el producto esté fuera de servicio, es necesario seguir las disposiciones legislativas en vigor en ese momento en cuanto concierne a la eliminación de suciedad y al reciclaje de varios componentes (metales, plásticos, cables eléctricos, etc.), es aconsejable contactar con su instalador o con una empresa especializada y habilitada para tal fin.

Atención

Todos los productos Benincà están cubiertos por una póliza de seguros que responde de eventuales daños a personas o cosas, causados por defectos de fabricación, requiere sin embargo la marca CE de la "máquina" y la utilización de componentes originales Benincà.

Normy bezpieczeństwa

- Starać się nie przebywać w obszarze posuwu skrzydeł.
- Niedopuszczać aby dzieci bawiły się sterownikami lub w pobliżu skrzydeł bramy.
- W przypadku niewłaściwego funkcjonowania nie starać się samemu dokonywać naprawy a powiadomić o fakcie technika wyspecjalizowanego.

Sterowanie ręczne i awaryjne

W przypadku braku dopływu energii elektrycznej podczas awarii, dla ręcznego sterowania skrzydeł bramy należy postępować według poniższych wskazówek (opierać się na przykładach podanych na rysunkach A,B,C):

- odchylić zaślepkę zamka C w kierunku strzałki aż do odsłonięcia zamka.
- Wprowadzić klucz osobisty i obrócić go o 90°.
- Nacisnąć tylną ścianę drzwiczek P, a następnie pociągając je od strony przedniej obracać aż do usłyszenia dźwięku oznaczającego zadziałanie mechanizmu.

W celu przywrócenia działania należy obniżyć drzwiczki – pierwszy manewr przywróci normalne działanie urządzenia automatyzacji.

N.B.: Jeżeli używany jest wyłącznik krańcowy otwierania, przed przywróceniem działania automatycznego sugeruje się ustawienie bramy w pozycji prawie zamkniętej.

Konserwacja

- Sprawdzać okresowo sprawność działania ręcznego mechanizmu odblokowującego i bezpieczeństwa.
- Nie starać się w żadnym wypadku dokonywać napraw samemu z racji na możliwość ulegnięcia wypadkowi, w celu naprawy należy skontaktować się z technikiem wyspecjalizowanym.
- Siłownik nie wymaga normalnej konserwacji, tym niemniej wskazane jest okresowe sprawdzanie sprawności działania elementów bezpieczeństwa i pozostałych części instalacji, mogących stanowić zagrożenie z racji na stan zużycia.

Eliminacja i demolowanie

W przypadku gdy urządzenie nie nadaje się już do dalszego użytkowania, w celu pozbycia się go należy ściśle przestrzegać obowiązujących w danym momencie norm prawnych regulujących zróżnicowany rozkład na części i odzyskiwanie niektórych elementów składowych (metale, plastik, kable elektryczne, itp.); wskazane jest skontaktowanie się z instalatorem lub wyspecjalizowaną firmą, autoryzowaną do tego rodzaju prac.

Uwaga

Wszystkie produkty Benincà objęte są polisą ubezpieczeniową na pokrycie szkód poniesionych przez rzeczy lub osoby w wyniku wad produkcyjnych, pod warunkiem że urządzenia posiadają oznakowanie CE i oryginalne części Benincà.

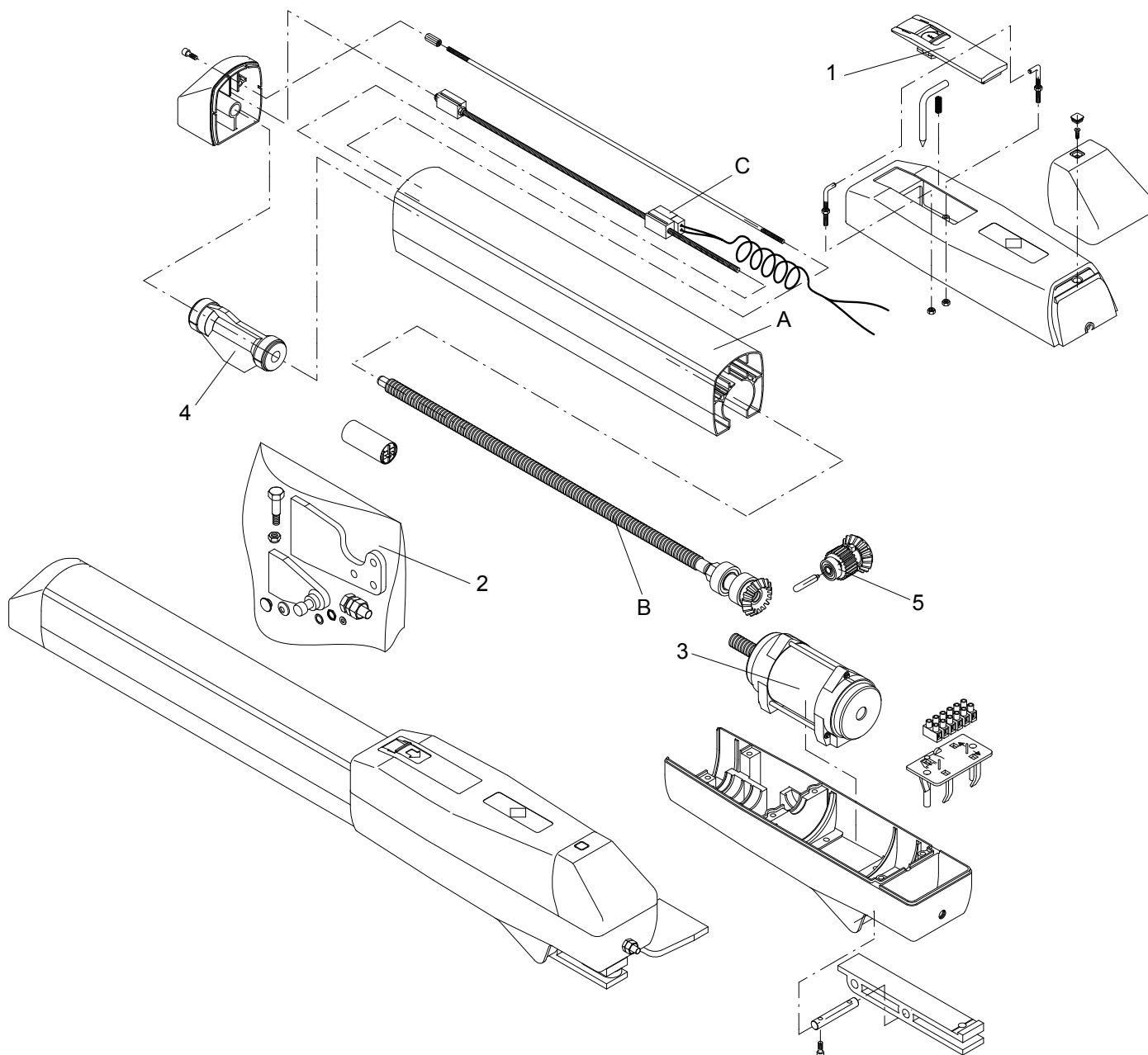

| Pos. | DU.35L | | | | | | Cod. |
|------|--|----------------------|--------------------|----------------------|------------------|------------------|---------|
| | Denominazione - Description - Bezeichnung - Dénomination - Denominación - Określenie | | | | | | |
| A | Tubo all. DU.35L | Guide | <i>Führung</i> | Guide | Guía aluminio | Rura | 9686148 |
| B | Vite s. f. DU.35L | Screw | <i>Schraube</i> | Vis sans fin | Tornillo sin fin | Śruba dwustronna | 9686149 |
| C | Finecorsa DU.35L | Limit stop | <i>Endschalter</i> | Fin de course | Final de carrera | Krańcówka | 9686147 |
| 1 | Leva di sblocco | Release lever | <i>Hebel</i> | Levier | Pal. de desbloq. | Dźwigienska | 9686054 |
| 2 | Blister | Blister | <i>Blister</i> | Blister | Blister | Blister | 9686078 |
| 3 | Motore | Motor | <i>Motor</i> | Moteur | Motor | Silnik | 9686053 |
| 4 | Supporto | Support | <i>Stütze</i> | Support | Soporte | Zaczepek | 9686052 |
| 5 | Ingranaggio | Release gear | <i>Zahnrad</i> | Engrenage | Engranaje | Koło zębate | 9686051 |

BENINCA®