



T3301ML

rev.0304

Control d'accès
autonome
par clavier à codes

Stadio Plus



manuel d'installation

Nous tenons, tout d'abord à vous remercier et à vous féliciter pour l'acquisition de ce produit fabriqué par Golmar.

La technologie avancée des composants qui constitue ce produit ainsi que notre certification ISO9001, assurent aux clients et utilisateurs un haut niveau de prestations et une satisfaction totale dans le fonctionnement de ce contrôle d'accès.

Afin de bénéficier, dès sa mise en route, de toutes les fonctionnalités de ce produit, nous vous recommandons vivement de suivre attentivement ce manuel d'instructions.

CARACTÉRISTIQUES DU SYSTÈME

- ☛ Module de control d'accès autonome par clavier codé.
- ☛ Alimentation 12Vc.a. ou 18Vc.c. et entrée pour batterie de 12Vc.c. sans chargeur.
- ☛ Intégrable en plaque de rue 'Stadio Plus' quel que soit le type d'installation.
- ☛ 2 relais à 8 codes chaque et 1 code panique indépendant.
- ☛ Codes programmables à 4, 5 ou 6 termes.
- ☛ Relais 1: programmable NO ou NF mode impulsion ou bistable (puissance max. admissible 60W).
- ☛ Relais 2: 3 contacts mode impulsion (puissance max. admissible 60W).
- ☛ Temps d'activation de mode impulsion programmable pour chaque relais entre 1 et 20 secondes.
- ☛ Mode blocage de sécurité:
 - ☛ Blocage de 3 min. après la saisie de 3 codes erronés dans un intervalle de temps < 15 min.
 - ☛ Blocage de 6 min. après la saisie de 3 codes erronés intervient après un 1er blocage de 3 min.
 - ☛ Blocage de 12 minutes au maximum ensuite.

INSTALLATION AVEC PLAQUES 'STADIO PLUS'

- ☛ Si le module clavier codé est intégré dans un montage de plaque de rue 'Stadio Plus', suivre les instructions de montage de la notice de la plaque de rue. Dans ce cas ne pas tenir en compte des explications pages 19 et 20 de ce manuel.

INDEX

Introduction	17	Entrée et sortie du mode programmation	22
Caractéristiques du système	17	Structure et séquence de la programmation	22
Installation avec plaques 'Stadio Plus'	17	Champs de la programmation	23 à 24
Index	17	Fonction codes doubles	25
Installation du module.....	19 à 20	Installation de la gâche électrique.....	26
Installation de l'alimentation	20	Schémas d'installation.....	
Description du module	21	Montage avec plaque de rue 'Stadio Plus'	26 à 27
Programmation du module		Fonctionnement en autonome	28
Modes de programmation	21	Guide rapide de programmation.....	29

E mplacement du boîtier d'encastrement.

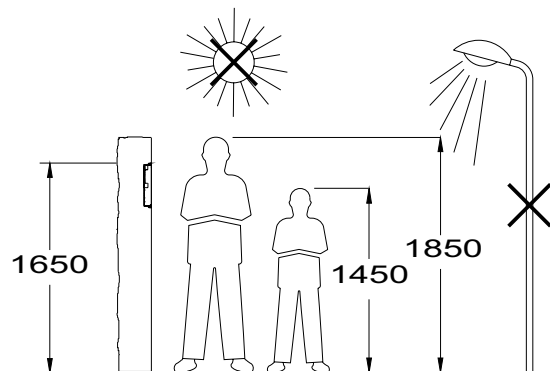

Percer un trou dans le support où l'on souhaite installer le contrôle d'accès, à une hauteur de 1,65m. Les dimensions du trou sont: 125(Largeur) x 140(Hauteur) x 56(Profondeur) mm.

Les contrôles d'accès ont été conçus pour résister aux diverses conditions climatiques. Nous recommandons, toutefois, de prendre les précautions supplémentaires pour prolonger la durée de vie des appareils (visières, endroits couverts, ...).

I nstaller le boîtier d'encastrement.

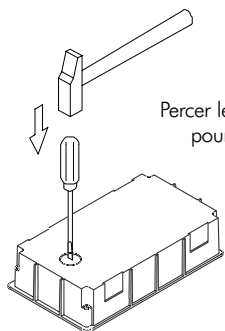

Percer le fond du boîtier (**dans sa partie inférieure**) pour le passage des câbles.

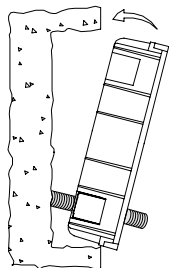

Passer les câbles à travers le boîtier d'encastrement, encastrer celui-ci et le mettre de niveau. Une fois le boîtier installé, ôter les protections adhésives des orifices de fixation de la plaque de rue.

F ixation du module sur le boîtier d'encastrement.

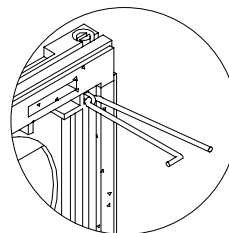

Déterminer le sens d'ouverture du module. Positionner les deux tiges charnières, qui doivent être passées dans les fixations métalliques se trouvant aux extrémités des têtes, comme indiqué sur le dessin. Si les tiges charnières sont placées dans les fixations inférieures, l'ouverture du module s'effectuera vers le bas; si elles sont placées dans les fixations droites, le module s'ouvrira de gauche à droite.

Pour fixer le module au boîtier d'encastrement, introduire les deux tiges charnières dans les passants du boîtier d'encastrement, prévus à cet effet.

Fixer le module au boîtier d'encastrement au moyen des vis fournies.

Terminer le montage en fixant les têtes de finition par une simple pression.

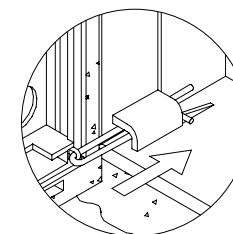

INSTALLATION DE L'ALIMENTATION

D étails de l'installation du transformateur TF-104.

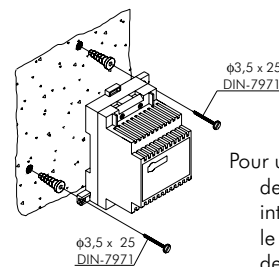

Installer le transformateur dans un endroit sec et protégé. Son alimentation devra être protégée en tête de ligne par un disjoncteur/interrupteur différentiel 30mA et comporter une mise à la terre.

Pour une fixation sur un mur, percer deux trous de 6mm. de diamètre, introduire les chevilles et fixer le transformateur au moyen des vis spécifiées.

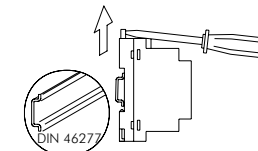

Pour une fixation sur rail DIN 46277, exercer une légère pression jusqu'à l'emboîtement de celui-ci. Pour le retirer du rail, utiliser un tournevis plat et effectuer un mouvement de levier comme indiqué sur le schéma ci-joint. Le transformateur TF-104 équivaut à 3 éléments DIN.

Description du module.

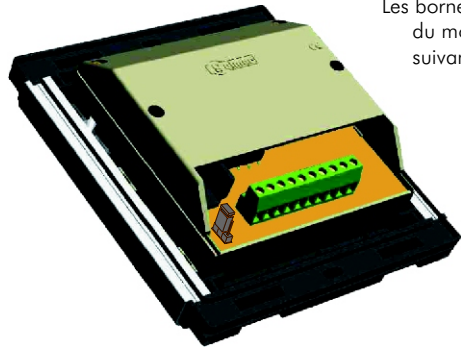

Les bornes de raccordement sont accessibles à l'arrière du module et correspondent aux connexions suivantes:

- ~, ~ : entrée alimentation.
- B+ : + batterie.
- B- : - batterie.
- C1 : Commun relais 1.
- N1 : Sortie relais 1.
- NC2 : Sortie NF relais 2.
- C2 : Commun relais 2.
- NA2 : Sortie NO relé 2.
- P : Sortie mode panique.

Le pontet JP1, situé à la gauche du bornier de raccordement, permet de réinitialiser le code secret du installateur (voir page 21) défini à la fabrication. Utiliser cette fonction seulement en cas d'oublie du code. Quand le système est en marche, changer la position du pontet pour réinitialiser et remettre à sa position normal.

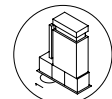

Réinitialisation.

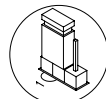

Normal.

PROGRAMMATION DU MODULE

Modes de programmation.

Pour configurer les paramètres du système il est nécessaire de passer en mode programmation. Il existe deux modes programmation: **installateur**, qui permet la modification de tous les paramètres et **utilisateur**, qui permet seulement de changer les codes d'activation des relais, de changer le code d'utilisateur et de désactiver la fonction 'Bip sonore' des touches du clavier.

Les paramètres avec texte blanc sur cercle noir sont disponibles que dans le mode installateur.

Après 2 minutes sans modifications, le module sortira automatiquement du mode programmation.

Entree et sortie du mode programmation.



Pour entrer en mode programmation appuyer sur la touche " clé " puis composer le code secret d'installateur (code usine: 271828) ou le code secret d'utilisateur (code usine: 314159). Pour sortir du mode programmation à tout instant, appuyer sur la touche " clé ". L'entrée et la sortie du mode programmation sont confirmées par l'émission de 5 Bips sonores rapides.



Structures et séquences de programmation.

La programmation des fonctions du clavier se réalise en entrant un code, un champ ou une fonction à programmer, puis une valeur de champs. Pour certains champs il est nécessaire d'entrer une valeur prédéterminée (Ex: type de contact relais 1) alors que pour d'autres les valeurs entrées sont au choix de la personne qui programme le clavier. En mode programmation, la séquence est la suivante:

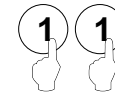

Introduire le code de champ à programmer: ce code est toujours à 2 termes. Le clavier émettra "2 Bips sonores lents" de confirmation.

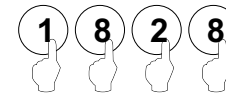

Introduire la valeur de champ à programmer. Le clavier émettra "4 Bips sonores lents" de confirmation. Introduire le code du champ suivant à programmer ou appuyer sur la touche " clé " pour sortir du mode programmation.

Si une donnée erronée a été saisie, appuyer sur la touche "C" (cancel) pour annuler; le clavier émettra "1 Bip sonore long" de confirmation. Dans le cas ou un code de champ a été introduit et confirmé; pour l'annuler il sera nécessaire d'entrée à nouveau le code du champ à programmer. Si c'est une valeur de champ qui a été confirmée, pour l'annuler il sera nécessaire d'entrée une nouvelle valeur.

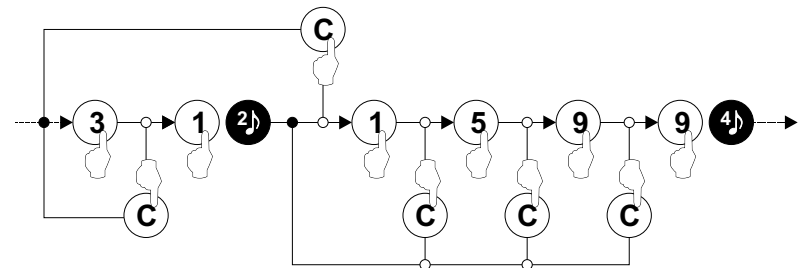

Champs de programmation.

Le module est fourni avec des valeurs d'usine à l'exception des codes d'activation, qui par sécurité ne sont pas programmés. Pour un fonctionnement du système adapté à l'utilisateur il est important de vérifier toutes les valeurs de tous les champs. La programmation des champs ne sera valide que si l'ordre de programmation suivant est scrupuleusement respecté.

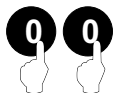

Définir le nombre de termes que devra avoir les codes d'activation des relais. Introduire 4, 5 ou 6 pour le nombre de termes.



La valeur usine est de 4 termes.

La modification de cette valeur effacera les codes d'activation relais existants.

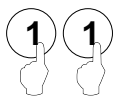

Défini le code 1 d'activation du relais 1. Introduire un code, dont le nombre de termes a été défini précédemment en 00, (valeur d'usine 4 termes).

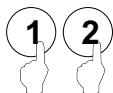
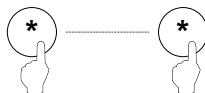

Défini le code 2 d'activation du relais 1. Procédure identique à 11.

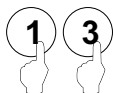

Défini le code 3 d'activation du relais 1. Procédure identique à 11.

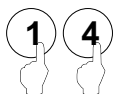

Défini le code 4 d'activation du relais 1. Procédure identique à 11.

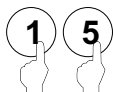

Défini le code 5 d'activation du relais 1. Procédure identique à 11.

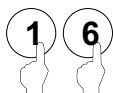

Défini le code 6 d'activation du relais 1. Procédure identique à 11.

Suite de la page précédente

Champs de programmation.

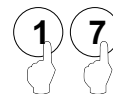

Défini le code 7 d'activation du relais 1. Procédure identique à 11.

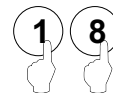

Défini le code 8 d'activation du relais 1. Procédure identique à 11.

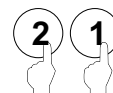

Défini le code 1 d'activation du relais 2. Procédure identique à 11.



Défini le code 2 d'activation du relais 2. Procédure identique à 11.



Défini le code 3 d'activation du relais 2. Procédure identique à 11.



Défini le code 4 d'activation du relais 2. Procédure identique à 11.



Défini le code 5 d'activation du relais 2. Procédure identique à 11.



Défini le code 6 d'activation du relais 2. Procédure identique à 11.



Défini le code 7 d'activation du relais 2. Procédure identique à 11.



Défini le code 8 d'activation du relais 2. Procédure identique à 11.

Suite de la page précédente

Champs de programmation.

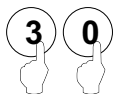

Défini le code d'activation de la fonction panique.
Procédure identique à 11.



Défini le type de contact du relais 1.
Introduire la valeur 0 pour normalement ouvert (NO).
Introduire la valeur 1 pour normalement fermé (NF).
En cas où le module se retrouverait sans alimentation l'état du relais passera en NO (normalement ouvert).
Valeur usine: 0 (NO, normalement ouvert).



Défini le type d'activation du relais 1.
Introduire la valeur 0 pour impulsion.
Introduire la valeur 1 pour bistable.
Valeur usine: 0 (impulsion).

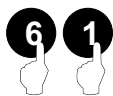

Défini le temps d'activation du relais 1. Cette valeur est paramétrable uniquement si le type d'activation est impulsion.
Introduire une valeur entre 01 et 20 secondes.
Valeur usine: 03 secondes.

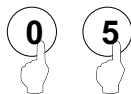

Défini le temps d'activation du relais 2 qui fonctionne uniquement en impulsion.
Introduire une valeur entre 01 et 20 secondes.
Valeur usine: 03 secondes.

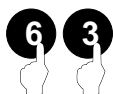
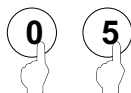

Défini le temps d'activation de la sortie de la fonction panique.
Introduire une valeur entre 01 et 20 secondes.
Valeur usine: 03 secondes.

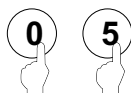

Suite

Suite de la page précédente

Champs de programmation.



Défini le code installateur qui permet d'accéder au mode programmation.

Introduire toujours un code de 6 chiffres. Une fois introduit ce code, le module émettra 2 bips sonores: introduire de nouveau le code choisi le module émettra 4 bips sonores lents de confirmation.
Valeur usine: 271828.

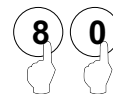

Défini le code utilisateur qui permet d'accéder au mode programmation.

Introduire toujours un code de 6 chiffres. Une fois introduit ce code, le module émettra 2 bips sonores: introduire de nouveau le code choisi le module émettra 4 bips sonores lents de confirmation.
Valeur usine: 314159.

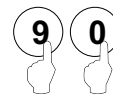
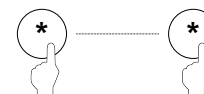

Permet de d'activer ou de désactiver la confirmation sonore associée aux touches du clavier. Les signaux sonores validant les étapes de programmation ne sont pas affectés par ce paramétrage.

Introduire la valeur 0 pour désactiver.
Introduire la valeur 1 pour activer.
Valeur usine: 1 (activé).



Codes doubles.

Il est possible d'activer les relais 1 et 2 simultanément. Pour cela, un des codes programmés pour l'activation du relais 1 devra être identique à un des codes programmés pour l'activation du relais 2.

Dans le cas où une alimentation est commune au module et aux accessoires (par exemple 2 gâches électriques), l'utilisation de la fonction "codes doubles" implique une vérification de la charge admissible pour l'ensemble du système. Si la charge maximum admise par l'alimentation est dépassée lors de l'activation simultanée des 2 relais par une commande "codes doubles", il sera nécessaire d'utiliser une seconde alimentation pour la commande des équipements complémentaires. Le schéma page 28 montre l'adjonction d'une alimentation supplémentaire pour la commande d'une deuxième gâche électrique.

Détails de l'installation de la gâche électrique.

Si la gâche est installée pour une porte métallique, utilisez une mèche de 3,5mm et fileter le trou réalisé.
Si la gâche est installée pour une porte en bois, utiliser une mèche de 3mm.

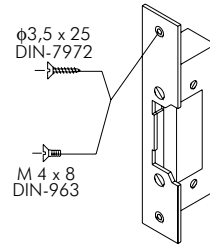

IMPORTANT: le module clavier à code est fourni avec une varistance pour le cas ou une gâche électrique est connectée directement sur une des sorties relais. Dans ce cas, installer la varistance directement sur les bornes de la gâche électrique pour assurer un fonctionnement optimal du module.

SCHÉMAS D'INSTALLATION

Assemblage avec plaque de rue 'Stadio Plus'

Le montage du module clavier codé, avec une plaque de rue 'Stadio Plus', variera en fonction de la configuration de la plaque. Utiliser l'alimentation fournie pour la plaque de rue.

Ensemble de portier (audio ou vidéo) installation digitale.

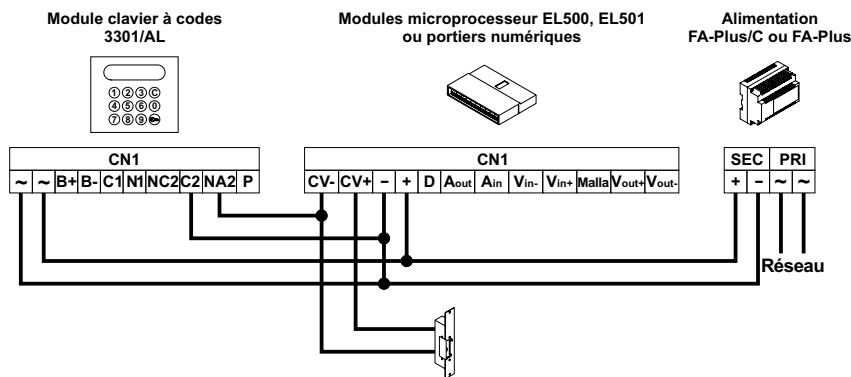

Assemblage avec plaque de rue 'Stadio Plus'

Ensemble de portier audio 1 porte d'accès installation 4+'n'.

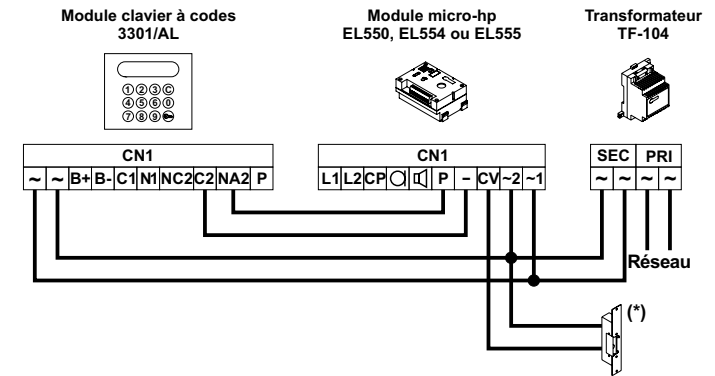

Ensemble de portier audio plusieurs portes d'accès installation 4+'n'.

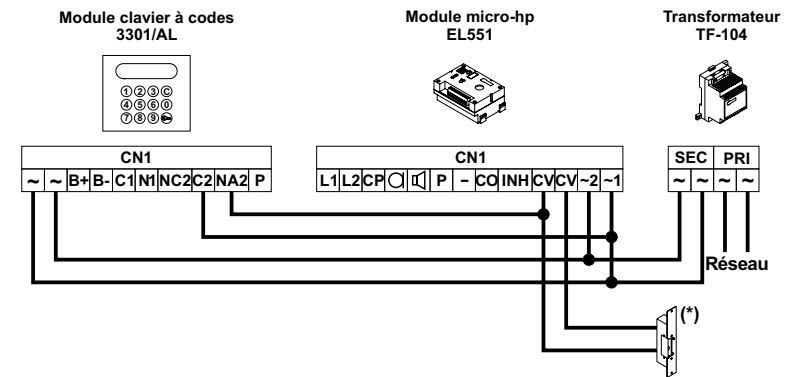

(*) Les gâches électriques à utiliser pour les montages de portiers audio 4+'n' fonctionnent en 12Vc.a.; il est donc nécessaire d'utiliser la varistance fournie avec le module contrôle clavier à codes.

A ssemblage avec plaque de rue 'Stadio Plus'

Ensemble de portier audio 1 porte d'accès installation 1 + 'n'.

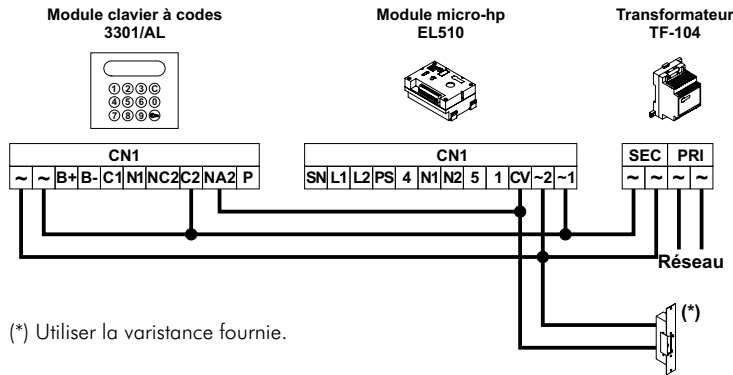

(*) Utiliser la varistance fournie.

F onctionnement autonome.

Ce schéma montre un équipement autonome utilisant un transformateur TF-104 (12Vc.a.) pour l'alimentation du module.

(*) Utiliser la varistance fournie en cas d'utilisation d'une gâche à courant alternatif. Le fonctionnement du relais 1 dépendra de la programmation et celui du relais 2 dépendra du câblage.

En cas de connexion d'une deuxième gâche électrique dans un système fonctionnant avec les doubles codes, il sera nécessaire d'installer un deuxième transformateur TF-104.

En cas d'utilisation d'une gâche électrique à rupture de courant, connecter celle-ci entre les bornes C2 et NC2 ou programmer le relais 1 en NF (normalement fermé).

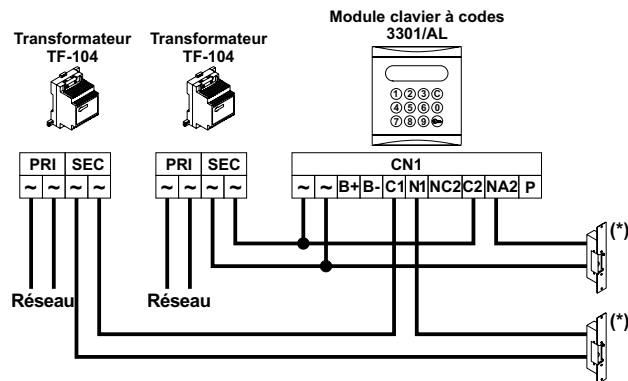

G uide rapide.

0	0	4								Nombre de termes du code (4, 5 ou 6)
1	1									Code 1 Relais 1
1	2									Code 2 Relais 1
1	3									Code 3 Relais 1
1	4									Code 4 Relais 1
1	5									Code 5 Relais 1
1	6									Code 6 Relais 1
1	7									Code 7 Relais 1
1	8									Code 8 Relais 1
2	1									Code 1 Relais 2
2	2									Code 2 Relais 2
2	3									Code 3 Relais 2
2	4									Code 4 Relais 2
2	5									Code 5 Relais 2
2	6									Code 6 Relais 2
2	7									Code 7 Relais 2
2	8									Code 8 Relais 2
3	0									Code panique
4	1	0								Relais 1: NO (0) NF (1)
5	1	0								Relais 1: Impulsion (0) Bistable(1)
6	1	0	3							Relais 1: Temps d'activation (01 à 20s.)
6	2	0	3							Relais 2: Temps d'activation (01 à 20s.)
6	3	0	3							Panique: Temps d'activation (01 à 20s.)
7	0	2	7	1	8	2	8			Code Installateur
8	0	3	1	4	1	5	9			Code Utilisateur
9	0	1								Bip sonore clavier: Non (0) Oui (1)

Textes en gris: valeurs usine