

nutool



MPK1201RHD

- I** Martello tassellatore
- GB** Rotary Hammer Drill
- F** Perforateur burineur
- D** Bohrhammer
- E** Martillo perforador
- P** Martelo Electropneumático
- FIN** Poravasara
- PL** Młot udarowo-obrotowy

- Ⓘ Conservare questo manuale d'istruzioni per poterlo consultare in futuro
- Ⓒ Preserve this handbook for future reference
- Ⓕ Conserver le présent manuel pour pouvoir le consulter ultérieurement
- Ⓓ Diese Bedienungsanleitung für späteres Nachschlagen sorgfältig aufbewahren
- Ⓔ Conservar este manual de instrucciones para poder consultarlo en el futuro
- Ⓖ Guardar este manual de instruções para o poder consultar no futuro
- Ⓓ Bewaar deze handleiding voor toekomstige raadpleging
- Ⓓ Opbevar denne brugsanvisning således, at det altid er muligt at indhente oplysninger på et senere tidspunkt
- Ⓒ Förvara denna bruksanvisning för framtida konsultation
- Ⓕ Säilytä ohjekirja voidaksesi etsiä siitä tarvittaessa ohjeita
- Ⓒ Φυλάξτε το παρόν εγχειρίδιο οδηγιών για μελλοντική χρήση
- Ⓖ Przechowywać niniejszy podręcznik instrukcji obsługi tak, aby można było korzystać z niego w przyszłości
- Ⓒ Sačuvajte ovaj priručnik s uputama da biste ga mogli konzultirati u budućnosti
- Ⓒ Skrbno shranite ta priročnik
- Ⓒ Őrizze meg a kézikönyvet a jövőben való tanulmányozáshoz
- Ⓒ Uložte tuto příručku s pokyny pro použití na vhodném místě, abyste ji mohli kdykoli použít
- Ⓒ Uschovajte túto príručku s pokynmi na obsluhu prístroja tak, aby ste mohli do nej kedykoľvek nahliadnúť
- Ⓒ Сохраняйте данное руководство в течение всего периода эксплуатации компрессора
- Ⓒ Du må oppbevare denne bruksanvisningen slik at du kan slå opp i den ved senere behov
- Ⓒ Bu kullanım kılavuzunu gelecekte danışmak için muhafaza ediniz
- Ⓒ Păstrați manualul de instrucțiuni pentru a-l putea citi și pe viitor
- Ⓒ Запазете това ръководство по експлоатацията, за да можете да го използвате и в бъдеще
- Ⓒ Sačuvajte ovaj priručnik s uputstvima da bi mogli da ga konsultujete i u budućnosti
- Ⓒ Saglabāt instrukciju rokasgrāmatu, lai varētu izmantot nepieciešamības gadījumā
- Ⓒ Hoidke käesolevat kasutusjuhendit alles, et saaksite seda tulevikus kasutada
- Ⓒ Išsaugoti šią instrukcijų knygutę tam, kad ateityje galėtumėte joje pasikonsultuoti

- I** LEGENDA SEGNALETICA DI SICUREZZA SUI PRODOTTI
- GB** KEY TO PRODUCT SAFETY SIGNS
- F** LEGENDE DES PICTOGRAMMES DE SECURITE FIGURANT SUR LES PRODUITS
- D** ERKLÄRUNG DER SICHERHEITSKENNZEICHNUNG AN DEN PRODUKTEN
- E** INSCRIPCIÓN DE LA SEÑALIZACIÓN DE SEGURIDAD COLOCADA EN LOS PRODUCTOS
- P** LEGENDA DA SINALÉTICA DE SEGURANÇA NOS PRODUTOS
- NL** VERKLARING WAARSCHUWINGSSYMBOLEN OP PRODUCTEN
- DK** SIGNATURFORKLARING TIL PRODUKTERNES SIKKERHEDSSKILTNING
- S** FÖRKLARING TILL SÄKERHETSSYMBOLER PÅ PRODUKTERNA
- FIN** TUOTTEITA KOSKEVAT TURVAMERKIT
- GR** ΥΠΟΜΝΗΜΑ ΣΗΜΑΤΩΝ ΑΣΦΑΛΕΙΑΣ ΣΤΑ ΠΡΟΪΟΝΤΑ
- PL** LEGENDA ZNAKÓW OSTRZEGAWCZYCH NA WYROBACH
- HR** ZNAKOVI ZA UPOZORENJE NA PROIZVODIMA

- SLO** OPOZORILNI ZNAKI NA PROIZVODIH
- H** A TERMÉKEKEN TALÁLHATÓ BIZTONSÁGI JELZÉSEK LISTÁJA
- CZ** BEZPEČNOSTNÍ ZNAČENÍ NA VÝROBCÍCH
- SK** LEGENDA: BEZPEČNOSTNÉ OZNAČENIA NA VÝROBKACH
- RUS** УСЛОВНЫЕ ПРЕДУПРЕДИТЕЛЬНЫЕ ЗНАКИ ПО БЕЗОПАСНОСТИ РАБОТЫ С ИЗДЕЛИЯМИ
- NO** SIKKERHETSTEGNFORKLARING PÅ PRODUKTENE
- TR** ÜRÜNLER HAKKINDA GÜVENLİK TALİMATLARI LEJANDI
- RO** LEGENDA INDICATOARELOR DE SECURITATE APLICATE PE PRODUSE
- BG** ЛЕГЕНДА НА ЗНАЦИТЕ ЗА БЕЗОПАСНОСТ ВЪРХУ ИЗДЕЛИЯТА
- SCB** UPOZORAVAJUĆE NAZNAKE O BEZBEDNOSTI PROIZVODA
- LT** SUTARTINIAI ĮSPĖJAMIEJI ŽENKLAI DĖL DARBO SAUGUMO SU GAMINIAIS
- EST** OHUTUSNÕUDED
- LV** PRODUKTU DROŠĪBAS NORĀDĪJUMA ZĪMJU SARAĶSTS



Leggere attentamente il manuale d'istruzioni prima dell'uso
 Before use, read the handbook carefully
 Lire attentivement le Manuel Opérateur avant toute utilisation
 Vor Inbetriebnahme Gebrauchsanleitung aufmerksam lesen
 Leer atentamente el manual de instrucciones antes de usar el equipo
 Ler com atenção o manual de instruções antes do uso
 Lees vóór gebruik aandachtig de handleiding door
 Læs omhyggeligt instruktionsmanualen før brug
 Läs bruksanvisningen noggrant före användning
 Lue käyttöopas huolellisesti ennen käyttöä
 Διαβάστε προσεκτικά το εγχειρίδιο οδηγιών πριν από τη χρήση
 Przed użyciem należy dokładnie zapoznać się z instrukcjami obsługi
 Prije upotrebe pažljivo pročitajte upute za upotrebu
 Pred uporabo, pazljivo preberite navodila za uporabo
 Használat előtt figyelmesen olvassa el a kézikönyvet
 Před zahájením práce si pozorně přečtěte příručku pro použití.
 Před používaním výrobku si pozorně přečítajte návod na jeho použitie.
 Перед тем, как приступить к работе, внимательно прочитайте инструкцию по эксплуатации
 Les nøye bruksanvisningen før bruk
 Kullanımdan önce kullanım kılavuzunu dikkatlice okuyunuz.
 Citíți cu atenție manualul de instrucțiuni înainte de utilizare!
 Внимателно прочетете ръководството по експлоатация преди употреба
 Pre upotrebe pažljivo pročitajte priručnik s uputstvima
 Prieš imdamiesi darbo atidžiai perskaitykite naudojimo vadovėlį
 Enne kasutamist lugege kasutamisyhendam tähelepanelikult läbi.
 Uzmanīgi izlasiet izmantošanas instrukciju pirms produkta lietošanas



Pericolo, usare prudenza
 Danger, take care
 Danger: agir avec prudence
 Vorsicht, Gefahr
 Peligro, actuar con precaución
 Perigo, tomar cuidado
 Gevaar, wees voorzichtig
 Fare, vær forsigtig
 Fara - var försiktig!
 Vaara, noudata varovaisuutta
 Κίνδυνος, χρησιμοποιήστε το με προσοχή
 Ostrożnie, niebezpieczeństwo
 Pažnja, opasnost

Pozor, nevarnost
 Veszélyhelyzet, legyen óvatos
 Nebezpečí, postupujte opatrně!
 Nebezpečnost, pracujte opatrně!
 Опасно, будьте осторожны
 Fare, vær forsiktig
 Tehlike, dikkatle kullanınız
 Pericol! Acționați cu prudență!
 Опасност, бъдете внимателни
 Opasnost, budite na oprezu
 Pavojinga, būkite atsargus
 Ohtlik, olge ettevaatlik
 Esiet uzmanīgi - lietojiet produktu piesardzīgi



I - I rifiuti prodotti dalle macchine elettriche non possono essere trattati come i normali rifiuti domestici. Provvedere al riciclo laddove esistono impianti adeguati. Consultare l'ente locale o il rivenditore per consigli su raccolta e smaltimento.
 GB - Waste electrical products should not be disposed of with household waste. Please recycle where facilities exist. Check with your Local Authority or retailer for recycling advice.
 F - Les déchets électriques ne peuvent être traités de la même manière que les ordures ménagères ordinaires. Procéder à leur recyclage, là où il existe des installations adéquates. S'adresser aux autorités locales compétentes ou à un revendeur agréé pour se renseigner à propos des procédés de collecte et de traitement.
 D - Die von den elektrischen Maschinen erzeugten Abfälle dürfen nicht mit dem normalen Hausmüll entsorgt, sondern müssen in zugelassenen Anlagen umweltgerecht recycelt werden. Bitte erkundigen Sie sich bei der örtlichen Behörde oder beim Vertragshändler über Müllsammmlung und -entsorgung.
 E - Los desechos producidos por las máquinas eléctricas no se pueden tratar como desechos domésticos comunes. Hay que reciclarlos allí donde existan las instalaciones apropiadas. Consultar al organismo local o al revendedor para solicitar información acerca de su recogida y eliminación.
 P - O lixo produzido pelas máquinas eléctricas não pode ser eliminado com o lixo doméstico normal. Faça a reciclagem onde existem instalações adequadas. Consulte as autoridades locais ou o seu revendedor para conselhos sobre a recolha e a eliminação.
 NL - Afval geproduceerd door elektrische machines mag niet behandeld worden als normaal huishoudelijk afval. Zorg voor recycling daar waar passende installaties bestaan. Raadpleeg de plaatselijke instanties of de verkoper voor adviezen over inzameling en verwerking.
 DK - Affald produceret af de elektriske maskiner må ikke behandles som normalt husaffald. Sørg for at genbruge det, hvor der findes egnede anlæg til det. Kontakt den lokale instans eller forhandleren for at få rådgivning om

indsamling og bortskaftelse.

S - Avfallsprodukter från elektrisk utrustning får inte kastas i hushållsavfallet. Återvinn det som går. Kontakta den lokala avfallscentralen eller din återförsäljare för råd om avfallsbehandling.

FIN - Sähkölaitteiden tuottamia jätteitä ei saa käsitellä samalla tavalla, kuin tavallisia kotitalousjätteitä. Hoida niiden kierrätys asianmukaisessa jätteen käsittelylaitoksessa. Kysy neuvoa talteenotosta ja romutuksesta paikalliselta viranomaiselta tai jälleenmyyjältä.

GR - Τα απορρίματα που παράγονται από τα ηλεκτρικά μηχανήματα δεν μπορούμε να τα επεξεργαστούμε όπως τα οικιακά απορρίματα. Προνοήστε για την ανακύκλωση εκεί όπου είναι διαθέσιμες οι κατάλληλες εγκαταστάσεις. Συμβουλευθείτε τους τοπικούς φορείς ή τον αντιπρόσωπο για συμβουλές σχετικά με τη συλλογή και την απόρριψη.

PL - Odpady wytworzone przez maszyny elektryczne nie mogą być traktowane jak normalne śmiecie domowe. Należy dokonać odzysku tam, gdzie istnieją zajmujące się tym odpowiednie ośrodki. Skonsultować się z administracją lokalną lub ze sprzedawcą w celu uzyskania porad na temat zbiórki i usuwania odpadów.

HR - Izrabljene električne proizvode nije dozvoljeno baciti među obične kućanske odpadke. Molimo vas, da jih uništavate skladno sa važećim nacionalnim propisima.

SLO - Izrabljene električne proizvode ne smeti zavreči med običajne gospodinjске odpadke. Prosimo, da jih uničujete skladno z veljavno nacionalno zakonodajo.

H - Az elektromos készülékek által termelt hulladék nem kezelhető háztartási hulladékként. Végezze el az újrafeldolgozást, ahol arra megfelelő berendezések állnak rendelkezésre. A hulladék összegyűjtésére és kidobására vonatkozólag kérjen tanácsot a vízszinteladótól vagy az illetékes helyi szervektől.

CZ - Odpad z elektrických zařízení nelze zpracovávat jako běžný domácí odpad. Zajistěte jeho recyklaci v příslušném recyklačním středisku. Poradte se s místními orgány nebo s prodejcem o problematice sběru a likvidaci tohoto odpadu.

SK - Odpady z elektrických strojov sa nemôžu spracovávať ako bežné odpadky z domácností. Postarajte sa o jeho recykláciu do príslušného recyklačného zariadenia. Poradte sa na miestnom územno-správnom orgáne alebo s predajcom ohľadne zberu a spracovania odpadov.

RUS - Отходы в результате работы электрических машин не могут удаляться как обычные бытовые отходы. Позаботьтесь об их переработке там, где имеются соответствующие устройства. Проконсультируйтесь с местным учреждением либо перепродавцом о сборе и ликвидации отходов.

NO - Avfall produsert av de elektriske maskinene kan ikke bli behandlet som normalt husholdningsavfall. Sørg for å resirkulere der hvor spesialanlegg eksisterer. Sjekk med lokale myndigheter eller med forhandler for råd angående tømning og resirkulering.

TR - Elektrikli makinaların atık ürünleri diğer ev atıkları gibi atılmaz. Uygun tesislerin bulunduğu yerlerde işlenmesini sağlayınız. Toplama ve yoketme işlemleri için yerel yetkililere veya satıcı firmaya danışınız.

RO - Deșeurile care provin de la mașinile electrice se tratează separat de deșeurile casnice obișnuite. Prevedeți reciclarea în funcție de existența instalațiilor adecvate. Pentru indicații cu privire la colectare și lichidare, adresați-vă Organului local sau vânzătorului.

BG - Получените по време на експлоатацията на електрическите машини отпадъци не бива да се считат за обикновени битови отпадъци. Пристъпете към тяхното рециклиране, ако е налице подходящо оборудване за това.

SCB - Odpad koji proizvedu električne mašine ne mogu da se tretiraju kao normalan otpad iz domaćinstva. Pobrinite se za reciklažu tamo gde postoje odgovarajuća postrojenja. Za savete o prikupljanju i odlaganju otpada konsultujte se s lokalnim telom uprave ili prodavcem.

LT - Atliekos, gaminamos elektrinių mašinų, negali būti išmestos kaip įprastos buitinės atliekos. Pasirūpinkite jų perdirimu ten, kur yra įtaisyti atitinkami įrenginiai. Pasikonsultuokite su vietine įstaiga arba pardavėju dėl atliekų surinkimo ir sunaikinimo.

EST - Elektritarvete jäätmeid ei tohi panna kokku olmejäätmetega. Palun töödelge need ümber seal, kus on olemas vastavad seadmed. Küsige ümbertöötlemise kohta nõu oma kohalikust omavalitsusest või müüjalt.

LV - Atliekas, kas veidojušās elektrisko mašīnu darbības laikā, nedrīkst tikt iznīcinātas kā citi ikdienas atlikumi. Parūpējieties par atlieku pārstrādāšanu, nogādājot tās piemērotā atkritumu iestādē. Konsultējieties ar vietējo iestādi vai ar tālākpardevēju par atlikumu savākšanas un nodošanas tiesībām.



Attenzione corrente elettrica
Dangerous voltage
Attention: présence de courant électrique
Achtung, elektrische Spannung
Atención, corriente eléctrica
Atenção corrente eléctrica
Attentie, elektrische stroom
Advarsel elektrisk strøm
Varning - elektricitet
Huom. vaarallinen jännite
Προσοχή ηλεκτρικό ρεύμα
Uwaga, niebezpieczeństwo porażenia prądem elektrycznym
Pažnja, električni napon
Pozor, električna napetost
Figyelem, elektromos áram
Pozor - elektrické napětí!
Pozor - elektrický proud!
Риск электрического напряжения
Forsiktig elektrisk strøm
Dikkat elektrik akımı
Atentje! Pericol electric
Внимание: электрические ток
Pažnja električna struja
Elektros įtampos rizika
Ettevaatus - elektrivool
Esiet uzmanīgi - elektrības plūsma



Protezione obbligatoria dell'udito, della vista e delle vie respiratorie
Hearing, sight and respiratory protection must be worn
Port obligatoire de protections auditives, oculaires et des voies respiratoires
Gehörschutz, Augenschutz und Atemschutz sind obligatorisch vorgeschrieben
Protección obligatoria de los oídos, de la vista y de las vías respiratorias
Protecção obrigatória do ouvido, da vista e das vias respiratórias
Verplichte bescherming van oren, ogen en luchtwegen
Obligatorisk beskyttelse af hørelse, syn og luftveje
Hörselskydd, skyddsglasögon och andningsmask obligatorisk
Käyttävä kuulosuojaimia, suojalaseja ja hengityksensuojaimia
Υποχρεωτικό προστατευτικό ακοής, όρασης και του αναπνευστικού συστήματος
Obowiązkowo zabezpieczyć słuch, wzrok i drogi oddechowe
Obavezna zaštita očiju, dišnjih puteva i sluha
Obvezna zaščita oči, dihal in sluha
A légutak, a látás és a hallás védelme kötelező
Povinnost chránit sluch, oči a dýchací cesty.
Povinná ochrana sluchu, zraku a dýchacích ciest!
Обязательная защита ушей, лица и дыхательных путей
Obligatorisk å ta i bruk hørselsvern, vernebriller og pustemaske
Mecburi işitme, görme ve solunum yolları koruması
Echipament de protecție obligatoriu pentru urechi, ochi și căi respiratorii
Задължителни средства за защита на слуха, зрението и дихателните пътища
Obavezna zaštita sluha, vida i dišnjih puteva
Privaloma ausų, veido ir kvėpavimo takų apsauga
Kuulmis-, nägemis- ning hingamisteede kaitse on kohustuslik.
Obligata dzirdes, redzes un elpošanas ceļu aizsardzība



NON toccare la lama in movimento
Do NOT touch the moving blade
NE PAS toucher la lame en mouvement
Das laufende Messer NICHT berühren
NO tocar la hoja en movimiento
NÃO tocar a lâmina em movimento
Raak NIET het bewegende mes aan
Rør IKKE kniven i bevægelse
Rör INTE klingan när den är i rörelse

ÄLÄ kosketa liikkuvaa terää
ΜΗΝ αγγίζετε την κινούμενη λάμα
NIE dotykać ostrza w ruchu
Okretajući noževi NE dirajte
Vrteči noži NE dotikajte se
NE nyúljon a mozgásban lévő lapokhoz
NEDOTÝKEJTE SE řezacích kotoučů v pohybu.
NEDOTÝKAJTE sa rezných kotúčov, keď sú v pohybe !
НЕ прикасаться к движущемуся лезвию
IKKE ta pá bladet i bevegelse
Hareket halindeki bıçakğa dokunmayınız
NU atingeți lama în mișcare
НЕ докосвайте въртящото се острие
NE dodirivati list u kretanju
NEliesti judančio ašmens
ÄRGE puudutage liikuvat tera
NEaiztieciet kustīgu asmeni



NON avvicinarsi alle macchine con abiti svolazzanti
Do NOT approach the machine with loose clothing
NE PAS se rapprocher des machines lorsqu'on porte des vêtements larges
NICHT mit losen Kleidungsstücken in die Nähe der Maschine kommen
NO acercarse a las máquinas con ropas sueltas
NÃO se aproximar das máquinas com vestuários esvoaçantes
Kom NIET in de buurt van de machines met loshangende kleding
Kom IKKE i nærheden af maskinen med løstsiddende tøj
Gå INTE i närheten av maskinerna med vida kläder
ÄLÄ käyttää liehuvia vaatteita koneiden läheisyydessä
ΜΗΝ πλησιάζετε τα μηχανήματα με φαρδιά ρούχα
NIE zbliżać się do maszyn w powiewającej odzieży
NE približavajte se stroju sa opuštenim odjelom
NE približujte se stroju z ohlapnimi deli obleke
NE tartózkodjon a gép közelében ha nem testre feszülő ruhát visel
NEPŘIBLIŽUJTE SE k nástroji s volným oblečením.
NEPRIBLIŽUJTE sa k strojom s voľne povievajúcim oblečením !
НЕ стоять рядом с машиной в распахнутой одежде
IKKE gå i nærheten av maskinene med vide og flagrende klær
Makineye uçuşan giysilerle yaklaşmayınız.
NU vă apropiați de mașină cu haine largi
НЕ се доближавайте до машината с развяващи се дрехи
NE približavajte se mašinama sa lepršavom odećom
NEstovėti prie mašinos su besiplaikstančiais drabužiais
ÄRGE lähenege masinale lahtises riietuses.
NEtuvojeties ierīču tuvumā ar plīvojošiem apģērbu gabaliem

1

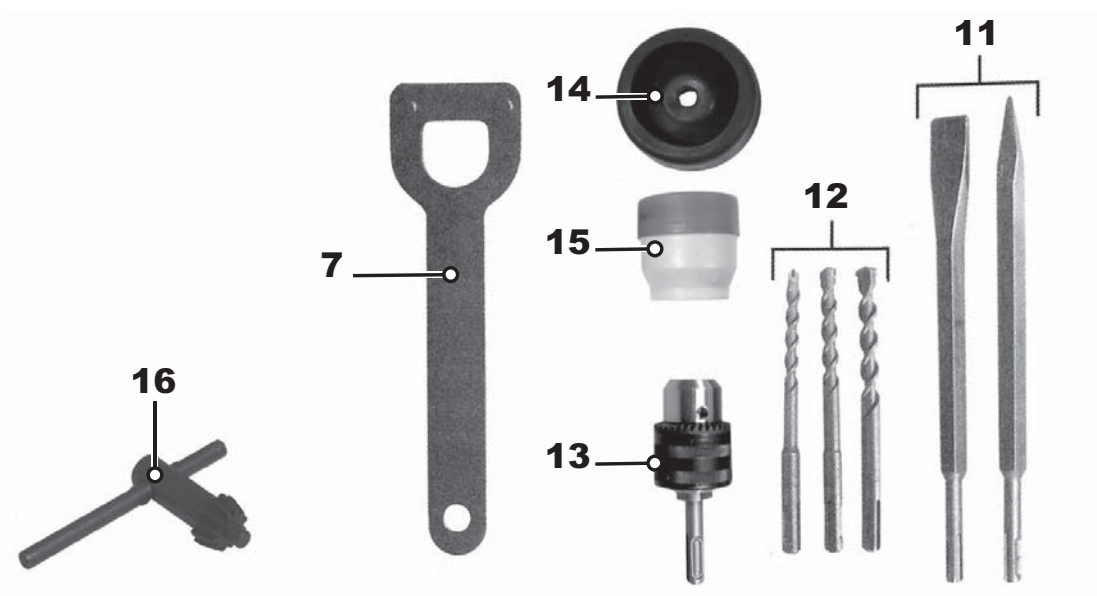
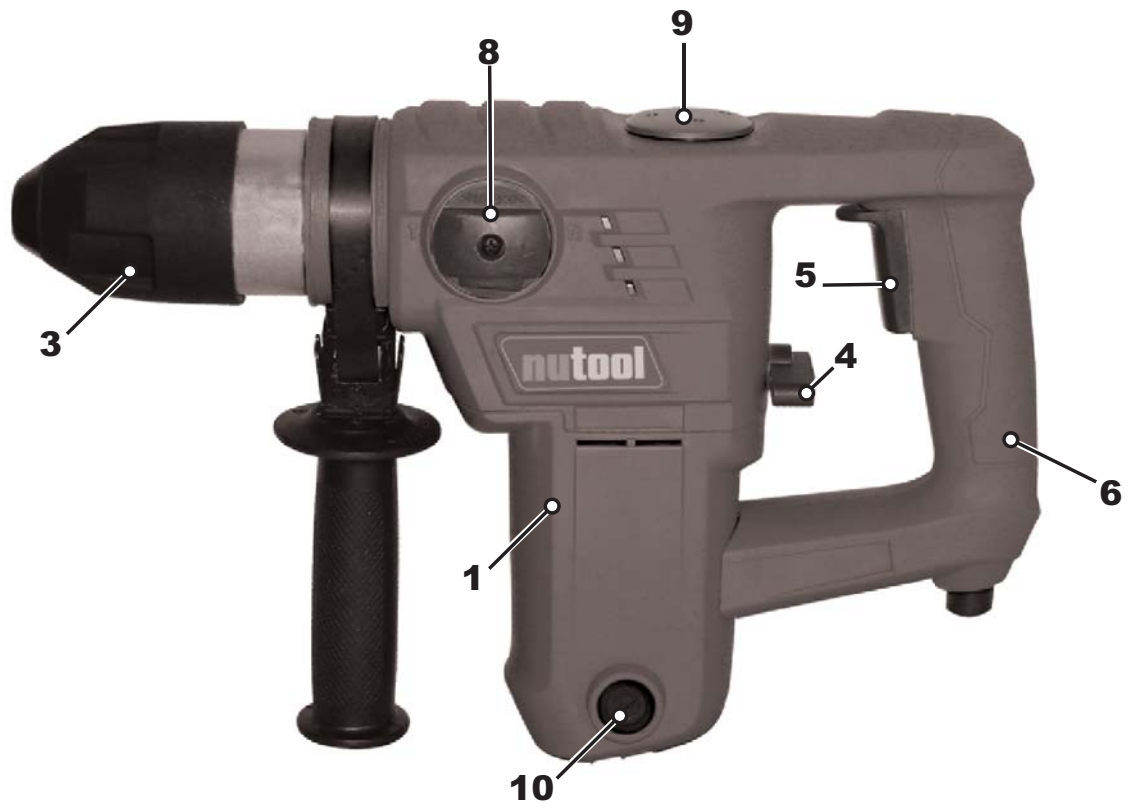

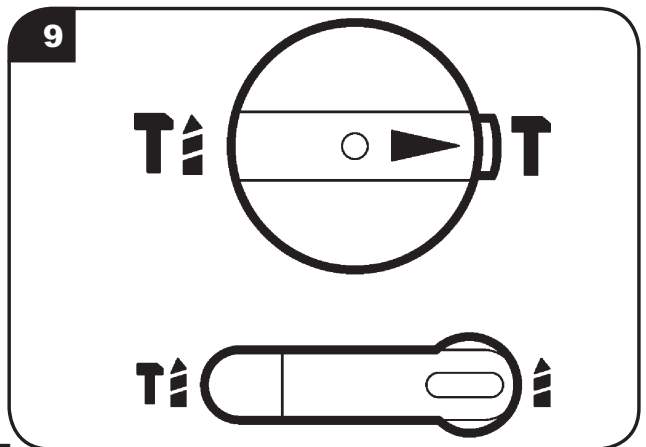
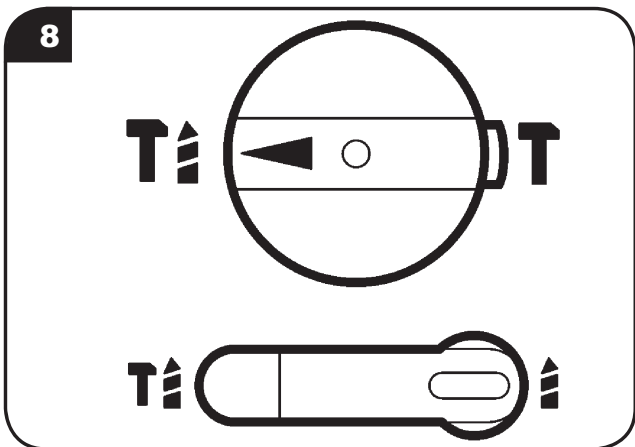
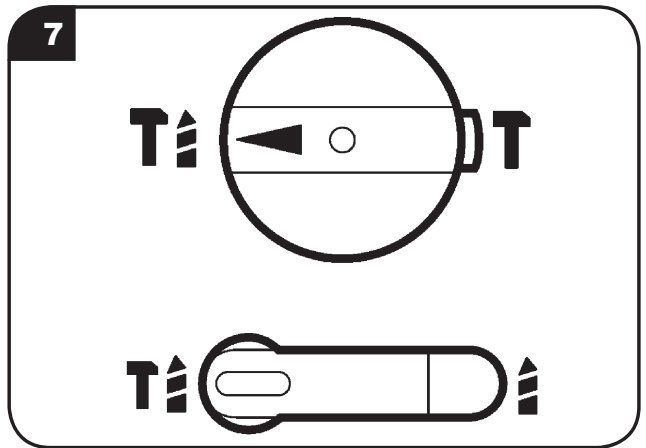
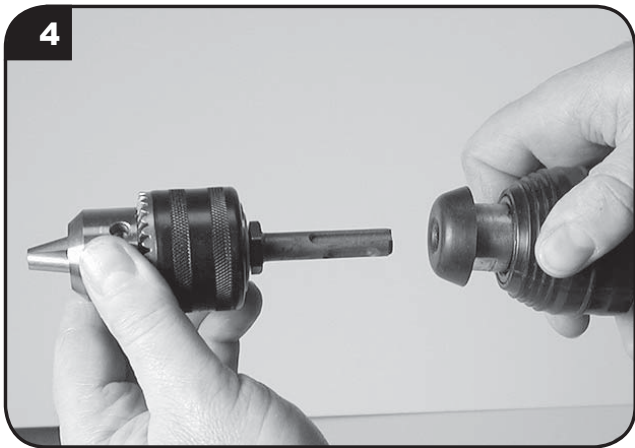
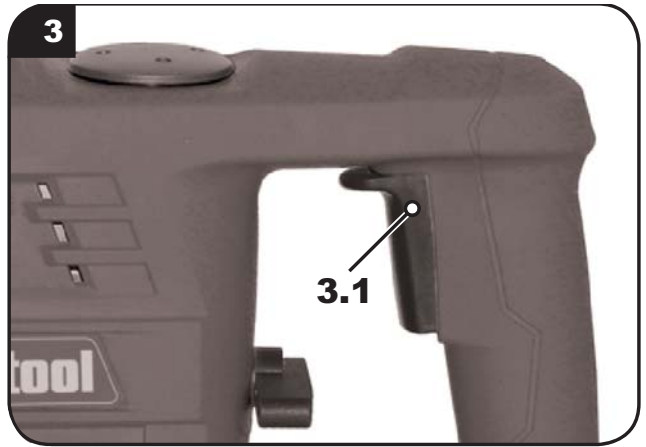

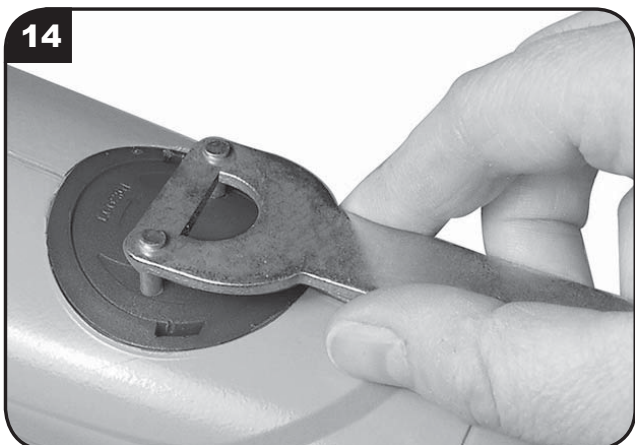
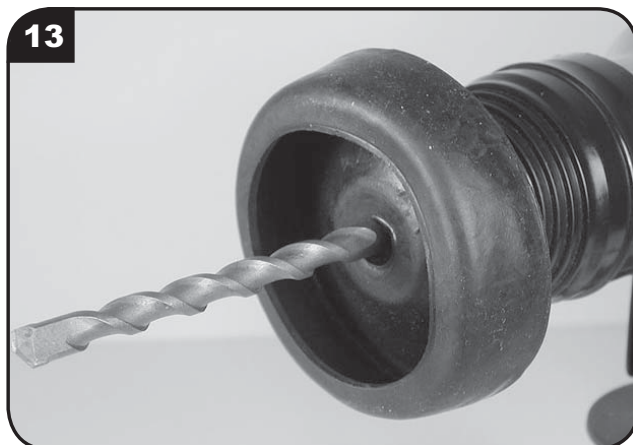
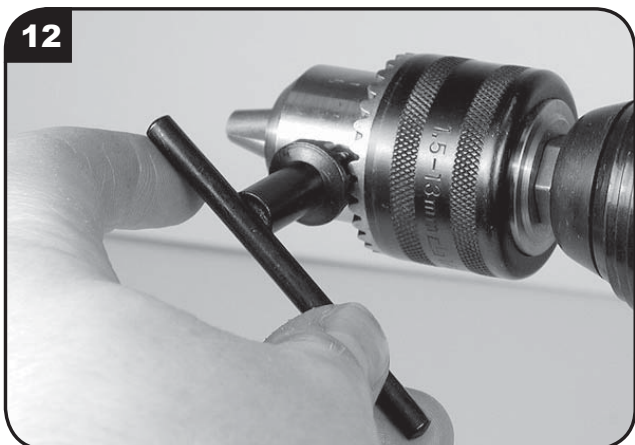



INTRODUZIONE

Vi ringraziamo di avere acquistato questo prodotto, che è stato sottoposto alle nostre complesse procedure di assicurazione della qualità. Abbiamo cercato con la massima cura di fare in modo che esso vi raggiunga in perfette condizioni. Tuttavia, nella rara eventualità che incontriate un problema, o se possiamo assistervi in qualsiasi modo, non esitate a rivolgervi al nostro reparto di assistenza ai clienti. Per i dettagli del centro a voi più vicino fate riferimento ai numeri riportati sul retro del presente manuale.

LA SICUREZZA PRIMA DI TUTTO

Prima di accingervi ad utilizzare questo utensile elettrico, adottate sempre le seguenti fondamentali misure di sicurezza, per ridurre il rischio di incendio, scosse elettriche e lesioni personali. È importante leggere il manuale di istruzioni per capire l'applicazione, i limiti e i rischi potenziali associati a questo utensile.

CERTIFICATO DI GARANZIA

La ditta produttrice garantisce la macchina per 2 anni a partire dalla data d'acquisto. Questa garanzia non copre le macchine destinate al noleggio. Ci impegniamo a sostituire eventuali parti che risultino imperfette per guasti o difetti di fabbricazione. In nessun caso la garanzia comprenderà il rimborso o il pagamento di danni, diretti o indiretti. Sono inoltre esclusi dalla garanzia: accessori di consumo, uso improprio, uso per scopi professionali e costi sostenuti per il trasporto e l'imballaggio dell'apparecchiatura, che saranno sempre a carico del cliente. Eventuali articoli inviati per riparazioni con trasporto a carico del ricevente non saranno accettati. Si intende inoltre che qualora la macchina venisse in qualsiasi modo modificata o utilizzata con accessori non approvati dalla ditta produttrice, la garanzia ne verrà automaticamente invalidata. La ditta produttrice declina ogni responsabilità civile derivante dall'uso improprio della macchina o dalla mancata osservanza delle istruzioni pertinenti il funzionamento, le impostazioni e la manutenzione. L'assistenza sotto garanzia è ammissibile solo se la richiesta viene presentata al servizio post-vendita autorizzato ed è accompagnata dalla prova d'acquisto. Si raccomanda subito dopo l'acquisto del prodotto di controllare che sia integro e di leggere attentamente le istruzioni d'uso prima di utilizzarlo.

DIRITTI LEGALI

Questa garanzia non è a discapito di eventuale diritti statutari.

SMALTIMENTO DEL PRODOTTO

Quando questo prodotto deve essere eliminato perché non più utilizzabile o per altre ragioni, non può essere trattato come i normali rifiuti quotidiani. Per la salvaguardia delle risorse naturali e per contenere al minimo possibili impatti ambientali pericolosi, provvedere correttamente al riciclo o allo smaltimento del prodotto, portandolo al centro di raccolta rifiuti locale o in altro centro autorizzato. In caso di dubbio, consultare l'ente locale responsabile della raccolta e dello smaltimento per essere informati su possibili alternative riguardanti il riciclo e/o lo smaltimento.

DATI ELETTRICI

IMPORTANTE

Questo prodotto è munito di una spina elettrica sigillata compatibile con l'utensile e l'alimentazione di corrente del vostro paese, e soddisfa i requisiti delle norme internazionali.

Questo apparecchio deve essere collegato ad una tensione di alimentazione uguale a quella indicata sulla targhetta. Se la spina o il cavo di alimentazione risultano danneggiati, devono essere sostituiti con un gruppo completo identico a quello originale.

Seguire sempre le disposizioni attinenti al vostro paese in materia di collegamenti all'alimentazione elettrica di rete.

In caso di dubbio, rivolgersi sempre ad un elettricista qualificato.

ISTRUZIONI ANTINFORTUNISTICHE GENERALI

Prima di accingersi ad azionare questa macchina, è importante leggere, capire e seguire queste istruzioni con molta attenzione, per garantire la sicurezza dell'operatore e dei circostanti, come pure per garantire una lunga e sicura vita della macchina.

Imparare come usare l'elettroutensile, le sue limitazioni d'utilizzo e i rischi potenziali che ne possono derivare.

Conservare queste istruzioni in un posto sicuro per la consultazione futura.

Evitare le partenze involontarie - Scollegare gli elettroutensili

Controllare sempre che le chiavette e le chiavi di regolazione siano rimosse dall'elettroutensile prima di avviarlo.

Accertarsi che l'interruttore sia nella posizione di SPENTO prima di collegare l'elettroutensile all'alimentazione di rete.

Accertarsi che gli elettroutensili siano scollegati dall'alimentazione di rete quando non vengono utilizzati, prima della manutenzione, lubrificazione o regolazione e quando si sostituiscono accessori quali lame, punte e frese.

Ispezionare le parti danneggiate

Prima di utilizzare ulteriormente l'elettrotensile, questo deve essere controllato con attenzione per accertarsi che funzioni correttamente e operi conformemente al suo uso specifico.

Controllare l'allineamento corretto delle parti in movimento, accertarsi che non siano inceppate, controllare che non ci siano componenti rotti e che l'elettrotensile sia montato correttamente.

Verificare qualsiasi altra condizione che possa influire sul funzionamento dell'elettrotensile.

Una protezione, o qualsiasi altra parte dell'elettrotensile che sia danneggiata, deve essere riparata o sostituita da un centro di manutenzione autorizzato, a meno di indicazione differente contenuta in questo manuale d'istruzioni.

Qualsiasi interruttore che non funziona correttamente deve essere sostituito da un centro di manutenzione autorizzato.

Non utilizzare l'elettrotensile se l'interruttore di ACCESO/SPENTO non accende e spegne l'elettrotensile.

La polvere prodotta durante la lavorazione dei materiali è nociva per la salute.

Si raccomanda di indossare una adatta mascherina anti-polvere.

Durante l'esecuzione dei lavori utilizzare sempre i mezzi protettivi personali: occhiali antinfortunistici, guanti, mascherina, protezione auricolare, scarpe antinfortunistiche e antiscivolo.

Non indossare indumenti o gioielleria svolazzanti e raccogliere i capelli lunghi in modo da evitare che possano restare impigliati in organi in movimento.

Lavorare sempre su basi stabili.

Bloccare sempre saldamente con una morsa il pezzo da lavorare.

Mantenere sempre pulita ed in ordine la zona di lavoro.

Manovrare l'elettrotensile usando sempre entrambe le mani.

Non aprire o modificare in alcun modo l'elettrotensile o i suoi accessori.

Non esporre gli elettrotensili alla pioggia, o utilizzarli in situazioni dove possano bagnarsi o inumidirsi.

Mantenere l'area di lavoro bene illuminata.

Non utilizzare gli elettrotensili nelle zone dove esista un pericolo di esplosione o d'incendio dovuto a materiali combustibili, a liquidi infiammabili, vernice, pittura, benzina, ecc. gas e polveri infiammabili di natura esplosiva.

Fare attenzione ai bambini e agli animali domestici

I bambini e gli animali domestici devono essere tenuti fuori dall'area di lavoro.

Tutti gli elettrotensili devono essere tenuti fuori dalla portata dei bambini. Quando non sono in uso, è preferibile riporre gli elettrotensili in un armadio o in una stanza asciutti e chiusi a chiave.

Utilizzare l'utensile corretto

Scegliere l'utensile appropriato per il tipo di lavoro. Non utilizzare un utensile per un lavoro per il quale non è stato progettato. Non forzare un utensile piccolo a fare il lavoro di un utensile per servizio pesante. Non utilizzare gli utensili per scopi a cui non erano stati destinati.

Non forzare l'elettrotensile

L'elettrotensile farà un lavoro migliore, più sicuro e darà un servizio migliore se verrà utilizzato alla velocità per cui è stato progettato.

Eseguire sempre un'accurata manutenzione degli utensili

Mantenere affilati e puliti gli utensili da taglio onde ottenerne le prestazioni migliori e più sicure.

Seguire le istruzioni di lubrificazione e sostituzione degli accessori.

Mantenere le impugnature asciutte, pulite e prive di olio e grasso.

Accertarsi che le fessure di ventilazione siano sempre mantenute pulite e prive di polvere. Le fessure di ventilazione bloccate possono causare il surriscaldamento e il danneggiamento del motore.

Se questa macchina deve essere utilizzata quando si lavora ad una certa altezza, deve essere utilizzato un ponteggio dotato di ringhiera e battipiede o una piattaforma a torre, in modo tale da garantire una adeguata stabilità.

PROTEGGERSI DALLE SCOSSE ELETTRICHE

Evitare il contatto del corpo con superfici messe a terra o a massa (per esempio tubazioni, radiatori, lavastoviglie e frigoriferi).

Cavi di alimentazione

Non stratonare o tirare il cavo di alimentazione per scollegarlo dalla presa di alimentazione di rete.

Non trasportare mai l'elettrotensile afferrandone il cavo di alimentazione. Tenere il cavo di alimentazione lontano da fonti di calore, olio, solventi e spigoli vivi.

Ispezionare periodicamente il cavo di alimentazione dell'utensile e, se danneggiato, farlo sostituire da un servizio di manutenzione autorizzato.

Esaminare periodicamente i cavi di prolunga e sostituirli se danneggiati.

NON utilizzare cavi o bobine di prolunga a due conduttori per gli elettrotensili con un percorso di terra. Utilizzare sempre un cavo o bobina di prolunga a tre conduttori con il filo di terra collegato a terra.

Srotolare sempre completamente l'eventuale cavo di prolunga. Per i cavi di prolunga fino a 15 metri utilizzare conduttori di sezione trasversale di 1,5 mm².

Per i cavi di prolunga più lunghi di 15 metri, ma meno di 40 metri, utilizzare conduttori di sezione trasversale di 2,5 mm².

Proteggere il cavo di prolunga da oggetti affilati, calore eccessivo e dall'esposizione all'umidità o all'acqua.

Questo elettrotensile soddisfa le normative nazionali e internazionali e i requisiti di sicurezza. Le riparazioni devono essere eseguite unicamente da personale qualificato, utilizzando pezzi di ricambio originali. Se questo non viene fatto ne può derivare un grave pericolo per l'utente.

ISTRUZIONI ANTINFORTUNISTICHE SPECIFICHE

Non forzare lo scalpello a penetrare troppo nel pezzo da lavorare, in quanto potrebbero verificarsi difficoltà a rimuoverlo. Per le operazioni su muratura o mattoni è molto meglio asportare piccoli pezzi alla volta.

Non usare mai la punta da trapano o lo scalpello come una leva. Questo danneggerà la macchina e la punta.

Non cercare di cambiare la selezione (percussione, scalpello e normale) mentre il motore è in funzione. Questo distruggerà l'ingranaggio interno.

Non usare questo utensile con alcun accessorio destinato per miscelare malta, cemento o intonaco, o per qualunque altra operazione di mescolamento.

COMPONENTI E COMANDI (FOTO 1)

1	Motore	9	Punto d'ingrassaggio
2	Impugnatura laterale	10	Alloggiamento spazzole
3	Mandrino SDS (Spline Drive System)	11	2 scalpelli
4	Selettore	12	Punte da muratura
5	Interruttore ON/OFF	13	Mandrino ausiliario
6	Impugnatura	14	Raccogliitore della polvere
7	Chiave fissa	15	Vasetto di grasso
8	Selettore	16	Chiave del mandrino

Prima di usare il trapano, prendere dimestichezza con le istruzioni d'uso e le norme antinfortunistiche.

AVVERTENZA!

Non usare il mandrino ausiliario a 3 griffe quando si usa l'utensile come trapano a percussione o come scalpello. Questo mandrino deve essere montato ed usato solo con comuni punte da trapano, per praticare fori normali nel legno e nell'acciaio.

IMPORTANTE

Quando si usa l'utensile come scalpello o come trapano a percussione per lunghi periodi, controllare di tanto in tanto che i selettori siano nella posizione desiderata.

ISTRUZIONI PER IL FUNZIONAMENTO

IMPUGNATURA LATERALE (FOTO 2)

Il trapano è fornito con un'impugnatura laterale già montata. Per modificarne la posizione, allentare l'impugnatura ruotandola in senso antiorario. (Foto 2). Regolare la posizione dell'impugnatura in modo da poter essere usata con la mano destra o con la sinistra e raggiungere una posizione comoda per far funzionare il trapano. Per stringere l'impugnatura ruotarla in senso orario sino a quando non si muove più durante il funzionamento.

AVVIO E ARRESTO (FOTO 3)

Questo utensile è munito di un normale interruttore On/Off a grilletto. Per avviare l'apparecchio premere il grilletto (Foto 3). Per fermarlo, lasciare il grilletto.

MONTAGGIO DEL MANDRINO AUSILIARIO A 3 GRIFFE (FOTO 4)

Applicare un sottile velo del grasso fornito in dotazione (Foto 1) al codolo SDS del mandrino ausiliario. (Fig. 4).

Appoggiare il trapano su un banco da lavoro. Afferrare la guaina nera (Foto 4) attorno al mandrino SDS e tirarla all'indietro, forzandola contro la tensione della molla, verso il corpo del trapano. Inserire l'alberino del mandrino ausiliario nel mandrino SDS. Spingere verso l'interno sino a quando si sente una resistenza. Può essere necessario ruotare il mandrino ausiliario sino a quando l'albero non scende completamente al suo posto e s'innesta con il meccanismo di trasmissione.

Quando si pensa che il mandrino ausiliario sia posizionato correttamente, lasciare andare la guaina nera che lo dovrebbe bloccare in posizione. Il mandrino ausiliario è posizionato correttamente se non può essere tolto senza sfilare la guaina nera. Se quest'ultima non ritorna completamente nella posizione originale, togliere il mandrino ausiliario e ripetere il procedimento appena descritto.

MONTAGGIO DELLA PUNTA SDS E DELLE PUNTE DI SCALPELLO

Per montare punte SDS e punte di scalpello sul mandrino SDS seguire la procedura di Montaggio del mandrino ausiliario a 3 griffe. Non dimenticare di applicare un sottile velo di grasso ai codoli di tutte queste punte.

SELETTORI (FOTO 5 - 9)

Le illustrazioni che seguono mostrano la giusta posizione del selettore per le tre funzioni del trapano.

N.B. - Prima di usare il trapano, siete pregati di leggere queste istruzioni, fornite perché il trapano possa funzionare in modo sicuro.

Il trapano rotativo a percussione può essere utilizzato per svolgere tre funzioni diverse.

1. Perforazione di legno e metalli (usando il mandrino ausiliario a 3 griffe)
2. Azione battente (per forare muratura, mattoni, calcestruzzo e blocchi)
3. Scalpellatura (medio-leggera)

Le foto 5 e 6 illustrano la posizione relativa dei selettori. Per chiarezza sono inclusi tre schemi lineari (Foto 7 - 9).

AVVERTENZA!

Non cambiare la posizione dei selettori quando il motore sta girando, perché questo potrebbe danneggiare gravemente il trapano e causare lesioni all'operatore.

PERFORAZIONE DI LEGNO, METALLO E PLASTICA (FOTO 7)

Quando il trapano viene usato con il mandrino ausiliario a 3 griffe per forare legno, metallo e plastica, i selettori devono essere portati nelle posizioni indicate nella Foto 7.

AVVERTENZA!

Quando si usano le funzioni che seguono è consigliabile controllare periodicamente la posizione di entrambi i selettori.

PERFORAZIONE DI MURATURA, MATTONI, CALCESTRUZZO E BLOCCHI (FOTO 8)

Quando il trapano viene usato per forare muratura, mattoni, calcestruzzo e blocchi, i selettori devono essere portati nelle posizioni indicate nella Foto 8.



SCALPELLATURA DI MURATURA, MATTONI, CALCESTRUZZO E BLOCCHI (FOTO 9)

Quando il trapano viene usato per spezzare muratura, mattoni, calcestruzzo e blocchi, i selettori devono essere portati nelle posizioni indicate nella Foto 9.

COME USARE IL MANDRINO AUSILIARIO A 3 GRIFFE (FOTO 10 - 12)

Scegliere la punta più adatta per il lavoro che si vuole intraprendere. Aprire le griffe del mandrino ruotando a mano l'anello esterno (Foto 10) per consentire al codolo di sistemarsi nel mandrino.

Stringere a mano l'anello esterno del mandrino sino a quando le griffe afferrano il codolo della punta (fig. 11).

Infilare la chiave a turno in ognuno dei tre fori situati attorno al corpo del mandrino e stringere gradualmente le griffe sul codolo della punta (fig. 12). Non stringere eccessivamente.

COME USARE IL RACCOGLITORE DI DETRITI (FOTO 13)

Attenzione: indossare sempre occhiali di protezione quando si praticano fori sopra l'altezza della testa.

Il raccoglitore di detriti è un pezzo stampato rotondo in gomma, sagomato in modo da adattarsi sulla punta di un trapano per raccogliere i detriti che si creano quando si praticano fori nei soffitti, ecc.

Sistemare il raccoglitore di detriti sulla punta, appoggiare quest'ultima sul pezzo in lavorazione, fare scivolare il raccoglitore lungo la punta sino a quando anch'esso è in contatto con il pezzo. Man mano che la punta penetra nel pezzo, il raccoglitore si sposta con essa e raccoglie i detriti di perforazione.

Svuotare sempre frequentemente il raccoglitore di detriti.

MANUTENZIONE

ATTENZIONE:

Prima di montare accessori, eseguire interventi di manutenzione e regolazioni, scollegare il trapano dall'alimentazione di corrente.

LUBRIFICAZIONE DELLA SCATOLA INGRANAGGI (FOTO 14)

Dopo 50 ore di utilizzo, si consiglia di controllare che nella scatola ingranaggi vi sia ancora del grasso e, all'occorrenza, rabboccare con il grasso fornito in dotazione. Con l'aiuto della chiave a pioli fornita, infilare i pioli nelle intaccature del coperchio d'ispezione della scatola ingranaggi che si trova sopra di essa (fig. 14).

Allentare il coperchio in senso antiorario e sollevarlo del tutto.

Applicare un quantità di grasso appena sufficiente a lubrificare gli ingranaggi; non riempire di grasso l'intera scatola. Quando si è finito il grasso fornito in dotazione, se ne può usare un tipo alternativo ad alto punto di fusione. Rimontare il coperchio d'ispezione e stringere in senso orario.

Non stringere eccessivamente.

CARATTERISTICHE TECNICHE	MPK1201RHD
Tensione	230 V ~ 50 Hz
Potenza	900 W
Velocità in assenza di carico	800 min ⁻¹
Velocità nominale di percussione	3500 percussioni/min.
Livello di pressione sonora	LpA 92.6 dB(A) - K=3 dB(A)
Livello di potenza sonora	LwA 105.6 dB(A) - K=3 dB(A)
Livello di vibrazione (K=1,5 m/s ²)	Impugnatura princ.: 22,401 m/s ² Impugnatura ausil.: 16,843 m/s ²
Peso	4.04 kg
Capacità massime di perforazione:	
Calcestruzzo	32 mm
Acciaio	16 mm
Legno	50 mm

ELECTRICAL INFORMATION

CONNECTION OF THE MAINS PLUG

Important! The wires in the mains lead fitted to this product are coloured in accordance with the following code:

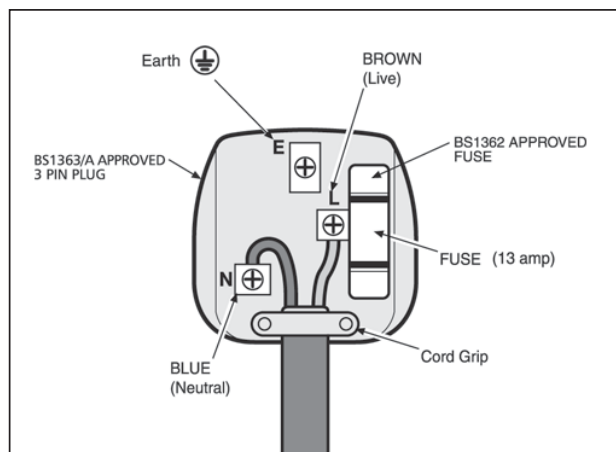

THIS PRODUCT IS DOUBLE INSULATED AND THEREFORE DOES NOT REQUIRE A CONNECTION TO EARTH. THE 3 PIN PLUG MUST COMPLY TO BS1363/A. FUSE MUST COMPLY TO BS1362.



Brown: Live (L) or Red
Blue: Neutral (N) or Black

If for any reason the 13 amp plug fitted to this product requires replacement it must be wired in accordance with the following instruction:

DO NOT CONNECT THE BROWN LIVE OR BLUE NEUTRAL TO THE EARTH PIN MARKED 'E'  ON THE 3 PIN PLUG.

Connect the Blue wire to the terminal marked Neutral (N). Connect the Brown wire to the terminal marked Live (L). Ensure that the outer insulation is gripped by the cord grip and that the wires are not trapped when replacing the plug cover. The mains lead on this product is fitted with a 13 amp (BS1363/A) plug. A **13 amp** (BS1362) fuse must be fitted in the plug.

IF IN DOUBT CONSULT A QUALIFIED ELECTRICIAN

There are no user serviceable parts inside this product except those referred to in the manual. Always refer servicing to qualified service personnel. Never remove any part of the casing unless qualified to do so; this unit contains dangerous voltages.

WARNING!

For your protection if this product is to be used outdoors it should not be exposed to rain or used in damp locations. Do not place the product on damp surfaces, use a workbench if available. For added protection use a suitable residual current device (R.C.D.) at the socket outlet.

NOTE: If the mains cable requires replacing it must be replaced with an identical one and fitted by a qualified person.



INTRODUCTION

Thankyou for purchasing this product which has passed through our extensive quality assurance process. Every care has been taken to ensure that it reaches you in perfect condition. However, in the unlikely event that you should experience a problem, or if we can offer any assistance or advice please do not hesitate to contact our customer care department. For details of your nearest customer care department please refer to the telephone numbers at the back of this manual.

SAFETY FIRST

Before attempting to operate this power tool the following basic safety precautions should always be taken to reduce the risk of fire, electric shock and personal injury. It is important to read the instruction manual to understand the application, limitations and potential hazards associated with this tool.

CERTIFICATE OF GUARANTEE

This product is guaranteed for a period of 2 Years, with effect from the date of purchase and applies only to the original purchaser. This guarantee only applies to defects arising from, defective materials and or faulty workmanship that become evident during the guarantee period only and does not include consumable items. The manufacturer will repair or replace the product at their discretion subject to the following. That the product has been used in accordance with the guide lines as detailed in the product manual and that it has not been subjected to misuse, abuse or used for a purpose for which it was not intended. That it has not been taken apart or tampered with in any way whatsoever or has been serviced by unauthorised persons or has been used for hire purposes. Transit damage is excluded from this guarantee, for such damage the transport company is responsible. Claims made under this guarantee must be made in the first instance, directly to the retailer within the guarantee period. Only under exceptional circumstances should the product be returned to the manufacturer. In these case it shall be the consumer's responsibility to return the product at their cost ensuring that the product is adequately packed to prevent transit damage and must be accompanied with a brief description of the fault and a copy of the receipt or other proof of purchase. The manufacturer shall not be liable for any special, exemplary, direct, indirect, incidental, or consequential loss or damage under this guarantee. This guarantee is in addition to and does not affect any rights, which the consumer may have by virtue of the Sale of Goods Act 1973 as amended 1975 and 1999.

STATUTORY RIGHTS

This guarantee is in addition to and in no way affects your statutory rights.

PRODUCT DISPOSAL

When this product reaches the end of it's life or is disposed of for any other reason, it must not be disposed of in household waste. In order to preserve natural resources, and to minimise adverse environmental impact, please recycle or dispose of this product in an environmentally friendly way. It should be taken to your local waste recycling centre or other authorised collection and disposal facility. If in doubt consult your local waste authority for information regarding available recycling and / or disposal options.

GENERAL SAFETY INSTRUCTIONS

Before attempting to operate this machine, you must read, understand and follow these instructions very carefully as they are intended to ensure your safety and that of others and also a long and trouble-free service life of the machine.

Learn how to use the power tool, its limitations and potential hazards.

Keep these instructions in a safe place for future reference.

Avoid unintentional starting - Unplug the power tools

Before starting the power tool, always make sure that you have removed the key and adjusting wrenches.

Before plugging the tool into the mains supply, always make sure that the switch is in the OFF position.

Make sure that power tools are disconnected from the mains supply when not in use, prior to servicing, lubrication or adjustment and when replacing accessories such as blades, bits and cutters.

Check damaged parts

Before using the power tool, always inspect it carefully to determine that it will operate properly and perform its intended function.

Check correct alignment of moving parts, making sure they do not bind. Check for any damaged components and make sure that the power tool has been correctly assembled.

Check for any condition that may affect operation of the power tool.

Unless otherwise indicated in this instructions handbook, a guard or any other part of the power tool that has been damaged must be repaired or replaced by an authorized service center.

Any switch that does not work correctly must be replaced by an authorized service center.

Do not use the power tool if the ON/OFF switch does not turn the power tool ON and OFF.

Dust generated when machining materials is a health hazard.

Always wear a suitable dust mask.

When working, always wear personal protective equipment:

safety goggles, gloves, mask, ear protectors, non-slip safety shoes.

Never wear loose clothes or jewelry that may be trapped in moving parts; long hair must be tied back.

Always work on a stable base.

Always fasten the workpiece securely with a clamp.

Keep the work area clean and tidy.

Always use the power tool with both hands.

Never open or modify the power tool or its accessories in any way.

Do not expose the power tool to rain, or use in damp or wet locations. Keep the work area well lit.

Do not use power tools in areas where there is a risk of explosion or fire from combustible materials, flammable liquids, paint, varnish, petrol etc. flammable gases and dust of an explosive nature.

Beware children and pets

Children and pets should be kept out of the work area.

All power tools should be kept out of the reach of children and, preferably, stored or locked in a secure cabinet or dry room when not in use.

Use the right tool

Select the right tool for the job. Do not use a tool for a job for which it was not designed. Do not force a small tool to do the job of a heavy-duty tool. Do not use tools for purposes not intended.

Do not force the power tool

The power tool will do a better and safer job and give you much better service if it is used at the rate for which it was designed.

Maintain tools with care

Keep cutting tools sharp and clean for better and safer performance.

Follow the instructions for lubricating and changing accessories.

Keep handles dry, clean and free from oil and grease.

Ensure that ventilation slots are kept clean and free from dust at all times. Blocked ventilation slots can cause overheating and damage to the motor.

If this machine is to be used when working at a certain height, scaffolding fitted with railing and kick-plate or a tower platform must be used in order to guarantee suitable stability.

GUARD AGAINST ELECTRIC SHOCK

Avoid body contact with earthed or grounded surfaces (e.g. pipes, radiators, dish-washers and refrigerators).

Power Cords

Never yank or pull the power cord to disconnect it from the mains supply socket.

Never carry the power tool by its power cord. Keep the power cord away from heat, oil, solvents and sharp edges.

Check the tool power cord periodically and if damaged have it replaced by an authorized service center.

Inspect extension cords periodically and replace if damaged.

DO NOT use 2-core extension cords or reels on power tools with an earth path. Always use a 3-core extension cord or reel with the earth core connected to earth.

Always unwind any extension cords fully.

For extension cords up to 15 metres, use a wire cross section of 1.5mm².

For extension cords over 15 metres, use a wire cross section of 2.5mm².

Protect your extension cord from sharp objects, excessive heat and damp or wet locations.

This power tool complies with National and International Standards and safety requirements. Repairs should be carried out only by qualified persons using original spare parts. Failure to do so may result in considerable danger to the use.

SPECIFIC SAFETY INSTRUCTIONS

If this machine is to be used when working at height a suitable, stable platform or scaffold tower with hand rails and kick boards should be used.

Keep drills, chisels and other cutters sharp and in good condition. This will improve cutting, reduce load and give a longer working life to the machine and accessories.

Do not attempt to modify the machine in any way.

Do not use extreme force on the machine.

Use approved safety glasses or goggles, face mask and Ear defenders. A safety helmet should also be worn especially when working above head height.

Do not force the chisel in to the work piece to far or you may have trouble removing it. It is far better to nibble away smaller pieces of masonry, concrete or brick.

Never use any drill or chisel as a lever. This will damage the machine and the bit.

Do not try to change the selection (hammer, chisel and normal) while the motor is running. Doing so will destroy the internal gearing.

Do not use this product with any attachment designed for mixing Mortar, Concrete, or plaster. Or for any other type of mixing operation.



COMPONENTS AND CONTROLS (PIC 1)

1	Motor	9	Greasing point
2	Side handle	10	Brush housing
3	SDS (Spline Drive System) chuck	11	2 x chisel
4	Selector switch	12	Masonry bits
5	On/Off switch	13	Auxiliary chuck
6	Handle	14	Dust collector
7	Spanner	15	Grease tub
8	Selector switch	16	Chuck key

Familiarize yourself with the safety and operating instructions before using the drill

WARNING!

Do Not use the auxiliary 3 jaw chuck when using the product in Hammer Drill or Chisel mode. The auxiliary 3 jaw chuck should only be fitted and used with standard drill bits, for normal drilling in wood and steel.

IMPORTANT

When using the product in chisel or hammer drill mode for long period's periodically check the switches for the correct selection.

OPERATING INSTRUCTIONS

SIDE HANDLE (PIC.2)

This drill is supplied with a side handle fitted, to adjust the position of the side handle slacken the handle by rotating it in an anti-clockwise direction (Pic.2). Adjust the position of the handle to suit either left or right hand operation and to achieve a comfortable position for operating the Drill. To tighten the handle turn in a clockwise direction until it is sufficiently tight to stop it moving in use.

SWITCHING ON AND OFF (PIC.3)

This machine is fitted with a normal On/Off trigger switch To start the machine squeeze the ON / OFF trigger switch (Pic3). To stop the machine release the ON / OFF trigger switch.

FITTING THE AUXILIARY 3 JAW CHUCK (PIC.4)

Do Not use the auxiliary 3 jaw chuck when using the product in Hammer Drill or Chisel mode. The auxiliary 3 jaw chuck should only be fitted and used with standard drill bits, for normal drilling in wood and steel. Using the grease provided (Pic.1) apply a thin coating of grease to the splined drive system (SDS) shank fitted to the auxiliary 3 Jaw chuck. (fig 4).

Support the drill on a work bench. Grip the black shroud (Pic.4) around the SDS chuck and pull it back against the spring tension towards the body of the drill. Insert the auxiliary chuck spindle into the SDS chuck. Push inwards until resistance is felt. It may be necessary to rotate the auxiliary chuck until the shaft drops completely into place and engages with the drive mechanism.

When you are satisfied that the auxiliary chuck is correctly located release the black shroud this should lock the auxiliary chuck into position. The auxiliary chuck is correctly located if it cannot be removed without retracting the black shroud. If the black shroud does not return fully remove the auxiliary chuck and repeat the above procedure.

FITTING SDS DRILL AND CHISEL BITS

To fit SDS drill and chisel bits to the SDS chuck follow the procedure for Fitting the auxiliary 3 Jaw chuck. Do not forget to apply a thin coating of grease to the drill and chisel bit shanks.

SELECTOR SWITCHES (PICS.5 TO 9)

The following illustrations show the correct selector switch positions for the three drill functions.

NOTE: Please read these instructions before using the drill, they are provided for the safe operation of the drill.

The Rotary Hammer Drill can be used for three different functions.

1. Drilling wood and metal (using the auxiliary 3 Jaw chuck)
2. Hammer action (for drilling masonry, brick, concrete and block work)
3. Chiseling action (for light to medium chiseling)

Pics.5&6 show the relative location of the selector switches. For clarity three line drawings (Pics.7 to 9) are included.

WARNING!

Do not attempt to change the position of the selector switches when motor is running. Doing this will cause serious damage to the drill and possible injury to the operator.

DRILLING WOOD METAL AND PLASTIC (PIC.7)

When the drill is being used with the auxiliary 3 Jaw chuck for drilling wood, metal and plastic the selector switches must be set to the positions shown in (Pic7).

WARNING!

When using the following functions it is advisable to periodically check the position of both selector switches.

DRILLING MASONRY, BRICK, CONCRETE AND BLOCK WORK (PIC.8)

When the drill is to be used for drilling masonry, brick, concrete and block work the selector switches must be set to the positions shown in (Pic.8).

CHISELING MASONRY, BRICK, CONCRETE AND BLOCK WORK (PIC.9)

When the drill is to be used for breaking up masonry, brick, concrete and block work the selector switches must be set to the positions shown in (Pic.9).

USING THE AUXILIARY 3 JAW CHUCK (PICS.10 TO 12)

Do Not use the auxiliary 3 jaw chuck when using the product in Hammer Drill or Chisel mode. The auxiliary 3 jaw chuck should only be fitted and used with standard drill bits, for normal drilling in wood and steel.

Do Not use SDS drill or chisel bits when using the auxiliary 3 jaw chuck, use only drill bits designed for drilling wood or steel.

Select the correct drill required for the job. Open the jaws of the chuck by rotating the outer ring of the chuck (Pic.10) by hand to allow the drill shank to locate into the chuck.

Tighten the chuck outer ring by hand until the chuck jaws grip the drill shank (fig 11).

Locate the chuck key into each of the three holes in turn located around the chuck body and gradually tighten the chuck jaws onto the shank of the drill bit (fig 12). Do not over tighten.

USING THE DEBRIS COLLECTOR (PIC.13)

Caution: always wear safety goggles especially when drilling above head height .

The debris collector is a round rubber molding shaped to be fitted onto a drill bit to contain drilling debris when drilling ceilings etc. Place the debris collector over the drill bit, position the drill bit onto the work piece, slide the debris collector along the drill bit until it is in contact with the work piece. As the drill drives into the work piece the debris collector will move down the drill bit and collect the drilling debris. Always empty the debris collector frequently.

MAINTENANCE

CAUTION:

Make sure that the drill is isolated from the mains power supply before fitting accessories, maintenance and adjustment.

LUBRICATING THE GEARBOX (PIC.14)

It is recommended that after 50 hours of use the gearbox should be checked for grease and topped up if required using the grease supplied. Using the «Pin» spanner supplied. Locate the pins into the indentations in the gearbox inspection cover plate located on the top of the drill gearbox housing (fig 14).

Loosen in an anti-clockwise direction.

Lift away the inspection cover. Only use sufficient grease to coat the gears do not pack the gearbox full of grease. When the grease supplied has been used an alternative high melting point grease can be used. Re-fit the inspection cover and tighten in a clockwise direction.

Do not over tighten.

TECHNICAL SPECIFICATION	MPK1201RHD
Voltage	230-240 V ~ 50 Hz
Rated power	1350 W
No load speed	800 min ⁻¹
Rated impact rate	3500 ipm
Sound Pressure Level	LpA 92.6 dB(A) - K=3 dB(A)
Sound Power Level	LwA 105.6 dB(A) - K=3 dB(A)
Vibration Level (K = 1,5 m/s ²)	Main handle: 22,401 m/s ² Auxiliary handle: 16,843 m/s ²
Weight	4.04 kg
Maximum drilling capacities:	
Concrete	32 mm
Steel	16 mm
Wood	50 mm

INTRODUCTION

Nous vous remercions d'avoir choisi ce produit. Il a subi un processus d'assurance de qualité approfondi et toutes les précautions possibles ont été prises pour qu'il vous parvienne en parfaite condition. Cependant, dans la faible éventualité qu'il vous pose des problèmes, ou au cas où vous auriez besoin d'assistance ou de conseils, n'hésitez pas à contacter notre service clientèle. Pour plus de conseils sur notre service clientèle le plus proche, veuillez contacter l'un des numéros de téléphone se trouvant dans le dos de ce manuel.

LA SÉCURITÉ AVANT TOUT

Avant toute tentative d'utilisation de cet outil électrique, les précautions de sécurité fondamentales suivantes doivent être prises pour réduire le risque d'incendie, d'électrochoc, et de blessures personnelles. Il est important de lire le manuel d'instructions pour comprendre les limitations, les applications et les dangers potentiels associés à cet outil.

CERTIFICAT DE GARANTIE

Cette machine porte une garantie du constructeur valable pour 2 ans à compter de la date d'achat. Cette garantie n'est pas valable pour les outils disponibles pour la location. Toute pièce jugée défectueuse due à un vice ou défaut de fabrication sera remplacée. La garantie ne donnera en aucun cas lieu à un remboursement ou un paiement de dommages direct ou indirect. Cette garantie ne couvre pas: les accessoires consommables, une mauvaise utilisation de la machine, utilisation à des fins professionnelles et frais de port et d'emballage de l'équipement ; ces derniers seront en tous temps à la charge du client. Tout article envoyé pour réparation en port dû sera refusé. La garantie sera automatiquement annulée en cas de modifications à la machine sans le consentement du constructeur ou en cas d'utilisation d'accessoires non autorisés par le constructeur. Le constructeur refuse toute responsabilité civile découlant de l'emploi abusif de la machine ou non-conformité aux instructions d'opération, de réglage et de maintenances concernées. L'assistance sous garantie ne sera accordée que si la demande est adressée au service après vente agréée accompagnée d'une preuve d'achat. Aussitôt après l'achat du produit, nous vous conseillons de lire attentivement les instructions d'opération avant son utilisation et de bien vouloir vérifier qu'il est intact.

DROITS DÉFINIS PAR LA LOI

Cette garantie vient s'ajouter à vos droits statutaires et ne les affecte d'aucune façon.

MISE AU REBUT DU PRODUIT

Lorsqu'il doit être mis au rebut car devenu inutilisable ou pour d'autres raisons, ce produit ne peut être traité comme les déchets ordinaires. En vue de protéger les ressources naturelles et minimiser les impacts nuisibles pour l'environnement, procéder correctement au recyclage ou à la mise au rebut du produit, en le confiant à un centre local de ramassage des ordures ou à un autre centre de traitement agréé. En cas de doutes, s'adressez aux autorités locales responsables de la collecte et du traitement, pour se renseigner à propos des possibles solutions alternatives de recyclage et/ou de traitement.

CARACTERISTIQUES ELECTRIQUES

IMPORTANT

Ce produit est pourvu d'une fiche électrique scellée, compatible avec l'outil et l'alimentation électrique disponible dans votre Pays, conformément aux normes internationales.

Cet appareil doit être raccordé à une tension d'alimentation égale à celle indiquée sur la plaquette signalétique.

Si la fiche ou le câble d'alimentation sont endommagés, ils doivent être remplacés par un ensemble complet, identique à l'original.

Toujours respecter les dispositions nationales en matière de branchements au secteur.

En cas de doute, s'adresser à un électricien qualifié.

CONSEILS DE SÉCURITÉ GÉNÉRALE

Avant d'utiliser cet appareil, il est absolument nécessaire de lire, de comprendre et de respecter soigneusement ces prescriptions, afin de garantir la sécurité de l'opérateur et des autres personnes présentes, ainsi que la longévité et la fiabilité de l'appareil lui-même.

Apprendre à connaître l'outil électrique, ses limites d'utilisation et les risques potentiels qui peuvent en découler.

Conserver les présentes prescriptions dans un endroit sûr, afin de pouvoir les consulter ultérieurement.

Eviter les mises sous tension involontaires – Débrancher les outils électriques

Avant de mettre l'outil électrique sous tension, vérifier que les clavettes et les clés de réglage ont bien été extraites.

S'assurer que l'interrupteur est en position HORS TENSION avant de brancher l'outil électrique au secteur.

S'assurer que les outils électriques sont débranchés du secteur lorsqu'ils ne sont pas utilisés, avant de procéder aux opérations de maintenance, de lubrification ou de réglage ainsi qu'avant de remplacer les accessoires (lames, broches ou fraises).

Contrôler les éléments endommagés

Avant de réutiliser l'outil électrique, celui-ci doit être soigneusement contrôlé pour vérifier qu'il fonctionne correctement et conformément à l'utilisation prévue.

Vérifier l'alignement correct des éléments mobiles et s'assurer qu'ils ne sont pas coincés; vérifier l'absence de composants cassés ainsi que le montage correct de l'outil électrique.

Vérifier toute autre condition susceptible d'affecter le fonctionnement de l'outil électrique.

Toute protection ou autre partie de l'outil électrique endommagée doit être réparée ou remplacée par un centre après-vente agréé, sauf indication différentes contenue dans le présent manuel.

Tout interrupteur ne fonctionnant pas correctement doit être remplacé par un centre après-vente agréé.

Ne pas utiliser l'outil électrique si l'interrupteur SOUS TENSION/HORS TENSION n'active/désactive pas l'outil électrique.

La poussière produite lors de l'usinage des matériaux nuit à la santé.

Il est recommandé de porter un masque de protection anti-poussière.

Lors de l'exécution des travaux, toujours utiliser des dispositifs de protection individuels: lunettes de protection, gants, masque, protections auditives et chaussures de sécurité antidérapantes. Ne pas porter de vêtements amples ou de bijoux; attacher les cheveux longs, pour éviter qu'ils ne restent coincés dans des organes mobiles.

Toujours travailler sur des bases stables.

Toujours bloquer solidement la pièces à usiner entre les mâchoires d'un étiau.

Veiller à ce que la zone de travail soit toujours propre et parfaitement en ordre.

Toujours saisir l'outil électrique des deux mains.

Ne pas ouvrir ou modifier en aucune manière l'outil électrique ou ses accessoires.

Ne pas exposer les outils électriques à la pluie; ne pas les utiliser dans des conditions les exposant à l'eau ou à l'humidité. La zone de travail doit être parfaitement éclairée.

Ne pas utiliser les outils électriques dans des zones présentant des risques d'explosion ou d'incendie dus à la présence de matériaux combustibles, de liquides inflammables, de peintures, d'essence, de gaz ou de poussières inflammables de nature explosive.

Veiller aux enfants et aux animaux domestiques

Les enfants et les animaux domestiques doivent être éloignés de la zone de travail.

Tous les outils électriques doivent être maintenus loin de la portée des enfants. Lorsqu'ils ne sont pas utilisés, il est préférable de ranger les outils électriques dans un placard ou un local secs, fermant à clé.

Utiliser l'outil correct

Choisir l'outil approprié pour chaque type de travail. Ne pas utiliser un outil pour exécuter une opération autre que celle pour laquelle il a été prévu. Ne pas forcer un outil de petites dimensions, en l'utilisant à la place d'un outil plus puissant. Ne pas utiliser les outils pour des applications différentes de celles pour lesquelles ils ont été conçus.

Ne pas force l'outil électrique

Si utilisé à la vitesse pour laquelle il a été conçu, tout outil électrique assurera un fonctionnement plus efficace et plus sûr.

Toujours soumettre les outils à une maintenance soignée

Maintenir les outils tranchants affûtés et propres, afin d'assurer les meilleures performances et une sécurité maximale.

Respecter les instructions de graissage et de remplacement

des accessoires. Les poignées doivent être sèches, propres et exemptes d'huile ou de graisse.

S'assurer que les fentes de ventilation sont toujours propres et exemptes de poussière. L'obstruction des fentes de ventilation peut provoquer la surchauffe et l'endommagement du moteur.

Si cet appareil doit être utilisé pour exécuter des travaux en hauteur, il est nécessaire de prévoir un échafaudage pourvu d'un garde-fou et d'un rebord ou encore une plate-forme aérienne, de manière à garantir une parfaite stabilité.

PROTECTION CONTRE LES RISQUES**D'ELECTROCUTION**

Eviter tout contact du corps avec des surfaces mises à la terre ou à la masse (par exemple, canalisations, radiateurs, lave-vaisselle et réfrigérateurs).

Cables d'alimentation

Ne pas secouer ou tirer le câble d'alimentation pour le débrancher de la prise de courant.

Ne jamais déplacer l'outil électrique en le tirant par son câble d'alimentation. Eloigner le câble d'alimentation des sources de chaleur, de l'huile, des solvants et des angles vifs.

Vérifier périodiquement le câble d'alimentation de l'outil; si endommagé, le faire remplacer par un centre après-vente agréé. Examiner périodiquement les câbles de rallonge et, si endommagés, procéder à leur remplacement.

NE PAS utiliser de câbles ou de bobines de rallonge à deux conducteurs avec les outils électriques comportant un parcours de mise à la terre. Toujours utiliser un câble ou une bobine de rallonge à trois conducteurs, avec le fil de terre relié à la terre.

Toujours dérouler complètement l'éventuel câble de rallonge.

Pour les câbles de rallonge mesurant jusqu'à 15 mètres, utiliser des conducteurs ayant une section transversale de 1,5mm².

Pour les câbles de rallonge mesurant entre 15 et 40 mètres, utiliser des conducteurs ayant une section transversale de 2,5mm². Protéger le câble prolongateur contre tout contact avec des objets tranchants ainsi que contre l'exposition à une chaleur excessive, à l'humidité ou à l'eau.

Cet outil électrique est conforme aux normes nationales et internationales en matière de sécurité. Les réparations doivent être exclusivement exécutées par un personnel qualifié, en utilisant des pièces détachées d'origine. L'utilisateur peut courir de graves dangers en cas de non-respect de ces prescriptions.

CONSEILS SÉCURITÉ SPÉCIFIQUES

Ne forcez pas le burin trop loin dans la pièce de travail pour ne pas avoir de problème à le retirer. Il est conseillé de grignoter les petits morceaux de maçonnerie, de béton ou de brique.

N'utilisez jamais de foret ou de burin comme levier. Ceci risque d'endommager la machine et l'embout.

N'essayez pas de changer la sélection (marteau, burin et normal) alors que le moteur est en marche, afin de ne pas détruire le mécanisme intérieur.

Ne pas utiliser ce produit avec un malaxeur pour mortier, béton ou plâtre. Ou autre type de mixage.

PIÈCES ET COMMANDES (FIG. 1)

1	Moteur	9	Point de graissage
2	Poignée latérale	10	Carter de balai
3	Mandrin SDS	11	Burin (qté 2)
4	Sélecteur	12	Foret de maçonnerie (qté 3)
5	Interrupteur marche/arrêt	13	Mandrin auxiliaire
6	Poignée	14	Collecteur de débris
7	Clé à vis	15	Réserve de graisse
8	Sélecteur	16	Clé de serrage

Familiarisez-vous avec les consignes de sécurité et les instructions de fonctionnement de la machine avant de vous en servir.

ATTENTION!

N'utilisez pas le mandrin auxiliaire à 3 mors lorsque vous utilisez la machine en mode marteau ou en mode burineur. Ne vous servez du mandrin à 3 mors que pour le mode de perçage normal dans le bois et l'acier avec les forets standard.

IMPORTANT

Lorsque vous vous servez de la machine en mode marteau ou burineur pendant de longues périodes, vérifiez périodiquement que les sélecteurs sont toujours sur la bonne position.

INSTRUCTIONS DE FONCTIONNEMENT

POIGNÉE LATÉRALE (FIG.2)

Ce perforateur est équipé d'une poignée latérale. Pour ajuster sa position, desserrez-la en la tournant dans le sens inverse des aiguilles d'une montre. (Fig.2). Adaptez la position de la poignée à une marche main droite ou une marche main gauche et de façon à pouvoir utiliser la machine confortablement. Resserrez la poignée dans le sens des aiguilles d'une montre jusqu'à ce qu'elle soit assez ferme pour ne pas bouger pendant la marche.

MISE EN MARCHÉ ET ARRÊT (FIG.3)

Cette machine est équipée d'un commutateur normal de marche/arrêt. Pour la faire démarrer appuyez sur l'interrupteur marche/arrêt (Fig.3). Pour l'arrêter, relâchez-le.

POUR MONTER LE MANDRIN AUXILIAIRE À 3 MORS

Appliquez une mince couche de la graisse fournie (Fig.1) sur la tige du système SDS du mandrin auxiliaire à 3 mors. (Fig.4).

Supportez la perceuse sur un établi. Refermez le protecteur noir (Fig.4) autour du mandrin SDS et ramenez-le contre la tension de ressort vers le corps de la perceuse. Introduisez la tige du mandrin auxiliaire dans le mandrin SDS. Poussez vers l'intérieur jusqu'à ce vous sentiez la résistance. Il sera peut-être nécessaire de faire tourner le mandrin auxiliaire jusqu'à ce que la tige tombe en place et s'engage avec le mécanisme d'entraînement.

Lorsque vous êtes certain que le mandrin auxiliaire est bien à sa place, relâchez le protecteur noir. Le mandrin auxiliaire devrait être enclenché. Il est bien à sa place s'il est impossible à enlever sans tirer sur le protecteur noir. Si le protecteur noir ne revient pas complètement, enlevez le mandrin auxiliaire et recommencez.

POUR INSTALLER LES FORETS SDS ET LES BURINS

Suivez la procédure du mandrin auxiliaire à 3 mors pour installer les forets SDS et les burins. N'oubliez pas d'appliquer une mince couche de graisse sur les tiges.

SÉLECTEURS (FIG.5-9)

Les illustrations suivantes montrent les positions correctes de sélecteur pour les trois fonctions du perforateur.

NOTE: Lisez ces instructions avant d'utiliser le perforateur, elles sont importantes pour votre sécurité pendant que vous l'utilisez.

Le perforateur rotatif a trois différentes fonctions:

1. la fonction de perçage, pour percer le bois et le métal (avec le mandrin auxiliaire à 3 mors)
2. la fonction marteau (pour la maçonnerie, les briques, le béton et les parpaings)
3. la fonction burineur (travail léger et moyen).

Les Fig.5-6 illustrent la position relative des sélecteurs. Trois dessins au trait (Fig.7-9) rendent les instructions plus claires.

ATTENTION!

Ne changez pas la position des sélecteurs pendant que le moteur fonctionne. Vous causeriez des dégâts graves à la perceuse et pourriez vous blesser.

EN MODE PERÇAGE DE BOIS, DE MÉTAL ET DE PLASTIQUE (FIG.7)

Lorsque vous utilisez le perforateur avec le mandrin auxiliaire à 3 mors pour percer du bois, du métal ou du plastique, réglez les sélecteurs sur les positions indiquées à la (Fig.7).

ATTENTION!

Lorsque vous utilisez les fonctions suivantes, nous vous recommandons de vérifier périodiquement la position des deux sélecteurs.

EN MODE PERÇAGE DE MAÇONNERIE, DE BRIQUES, DE BÉTON ET DE PARPAINGS (FIG.8)

Lorsque vous utilisez la perceuse sur de la maçonnerie, des briques, du béton ou des parpaings, réglez les sélecteurs sur les positions indiquées à la (Fig.8).

EN MODE BURINEUR DE MAÇONNERIE, DE BRIQUES, DE BÉTON ET DE PARPAINGS (FIG.9)

Lorsque vous utilisez la perceuse sur de la maçonnerie, des briques, du béton ou des parpaings, réglez les sélecteurs sur les positions indiquées à la (Fig.9).

POUR UTILISER LE MANDRIN AUXILIAIRE À 3 MORS (FIG.10-12)

N'utilisez pas le mandrin auxiliaire à 3 mors lorsque vous utilisez la machine en mode marteau ou burineur. Ne vous servez du mandrin à 3 mors que pour le perçage normal du bois et de l'acier avec les forets standard.

N'utilisez pas de forets SDS ou de burins lorsque vous vous servez du mandrin auxiliaire à 3 mors. N'utilisez que les forets prévus pour le perçage du bois ou de l'acier.

Sélectionnez le foret requis par la tâche. Ouvrez les mors du mandrin en tournant la bague extérieure du mandrin (Fig.10) à la main pour permettre à la tige du foret de s'engager dans le mandrin.

Serrez la bague extérieure du mandrin à la main jusqu'à ce que les mors agrippent la tige du foret (Fig.11).

Placez la clé du mandrin dans les trois trous situés autour du corps du mandrin, tour à tour, et serrez graduellement les mors sur la tige du foret (Fig.12). Ne serrez pas trop fort.

POUR UTILISER LE COLLECTEUR DE DÉBRIS (FIG. 13)

Attention: Portez toujours des lunettes de sécurité, tout particulièrement lorsque vous travaillez au-dessus du niveau de votre tête.

Le collecteur de débris est une pièce ronde en caoutchouc prévue pour être montée sur un foret et pour récupérer les débris lorsque vous percez des plafonds, etc. Placez le collecteur de débris par-dessus le foret, placez le foret sur la pièce à travailler, faites glisser le collecteur de débris le long du foret jusqu'à ce qu'il entre en contact avec la pièce à travailler. Au fur et à mesure que le foret s'enfonce dans la pièce à travailler, le collecteur de débris descendra le long du foret et recueillera les débris. Videz le collecteur fréquemment.

ENTRETIEN

ATTENTION:

Vérifiez que le perforateur est débranché avant de commencer tout travail d'entretien ou d'ajustement et avant de monter les accessoires.

LUBRIFICATION DE BÔÎTE D'ENGRENAGE (FIG. 14)

Nous recommandons de vérifier le niveau de graisse de la boîte d'engrenage après 50 heures de marche et d'en ajouter si nécessaire avec la graisse fournie. Avec la clé à griffes fournie, repérez les griffes dans les renforcements du couvercle d'inspection du logement de la boîte d'engrenage situé sur le dessus de l'appareil (Fig.14).

Desserrez-les dans le sens inverse des aiguilles d'une montre.

Soulevez le couvercle d'inspection. N'utilisez que juste assez de graisse pour enduire les engrenages sans les bourrer. Vous pouvez utiliser une graisse à haut point de fusion alternative une fois que vous aurez terminé la graisse fournie. Remettez le couvercle d'inspection en place et serrez dans le sens des aiguilles d'une montre.

Ne serrez pas trop fort.

CARACTÉRISTIQUES TECHNIQUES	MPK1201RHD
Tension	230 V ~ 50 Hz
Alimentation	1350 W
Vitesse à vide	800 min ⁻¹
Frappe	3500 ipm
Niveau de pression sonore	LpA 92.6 dB(A) - K=3 dB(A)
Niveau de puissance sonore	LwA 105.6 dB(A) - K=3 dB(A)
Niveau de vibration (K=1,5 m/s ²)	Poignée principale: 22,401 m/s ² Poignée auxiliaire: 16,843 m/s ²
Poids	4.04 kg
Puissance maximum de perçage:	
Béton	32 mm
Acier	16 mm
Bois	50 mm



EINLEITUNG

Vielen Dank, dass Sie sich für dieses Produkt entschieden haben, dass unsere umfangreiche Qualitätsprüfung durchlaufen hat. Wir haben unser Möglichstes getan, damit dieses Gerät Sie in gutem Zustand erreicht. Für den unwahrscheinlichen Fall, dass Sie dennoch ein Problem haben sollten, helfen wir Ihnen bzw. beraten wir Sie selbstverständlich gerne. Bitte zögern Sie sich nicht an unsere Kundendienstabteilung zu wenden. Informationen über Ihre örtliche Kundendienstabteilung finden Sie bei den Telefonnummern am Ende dieses Handbuchs.

ZU IHRER SICHERHEIT

Bevor Sie dieses Elektrowerkzeug in Betrieb nehmen, sollten Sie immer die folgenden Grundlegenden Sicherheitsmaßnahmen beachten, um die Gefahr eines Brandes, eines elektrischen Schlags und von Verletzungen zu reduzieren. Es ist wichtig, dass Sie diese Anleitung lesen, um den Verwendungszweck dieses Werkzeugs, seine Grenzen und die mit diesem Gerät verbundenen möglichen Gefahren zu verstehen.

GARANTIEBESCHEINIGUNG

Der Hersteller gibt auf dieses Gerät 2 Jahre Garantie ab dem Kaufdatum. Diese Garantie gilt nicht für zum Verleih bestimmter Geräte. Bei Garantie behalten wir uns entweder, die technisch, sicherheitstechnisch und funktionell einwandfreie Nachbesserung oder den unentgeltlichen Ersatz vor. Diese Garantie schließt unter keinen Umständen die Erstattung oder Bezahlung von direkten oder indirekten Folgeschäden ein. Diese Garantie bezieht sich auch nicht auf Betriebsmittel, Zweckentfremdung, den Einsatz für gewerbliche Zwecke sowie die Verpackungs- und Transportkosten, die in jedem Fall zulasten des Kunden/Händlers gehen. Bei allen gegen Nachnahme eingeschickten Geräten wird die Annahme verweigert. Wir weisen insbesondere darauf hin, dass diese Garantie automatisch erlischt wenn das Gerät in irgendeiner Weise modifiziert bzw. ohne vorherige Zustimmung des Herstellers mit nicht zugelassenen Zubehör betrieben wird. Der Hersteller übernimmt keine Haftung für Schäden, die auf Grund einer Zweckentfremdung des Geräts bzw. der Nichtbeachtung der relevanten Betriebs-, Einstellungs- und Wartungsanleitung entstehen. Diese Gewährleistung tritt nur in Kraft, wenn die Aufforderung zur Garantieleistung zusammen mit dem Kaufbeleg an die Verkaufsstelle gerichtet wird. Wir empfehlen, dass Sie sich gleich nach dem Kauf vom ordnungsgemäßen Zustand des Geräts überzeugen und die Bedienungsanleitung sorgfältig durchlesen, bevor Sie das Gerät in Betrieb nehmen.

GESETZLICHE RECHTE

Diese Garantiebestimmung gilt zusätzlich zu Ihren gesetzlichen Rechten und beeinträchtigt diese in keiner Weise.

ENTSORGUNG DES PRODUKTS

Wenn dieses Produkt nicht mehr brauchbar ist oder aus anderen Gründen beseitigt werden muss, darf es nicht wie normaler Hausmüll entsorgt werden. Zum Schutz der natürlichen Ressourcen und um eine möglicherweise gefährliche Umweltbelastung zu vermeiden, muss das Produkt korrekt recycelt bzw. entsorgt werden, indem es zur örtlichen Mülldeponie oder zu einer sonstigen autorisierten Sammelstelle gebracht wird. Im Zweifelsfall wenden Sie sich bitte an die für Müllabfuhr und -entsorgung zuständige örtliche Stelle, um sich über die möglichen Alternativen in Bezug auf Recycling und/oder Entsorgung zu erkundigen.

ELEKTRISCHE DATEN

WICHTIG

Dieses Gerät ist mit einem versiegelten Netzstecker ausgestattet, der mit dem Werkzeug und der Stromversorgung Ihres Landes kompatibel ist, und erfüllt die Vorschriften der internationalen Normen. Das Gerät darf nur an die auf dem Typenschild angegebene Netzspannung angeschlossen werden. Falls am Stecker oder am Netzkabel Schadstellen festgestellt werden, müssen beide durch einen kompletten, mit den Originalteilen identischen Satz ersetzt werden. Die einschlägigen Vorschriften Ihres Landes in Bezug auf den elektrischen Netzanschluss sind strikt zu befolgen. Im Zweifelsfall wenden Sie sich bitte an einen qualifizierten Fachelektriker.

ALLGEMEINE UNFALLVERHÜTUNGSVORSCHRIFTEN

Vor Inbetriebnahme der Maschine müssen diese Anleitungen unbedingt aufmerksam gelesen, verstanden und befolgt werden, um die Sicherheit des Bedieners und der Arbeitsumgebung, sowie eine lange und sichere Lebensdauer der Maschine zu garantieren. Machen Sie sich unbedingt mit der Bedienung des Elektrowerkzeugs, dessen Einsatzgrenzen und den potentiellen Risiken, die seine Benutzung mit sich bringen kann, vertraut. Bewahren Sie diese Anleitungen für späteres Nachschlagen an einem sicheren Ort auf.

Unbeabsichtigte Inbetriebsetzung vermeiden – Elektrowerkzeuge trennen

Vor Inbetriebnahme des Elektrowerkzeugs stets kontrollieren, ob die Stellkeile und -schlüssel entfernt wurden. Sicherstellen, dass der Schalter auf AUS steht, bevor das Elektrowerkzeug an das Stromnetz angeschlossen wird. Solange sie nicht benutzt werden, sowie vor Wartungseingriffen, Schmierung bzw. Einstellung und vor dem Auswechseln von Zubehörteilen wie Messer, Aufsätze und Fräser, müssen die Elektrowerkzeuge vom Stromnetz getrennt werden.

Schadhafte Teile inspizieren

Bevor das Elektrowerkzeug weiterbenutzt wird, muss es gründlich kontrolliert werden, um sicherzustellen, dass es korrekt und gemäß seinem spezifischen Verwendungszweck funktioniert.

Die korrekte Fluchtung der beweglichen Teile kontrollieren und sicherstellen, dass sie nicht verklemmt sind. Kontrollieren, ob schadhafte Teile vorhanden sind und ob das Elektrowerkzeug korrekt montiert ist.

Jede sonstige Bedingung überprüfen, durch die der Betrieb des Elektrowerkzeugs beeinflusst werden könnte.

Sofern in diesem Anleitungsheft nicht anders angegeben, muss eine schadhafte Sicherheitsvorrichtung bzw. jedes sonstige Teil des Elektrowerkzeugs, das eine Beschädigung aufweist, von einem autorisierten Wartungszentrum repariert oder ersetzt werden.

Jeder Schalter, der nicht einwandfrei funktioniert, muss von einem autorisierten Wartungszentrum ersetzt werden.

Das Elektrowerkzeug darf nicht benutzt werden, wenn es sich nicht mit dem EIN-/AUS-Schalter ein- bzw. ausschalten lässt.

Der während der Bearbeitung der Werkstoffe erzeugte Staub ist gesundheitsschädlich, tragen Sie daher unbedingt eine geeignete Staubmaske.

Während der Bearbeitung müssen immer die persönlichen Schutzausrüstungen getragen werden: Schutzbrillen, Handschuhe, Atemmaske, Gehörschutz, rutschfeste Sicherheitsschuhe.

Keine weite Bekleidung oder Schmuckstücke tragen und langes Haar zusammenbinden, damit es nicht in den beweglichen Maschinenteilen hängen bleiben kann.

Immer auf stabilem, sicherem Untergrund arbeiten.

Das Werkstück immer mit einer Spannvorrichtung fest einspannen. Den Arbeitsbereich immer sauber und ordentlich halten. Das Elektrowerkzeug immer mit beiden Händen halten.

Das Elektrowerkzeug und dessen Zubehör unter keinen Umständen öffnen oder verändern.

Die Elektrowerkzeuge müssen vor Regen geschützt, und dürfen nicht in Situationen benutzt werden, in denen sie Nässe oder Feuchtigkeit ausgesetzt sind. Im Arbeitsbereich stets für gute Beleuchtung sorgen.

Die Elektrowerkzeuge nicht in Bereichen benutzen, in denen Explosions- oder Brandgefahr durch Brennstoffe oder entflammare Flüssigkeiten, Lacke, Farben, Benzin usw., entflammare und explosive Gase und Stäube besteht.

Auf Kinder und Haustiere achten

Kindern und Haustieren muss der Zutritt zum Arbeitsbereich verboten werden. Alle Elektrowerkzeuge müssen außerhalb der Reichweite von Kindern gehalten werden. Solange sie nicht benutzt werden, sollten die Elektrowerkzeuge vor Feuchtigkeit geschützt und unter Verschluss in einem Schrank oder Zimmer verwahrt werden.

Das korrekte Werkzeug benutzen

Immer das richtige Werkzeug für die durchzuführende Arbeit wählen. Kein Werkzeug für eine Arbeit benutzen, für das es nicht vorgesehen ist. Kein kleines Werkzeug mit zu schweren Arbeiten überfordern. Die Werkzeuge niemals für Arbeiten benutzen, die nicht ihrem Bestimmungszweck entsprechen.

Das Elektrowerkzeug nicht überfordern

Das Elektrowerkzeug wird besser und sicherer arbeiten und bessere Resultate erzielen, wenn es bei der Drehzahl benutzt wird, für die es ausgelegt ist.

Die Werkzeuge immer sorgfältig warten

Die Schneidwerkzeuge stets geschliffen und sauber halten, um beste Leistungen zu erzielen und Sicherheit zu garantieren.

Die Anleitungen für die Schmierung und für den Ersatz der Zubehöerteile befolgen.

Die Griffe trocken, sauber und frei von Öl und Fett halten.

Sicherstellen, dass die Lüftungsschlitze immer sauber und staubfrei sind. Verstopfte Lüftungsschlitze können die Überhitzung und Beschädigung des Motors verursachen.

Wenn mit dieser Maschine in einer gewissen Höhe gearbeitet wird, muss ein Gerüst mit Geländer und Lauffläche, oder eine Turmplattform verwendet werden, um eine ausreichende Stabilität zu gewährleisten.

SCHUTZ VOR STROMSCHLÄGEN

Den Kontakt des Gerätegehäuses mit geerdeten oder an Masse angeschlossenen Flächen (zum Beispiel Rohrleitungen, Heizkörper, Geschirrspülmaschinen und Kühlschränke) vermeiden.

Netzkabel

Den Stecker nicht am Netzkabel aus der Steckdose ziehen.

Das Elektrowerkzeug nicht am Netzkabel tragen. Das Netzkabel nicht in die Nähe von Wärmequellen, Öl, Lösemittel und scharfe Kanten bringen.

Das Netzkabel des Werkzeugs regelmäßig inspizieren. Falls Beschädigungen festgestellt werden, von einem autorisierten Wartungsdienst ersetzen lassen.

Die Verlängerungskabel regelmäßig untersuchen und bei Beschädigung ersetzen. Für die Elektrowerkzeuge mit Erdleitung KEINE Verlängerungskabel oder Kabelspulen mit zwei Leitern, sondern Kabel bzw. Kabelspulen mit drei Leitern verwenden und den Erdleiter erden. Das eventuelle Verlängerungskabel immer ganz abspulen.

Für bis zu 15 Meter lange Verlängerungskabel Leiter mit Querschnitt 1,5 mm² verwenden. Für über 15 Meter, aber weniger als 40 Meter lange Verlängerungskabel Leiter mit Querschnitt 2.5 mm² verwenden.

Das Verlängerungskabel vor spitzen Gegenständen, starker Hitze sowie Feuchtigkeit und Nässe schützen.

Dieses Elektrowerkzeug erfüllt die nationalen und internationalen Rechtsvorschriften und Sicherheitsbestimmungen. Reparaturen dürfen ausschließlich von qualifiziertem Fachpersonal, und unter Verwendung von Originalersatzteilen ausgeführt werden. Die Missachtung dieser Vorschrift kann eine ernste Gefahr für den Benutzer zur Folge haben.

BESONDERE SICHERHEITSANWEISUNGEN

Den Meißel nicht zu tief in das Werkstück drücken, er lässt sich sonst sehr schwer herausziehen. Es ist viel besser, langsam aber sicher Mauerwerk, Beton oder Ziegel zu meißeln.

Bohrer oder Meißel niemals als Hebel benutzen, das beschädigt sie und das Werkzeug.

Nicht bei laufendem Motor von Schlag- auf Normalbohren schalten. Das zerstört das Getriebe.

Dieses Produkt darf nicht benutzt werden mit Zubehören, die fuer die Mischung von Moertel, Zement, Mauerputz geeignet sind, und auch nicht fuer irgendandere Mischungen dieser Art.

GERÄTE- UND BEDIENELEMENTE (ABB. 1)

1	Motor	9	Schmiernippel
2	Seitlicher Handgriff	10	Kohlebürstengehäuse
3	SDS-Bohrfutter	11	2 x Meißel
4	Wahlschalter	12	3 x Stein-/Betonbohrer
5	Ein-/Ausschalter	13	Zusatzbohrfutter mit 3 Spannbacken
6	Handgriff	14	Schmutzfänger
7	Schraub Schlüssel	15	Schmierfett
8	Wahlschalter	16	Bohrfutterschlüssel

Machen Sie sich mit der Sicherheits- und Gebrauchsanleitung vertraut, bevor Sie den Bohrhämmer benutzen.

WARNHINWEIS!

Das Zusatzbohrfutter darf nicht verwendet werden, wenn das Gerät zum Hammerbohren bzw. Meißeln benutzt wird. Das Zusatzbohrfutter mit 3 Spannbacken darf nur wenn normale Bohrer benutzt werden montiert sein, für normales Bohren in Holz und Metall.

WICHTIG

Wenn das Gerät für längere Zeiträume zum Meißeln bzw. Hammerbohren benutzt wird, in regelmäßigen Abständen kontrollieren, dass die korrekte Schalterstellung gewählt wurde.

GEBRAUCHSANLEITUNG

SEITLICHER HANDGRIFF (ABB. 2)

Dieser Bohrhämmer wird mit einem montierten seitlichen Handgriff geliefert. Um die Position des seitlichen Handgriffs zu verändern, den Handgriff durch Drehen entgegen dem Uhrzeigersinn lösen (Abb. 2). Verändern Sie die Position des Handgriffs für linkshändige bzw. rechtshändige Bedienung und um eine bequeme Stellung für das Arbeiten mit dem Bohrhämmer zu erreichen. Ziehen Sie den Handgriff im Uhrzeigersinn an, bis er fest genug sitzt, damit er sich nicht bewegt, wenn das Gerät in Betrieb ist.

EIN- UND AUSSCHALTEN (ABB. 3)

Dieses Gerät hat einen normalen Ein-/Ausschalter. Zum Starten des Geräts den EIN-/AUSSchalter drücken (Abb. 3). Zum Stoppen des Geräts den EIN-/AUSschalter loslassen.

ZUSATZBOHRFUTTER MIT 3 SPANNBACKEN MONTIEREN (ABB. 4)

Tragen Sie eine dünne Schicht des mitgelieferten Schmierfetts (Abb. 1) auf den SDS-Schaft des Zusatzbohrfutters mit 3 Spannbacken auf (Abb. 4).

Legen Sie den Bohrhämmer auf eine Werkbank. Greifen Sie den schwarzen Mantel (Abb. 4) um das SDS-Bohrfutter und ziehen Sie diesen gegen die Federspannung nach hinten, in Richtung auf den Gerätekörper. Stecken Sie die Spindel des Zusatzbohrfutters in das SDS-Bohrfutter. Eindrücken, bis Sie einen Widerstand spüren. Es kann erforderlich sein das Wechselbohrfutter zu drehen, bis der Schaft in den Antriebsmechanismus einrastet.

Nachdem Sie sich davon überzeugt haben, dass das Zusatzbohrfutter korrekt eingerastet ist, den schwarzen Mantel loslassen. Damit wird das Zusatzbohrfutter automatisch verriegelt. Das Zusatzbohrfutter ist korrekt eingerastet, wenn es nicht herausgezogen werden kann, ohne dass der schwarze Mantel zurückgezogen wird. Wenn der schwarze Mantel nicht vollständig in seine Ausgangsposition zurückkehrt, das Zusatzbohrfutter abnehmen und die o.g. Vorgehensweise wiederholen.

SDS-BOHRER UND MEISSEL MONTIEREN

Folgen Sie zum Montieren von SDS-Bohrern und Meißeln der Anleitung für die Montage des Zusatzbohrfutters mit 3 Spannbacken. Vergessen Sie nicht, eine dünne Schicht Schmierfett auf die Schäfte der Bohrer und Meißel aufzutragen.

WAHLSCHALTER (ABB. 5 BIS 9)

Die folgenden Abbildungen zeigen die korrekten Wahlschalterstellungen für die drei Funktionen des Bohrhammers.

HINWEIS: Bitte lesen Sie diese Anleitung, bevor Sie den Bohrhämmer in Betrieb nehmen. Sie dient dazu den sicheren Betrieb des Bohrhammers zu gewährleisten.

Der Bohrhämmer kann für drei verschiedene Funktionen benutzt werden.

1. Zum Bohren von Holz und Metall (mithilfe des Zusatzbohrfutters mit 3 Spannbacken).
2. Zum Hammerbohren (zum Bohren in Stein, Ziegel, Beton und Hohlblockmauerwerk).
3. Zum Meißeln (für leichtes bis mittleres Meißeln).

Abb. 5&6 zeigen die relative Position der Wahlschalter. Zur Verdeutlichung siehe die Strichzeichnungen (Abb. 7 bis 9).

WARNHINWEIS!

Versuchen Sie nicht die Position der Wahlschalter zu ändern, während der Motor läuft. Hierdurch würde der Bohrhämmer schwer beschädigt und es besteht Verletzungsgefahr für den Bediener.

BOHREN IN HOLZ, METALL UND KUNSTSTOFF (ABB. 7)

Wenn der Bohrhämmer mit dem Zusatzbohrfutter mit 3 Spannbacken zum Bohren in Holz, Metall und Kunststoff benutzt wird, müssen die Wahlschalter in die in (Abb. 7) gezeigten Positionen gebracht werden.

WARNHINWEIS!

Bei Verwendung der folgenden Funktionen wird empfohlen die Position der beiden Wahlschalter in regelmäßigen Abständen zu kontrollieren.

BOHREN IN STEIN, ZIEGEL, BETON UND HOHLBLOCKMAUERWERK (ABB. 8)

Wenn der Bohrhämmer zum Bohren in Stein, Ziegel, Beton und Hohlblockmauerwerk benutzt wird, müssen die Wahlschalter in die in (Abb. 8) gezeigten Positionen gebracht werden.

MEISSELN IN STEIN, ZIEGEL, BETON UND HOHLBLOCKMAUERWERK (ABB. 9)

Wenn der Bohrhämmer zum Abbrechen von Stein, Ziegel, Beton und Hohlblockmauerwerk benutzt wird, müssen die Wahlschalter in die in (Abb. 9) gezeigten Positionen gebracht werden.

ARBEITEN MIT DEM ZUSATZBOHRFUTTER MIT 3 SPANNBACKEN (ABB. 10 BIS 12)

Wählen Sie den für die auszuführende Arbeit passenden Bohrer. Öffnen Sie die Spannbacken des Bohrfutters, durch Drehen des äußeren Bohrfutterrings (Abb. 10) mit der Hand, damit der Bohrschaft in das Bohrfutter gleiten kann.

Ziehen Sie den Bohrfutterring von Hand an, bis die Spannbacken den Bohrschaft greifen (Abb. 11).

Stecken Sie den Bohrfutterschlüssel in jedes der drei um den Bohrfutterkörper befindlichen Löcher und ziehen Sie die Spannbacken allmählich an, damit sie den Bohrer fest greifen (Abb. 12). Nicht überziehen.

ARBEITEN MIT DEM SCHMUTZFÄNGER (ABB. 13)

Vorsicht: Tragen Sie immer eine Schutzbrille, insbesondere wenn Sie über Kopf bohren.

Der Schmutzfänger ist eine runde Gummiform, die auf einen Bohrer passt, um beim Bohren in Decken usw. den Bohrabfall aufzufangen. Schieben Sie den Schmutzfänger auf den Bohrer, bringen Sie den Bohrer mit dem Werkstück in Kontakt und schieben Sie den Schmutzfänger am Bohrer entlang, bis er das Werkstück berührt. Wenn der Bohrer ins Werkstück eindringt, bewegt sich der Schmutzfänger am Bohrer entlang und fängt den anfallenden Bohrschmutz auf. Der Schmutzfänger muss häufig ausgeleert werden.

WARTUNG

VORSICHT:

Vergewissern Sie sich vor dem Montieren von Zubehör, Wartungsarbeiten und Einstellungen, dass der Gerätestecker aus der Netzsteckdose gezogen wurde.

GETRIEBE SCHMIEREN (ABB. 14)

Es wird empfohlen das Schmierfett im Getriebekasten nach 50 Betriebsstunden zu kontrollieren und bei Bedarf mit dem im Lieferumfang enthaltenen Schmierfett aufzufüllen. Benutzen Sie den mitgelieferten „Stift“-Schraubenschlüssel. Stecken Sie die Stifte in die Vertiefungen der Getriebeinspektionshaube, die sich oben auf dem Getriebegehäuse des Bohrhammers (Abb. 14) befindet.

Drehen Sie den Schraubenschlüssel entgegen dem Uhrzeigersinn. Nehmen Sie die Inspektionshaube ab. Nur so viel Schmierfett benutzen, dass die Zahnräder mit Schmierfett überzogen sind, packen Sie den Getriebekasten nicht voll mit Schmiermittel. Nachdem das im Lieferumfang enthaltene Schmierfett verbraucht wurde, kann ein anderes Schmierfett mit hohem Schmelzpunkt verwendet werden. Inspektionshaube wieder aufsetzen und im Uhrzeigersinn anziehen. Nicht überziehen.

TECHNISCHE DATEN	MPK1201RHD
Netzanschluss	230 V ~ 50 Hz
Motorleistung	1350W
Leerlaufdrehzahl	800 min ⁻¹
Nennschlagzahl	3500 ipm
Schalldruckpegel	LpA 92.6 dB(A) - K=3 dB(A)
Schalleistungspegel	LwA 105.6 dB(A) - K=3 dB(A)
Vibrationspegel (K=1,5 m/s ²)	Hauptgriff: 22,401 m/s ² Hilfsgriff: 16,843 m/s ²
Gewicht	4.04 kg
Maximale Bohrleistung:	
Beton	32 mm
Stahl	16 mm
Holz	50 mm

INTRODUCCIÓN

Gracias por haber comprado este producto, que ha sido sometido a nuestro riguroso proceso de garantía de calidad. Se han tenido los mayores cuidados para asegurar que llegue a sus manos en perfectas condiciones. Sin embargo, en el caso poco probable de que se presente un problema, o si podemos ofrecerle cualquier ayuda o asesoría, no dude en ponerse en contacto con nuestro departamento de atención al cliente. Para mayores informaciones del departamento de atención al cliente más cercano, haga referencia a los números de teléfono al final de este manual.

LA SEGURIDAD ANTE TODO

Antes de intentar manejar esta herramienta mecánica, deben de tomarse siempre las siguientes precauciones de seguridad básicas para reducir el riesgo de incendio, choque eléctrico y lesiones personales. Es importante leer el manual de instrucciones para comprender la aplicación, las limitaciones y los peligros potenciales asociados con esta herramienta.

CERTIFICADO DE GARANTÍA

El fabricante garantiza la máquina durante un plazo de 2 años a contar de la fecha de su compra. Esta garantía no cubre las máquinas destinadas para el alquiler. Reemplazaremos cualquier pieza defectuosa debido a un fallo o defecto de fabricación. La garantía no se extenderá, bajo ningún concepto, al reembolso o pago de daños, directos o indirectos. La garantía tampoco cubre lo siguiente: accesorios consumibles, abuso, uso para fines profesionales y costes incurridos por el transporte y embalaje del equipo, que a todo momento serán a cuenta del cliente. Cualquier ítem enviado contra reembolso para su reparación será rehusado. Además, queda entendido que si la máquina fuere modificada de cualquier forma o usada con accesorios no autorizados sin el consentimiento del fabricante, la garantía será automáticamente considerada inválida. El fabricante declina cualquier responsabilidad con relación a la responsabilidad civil derivada del abuso de la máquina o incumplimiento de las instrucciones de funcionamiento, ajuste y mantenimiento correspondientes. La asistencia bajo la garantía solamente será admisible si la solicitud se dirige al servicio posventa apropiado, junto con el justificante de compra. Tan pronto como haya comprado el producto, recomendamos que lo compruebe para asegurarse de que se encuentre intacto, y que lee las instrucciones de funcionamiento detenidamente antes de usarlo.

DERECHOS ESTATUTARIOS

Esta garantía complementa y no afecta de forma alguna a sus derechos estatutarios.

ELIMINACIÓN DEL PRODUCTO

Cuando hay que eliminar este producto porque ya no se puede utilizar más, o por otros motivos, no se lo puede tratar como desecho normal cotidiano. Para la protección de los recursos naturales y para reducir al máximo el posible impacto ambiental nocivo, se debe reciclar o eliminar correctamente el producto, llevándolo a un centro local de recogida de desechos o a otro centro autorizado. En caso de dudas, consultar el organismo local responsable de recogida y de eliminación para obtener la información referida a las posibles alternativas de reciclaje y/o de eliminación.

DATOS ELÉCTRICOS

IMPORTANTE

Este producto tiene un enchufe eléctrico sellado, compatible con la herramienta y con la alimentación de corriente del país del usuario, y cumple con los requisitos de las normas internacionales.

Este aparato se debe conectar a una tensión de alimentación igual a la que está indicada en la plaqueta.

Si el enchufe o el cable de alimentación están dañados, se deben reemplazar por un grupo completo idéntico al original.

Seguir siempre las instrucciones correspondientes al propio país por lo que se refiere a las conexiones a la alimentación eléctrica de red.

Si existen dudas, dirigirse siempre a un electricista cualificado.

INSTRUCCIONES DE SEGURIDAD

Antes de accionar esta máquina es importante leer, comprender y seguir estas instrucciones con mucha atención, para garantizar la seguridad del operador y de las personas que lo rodean y para obtener una vida prolongada y segura de la máquina.

Se debe aprender cómo utilizar la herramienta eléctrica, sus límites de empleo y los potenciales peligros que pueden derivar. Conservar estas instrucciones en un lugar seguro para poder consultarlas en el futuro.

Evitar los arranques involuntarios –

Desconectar las herramientas eléctricas

Controlar siempre que las chavetas y las llaves de regulación estén extraídas de la herramienta eléctrica antes de ponerla en marcha. Asegurarse de que el interruptor esté en la posición APAGADO antes de conectar la herramienta eléctrica a la alimentación de red.

Asegurarse de que las herramientas eléctricas estén desconectadas de la alimentación de red cuando no se utilizan, antes del mantenimiento, de la lubricación o de la regulación y cuando se reemplazan accesorios como cuchillas, puntas y fresas.

Inspeccionar las partes dañadas

Antes de comenzar a utilizar la herramienta eléctrica, se deben controlar con atención los puntos que siguen, para asegurarse de que funcione correctamente y de que trabaje de conformidad con su empleo específico.

Controlar la correcta alineación de las partes en movimiento, asegurarse de que no estén atascadas, controlar que no haya componentes rotos y que la herramienta eléctrica esté montada correctamente.

Comprobar cualquier otra situación que pueda influir en el funcionamiento de la herramienta eléctrica.

Una protección, o cualquier otra parte de la herramienta eléctrica que esté dañada, debe ser reparada o reemplazada dirigiéndose a un centro de mantenimiento autorizado, a menos que este manual de instrucciones contenga otra indicación.

Cualquier interruptor que no funcione correctamente deberá ser reemplazado en un centro de mantenimiento autorizado.

No utilizar la herramienta eléctrica si el interruptor de ENCENDIDO/APAGADO no enciende y apaga la herramienta eléctrica.

El polvo producido durante el trabajo con los materiales es nocivo para la salud.

Se recomienda llevar una mascarilla apropiada contra el polvo.

Durante la realización de los trabajos, utilizar siempre los medios de protección personal: gafas contra accidentes, guantes, mascarilla, protección auricular, calzado contra accidentes y a prueba de resbalones.

No llevar ropas o joyas que penden y recoger el cabello largo, para evitar que puedan quedar enganchados en los órganos en movimiento

Trabajar siempre sobre bases estables.

Bloquear siempre firmemente con una morsa la pieza que se debe trabajar.

Mantener siempre limpia y ordenada la zona de trabajo.

Maniobrar la herramienta eléctrica utilizando siempre las dos manos.

No abrir ni modificar de ninguna manera la herramienta eléctrica o sus accesorios.

No exponer las herramientas eléctricas a la lluvia ni utilizarlas en situaciones en las que puedan mojarse o humedecerse. Mantener la zona de trabajo bien iluminada.

No utilizar las herramientas eléctricas en zonas donde exista un peligro de explosión o de incendio debido a la presencia de materiales combustibles, líquidos inflamables, pintura, barniz, gasolina, etc., gases y polvos inflamables de naturaleza explosiva.

Prestar atención a los niños y a los animales domésticos

Los niños y los animales domésticos deben mantenerse fuera de la zona de trabajo. Todas las herramientas eléctricas se deben mantener fuera del alcance de los niños. Cuando no están en uso, es preferible guardar las herramientas eléctricas en un armario o en una habitación sin humedad y cerrar con llave.

Utilizar la herramienta correcta

Escoger la herramienta apropiada para el tipo de trabajo. No utilizar una herramienta en trabajos para los que no esté diseñada. No forzar una herramienta pequeña para hacer el trabajo de una herramienta para servicio pesado. No utilizar las herramientas para finalidades que no estén previstas en su destino de uso.

No forzar la herramienta eléctrica

La herramienta eléctrica hará un mejor trabajo, más seguro y aumentará su rendimiento si se la utiliza a la velocidad para la que ha sido diseñada.

Realizar siempre un mantenimiento esmerado de las herramientas

Mantener afiladas y limpias las herramientas de corte, para lograr un mejor rendimiento y más seguro.

Seguir las instrucciones de lubricación y de sustitución de los accesorios. Mantener las empuñaduras secas, limpias y exentas de aceite y de grasa.

Asegurarse de que las rendijas de ventilación se mantengan siempre limpias y exentas de polvo. Las rendijas de ventilación obstruidas pueden provocar recalentamiento y arruinar el motor.

Si se debe emplear esta máquina para trabajar a una cierta altura, utilizar un andamio con barandilla y resguardo para pies o una plataforma torre, para garantizar una estabilidad adecuada.

PROTEGERSE CONTRA LAS DESCARGAS ELÉCTRICAS

Evitar el contacto del cuerpo con superficies conectadas a tierra o a masa (por ejemplo, tuberías, radiadores, lavavajillas y neveras).

Cables de alimentación

No dar tirones ni jalar el cable de alimentación para desenchufarlo de la toma de alimentación de red.

No desplazar nunca la herramienta eléctrica asíndola por el cable de alimentación. Mantener el cable de alimentación alejado de fuentes de calor, aceite, solventes y aristas cortantes. Inspeccionar periódicamente el cable de alimentación de la herramienta y, si está dañado, hacerlo reemplazar en un servicio de mantenimiento autorizado.

Examinar periódicamente los cables de prolongación y reemplazarlos si están dañados.

NO utilizar cables ni bobinas de prolongación de dos conductores para las herramientas eléctricas con un recorrido de tierra. Utilizar siempre un cable o una bobina de prolongación de tres conductores con el cable de masa conectado a tierra.

Desenrollar siempre completamente el cable de prolongación.

Para los cables de prolongación de hasta 15 metros, utilizar conductores de una sección transversal de 1,5 mm². Para los cables de prolongación de más de 15 metros, pero de menos de 40 metros, utilizar conductores de una sección transversal de 2,5 mm². Proteger el cable de prolongación de objetos cortantes, del calor excesivo y de la exposición a la humedad o al agua.

Esta herramienta eléctrica cumple con las normas nacionales e internacionales y con los requisitos de seguridad. Las reparaciones deben ser realizadas exclusivamente por personal cualificado, utilizando piezas de repuesto originales. Si así no fuera, podrían provocarse graves peligros para el usuario.

INSTRUCCIONES DE SEGURIDAD ESPECÍFICAS

No fuerce el cincel demasiado en la pieza de trabajo, ya que podrá tener problemas en retirarlo. Es mucho mejor recortar pequeñas piezas de albañilería, hormigón o ladrillos.

Nunca use un taladro o cincel como palanca. Esto causará daños a la máquina y a la broca.

No intente cambiar la selección (martillo, cincel y normal) mientras esté en funcionamiento el motor. Esto destruirá los engranajes internos.

No utilizar esta máquina con uno accesorio para mezclar cemento, pasta o alguno producto que se pueda mezclar.

COMPONENTES Y CONTROLES (ILUSTR. 1)

1	Motor	9	Punto de engrase
2	Asa lateral	10	Alojamiento de escobilla
3	Portabrocas SDS (Spline Drive System)	11	2 cinceles
4	Interruptor selector	12	3 rocas de mampostería
5	Interruptor de activación/desactivación	13	Portabrocas auxiliar
6	Asa	14	Colector de polvo
7	Llave	15	Tubo de grasa
8	Interruptor selector	16	Llave del portabrocas

Antes de utilizar el taladro, familiarícese con las instrucciones de seguridad y utilización

¡ADVERTENCIA!

No utilice el portabrocas de 3 mandíbulas cuando utiliza el producto en modo de taladro de martillo o de cincel. El portabrocas auxiliar de 3 mandíbulas sólo debe instalarse y utilizarse con brocas estándares, para la perforación normal de madera y acero.

IMPORTANTE

Cuando utilice el producto en modo de taladro de martillo o de cincel durante largos períodos, compruebe periódicamente los interruptores para asegurar que realizan la selección correcta.

INSTRUCCIONES DE UTILIZACIÓN

ASA LATERAL (ILUSTR. 2)

Este martillo va equipado con un asa lateral, y para ajustar la posición de la misma aflójela girándola en sentido contrario de las agujas del reloj. (Ilustr. 2). Ajuste la posición del asa según si la herramienta va a ser utilizada por una persona diestra o zurda o para establecer una posición cómoda para utilizar el taladro. Para apretar el asa, gírela en sentido de las agujas del reloj hasta que esté suficientemente apretada como para que no se mueva cuando se utiliza la herramienta.

ACTIVACIÓN Y DESACTIVACIÓN (ILUSTR. 3)

Esta máquina está equipada con un interruptor de gatillo de activación/desactivación. Para activar la máquina apriete el interruptor del gatillo de activación/desactivación (Ilustr. 3). Para apagar la máquina, deje de pulsar dicho interruptor.

INSTALACIÓN DEL PORTABROCAS DE 3 MANDÍBULAS AUXILIAR (ILUSTR. 4)

Aplice una delgada capa de la grasa suministrada (Ilustr. 1) a la espiga del sistema impulsor ranurado (splined drive system) (SDS) instalado en el portabrocas de 3 mandíbulas auxiliar. (fig. 4). Soporte el taladro en un banco de trabajo. Sujete la gualdera negra (Ilustr. 4) de alrededor del portabrocas SDS y tire de la misma contra la tensión de resorte y hacia el cuerpo del taladro. Inserte el husillo del portabrocas auxiliar en el portabrocas SDS. Empújelo hacia dentro hasta que note resistencia. Quizás sea necesario girar el portabrocas auxiliar hasta que el eje caiga completamente y se coloque en su sitio y se enganche con el mecanismo impulsor.

Cuando esté satisfecho de que el portabrocas auxiliar está colocado correctamente, suelte la gualdera negra. Esto debería sujetar el portabrocas auxiliar en posición. El portabrocas auxiliar está colocado correctamente si no puede retirarse sin tirar hacia atrás la gualdera negra. Si la gualdera negra no vuelve completamente, retire el portabrocas auxiliar y repita el procedimiento descrito.

COLOCACIÓN DE BROCAS Y PUNTAS DE CINCEL EN EL PORTABROCAS SDS

Para colocar brocas y puntas de cincel en el portabrocas SDS siga el procedimiento de Instalación del portabrocas de 3 mandíbulas auxiliar. No olvide aplicar una delgada capa de grasa a las espigas de las brocas y puntas de cincel.

INTERRUPTORES SELECTORES (ILUSTR. 5 A 9)

Las ilustraciones siguientes muestran las posiciones correctas de interruptor selector para las tres funciones de taladro.

NOTA: Lea estas instrucciones antes de utilizar el martillo, pues se suministran para que el mismo se utilice de una forma segura.

El taladro de martillo giratorio puede utilizarse para tres funciones diferentes.

1. Perforación de madera y metal (utilizando el portabrocas de 3 mandíbulas).
2. Acción de martillo (para perforar mampostería, ladrillos, hormigón y adoquines).
3. Acción de cincel (para cincelado entre ligero y mediano)

Las ilustraciones. 5 y 6 muestran la ubicación relativa de los interruptores selectores. Para mayor claridad se incluyen tres dibujos lineales (Ilustr. 7 a 9).

¡ADVERTENCIA!

No intentar cambiar la posición de los interruptores selectores cuando el motor está funcionando. De hacerlo, causaría graves daños al taladro y posiblemente se dañaría al operario.

PERFORACIÓN DE MADERA, ACERO Y PLÁSTICO

Cuando el taladro se utiliza con el portabrocas de 3 mandíbulas auxiliar para perforar madera, acero y plástico, los interruptores selectores deben ponerse en las posiciones mostradas en (Ilustr. 7).

¡ADVERTENCIA!

Cuando utilice las funciones siguientes es aconsejable comprobar periódicamente la posición de ambos interruptores selectores.

PERFORACIÓN DE MAMPOSTERÍA, LADRILLOS, HORMIGÓN Y ADOQUINES (ILUSTR. 8)

Cuando el taladro se va a utilizar para perforar mampostería, ladrillos, hormigón y adoquines, los interruptores selectores deben ponerse en las posiciones mostradas en (Ilustr. 8).

CINCELADO DE MAMPOSTERÍA, LADRILLOS, HORMIGÓN Y ADOQUINES (ILUSTR. 9)

Cuando el taladro se va a utilizar para romper mampostería, ladrillos, hormigón y adoquines, los interruptores selectores deben ponerse en las posiciones mostradas en (Ilustr. 9).

UTILIZACIÓN DEL PORTABROCAS DE 3 MANDÍBULAS AUXILIAR (ILUSTR. 10 A 12)

Seleccione la broca correcta requerido para el trabajo. Abra las mandíbulas del portabrocas girando el anillo externo del portabrocas (Ilustr. 10) manualmente para permitir que la espiga de la broca se acople en el portabrocas.

Apriete el anillo externo del portabrocas hasta que las mandíbulas del portabrocas sujeten la espiga del taladro (fig. 11).

Coloque la llave del portabrocas sucesivamente en cada uno de los tres agujeros situados alrededor del cuerpo del portabrocas y apriete gradualmente las mandíbulas del portabrocas en la espiga de la broca (fig. 12). No apriete excesivamente.

UTILIZACIÓN DEL COLECTOR DE DESECHOS (ILUSTR. 13)

Precaución: Lleve siempre puestas gafas de seguridad, especialmente cuando perfora por encima de su cabeza.

El colector de desechos es un molde de goma redondo que tiene una forma que permite instalarlo en una broca y recoger los desechos de perforación cuando se taladran techos, etc. Coloque el colector de desechos sobre la broca, posicione ésta contra la pieza de trabajo y deslice el colector de desechos a lo largo de la broca hasta que esté en contacto con la pieza de trabajo. Cuando la broca penetra en la pieza de trabajo, el colector de desechos se moverá a lo largo de la broca y recogerá los desechos. Vacíe frecuentemente el colector de desechos.

MANTENIMIENTO

PRECAUCIÓN:

Asegúrese de que el taladro esté aislado de la red eléctrica antes de instalar accesorios o realizar tareas de mantenimiento o ajuste.

LUBRICACIÓN DE LA CAJA DE VELOCIDADES (ILUSTR. 14)

Se recomienda que después de 50 horas utilización, se compruebe la grasa de la caja de velocidades y, si se requiere, añada grasa hasta nivel correcto utilizando la grasa suministrada. Utilizando la llave de pasadores suministrada, coloque los pasadores en la placa de la cubierta de inspección de la caja de velocidades situada en la parte superior de alojamiento de la caja de velocidades (fig. 14).

Afloje girando en sentido contrario de las agujas del reloj.

Levante la cubierta de inspección. Utilice solamente suficiente grasa para revestir los engranajes, no llene de grasa la caja de velocidades. Cuando la grasa suministrada haya sido gastada, puede utilizarse una grasa alternativa con alto punto de fusión. Vuelva colocar la cubierta de inspección y apriétela girando en sentido de las agujas del reloj. No apriete excesivamente.

ESPECIFICACIONES TÉCNICAS	MPK1201RHD
Tensión	230 V ~ 50 Hz
Potencia	1350 W
Velocidad sin carga	800 min ⁻¹
Impacto nominal	3500 ipm
Nivel de Presión Acústica	LpA 92.6 dB(A) - K=3 dB(A)
Nivel de Potencia Acústica	LwA 105.6 dB(A) - K=3 dB(A)
Nivel de Vibración (K=1,5 m/s ²)	Manija principal: 22,401 m/s ² Manija auxiliar: 16,843 m/s ²
Masa	4.04 kg
Capacidades máximas de perforación:	
Hormigón	32 mm
Acero	16 mm
Madera	50 mm

INTRODUÇÃO

Agradecemos por ter adquirido este produto que passou por um processo rigoroso de controlo da qualidade. Todo cuidado foi dispensado para garantir que receba este produto em perfeita condição. No entanto, na eventualidade pouco provável, de encontrar algum problema, ou se podermos oferecer qualquer assistência ou orientação, entre em contacto com o nosso departamento de atendimento ao cliente. Para obter os pormenores do departamento de atendimento ao cliente mais próximo, consulte os números de telefone que se encontram no verso deste manual.

PRIMEIRO A SEGURANÇA

Antes de fazer funcionar esta ferramenta eléctrica, as seguintes precauções básicas de segurança devem ser cumpridas para reduzir o risco de incêndio, choque eléctrico e ferimentos em pessoas. É importante que leia as instruções deste manual a fim de compreender a utilização, limitações e perigos potenciais associados a esta ferramenta.

CERTIFICADO DE GARANTIA

O fabricante oferece a esta máquina, uma garantia por um período de dois a partir da data de compra. Esta garantia não cobre máquinas que são destinadas ao aluguer. Nós substituiremos quaisquer peças defeituosas cujo problema seja devido a falha ou defeito de fabricação. Sob nenhuma circunstância, a garantia não se estende ao pagamento ou reembolso sobre danos, sejam estes directos ou indirectos. Além disso, esta garantia não cobre os seguintes pontos: acessórios consumíveis, uso indevido, utilização para propósitos profissionais e custos incorridos para transporte e embalagem do equipamento, que será da responsabilidade do cliente. Qualquer peça, com solicitação para ser retirada para consertar, será recusada. Além disso, se a máquina estiver modificada de qualquer modo ou utilizada com acessórios não autorizados sem o consentimento do fabricante, a garantia será automaticamente considerada inválida. O fabricante recusa qualquer obrigação relativamente à responsabilidade civil que surgir da utilização incorrecta desta máquina ou da falha de cumprir com as instruções relevantes sobre a operação, regulação ou manutenção. A assistência ao abrigo desta garantia será aceite só se a solicitação for enviada ao Serviço aprovado de pós-venda juntamente com a prova de compra. Assim que comprar o produto, recomendamos que verifique e certifique-se para que o produto esteja intacto e que tenha lido as instruções de operação com bastante cuidado antes de utilizar a máquina.

DIREITOS LEGAIS

Esta garantia é oferecida adicionalmente e não afecta os seus Direitos Legais.

ELIMINAÇÃO DO PRODUTO

Quando este produto tiver de ser eliminado, por não ser mais utilizável ou por outros motivos, não poderá ser tratado como o normal lixo quotidiano. Para a salvaguarda dos recursos naturais e para conter ao máximo possível impactos ambientais perigosos, providenciar a reciclagem ou a eliminação correcta do produto, levando-o ao centro de recolha de lixo local ou a um outro centro autorizado. Em caso de dúvidas, consultar a administração local responsável pela recolha e a eliminação, para obter informações sobre as alternativas possíveis referentes à reciclagem e/ou eliminação.

DADOS ELÉCTRICOS

IMPORTANTE

Este produto está equipado com uma ficha eléctrica vedada compatível com a ferramenta e a alimentação de corrente do seu país, satisfazendo também os requisitos das normas internacionais.

Este aparelho deve ser conectado a uma tensão de alimentação igual à indicada na placa dos dados. Se a ficha ou o cabo de alimentação estiverem danificados, devem ser substituídos por um grupo completo idêntico ao original.

Seguir sempre as disposições atinentes ao seu país em matéria de conexões à alimentação eléctrica de rede.

Em caso de dúvida, chame sempre um electricista qualificado.

INSTRUÇÕES GERAIS DE PREVENÇÃO DE ACIDENTES

Antes de accionar esta máquina, é importante ler, compreender e seguir estas instruções com muita atenção, para garantir a segurança do operador e dos circunstantes, assim como para garantir uma longa e segura vida da máquina.

Aprenda como usar a ferramenta eléctrica, os seus limites de utilização e os riscos potenciais que podem derivar.

Guarde estas instruções num local seguro para consulta futura.

Evite activações involuntárias – Desligue as ferramentas eléctricas

Controle sempre se as chavetas e as chaves de regulação estão removidas do aparelho antes de o ligar.

Certifique-se de que o interruptor esteja na posição DESLIGADO antes de ligar o aparelho à alimentação eléctrica.

Certifique-se de que as ferramentas eléctricas estejam desligadas da alimentação de rede quando não são utilizadas, antes da manutenção, lubrificação ou regulação e quando são substituídos acessórios como lâminas, pontas e fresas.

Ispeccione as partes danificadas

Antes de utilizar mais uma vez o aparelho, este deve ser controlado com atenção para controlar se funciona correctamente e opera em conformidade com o seu uso específico.

Controle o alinhamento correcto das peças em movimento, certifique-se de que não estejam encravadas, controle se não há componentes partidos e se a ferramenta eléctrica está montada correctamente.

Verifique qualquer outra condição que possa influir no funcionamento da ferramenta.

Uma protecção, ou qualquer outra peça da ferramenta que esteja danificada, deve ser reparada ou substituída por um centro de manutenção autorizado, a menos que não haja indicações diferentes neste manual de instruções.

Qualquer interruptor que não funciona correctamente deve ser substituído por um centro de manutenção autorizado.

Não utilizar a ferramenta se o interruptor de LIGADO/DESLIGADO não liga nem desliga o aparelho.

O pó produzido durante o trabalho de materiais é nocivo à saúde. Recomenda-se o uso de uma máscara apropriada contra pó.

Durante a execução de trabalhos, utilizar sempre os meios de protecção individuais: óculos de protecção, luvas, máscara, protector auricular, sapatos de protecção e antiderrapantes.

Não use roupas ou jóias esvoaçantes e prenda os cabelos longos para evitar que possam ficar enroscados em órgãos em movimento.

Trabalhe sempre sobre superfícies estáveis.

Trave sempre a peça a trabalhar num torno.

Mantenha sempre limpa e em ordem a área de trabalho.

Manobre a ferramenta usando sempre ambas as mãos.

Não abra ou modifique, de forma alguma, o aparelho ou os seus acessórios.

Não exponha os aparelhos à chuva, nem os use em situações em que possam se molhar ou ficar húmidos.

Mantenha a área de trabalho bem iluminada.

Não utilize as ferramentas eléctricas nas áreas onde exista o perigo de explosão ou de incêndio devido a materiais combustíveis, líquidos inflamáveis, tinta, verniz, gasolina, etc., gases e pós inflamáveis de natureza explosiva.

Preste atenção em crianças e animais domésticos

As crianças e os animais domésticos devem ser mantidos fora da área de trabalho.

Todas as ferramentas eléctricas devem ser mantidas fora do alcance das crianças. Quando não estiver em uso, é preferível guardar a ferramenta num armário ou num local seco e fechado à chave.

Utilize a ferramenta correcta

Escolha a ferramenta apropriada para o tipo de trabalho. Não utilize uma ferramenta para um trabalho para o qual não foi projectada. Não force uma ferramenta pequena a fazer o trabalho dum ferramenta para serviço pesado. Não utilize as ferramentas para fins para os quais não foram destinadas.

Não force a ferramenta eléctrica

A ferramenta fará um trabalho melhor, mais seguro e dará um serviço melhor se for utilizada à velocidade para a qual foi projectada

Execute sempre uma manutenção cuidadosa das ferramentas

Mantenha afiados e limpos os instrumentos de corte para obter os rendimentos melhores e mais seguros.

Siga as instruções de lubrificação e substituição dos acessórios.

Mantenha os cabos secos, limpos e sem óleo ou massa.

Certifique-se de que as aberturas de ventilação estejam sempre mantidas limpas e sem pó. As aberturas de ventilação obstruídas podem causar o sobreaquecimento e do motor danificando-o.

Se esta máquina tiver de ser utilizada para trabalhos a uma certa altura, deve ser utilizado um andaime provido de parapeito e estrado ou uma plataforma de torre, de maneira a garantir uma estabilidade adequada.

PROTECÇÃO CONTRA CHOQUES ELÉCTRICOS

Evite o contacto do corpo com superfícies ligadas à terra ou a massa (por exemplo, tubagens, radiadores, máquinas de lavar loiças e frigoríficos).

Cabos de alimentação

Não dar sacões ou puxar o cabo de alimentação para o tirar da tomada de alimentação de rede.

Nunca transporte a ferramenta eléctrica segurando-a pelo cabo de alimentação. Mantenha o cabo de alimentação longe de fontes de calor, óleo, solventes e esquinas cortantes.

Inspeccione periodicamente o cabo de alimentação da ferramenta e, se danificado, mande-o substituir por um serviço de manutenção autorizado.

Examine periodicamente os cabos de extensão e substitua-os se danificados.

NÃO utilize cabos ou bobinas de extensão de dois condutores para as ferramentas com um percurso de terra. Utilize sempre um cabo ou bobina de extensão de três condutores com o fio terra ligado à terra.

Desenrolar sempre completamente o cabo de extensão, quando usado.

Para os cabos de extensão até a 15 metros, utilize condutores de secção transversal de 1,5 mm². Para os cabos de extensão acima de 15 metros, mas abaixo de 40 metros, utilizar condutores de secção transversal de 2,5 mm².

Proteja o cabo de extensão dos objectos afiados, calor excessivo e da exposição à humidade ou à água.

Esta ferramenta eléctrica satisfaz as normas nacionais e internacionais e os requisitos de segurança. As reparações devem ser executadas somente por pessoal qualificado, utilizando peças sobresselentes originais. Se isto não for feito, o utilizador pode correr sério perigo.

INSTRUÇÕES ESPECÍFICAS DE SEGURANÇA

Não force demais o cinzel para dentro da peça de trabalho ou terá problemas em removê-lo. É muito melhor remover em pequenos pedaços quando trabalhar em alvenaria, betão ou tijolo.

Nunca use berbequim ou cinzel como alavanca pois irá danificar a máquina e a broca.

Não tente mudar a selecção (martelo, cinzel e normal) enquanto o motor estiver a funcionar. Se fizer isso, irá destruir o mecanismo interno.

Não use este produto com nenhum tipo de acessório para misturar cimento, cimento cola, massas ou outro tipo de produtos possíveis de se misturar.

COMPONENTES E CONTROLOS (FOTO 1)

1	Motor	9	Ponto de graxa
2	Cabo lateral	10	Invólucro massa lubrificar
3	Mandril SDS (Sistema de Accionamento Acanalado)	11	2 x cinzel
4	Interruptor selector	12	3 x brocas de pedra
5	Interruptor On/Off (liga/desliga)	13	Mandril auxiliar
6	Cabo	14	Colector de pó
7	Chave	15	Cuba de massa
8	Interruptor selector	16	Chave do mandril

Primeiramente, fique familiarizado com as instruções de operação e de segurança antes de utilizar este martelo.

ATENÇÃO!

Não use o mandril auxiliar de 3 garras quando utilizar o produto no modo Perfuração a Martelo ou Cinzel. O mandril auxiliar de 3 garras só deve ser instalado e usado com brocas standard para perfuração normal em madeira ou aço.

IMPORTANTE

Quando usar o produto no modo Perfuração a Martelo ou Cinzel por períodos prolongados, verifique, de vez em quando, se os interruptores estão em selecção correcta.

INSTRUÇÕES DE OPERAÇÃO

CABO LATERAL (FOTO 2)

Este martelo vem com um cabo lateral instalado. Para regular a posição do cabo lateral, desaperte o cabo girando-o no sentido contrário dos ponteiros de relógio (Foto 2). Regule a posição do cabo para atender a ambos, tanto a uma pessoa canhota como ao destro nas operações e para obter uma posição confortável para utilizar o Martelo. Para prender o cabo, vire no sentido dos ponteiros de relógio até ficar suficientemente apertado a fim de evitar que se mova enquanto utilizar.

LIGA ON E DESLIGA OFF (FOTO 3)

Esta máquina vem com um interruptor de gatilho normal On/Off. Para iniciar a máquina, aperte o interruptor de gatilho ON / OFF (Foto 3). Para parar a máquina, solte o interruptor de gatilho ON / OFF.

INSTALAÇÃO DO MANDRIL AUXILIAR DE 3 GARRAS

Aplicação da massa fornecida (Foto 1). Aplique uma camada fina de massa na haste do sistema de accionamento acanalado (SDS) instalado no mandril auxiliar de 3 garras. (fig 4).

Apoie o martelo sobre uma bancada de trabalho. Pegue o ovém preto (Foto 4), na altura do mandril SDS e puxe para trás contra a tensão de mola na direcção do corpo do martelo. Insira o eixo do mandril auxiliar no mandril SDS. Empurre para dentro até sentir uma resistência. Pode precisar de girar o mandril auxiliar até o eixo cair completamente no lugar e engatar com o mecanismo accionador. Quando estiver satisfeito que o mandril auxiliar esteja correctamente localizado, solte o ovém preto - isso deverá travar o mandril auxiliar em posição. O mandril auxiliar estará correctamente localizado se não puder removê-lo sem encolher o ovém preto. Se o ovém preto não retornar completamente, remova o mandril auxiliar e repita o procedimento acima.

INSTALAÇÃO DAS BROCAS DE SDS E DE CINZEL

Para instalar as brocas de SDS e de cinzel no mandril SDS, siga o procedimento de Instalação do mandril auxiliar de 3 garras. Não se esqueça de aplicar uma camada fina de massa na haste da broca de cinzel e de perfuração.

INTERRUPTORES SELECTORES (FOTOS 5 A 9)

As seguintes ilustrações mostram as posições correctas do interruptor selector para as três funções de perfuração.

NOTA: Leia estas instruções antes de utilizar o martelo. Elas são fornecidas para obter uma operação segura do martelo.

O Martelo pode ser utilizado para três funções diferentes:

1. Perfuração em madeira e metal (usando o mandril auxiliar de 3 garras)
2. Acção de martelo (para perfuração em alvenaria, tijolos, betão e blocos)
3. Acção de cinzel (para trabalhos de cinzelar leves e médios)

As Fotos 5 e 6 mostram a localização relativa dos interruptores selectores. Para melhor esclarecimento, três desenhos (Fotos 7 a 9) estão incluídos.

ATENÇÃO!

Não tente mudar a posição dos interruptores selectores quando o motor estiver a funcionar. Se não obedecer esta nota, poderá causar sérios danos ao martelo e possível ferimento ao operador.

PERFURAÇÃO EM MADEIRA, METAL E PLÁSTICO

Quando utilizar o martelo com o mandril auxiliar de 3 garras para perfurar em madeira, metal e plástico, os interruptores selectores devem estar regulados nas posições indicadas na (Foto 7).

ATENÇÃO!

Quando utilizar as seguintes funções, aconselha-se verificar, de vez em quando, a posição de ambos os interruptores selectores.

PERFURAÇÃO EM ALVENARIA, TIJOLOS, BETÃO E BLOCOS (FOTO 8)

Quando utilizar o martelo para perfurar em alvenaria, tijolos, betão e blocos, os interruptores selectores devem estar regulados nas posições indicadas. (Foto 8).

TRABALHOS DE CINZELAR EM ALVENARIA, TIJOLOS, BETÃO E BLOCOS (FOTO 9)

Quando utilizar o martelo para talhar em alvenaria, tijolos, betão e blocos, os interruptores selectores devem ser regulados nas posições indicadas na (Foto 9).

UTILIZAÇÃO DO MANDRIL AUXILIAR DE 3 GARRAS (FOTOS 10 A12)

Selecione a broca correcta para o trabalho a ser executado. Abra as garras do mandril, girando-se o anel externo do mandril (Foto 10) com a mão, para fazer com que a haste do martelo se acomode no mandril.

Aperte o anel externo do mandril com a mão, até as garras do mandril prender a haste do martelo (fig 11).

Coloque a chave do mandril, sucessivamente, em cada um dos três furos localizados em volta do corpo do mandril e gradualmente aperte as garras do mandril na haste da broca de martelo (fig 12).

Não aperte demais.

UTILIZAÇÃO DO COLECTOR DE DETRITOS (FOTO 13)

Aviso: Use sempre óculos de segurança, especialmente quando for para executar trabalhos de perfuração em alturas acima da cabeça.

O colector de detritos é um molde de borracha de forma arredondada para ser instalado numa broca de martelo para conter os detritos de perfuração, quando perfurar em tectos, etc. Coloque o colector de detritos sobre a broca de martelo e posicione a broca na peça de trabalho. Deslize o colector de detritos ao longo da broca de martelo até tocar a peça de trabalho. Assim que o martelo atingir a peça de trabalho, o colector de detrito deslocará para baixo a broca de perfuração e colectará os detritos de perfuração. Esvazie sempre o colector de detritos.

MANUTENÇÃO

AVISO:

Assegure para que o martelo esteja desligado da tomada eléctrica antes de instalar os acessórios, fazer a manutenção e regulação.

LUBRIFICAÇÃO DA CAIXA DE TRANSMISSÃO (FOTO 14)

Recomenda-se que após 50 horas de utilização, a caixa de transmissão seja inspeccionada. Se for necessário, a massa deve ser preenchida, usando a massa fornecida. Com a chave inglesa «Pin» fornecida, coloque os pinos nos recortes dentados da chapa de cobertura para inspecção da caixa de transmissão, localizados no topo do invólucro da caixa de transmissão (fig 14).

Desaperte no sentido contrário dos ponteiros de relógio.

Levante a cobertura para inspecção. Use suficiente massa só para cobrir as engrenagens. Não encha demais a caixa de transmissão com a massa. Quando consumir toda a massa fornecida, uma massa alternativa de alto ponto de fusão poderá ser empregada. Instale novamente a cobertura para inspecção e aperte no sentido dos ponteiros de relógio.

Não aperte demais.

ESPECIFICAÇÃO TÉCNICA	MPK1201RHD
Voltagem	230 V ~ 50 Hz
Potência	1350 W
Velocidade sem carga	800 min ⁻¹
Taxa de impacto calculado	3500 ipm
Nível da Pressão de Som	LpA 92.6 dB(A) - K=3 dB(A)
Nível da Energia de Som	LwA 105.6 dB(A) - K=3 dB(A)
Nível de Vibração (K=1,5 m/s ²)	Alavanca principal: 22,401 m/s ² Alavanca auxiliar: 16,843 m/s ²
Massa	4.04 kg
Capacidades máximas de perfuração:	
Betão	32 mm
Aço	16 mm
Madeira	50 mm



JOHDANTO

Kiitämme teitä siitä, että olette ostaneet tämän tuotteen, jolle on suoritettu tarkat laadunvalvontatoimenpiteet. Olemme tehneet parhaamme, jotta tuote saapuisi teille moitteettomassa kunnossa. Jos kuitenkin ilmaantuu ongelmia tai jos voimme olla jotenkin avuksi, ottakaa epäröimättä yhteyttä asiakaspalveluumme. Lisätiedot teitä lähimpänä olevasta asiakaspalvelupisteestä löytyvät tämän käyttöoppaan takakannessa olevista numeroista.

TURVALLISUUS ENNEN KAIKKEA

Ennen tämän sähköisen työkalun käyttöä tulee aina noudattaa seuraavia perusvarotoimia tulipaloriskin, sähköiskujen tai henkilövahinkojen välttämiseksi. On tärkeätä lukea käyttöopas, jotta voidaan ymmärtää laitteen sovellus sekä mahdolliset rajoitukset ja riskit, jotka liittyvät tähän työkaluun.

TAKUUTODISTUS

Valmistaja myöntää koneelle 2 vuoden takuun alkaen ostopäivästä. Tämä takuu ei kata vuokratoneita. Vaihdamme mahdolliset vioista tai valmistusvirheistä johtuen epätäydelliset osat. Missään tapauksessa takuuseen ei sisälly suorien tai epäsuorien vahinkojen korvauksen tai niistä maksaminen. Takuuseen ei myöskään sisälly: kulutusosat, väärä käyttö, käyttö ammattitarkoitukseen ja laitteen kuljetuksesta tai pakkaamisesta aiheutuvat kulut, jotka tulevat aina asiakkaan maksettavaksi. Mahdollisia korjattavaksi lähetettäviä tuotteita, joiden kuljetuksesta aiheutuu kustannuksia vastaanottajalle, ei oteta vastaan. Jos konetta jotenkin muunnellaan tai siinä käytetään lisävarusteita, jotka eivät ole valmistajan hyväksymiä, takuu mitätöidään automaattisesti. Valmistaja ei vastaa koneen väärästä käytöstä tai toimintaa, asetuksia ja huoltoa koskevien ohjeiden laiminlyömisestä. Takuunalaista huoltoa voidaan suorittaa ainoastaan, jos pyyntö osoitetaan valtuutettuun huoltopalveluun ja siihen liitetään ostokuitti. Suosittelemme tarkistamaan välittömästi tuotteen oston jälkeen, että se on ehjä ja lukemaan huolellisesti käyttöohjeet ennen sen käyttöä.

LAINMUKAISET OIKEUDET

Tämä takuu ei korvaa mahdollisia lainsäätämiä oikeuksia.

TUOTTEEN KÄYTÖSTÄ POISTAMINEN

Kun tätä tuotetta ei enää voida käyttää tai se muista syistä aiotaan hävittää, sitä ei voida heittää tavallisten jätteiden sekaan. Luonnon säästämiseksi ja mahdollisten vaarallisten ympäristövahinkojen välttämiseksi tulee huolehtia tuotteen kierrätyksestä ja hävityksestä viemällä se paikalliseen jätteiden keräyspisteeseen tai muuhun valtuutettuun keskukseseen. Jos epäröit, ota yhteys jätteiden keräyksestä ja hävityksestä vastaavaan viranomaiseen, jolta saat tietoa mahdollisista kierrätystä ja/tai romutusta koskevista vaihtoehdoista.

SÄHKÖISET TIEDOT

TÄRKEÄÄ

Tämä tuote on varustettu sinetöidyllä sähköpistokkeella, joka sopii työkalulle ja käyttömaassa käytetylle virralle ja vastaa kansainvälisiä standardeja.

Laite tulee kytkeä arvokilvessä ilmoitettua vastaavaan jännitteeseen. Jos pistoke tai sähköjohto on vaurioitunut, ne tulee vaihtaa täysin samanlaiseen sarjaan.

Noudata aina käyttömaassa voimassa olevia, sähköverkkoon kytkemistä koskevia lakeja.

Ota tarvittaessa aina yhteys ammattitaitoiseen sähköasentajaan.

YLEISET TYÖTURVALLISUUSOHJEET

Lue ymmärtäen ohjeet ennen laitteen käyttöönottoa ja käynnistystä ja noudata niitä huolellisesti varmistaaksesi käyttäjän ja ympärillä olevien ihmisten turvallisuuden ja laitteen pitkän ja turvallisen käyttöiän.

Opi tuntemaan sähkötyökalun käyttö, sen rajoitukset ja sen käytöstä mahdollisesti seuraavat vaarat.

Säilytä nämä ohjeet varmassa paikassa.

Vältä tahattomia käynnistyskäyntejä – Katkaise sähkötyökalujen sähkö

Tarkista aina, että avaimet ja säätökiilat on poistettu sähkötyökalusta ennen sen käynnistämistä.

Varmista, että katkaisin on SAMMUTETUSSA asennossa, kun kytket sähkötyökalun sähkön.

Varmista, että työkalujen sähkö on katkaistu, kun et käytä niitä, ennen huoltoa, voitelua tai säätöä ja vaihdettaessa varusteita, kuten terät, kärjet ja jyrsimet.

Tarkasta vaurioituneet osat

Tarkista sähkötyökalu huolellisesti ennen sen uutta käyttöä varmistaaksesi, että se toimii asianmukaisesti ja toteuttaa tehtävänsä.

Tarkista liikkuvien osien suuntaus ja esteetön liikkuminen. Tarkista, ettei työkalussa ole rikkoutuneita osia ja että sähkötyökalu on asennettu oikein.

Tarkista muut olosuhteet, jotka saattavat vaikuttaa sähkötyökalun toimintaan.

Vaurioituneet suojalaitteet ja mahdolliset muut osat tulee korjata tai vaihtaa valtuutetussa huoltokeskuksessa, ellei ohjekirjassa toisin ilmoiteta.

Pyydä valtuutettua huoltokeskusta vaihtamaan vialliset katkaisimet.

Älä käytä sähkötyökalua, jos KÄYNNISTYS/SAMMUTUS-katkaisin ei käynnistä tai sammuta työkalua.

Materiaalien työstöstä syntyvä pöly on terveydelle haitallista.

Käytä pölyltä suojaavaa kasvosuojainta.

Käytä työstön aikana aina henkilökohtaisia suojaimia: suojalaseja, -käsineitä, hengityssuojainta, kuulosuojainta, liukastumisen estäviä turvajalkineita.

Älä käytä löysiä vaatteita tai koruja ja sido pitkät hiukset välttääksesi niiden tarttumisen liikkuviin osiin.

Työskentele aina tukevalla alustalla.

Kiinnitä työkappale aina tukevasti ruuvipuristimella.

Pidä työalue aina puhtaana ja järjestyksessä.

Käytä sähkötyökalua aina kummallakin kädelläsi

Älä avaa tai muuta sähkötyökalua tai sen varusteita millään tavoin.

Älä jätä sähkötyökaluja sateeseen. Älä käytä niitä kosteissa tai märissä paikoissa.

Valaise työalue hyvin.

Älä käytä sähkötyökaluja, jos paikalla on tulipalo- tai räjähdysvaara johtuen palavista materiaaleista, syttyvistä nesteistä, lakasta, maalista, bensiinistä jne. tai räjähdysherkistä kaasuista tai pölyistä.

Varo lapsia ja kotieläimiä

Lapset ja kotieläimet tulee pitää pois työalueelta.

Kaikki sähkötyökalut tulee pitää poissa lasten ulottuvilta. Kun et käytä työkaluja, varastoi ne kuivaan ja lukittuun kaappiin tai tilaan.

Käytä oikeaa työkalua

Valitse työlle sopiva työkalu. Älä käytä työkalua työhön, johon sitä ei ole suunniteltu. Älä yritä suorittaa raskaalle työkalulle tarkoitettuja töitä pienillä työkaluilla. Älä käytä työkaluja töihin, joihin niitä ei ole tarkoitettu.

Älä pakota sähkötyökalua

Työkalu tekee työn paremmin ja turvallisemmin nopeudella, jolle se on suunniteltu.

Huolla työkalut aina huolellisesti

Pidä leikkaustyökalut terävinä ja puhtaina, jotta ne toimivat paremmin ja turvallisemmin.

Noudata voitelu- ja varusteiden vaihto -ohjeita.

Pidä kahvat kuivina, puhtaina, öljyttöminä ja rasvattomina.

Varmista, että ilmanvaihtoaukot pysyvät aina puhtaina ja pölyttöminä. Tukkeutuneet ilmanvaihtoaukot saattavat aiheuttaa moottorin ylikuumentumisen ja vaurioitumisen.

Jos käytät laitetta korkeassa paikassa, käytä kaiteella ja alalevyllä varustettua telinettä tai nostolavaa varmistaaksesi riittävän vakauden.

SUOJAUDU SÄHKÖISKUILTA

Vältä koskettamasta kehollasi maadoitettuja pintoja (esim. putket, lämpöpatterit, astianpesukoneet ja jääkaapit).

Sähköjohdot

Älä vedä johdosta irrottaaksesi pistokkeen pistorasiasta.

Älä koskaan kanna työkalua sähköjohdosta. Pidä sähköjohto etääällä lämmönlähteistä, öljystä, liuottimista ja terävistä kulumista.

Tarkista työkalun sähköjohto säännöllisesti. Josse on vaurioitunut, pyydä vaihtamaan se valtuutetussa huoltokeskuksessa.

Tarkista jatkojohdot säännöllisesti. Jos ne ovat vaurioituneet, vaihda ne.

ÄLÄ käytä kaksijohtimisia jatkojohtoja tai johtokeloja sähkötyökaluissa, jos ne kulkevat maassa. Käytä aina kolmijohtimisia jatkojohtoja tai johtokeloja, joiden maattojohdin on kytketty maatonapaan.

Avaa jatkojohto aina kokonaan.

Käytä alle 15 metrin jatkojohdoissa johtimia, joiden poikkileikkaus on 1,5 mm².

Käytä yli 15 metrin, mutta alle 40 metrin jatkojohdoissa johtimia, joiden poikkileikkaus on 2,5 mm².

Suojaa jatkojohto teräviltä esineiltä, kuumuudelta, kosteudelta ja vedeltä.

Tämä sähkötyökalu on kansallisten ja kansainvälisten standardien ja turvallisuusmääräysten mukainen. Ainoastaan ammattitaitoinen henkilö saa korjata sen käyttämällä alkuperäisiä varaosia. Muussa tapauksessa se saattaa olla erittäin vaarallinen käyttäjälle.

LAITEKOHTAISET TYÖSUOJELUOHJEET

Älä pakota talttaa liian syväälle työkappaleeseen, sillä sen poistaminen saattaa olla vaikeaa. Seinistä tai tiileistä on huomattavasti kannattavampaa poistaa pieniä paloja kerrallaan.

Älä koskaan käytä poranterää tai talttaa vipuna.

Se vaurioittaa laitetta ja terää.

Älä yritä vaihtaa valintaa (isku, vasara ja normaali) moottorin ollessa käynnissä. Se tuhoaa sisäisen vaihteiston.

Älä käytä työkalussa varusteita, jotka on tarkoitettu laastin, sementin, rappauslaastin tms. sekoitukseen.

OSAT JA OHJAUSLAITTEET (KUVA 1)

1	Moottori	9	Rasvauskohta
2	Sivukahva	10	Harjatila
3	SDS-istukka (Spline Drive System)	11	2 talttaa
4	Valitsin	12	3 seinäterää
5	Käynnistys/Sammutus-katkaisin	13	Apuistukka
6	Kahva	14	Pölysuojus
7	Kiintoavain	15	Rasvasäiliö
8	Valitsin	16	Karan avain

Tutustu käyttöohjeisiin ja työsuojelemääräyksiin ennen porakoneen käyttöä.

VAROITUS!

Älä käytä 3-leukaista apuistukkaa käyttäessäsi työkalua isku- tai vasaraporana. Tätä istukkaa tulee käyttää ainoastaan tavallisten poranterien kanssa normaaliin reikiin poraamiseen puuhun tai teräkseen.

TÄRKEÄÄ

Tarkista silloin tällöin, että valitsimet ovat halutussa asennossa käyttäessäsi työkalua vasara- tai iskuporana pitkiä aikoja.

KÄYTTÖOHJEET

SIVUKAHVA (KUVA 2)

Porakone toimitetaan sivukahva jo asennettuna. Muuta kahvan asentoa löysäämällä sitä vastapäivään kääntämällä (kuva 2). Säädä kahvan asento, niin että voit käyttää sitä oikealla tai vasemmalla kädelläsi mukavassa asennossa. Kiristä kahva kääntämällä sitä myötäpäivään, kunnes se ei enää liiku käytön aikana.

KÄYNNISTYS JA PYSÄYTYS (KUVA 3)

Tässä työkalussa on tavallinen Käynnistys/sammutus-liipaisinkatkaisin. Käynnistä laite painamalla liipaisinta (kuva 3). Pysäytä se vapauttamalla liipaisin.

3-LEUKAISEN APUISTUKAN ASENNUS (KUVA 4)

Levitä ohut kerros ohessa toimitettua rasvaa (kuva 1) apuistukan SDS-kiinnittimeen (kuva 4).

Aseta porakone työtasolle. Ota kiinni SDS-istukan ympärillä olevasta mustasta suojuksesta (kuva 4) ja vedä sitä taaksepäin porakoneen runkoa kohti jousen jännitystä vastustaen. Työnnä sisäänpäin, kunnes tunnet vastusta. Apuistukkaa saatetaan joutua kääntämään, kunnes kara on laskeutunut täysin paikalleen ja kytkettyyn voimansiirtokoneistoon.

Kun apuistukka on asianmukaisesti paikallaan, päästä irti mustasta suojuksesta, joka kiinnittää istukan paikalleen. Apuistukka on asetettu oikein, jos sitä ei voida poistaa vetämättä mustaa suojusta pois. Jos suojusta ei palaa täysin alkuperäiselle paikalleen, poista apuistukka ja suorita edellä selostettu toimenpide uudelleen.

SDS-TERÄN JA TALTOJEN ASENNUS

Asenna SDS-terät ja taltat SDS-istukkaan suorittamalla kappaleen 3-leukaisten apuistukan asennus toimenpiteet. Muista levittää ohut rasvakerros jokaisen terän kiinnittimiin.

VALITSIMET (KUVAT 5 - 9)

Seuraavissa kuvissa näytetään valitsimen oikea asento porakoneen kolmella eri käyttötavalla.

HUOM. - Lue nämä ohjeet ennen porakoneen käyttöä, jotta se toimii turvallisesti.

Pyörivää iskuporaa voidaan käyttää kolmeen eri tarkoitukseen.

1. Puun ja metallin poraus (3-leukaisella apuistukalla)
2. Iskutoiminto (seinien, tiilien, betonin ja kivien poraukseen)
3. Vasarointi (keskivoimakas-kevyt)

Kuvissa 5 ja 6 näytetään valitsimien asennot. Selvyyden vuoksi ohessa on kolme kaaviota (kuvat 7 -9).

VAROITUS!

Älä muuta valitsimien asentoa moottorin pyöriessä, sillä seurauksena saattaa olla porakoneen vaurioituminen vakavasti ja käyttäjän loukkaantuminen.

PUUN, METALLIN JA MUOVIN PORAUS (KUVA 7)

Kun porakoneessa käytetään 3-leukaista apuistukkaa puun, metallin ja muovin porausta varten, valitsimet tulee asettaa kuvassa 7 osoitettuihin asentoihin.

VAROITUS!

Seuraavien toimenpiteiden aikana kummankin valitsimen asento tulee tarkistaa säännöllisesti.

SEINIEN, TIILIEN, BETONIN JAKIVIEN PORAUS (KUVA 8)

Kun porakonetta käytetään seinien, tiilien, betonin ja kivien poraukseen, valitsimet tulee asettaa kuvassa 8 osoitettuihin asentoihin.

SEINIEN, TIILIEN, BETONIN JA KIVIEN VASAROINTI (KUVA 9)

Kun porakonetta käytetään seinien, tiilien, betonin ja kivien halkaisemiseen, valitsimet tulee asettaa kuvassa 9 osoitettuihin asentoihin.

3-LEUKAISEN APUISTUKAN KÄYTTÖ (KUVAT 10 - 12)

Valitse suoritettavalle työstölle sopivin terä. Avaa istukan leuat kääntämällä käsin ulkorengasta (kuva 10), niin että kiinnitin asettuu istukkaan.

Kiristä istukan ulkorengasta käsin, kunnes leuat tarttuvat terän kiinnittimeen (kuva 11).

Aseta avain vuorotellen jokaiseen istukan rungon ympärillä olevaan kolmeen reikään ja kiristä leuat vähitellen terän kiinnittimen ympärille (kuva 12). Älä kiristä liikaa.

PÖLYSUOJUKSEN KÄYTTÖ (KUVA 13)

Huomio: Käytä aina suojalaseja poratessasi reikiä pääsi yläpuolelle.

Pölysuojus on pyöreä puristettu kumikappale, joka muotoilunsa ansiosta sovituu poranterään ja kerää katon yms. poraamisesta syntyvän purun.

Aseta pölysuojus terään ja terä työkappaleelle ja liu'uta suojusta terää pitkin, kunnes se koskee kappaleeseen. Terän upotessa kappaleeseen suojus siirtyy sen mukana ja kerää porauksesta syntyvän purun. Tyhjennä pölysuojus aina säännöllisesti.

HUOLTO

HUOMIO:

Katkaise porakoneen sähkö ennen varusteiden asennusta, huoltoja ja säätöjä.

VAIHDELAATIKON VOITELU (KUVA 14)

Tarkista 50 käyttötunnin jälkeen, että vaihdelaatikossa on yhä rasvaa. Lisää tarvittaessa ohessa toimitettua rasvaa. Aseta tapit vaihdelaatikon päällä olevan tarkistuskannen loviin ohessa toimitetulla tappiavaimella (kuva 14).

Löysää kantta vastapäivään ja nosta se kokonaan pois.

Lisää vaihteiston voiteluun tarvittava määrä rasvaa; älä täytä koko laatikkoa. Kun ohessa toimitettu rasva loppuu, voit käyttää vaihtoehtoisia tyyppiä, jolla on korkea sulamispiste. Asenna tarkistuskansi takaisin ja kiristä myötäpäivään.

Älä kiristä liikaa.

TEKNISET OMINAISUUDET	MPK1201RHD
Jännite	230 V ~ 50 Hz
Teho	1350 W
Nopeus kuormittamattomana	800 min ⁻¹
Nimellisiskunopeus	3500 ipm
Äänenpaine	LpA 92.6 dB(A) - K=3 dB(A)
Ääniteho	LwA 105.6 dB(A) - K=3 dB(A)
Tärinätaaso (K=1,5 m/s ²)	Pääpainike: 22,401 m/s ² Apupainike: 16,843 m/s ²
Paino	4.04 kg
Maksimiporauskapasiteetit:	
Betoni	32 mm
Teräs	16 mm
Puu	50 mm



WSTĘP

Dziękujemy Państwu za zakupienie tego produktu, który został poddany naszym złożonym procedurom dotyczącym zagwarantowania jakości. Staraliśmy się jak najbardziej, ażeby dotarł on do Państwa w perfekcyjnym stanie. Aczkolwiek, w ewentualności napotkania jakiegoś problemu, lub gdybyśmy mogli być użyteczni w jakikolwiek sposób, proszę nie wahać się o zwrócenie się do naszego działu Obsługi Klienta. Odnośnie informacji związanych z najbliższym centrum serwisowym, prosimy o korzystanie z numerów telefonicznych, podanych z tyłu niniejszych instrukcji obsługi.

BEZPIECZEŃSTWO PRZEDE WSZYSTKIM

Przed przystąpieniem do użytkowania tego urządzenia elektrycznego, należy zawsze zastosować następujące podstawowe środki bezpieczeństwa, w celu zredukowania ryzyka pożaru, porażenia prądem elektrycznym i odniesienia ran. Ważne jest dokładne przeczytanie niniejszych instrukcji obsługi, aby zrozumieć zakres zastosowania, ograniczenia i potencjalne ryzyka, związane z tym urządzeniem.

CERTYFIKAT GWARANCJI

Producent daje gwarancję na to urządzenie na okres 2 lat począwszy od daty zakupu. Gwarancja ta nie dotyczy maszyn przeznaczonych do wynajmu. Zobowiązujemy się do wymiany ewentualnych części, które zostałyby uznane jako niedoskonałe w wyniku uszkodzeń lub defektów produkcji. W żadnym wypadku gwarancja nie pokrywa zwrotu kosztów lub płatności za szkody, bezpośrednio lub pośrednio. Poza tym, są wyłączone z gwarancji: akcesoria poddane zużyciu, niewłaściwemu stosowaniu, użytkowi w celach zawodowych oraz koszty poniesione na transport i opakowanie urządzenia, będące zawsze w kompetencji klienta. Ewentualne artykuły, przesłane w celu naprawy z transportem na koszt odbiorcy, nie zostaną zaakceptowane. Ponadto, rozumie się, że jeśli urządzenie zostało w jakikolwiek sposób zmodyfikowane lub użytkowane z akcesoriami nie zatwierdzonymi przez Producenta, gwarancja traci automatycznie ważność. Producent nie będzie ponosić żadnej odpowiedzialności cywilnej za skutki niewłaściwego stosowania urządzenia lub za brak przestrzegania instrukcji dotyczących jego funkcjonowania, wyregulowania oraz utrzymania. Korzystanie z serwisu gwarancyjnego dopuszczalne jest tylko za okazaniem próby zakupu w autoryzowanym serwisie obsługi po-sprzedaży. Zaleca się, aby natychmiast po zakupie, skontrolować, czy produkt jest cały, i uważnie przeczytać instrukcje obsługi przed jego użytkowaniem.

PRAWA

Gwarancja ta nie może być stosowana przeciwko ewentualnym prawom wynikającym ze statutu / z norm krajowych.

USUWANIE WYROBU

Kiedy ten produkt musi zostać wyeliminowany z powodu jego niezdatności do użytkowania lub z innych powodów, nie może on być usunięty tak jak normalne śmieci na wysypisku. W celu ochrony zasobów naturalnych oraz ażeby ograniczyć do minimum możliwość niebezpiecznego wpływu na środowisko, należy zająć się w odpowiedni sposób odzyskiem lub usunięciem tego wyrobu, poprzez dostarczenie go do miejscowego centrum zbioru odpadów lub do innego autoryzowanego ośrodka. W przypadku wątpliwości, należy się skonsultować z lokalną administracją, odpowiedzialną za zbiór i usuwanie śmieci, w celu uzyskania informacji o możliwych alternatywach odnośnie odzysku i/lub eliminacji wyrobu.

DANE ELEKTRYCZNE

WAŻNE

Produkt ten wyposażony jest w zamkniętą wtyczkę elektryczną, kompatybilną z narzędziem i z zasilaniem w prąd Waszego Kraju, oraz zgodną z wytycznymi międzynarodowych norm.

To urządzenie musi być podłączone do zasilania o takim samym napięciu, jakie jest wskazane na tabliczce znamionowej. Jeśli wtyczka lub przewód zasilania są uszkodzone, muszą być wymienione przez kompletny zespół, identyczny jak ten oryginalny.

Należy zawsze przestrzegać wytycznych, obowiązujących w Waszym Kraju, dotyczących połączeń do zasilania elektrycznego w sieci. W przypadku wątpliwości, należy zwrócić się do wykwalifikowanego elektryka.

OGÓLNE INSTRUKCJE BEZPIECZEŃSTWA

Przed przystąpieniem do używania tego urządzenia, proszeni jesteście o dokładne zapoznanie się, zrozumienie i przestrzeganie niniejszych instrukcji, dostarczonych po to, by zagwarantować bezpieczeństwo tak operatora, jak i pobliskich osób, a także by zapewnić długą i bezpieczną eksploatację urządzenia.

Należy nauczyć się, jak obsługiwać narzędzie elektryczne, zaznajomić się z limitami jego użytkowania i potencjalnym ryzykiem, jakie ono powoduje.

Przechowywać niniejsze instrukcje w bezpiecznym miejscu, w celu możliwości ich przyszłego konsultowania.

Unikać przypadkowego włączenia się urządzenia - Odłączyć narzędzia elektryczne

Skontrolować zawsze, czy klucze i kliny regulacyjne są wyjęte z narzędzia elektrycznego przed jego włączeniem.

Upewnić się, czy wyłącznik znajduje się w pozycji WYŁĄCZONY przed podłączeniem narzędzia do zasilania z sieci.

Sprawdzić, czy urządzenie elektryczne zostało odłączone od zasilania z sieci, kiedy nie jest używane, jak również przed jego utrzymaniem, smarowaniem lub regulowaniem oraz kiedy wymieniane są akcesoria takie jak ostrza, wiertła i frezy.

Sprawdzić uszkodzone części

Przed kolejnym użytkowaniem narzędzia elektrycznego należy go uważnie skontrolować, w celu upewnienia się, czy funkcjonuje ono poprawnie i zgodnie z jego specyficznym przeznaczeniem.

Skontrolować poprawne wyliniowanie części w ruchu, sprawdzić czy nie zacięły się, skontrolować czy nie ma uszkodzonych komponentów i czy narzędzie jest poprawnie zamontowane.

Zweryfikować wszelkie warunki, które mogłyby wpłynąć na funkcjonowanie urządzenia.

Oslona lub jakkolwiek inna uszkodzona część narzędzia elektrycznego musi być zreperowana lub wymieniona przez autoryzowany serwis obsługi technicznej, o ile nie ma innego zalecenia w instrukcjach obsługi i utrzymania.

Jakkolwiek wyłącznik, który nie funkcjonuje poprawnie, musi być wymieniony przez autoryzowany serwis obsługi technicznej.

Nie używać narzędzia elektrycznego jeśli wyłącznik **WŁĄCZONY/WYŁĄCZONY** nie uruchamia i nie zatrzymuje go.

Pył wytwarzany podczas obróbki materiałów jest szkodliwy dla zdrowia. Zaleca się nakładanie odpowiedniej maski przeciwkurzowej.

Podczas wykonywania prac należy zawsze stosować środki ochrony osobistej, takie jak: okulary ochronne, rękawice, maskę, nauszники, buty zabezpieczające i przeciwślizgowe.

Nie zakładać wiszącej odzieży lub biżuterii i zebrać długie włosy tak, aby uniknąć ich zaplątania się w części maszyny, będące w ruchu.

Pracować zawsze na stabilnym podłożu.

Zawsze zablokować mocno detal w obróbce za pomocą imadła.

Utrzymywać zawsze strefę pracy uporządkowaną i w czystości.

Podczas manewru narzędzia elektrycznego używać zawsze obydwójga rąk.

Nie otwierać lub nie modyfikować w żaden sposób narzędzia elektrycznego lub jego akcesoriów.

Nie wystawiać narzędzia elektrycznego na deszcz, ani też nie używać go w sytuacjach, gdzie mogłoby się zamoczyć lub zawilgocić.

Utrzymywać strefę roboczą dobrze oświetloną.

Nie używać narzędzi elektrycznych w strefach, gdzie istnieje niebezpieczeństwo wybuchu lub pożaru, związane z łatwo palnymi materiałami lub płynami, lakierami, farbami, benzyną, gazami lub pyłami łatwo palnymi o charakterze wybuchowym.

Uważać na dzieci oraz na zwierzęta domowe

Dzieci oraz zwierzęta domowe muszą być trzymane z dala od strefy roboczej.

Wszystkie narzędzia elektryczne muszą być przechowywane w miejscu niedostępnym dla dzieci. Lepiej jest przechowywać narzędzia elektryczne, kiedy nie są używane, w suchej szafie lub pomieszczeniu i zamknięte na klucz.

Używać odpowiedniego narzędzia

Wybrać narzędzie właściwe do danego typu obróbki. Nie stosować urządzenia elektrycznego do pracy, dla której nie został zaprojektowany. Nie przeciążać małego narzędzia w pracach, wymagających cięższego sprzętu. Nie stosować urządzenia elektrycznego do celów niezgodnych z jego przeznaczeniem.

Nie przeciążać urządzenia elektrycznego

Narzędzie elektryczne będzie pracowało lepiej, bezpieczniej i da lepsze rezultaty, jeśli będzie używane z prędkością, dla jakiej zostało zaprojektowane.

Dokonać zawsze dokładnej konserwacji urządzenia elektrycznego

Utrzymywać naostrzone i czyste narzędzia do cięcia, w celu uzyskania bezpieczniejszych i lepszych rezultatów.

Przestrzegać instrukcji smarowania i wymiany akcesoriów.

Utrzymywać uchwyty suche, czyste i pozbawione oleju lub tłuszczu.

Upewnić się, czy szczeliny wentylacyjne są zawsze czyste i pozbawione kurzu. Zablokowane szczeliny wentylacyjne mogą spowodować przegrzanie i uszkodzenie silnika.

Jeśli to urządzenie musi być używane, kiedy się pracuje na dużej wysokości, powinno się zastosować rusztowanie wyposażone w poręcz i podłoże przeciwślizgowe lub platformę wieżową, tak aby zagwarantować odpowiednią stabilność dla personelu.

OCHRONA PRZECIW PORAŻENIU PRĄDEM ELEKTRYCZNYM

Unikać kontaktu ciała z powierzchniami uziemionymi (na przykład przewody rurowe, grzejniki, chłodnice, zmywarki do naczyń i lodówki).

Przewód zasilania

Nie szarpać i nie ciągnąć przewodu zasilania w celu jego odłączenia od gniazda zasilania z sieci.

Nie transportować nigdy narzędzia elektrycznego ciągnąc go za przewód zasilania. Utrzymywać przewód zasilania z dala od źródeł ciepła, oleju, rozpuszczalników i ostrych krawędzi.

Okresowo sprawdzać przewód zasilania narzędzia i, jeśli jest on uszkodzony, musi być wymieniony przez autoryzowany serwis obsługi technicznej. Okresowo sprawdzać także przewody przedłużające i jeśli są uszkodzone, należy je wymienić.

NIE używać przewodu lub cewki przedłużacza o dwóch przewodnikach dla narzędzi elektrycznych posiadających kontakt uziemienia. Należy zawsze używać przewodu lub cewki przedłużacza o trzech przewodnikach, z kablem uziomu podłączonym do kontaktu uziemienia. Należy zawsze całkowicie rozwinąć ewentualny przewód przedłużenia.

Dla przewodów przedłużacza do 15 metrów długości, należy używać przewodników o przekroju poprzecznym wynoszącym 1,5 mm².

Dla przewodów przedłużacza dłuższych od 15 metrów, ale krótszych niż 40 metrów, należy używać przewodników o przekroju poprzecznym wynoszącym 2,5 mm².

Chronić przewód przedłużacza od przedmiotów ostrych, przesadnego ciepła i od wilgoci lub wody.

Niniejsze urządzenie zgodne jest z normami krajowymi i międzynarodowymi oraz z wytycznymi bezpieczeństwa. Wszelkie naprawy muszą być przeprowadzone jedynie przez wykwalifikowany personel, używając oryginalnych części zamiennych. Jeśli nie dotrzyma się tego zalecenia, można spowodować ryzyko niebezpieczeństwa dla użytkownika.

SPECYFICZNE INSTRUKCJE BEZPIECZEŃSTWA

Nie nadwyreżać dłuta poprzez zbyt głębokie zagłębienie go w detalu do obróbki, ponieważ możnaby napotkać trudności w wyjęciu go. Podczas wykonywania operacji na murowanych ścianach lub ceglach, o wiele lepiej jest usuwać małe kawałki za każdym razem.

Nigdy nie używać ostrza wiertarki lub dłuta jako dźwigni, gdyż mogłoby to uszkodzić maszynę i ostrze.

Nie należy starać się, aby przestawić którykolwiek z przełączników wyboru (udar, dłuto i normalnie) podczas funkcjonowania silnika, gdyż mogłoby to uszkodzić wewnętrzną przekładnię zębatą.

Nie używać tego narzędzia z żadnym akcesorium, przeznaczonym do mieszania zaprawy murarskiej, tynku lub cementu, ani nawet do jakiegokolwiek innej operacji mieszania.

KOMPONENTY ORAZ UKŁAD STEROWANIA (ZDJĘCIE 1)

1	Silnik	9	Punkt smarowania
2	Uchwyt boczny	10	Gniazdo szczotek
3	Wrzeciono SDS (Spline Drive System)	11	2 dłuta
4	Selektor	12	3 ostrza do robót murarskich
5	Wyłącznik On/Off	13	Wrzeciono pomocnicze
6	Uchwyt	14	Chwyty do pyłu
7	Stały klucz	15	Pojemnik smaru
8	Selektor	16	Klucz do wrzeciona

Przed użyciem wiertarki, należy dokładnie zapoznać się z instrukcjami obsługi oraz z normami bezpieczeństwa.

OSTRZEŻENIE!

Nie używać wrzeciona pomocniczego o 3 szczękach, kiedy się używa narzędzia jako wiertarki udarowej lub jako dłuta. To wrzeciono musi być zamontowane i stosowane tylko ze zwyczajnymi ostrzami do wiertarki, w celu wykonywania normalnych otworów w drewnie i w stali.

WAŻNE

Kiedy się używa narzędzia jako dłuta lub jako wiertarki udarowej przez długi okres, należy skontrolować od czasu do czasu czy selektory znajdują się w odpowiedniej pozycji.

INSTRUKCJE FUNKCJONOWANIA

UCHWYT BOCZNY (ZDJĘCIE 2)

Wiertarka jest wyposażona w boczny uchwyt, już zamontowany. W celu zmiany jego pozycji, należy rozluźnić uchwyt, obracając go w kierunku przeciwnym do ruchu wskazówek zegara. (Zdjęcie 2). Wyregulować pozycję uchwytu w taki sposób, aby mógł być używany prawą lub lewą ręką, obierając wygodną pozycję dla funkcjonowania wiertarki. W celu dokręcenia uchwytu, obracać go w kierunku zgodnym z ruchem wskazówek zegara, aż do kiedy nie porusza się więcej podczas funkcjonowania.

START I STOP (ZDJĘCIE 3)

To narzędzie wyposażone jest w normalny wyłącznik On/Off na spust. W celu uruchomienia urządzenia, nacisnąć na spust (Zdjęcie 3). W celu zatrzymania go - popuścić spust.

MONTAŻ WRZECIONA POMOCNICZEGO O 3 SZCZĘKACH (ZDJĘCIE 4)

Nałożyć cienką warstwę smaru, będącego w wyposażeniu (Zdjęcie 1) na chwycie SDS wrzeciona pomocniczego. (Rys. 4).

Położyć wiertarkę na stole warsztatowym. Złapać za czarną powłokę (Zdjęcie 4) wokół wrzeciona SDS i pociągnąć ją do tyłu, forsując przeciw napięciu sprężyny, w kierunku korpusu wiertarki. Wprowadzić wałek wrzeciona pomocniczego do wrzeciona SDS. Popchnąć do wewnątrz, aż do kiedy czuje się opór. Może być konieczne obrócenie wrzeciona pomocniczego, aż do kiedy wałek nie zejdzie kompletnie na swoje miejsce i połączy się z mechanizmem napędowym.

Kiedy się uważa, że wrzeciono pomocnicze jest odpowiednio umieszczone, popuścić czarną powłokę, która powinna zablokować go w danej pozycji. Wrzeciono pomocnicze jest odpowiednio umieszczone, jeśli nie może być wyjęte bez ściągania czarnej powłoki. Lecz jeśli czarna powłoka nie powróci całkowicie do początkowej pozycji, należy wyjąć wrzeciono pomocnicze i powtórzyć procedurę opisaną powyżej.

MONTAŻ OSTRZA SDS I DŁUTA

W celu montażu ostrza SDS i dłuta na wrzeciono SDS, należy przestrzegać procedury „Montażu wrzeciona pomocniczego o 3 szczękach”. Nie zapominać o nałożeniu cienkiej warstwy smaru, na chwytach wszystkich ostrzy.

SELEKTORY (ZDJĘCIE 5 - 9)

Poniższe ilustracje ukazują właściwą pozycję selektora dla trzech funkcji wiertarki.

UWAGA - Przed używaniem wiertarki, proszeni jesteście o dokładne zapoznanie się z instrukcjami, dostarczonymi po to, by wiertarka mogła funkcjonować w bezpieczny sposób.

Wiertarka obrotowo-udarowa może być stosowana w celu wykonywania trzech różnych funkcji.

1. Wiercenie drewna i metalu (używając wrzeciona pomocniczego o 3 szczękach)
2. Działanie uderzające (w celu dziurawienia murowanych ścian lub cegieł, betonu i bloków)
3. Dłutowanie (średnio-lekkie)

Zdjęcia 5 i 6 ilustrują odnośne pozycje selektorów. W celu dodatkowego wyjaśnienia, załączone są trzy schematy linearne (Zdjęcie 7 -9).

OSTRZEŻENIE!

Nie należy zmieniać pozycji selektorów kiedy silnik pracuje, gdyż mogłoby to poważnie uszkodzić wiertarkę i spowodować zranienie operatora.

WIERCENIE W DREWNIEM, METALU I W SZTUCZNYM TWORZYWIE (ZDJĘCIE 7)

Kiedy wiertarka jest używana wraz z wrzecionem pomocniczym o 3 szczękach w celu perforowania drewna, metalu i sztucznego tworzywa, selektory muszą być ustawione w pozycjach wskazanych na Zdjęciu 7.

OSTRZEŻENIE!

Kiedy używa się poniższych funkcji, zaleca się skontrolować od czasu do czasu pozycję obydwu selektorów.

PERFOROWANIE MUROWANYCH ŚCIAN LUB CEGIEŁ, BETONU I BLOKÓW (ZDJĘCIE 8)

Kiedy wiertarka jest używana w celu dziurawienia murowanych ścian lub cegieł, betonu i bloków, selektory muszą być ustawione w pozycjach wskazanych na Zdjęciu 8.

DŁUTOWANIE MUROWANYCH ŚCIAN LUB CEGIEŁ, BETONU I BŁOKÓW (ZDJĘCIE 9)

Kiedy wiertarka jest używana w celu rozbicia murowanych ścian lub cegieł, betonu, selektory muszą być ustawione w pozycjach wskazanych na Zdjęciu 9.

JAK UŻYWAĆ WRZECIONA POMOCNICZEGO O 3 SZCZĘKACH (ZDJĘCIE 10 - 12)

Wybrać najbardziej odpowiednie ostrze do obróbki, jaką się zamierza wykonać. Otworzyć szczęki wrzeciona, obracając ręcznie zewnętrzny pierścień (Zdjęcie 10) w celu umożliwienia trzonowi na ulokowanie się we wrzecionie.

Dokręcić ręcznie zewnętrzny pierścień wrzeciona, aż do kiedy szczęki złapią trzon ostrza (Zdjęcie 11).

Włożyć klucz na zmianę w każdy z trzech otworów, znajdujących się wokół korpusu wrzeciona i dokręcić stopniowo szczęki na trzonie ostrza (Zdjęcie 12). Nie należy dokręcać zbyt silnie.

JAK UŻYWAĆ PRZYRZĄDU DO ZBIORU GRUZU (ZDJĘCIE 13)

Uwaga: założyć zawsze okulary ochronne kiedy wykonuje się otwory powyżej wysokości głowy.

Przyrząd do zbioru gruzu jest to okrągły przedmiot wytłoczony w gumie, uformowany w taki sposób, aby dostosować się do ostrza wiertarki w celu zbierania zanieczyszczeń, które się tworzą podczas wiercenia otworów w sufitach, itp.

Umieścić przyrząd do zbioru gruzu na ostrzu, oprzeć końcówkę na detalu do obróbki, osunąć przyrząd do zbioru gruzu wzdłuż ostrza, aż do kiedy i on będzie w styku z detalem. Krok za krokiem, jak ostrze zagłębia się w detalu, chwyt do pyłu przesuwają się wraz z nim i zbiera odpadki z perforacji. Zawsze często opróżniać ten przyrząd.

KONSERWACJA

UWAGA:

Przed zamontowaniem akcesoriów, należy przeprowadzić zabiegi utrzymania i regulacji, przy wiertarce odłączonej z zasilania w prąd.

SMAROWANIE SKRZYNKI PRZEKŁADNI ZĘBATEJ (ZDJĘCIE 14)

Po 50 godzinach użytku, zaleca się skontrolować, czy w skrzynce przekładni zębatej jest jeszcze smar, w razie potrzeby, uzupełnić smarem dostarczonym w wyposażeniu. Za pomocą klucza z kołkami, będącego w wyposażeniu, wprowadzić kołki w nacięcia pokrywy inspekcyjnej, znajdującej się nad skrzynką przekładni zębatej (rys. 14). Rozluźnić pokrywę w kierunku przeciwnym do ruchu wskazówek zegara i podnieść ją całkowicie.

Nanieść ilość smaru akurat wystarczającą do nasmarowania przekładni zębatej; nie wypełniać smarem całej skrzynki. Kiedy skończy się smar, będący w wyposażeniu, można wtedy używać smaru typu alternatywnego o wysokim punkcie stapiania. Zamontować ponownie pokrywę inspekcyjną na skrzynce przekładni zębatej i dokręcić ją w kierunku zgodnym z ruchem wskazówek zegara.

Nie należy dokręcać zbyt silnie.

CHARAKTERYSTYKI TECHNICZNE	MPK1201RHD
Napięcie	230 V ~ 50 Hz
Moc	1350W
Prędkość bez obciążenia	800 min ⁻¹
Prędkość nominalna Udarowa	3500 ipm
Poziom ciśnienia dźwiękowego	LpA 92.6 dB(A) - K=3 dB(A)
Poziom mocy dźwiękowej	LwA 105.6 dB(A) - K=3 dB(A)
Poziom wibracji (K=1,5 m/s ²)	Uchwyt główny: 22,401 m/s ² Uchwyt pomocniczy: 16,843 m/s ²
Masa	4.04 kg
Maksymalna zdolność wiercenia:	
Beton	32 mm
Stal	16 mm
Drewno	50 mm

GB

Nutool UK
Rockingham Way, Redhouse Interchange,
Adwick-Le-Street, Doncaster,
South Yorkshire, DN6 7FB
Great Britain
☎: 0044 01302 721791
✉: 0044 01302 728317
e-mail: customerservice@nutool.co.uk

D

PRO SALES GMBH (Abt. Service)
Ferdinand Porsche Strasse 16
D - 63500 Seligenstadt
☎: 0049 1805 237600
✉: 0049 6182 9938719
e-mail: service@druckluft-profi.de

F

Mecafer
112, Chemin de la forêt aux Martins
ZAC Briffaut est - BP 167
26906 VALENCE cedex 9
France
☎: 0033 04 75 41 84 50
✉: 0033 04 75 41 83 71

I

Nutool by NU AIR S.p.A.
via Einaudi 6
10070 Robassomero (TO)
Italy
☎: 0039 011 9233 000
✉: 0039 011 9241 138
e-mail: assistenza@nuair.it

E

Nutibérica
Comeércio de máquinas e ferramentas, Lda.
Zona industrial de Ovar - FASE II
Rua de Moçambique, lote 32 - Apt.107
3880-106 OVAR - Portugal
☎: 0035 1256 580 930
✉: 0035 1256 580 931
e-mail: conceicao.rocha@nutiberica.pt

P

Nutibérica
Comeércio de máquinas e ferramentas, Lda.
Zona industrial de Ovar - FASE II
Rua de Moçambique, lote 32 - Apt.107
3880-106 OVAR - Portugal
☎: 0035 1256 580 930
✉: 0035 1256 580 931
e-mail: conceicao.rocha@nutiberica.pt

PL

Nuair Polska Sp. z o.o.
ul. Szyszkowa 20a
02-285 Warszawa
Poland
☎: 0048 022 668 05 80
✉: 0048 022 668 05 88
e-mail: nuair@nuair.pl

A

Real-Maschinen-Service
Laßnitzthal 17
A - 8200 Gleisdorf
☎: 0043 3133 8032-10
✉: 0043 3133 8032-6
e-mail: service@nuair.eu



Dichiarazione di conformità CE - Declaration of compliance EEC - Déclaration de conformité CE - EG Konformitätserklärung
Declaración de conformidad CE - Declaração de conformidade CE - Verklaring van overeenstemming EEG - CE-Overensstemmelseserklæring
Försäkran om CE-överensstämmelse - CE Vaatimustenmukaisuusvakuutus - Δήλωση συμμορφωσης CE - Oświadczenie o zgodności KE - Izjava o skladnosti direktivama EZ - Izjava o skladnosti ES - EK Megfelelési nyilatkozat - ES Prohlášení o shodě - Prehlásenie ES o zhode - Декларация о соответствии нормам EO - EF-overensstemmelseserklæring - AT uygunluk beyanı - Declarație de conformitate CE - Декларация за съответствие по стандарт на EO
Izjava o skladnosti propisima EZ - Deklaracija dėl EB reikalavimų vykdymų - Vastavusdeklaratsioon EK - Paziņojums par atbilstību EK prasībām

NOI DICHIARIAMO CHE LA COSTRUZIONE DEL SEGUENTE PRODOTTO - WE DECLARE THAT THE FOLLOWING PRODUCT - LA SOCIÉTÉ DECLARE QUE LA CONSTRUCTION DU PRODUIT SUIVANT - WIR ERKLÄREN HIERMIT, DASS DIE KONSTRUKTION DES NACHFOLGEND AUFGEFÜHRTEN PRODUKTES NOSOTROS DECLARAMOS QUE LA CONSTRUCCIÓN DEL SIGUIENTE PRODUCTO - NÓS DECLARAMOS QUE A CONSTRUÇÃO DO PRODUCTO SEGUINTE WIJ VERKLAREN DAT DE CONSTRUCTIE VAN ONDERSTAAND PRODUCT - VI ERKLÆRER, AT KONSTRUKTIONEN AF NEDENSTÅENDE PRODUKT VI FÖRSÄKRAR ATT KONSTRUKTIONEN HOS FÖLJANDE PRODUKT - VAKUUTAMME, ETTÄ SEURAAVA TUOTE ON VALMISTETTU EMEIS ΔΗΛΩΟΥΜΕ ΟΤΙ Η ΚΑΤΑΣΚΕΥΗ ΤΟΥ ΠΑΡΑΚΑΤΩ ΠΡΟΪΟΝΤΟΣ - OŚWIADCZAMY, ŻE BUDOWA NASTĘPUJĄCEGO WYROBU MI POTVRĐUJEMO DA JE OVAJ PROIZVOD KONSTRUIRAN - IZJAVLJAMO, DA JE V NADALJEVANJU NAVEDEN PROIZVOD KIJELENTJÜK, HOGY AZ ALÁBBI TERMÉK SZERKEZETE - PROHLAŠUJEME, ŽE VÝROBA TOHOTO VÝROBKU - PREHLASUJEME, ŽE VÝROBA TOHOTO VÝROBKU ЗАЯВЛЯЕМ, ЧТО КОНСТРУКЦИЯ ИЗДЕЛИЯ - VI ERKLÆRER AT KONSTRUKSJONEN AV DET FØLGENDE PRODUKTET - AŞAĞIDA BELİRTİLEN ÜRÜN İMALİNİN SE DECLARĂ CĂ DIN PUNCT DE VEDERE CONSTRUCTIV PRODUSUL - ДЕКЛАРИРАМЕ, ЧЕ ИЗРАБОТВАНЕТО НА СЛЕДНИЯ ПРОДУКТ MI POTVRĐUJEMO DA JE OVAJ PROIZVOD KONSTRUISAN - PAREIŠKIAME, KAD ŠIS PRODUKTAS - KINNITAME, ET JÄRGMINE TOODE MÉS PAZIŅOJAM, KA SEKOJOŠAIS PRODUKTS

MPK 1201RHD

**Martello tassellatore - Rotary Hammer Drill - Perforateur burineur - Bohrerhammer
Martillo perforador - Martelo Electropneumático - Poravasara - Młot udarowo-obrotowy**

È CONFORME ALLE SEGUENTI DISPOSIZIONI - WAS BUILT IN COMPLIANCE WITH THE FOLLOWING DISPOSITIONS
EST CONFORME AUX DISPOSITIONS SUIVANTES - MIT DEN FOLGENDEN VORSCHRIFTEN ÜBEREINSTIMMT
ESTÁ CONFORME CON LAS SIGUIENTES DISPOSICIONES - ESTÁ EM CONFORMIDADE COM AS SEGUINTE DISPOSIÇÕES
IN OVEREENSTEMMING IS MET DE VOLGENDE BEPALINGEN - OPFYLDER FØLGENDE FORSKRIFTER
ÄR I ÖVERENSSTÄMMELSE MED FÖLJANDE FÖRESKRIFTER - ALLAOLEVIEN SÄÄDÖSTEN MUKAISESTI - ΣΥΜΜΟΡΦΩΝΕΤΑΙ ΜΕ ΤΙΣ ΑΚΟΛΟΥΘΕΣ ΔΙΑΤΑΞΕΙΣ
JEST ZGODNA Z NIŻEJ WYMIENIONYMI NORMAMI - U SKLADU SA SLIJEDEČIM PROPISIMA - V SKLADU S SLEDEČIMI ODREDBAMI
MEGFELELŐ AZ ALÁBBI RENDELETEKNEK - JE V SOULADU S NÁSLEDUJÍCÍMI SMĚRNICEMI - JE V SÚLADE S NASLEDOVNÝMI SMERNICAMI
ОТВЕЧАЕТ ТРЕБОВАНИЯМ СЛЕДУЮЩИХ НОРМАТИВОВ - ER I ÖVERENSSTÄMMELSE MED FØLGENDE BESTEMMELSER
İZLEYEN KURALLARA UYGUNLUĞUNU BEYAN EDERİZ - A FOST EXECUTAT CONFORM DISPOZIȚIILOR
Е В СЪОТВЕТСТВИЕ СЪС СЛЕДНИТЕ РАЗПОРЕДБИ - U SKLADU SA SLEDEČIM PROPISIMA - PAGAMINTAS, REMIANTIS SEKANČIOMIS DIREKTYVOMIS
ON VALMISTATUD KOOSKÖLAS JÄRGMISTE DIREKTIIVIDEGA - TIK A IZGATAVOTS ATBILSTOŠI SEKOJOŠAJĀM DIREKTĪVĀM

98/37/EC - 2006/42/EC - 2004/108/EC - 2006/95/EC - 2002/95/EC

N° Z1A 08 01 54428 069 - N° 0123 (TÜV SÜD)

**STANDARD:
EN 60745-1; EN 60745-2-6; EN 55014-1; EN 55014-2; EN 61000-3-2; EN 61000-3-3**

Ian Authbert

Doncaster 06/05/2009

Direttore qualità e competenza - Quality Assurance Controller - Réglage de précision - Leiter der Qualitätssicherung - Responsable de la garantía de calidad
Controlador de garantía da qualidade - Directeur kwaliteit - Direktør for kvalitetsstyring og kompetence - Ansvarande för kvalitet och kompetens
Laadunvalvonnan johtaja - Διευθυντής ποιότητας και κατάρτισης - Dyrektor Jakości - Direktor odjela za kontrolu kakvoće - Direktor za kvaliteto
Minőségért felelős Igazgató - Vedoucí kvality a způsobilosti - Říaditel kvality a způsobilosti - Директор по качеству - Kvalitets- og kompetansedirektør
Kalite Müdürü - Director calitate - Директор по осигуряване на качеството - Direktor odeljenja za kontrolu kvaliteta
Kokybės užtikrinimo kontrolierius - Kvaliteedigarantii direktor - Kokybės garantijos direktorius

NUTOOL UNITED KINGDOM

Rockingham Way, Redhouse Interchange, Adwick-Le-Street,
Doncaster, South Yorkshire, DN6 7FB
ENGLAND

N. - 2009