



MACLAREN

techno xt

ENGLISH
FRANÇAIS
ESPAÑOL

WARNING

It is important that great care is taken to ensure that children are kept well clear of the buggy when folding or unfolding the product. Finger traps and scissoring actions are unavoidable during these operations.

MISE EN GARDE

Il est important de veiller à maintenir l'enfant à une bonne distance de la poussette lors de l'ouverture ou du pliage de celle-ci. Ces opérations comportent inévitablement des mécanismes de cisaillement, entraînant le risque de pincement des doigts.

ADVERTENCIA

Es importante que se tenga mucho cuidado para asegurarse de que los niños se mantienen alejados del cochecito para bebé al plegar o desplegar el producto. Atraparse los dedos y cortarse son acciones inevitables durante estas operaciones.

Contents

- 2-5 EN *Parent or Care Giver Instructions***
Please read this User Guide fully prior to use.
Retain this User Guide for future reference.
- 6-9 FR *Parents ou Personnes chargés de l'enfant***
Lisez ces instructions attentivement avant l'utilisation. *Conservez-les pour les consulter ultérieurement.*
- 10-13 SP *Instrucciones para padres o cuidadores***
Sírvasse leer totalmente esta Guía del Usuario antes de usar el producto.
Por favor, retenga esta Guía del Usuario para referir a ella en el futuro.
- 14-16 *Warranty information***

IMPORTANT: KEEP FOR FUTURE REFERENCE

Safety

⚠ WARNING:

Never leave child unattended.

FINGER PINCHING AND LACERATION HAZARDS

Avoid serious injury:

- Finger pinching or laceration may occur if body parts come in contact with the folding sections of the stroller frame during opening or closing.
- Keep children away from the stroller when folding or unfolding.

FALL HAZARDS

Avoid serious injury:

- Avoid serious injury from falling or sliding out. Always use seat harness and fit it snug to the child.
- Before each use check to ensure the stroller frame and locking mechanisms are not damaged or broken to avoid the child from falling out during operation.
- Remove the stroller from the children's play area to avoid children falling or bumping the stroller.
- Never allow children to stand on the footrest.
- Never carry or lift the stroller while your child is in the stroller.

TIP OVER HAZARDS

Avoid serious injury:

- The maximum weight and height limit of the intended user is 55 lb and 44" tall.
- Parcel or accessory items, or both, placed on the unit may cause the unit to become unstable.
- Excessive weight and any load attached to the handle affects the stability of the stroller and can cause it to tip over.
- Never use this stroller on stairways or escalators or when travelling on other forms of transport.
- Do not allow child to climb into stroller.
- Do not place more than 4.5 lb in the mesh basket or more than 1.1 lb in hood pocket.

ADDITIONAL SAFETY INFORMATION

- Always use brakes when stroller stops.
- This stroller is suitable for one child.
- This product is not intended for prolonged periods of sleeping.
- Do not let your child play with or hang on to the stroller.
- Never keep child in the stroller near a radiator or other heat sources. This will prevent an overheating hazard.
- This stroller is not suitable for running or skating.
- Do not place items on the hood.

GENERAL INFORMATION

MAINTENANCE AND REPAIR

- This seat unit requires regular maintenance by the user. Regularly check all rivets and connecting devices for tightness and security. Inspect all brakes, wheels and tyres and replace or repair if necessary. Check all safety devices for correct operation, in particular the primary and secondary locks. These should be free to move at all times. Never continue to use a product that is not structurally sound.
- We recommend a service every 12 months.
- If wheels squeak, lubricate sparingly with WD40 Teflon or silicone coating. Do NOT use oil or grease based products, as this will attract dirt, which will clog the movement.
- Only Maclaren replacement parts should be used. It may be unsafe to use parts not supplied by Maclaren.
- Accessories which are not approved by the manufacturer shall not be used.
- Any damage caused by the use of accessories not supplied by Maclaren will not be covered by the terms of our warranty.
- Negotiate curbs and rough ground carefully. Repeated impact will cause damage to the buggy.

CLEANING

- Clean frame with a damp cloth and a mild detergent and dry thoroughly. Do not use abrasives.
- If the buggy chassis parts have been exposed to salt water we recommend that they be rinsed down with fresh (tap) water as soon as possible afterwards.
- The hood may be sponged lightly using a damp cloth and a mild detergent.
- The seat cover may be washed - see care labels for details. Dry thoroughly before reuse.
- Do not fold or store the product while wet and never store in a damp environment as this can cause mildew to form.

Maclaren reserve the right to make design changes to any of their products as part of their continuous development programme.

This product is designed and manufactured to comply with ASTM F833-10 Standard Consumer Safety Performance Specification for Carriages/Buggies and is JPMA certified. This product is designed and manufactured to comply with Canadian standard SOR/91-350, s. 1(F) Carriages and Buggy Regulations.

OPERATION INSTRUCTIONS

IMPORTANT: READ THESE INSTRUCTIONS CAREFULLY BEFORE USE AND KEEP THEM FOR FUTURE REFERENCE. YOUR CHILDREN'S SAFETY MAY BE AFFECTED IF YOU DO NOT FOLLOW THESE INSTRUCTIONS.

1 TO OPEN THE BUGGY

- A Release storage clip.
- B Grasp handles and fully open the buggy.
- C Using the foot, push the footplate all the way down until you hear a click.

The Primary lock is now engaged.

NOTICE: Make sure both locks are set and look horizontal to the ground.

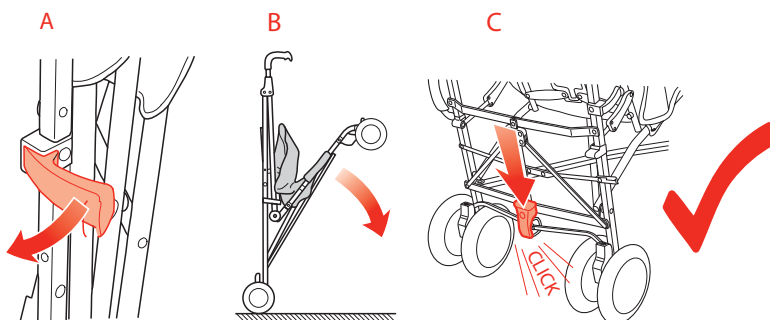
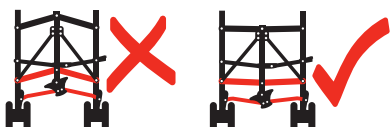

2 TO OPERATE BRAKES

The brakes are located on the wheels at the back of the buggy.

- A **TO ENGAGE BRAKES:** With foot, push down either brake pedal located on of each rear wheel until you hear a click.

- B **TO RELEASE BRAKES:** With foot, kick either brake pedal up.

NOTICE: Brakes shall be used when: stationary, making adjustments, especially on a hill or during the loading and unloading of children.

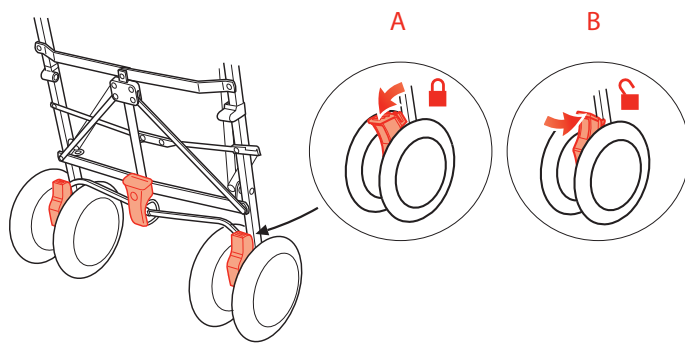

3 SEAT HARNESS SYSTEM OPERATION

⚠ WARNING: AVOID SERIOUS INJURY FROM FALLING OR SLIDING OUT. ALWAYS USE SEAT HARNESS SYSTEM.

ADJUST THE HARNESS TO FIT YOUR CHILD'S SIZE

TO FIT HARNESS, place child in seat:

- A Pull shoulder straps over the child's shoulder then attach to the waist clips by sliding strap loops onto the hooks.
- B Insert both waist clips into the clasp, shoulder straps are secured once the clips are fastened.
- C Adjust strap lengths by sliding buckles. Belt and harness should be snug.

TO RELEASE HARNESS:

- D Press the center button on both the front and back of the clasp simultaneously to release.

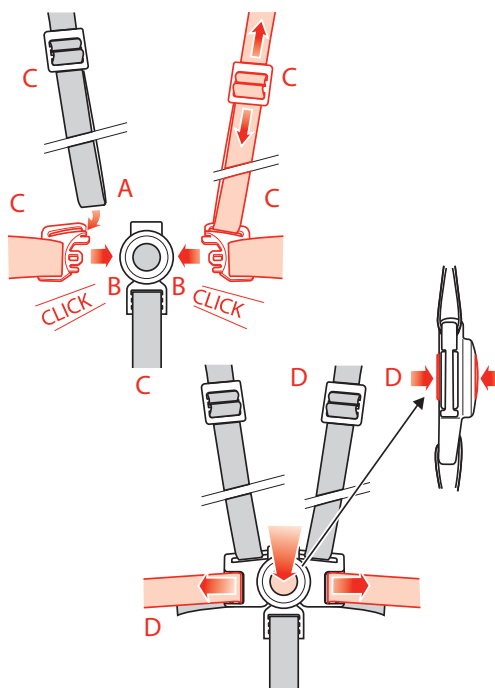

4 TO OPERATE FRONT WHEEL SWIVEL LOCKS

A **USE FOOT TO LOCK SWIVELS:**

With foot, fully press the back of the pedal located between each wheel until you hear a click.

B **USE FOOT TO UNLOCK SWIVELS:**

With foot, press the front of the pedal located between each wheel until you hear a click.

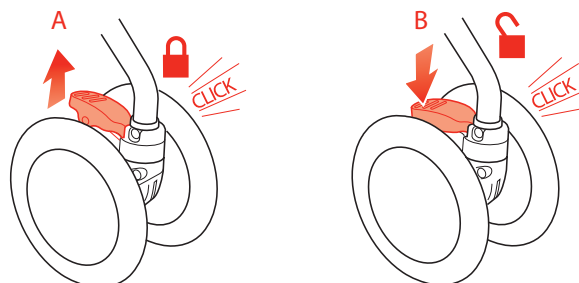

5 TO FOLD THE BUGGY

Fold the hood back, place the seat to an upright position, remove contents of the shopping bag, then fasten the harness.

- A Using foot, lift up on footplate to release primary lock until it pops up.
- B Using foot, press down on the lever sticking out on the right hand side of the frame.
- C Whilst pressing the lever down with your foot, push the handles forward and inwards.
- D Compress folded buggy and engage storage clip.

Use the handle to carefully carry your buggy.

NOTICE: The buggy should always open and fold easily.

Do not force it. It may be necessary to re-read the instructions.

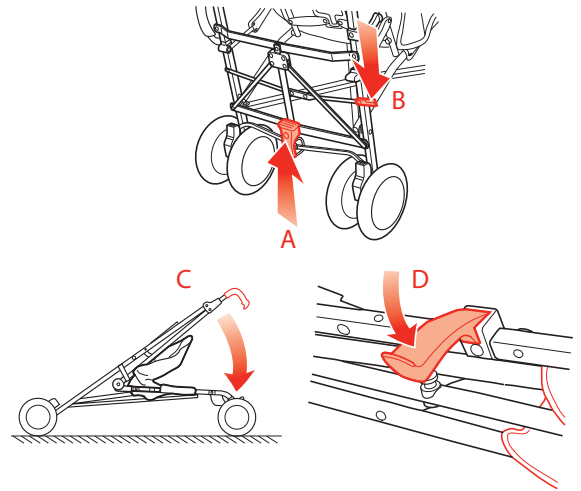

ASSEMBLY INSTRUCTIONS

6 TO OPERATE THE ADJUSTABLE LEG REST

- A Raise leg rest.
- B Push in the lever on the leg rest to lock.
- C To release, simply pull the lever back on base of adjustable leg and allow the leg rest to return.

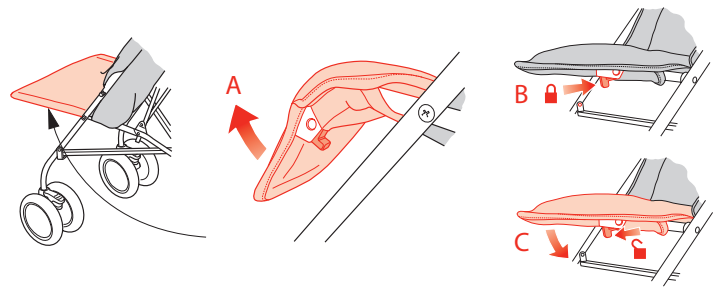

7 TO ADJUST SEAT RECLINE

- A **TO RECLINE SEAT BACK:** Lift both hand grips located behind the seat to release seat locks and slide the seat back to desired position. Lower hand grips to engage locks on both sides.
- B **TO RAISE SEAT BACK:** From rear of buggy push seat back to original upright or desired intermediate position.

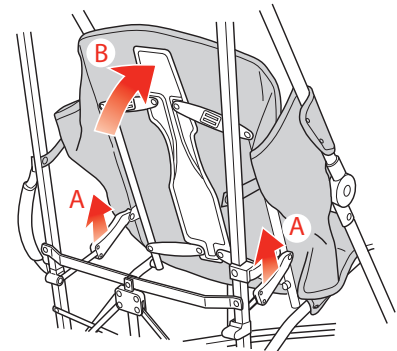

8 TO ATTACH THE HOOD

- A With buggy open clip the hood to the handle tubes just above the retaining blocks.
- B Wrap adjustable straps around handle tubes.
- C Place rear apron behind seat back.
- D Extend hood and press down on side hinges to lock open.

TO TILT HOOD:

- E Fully unzip back panel.
- F Tilt hood forward.
- G The hood is removed by firmly pressing down the clip release tabs.

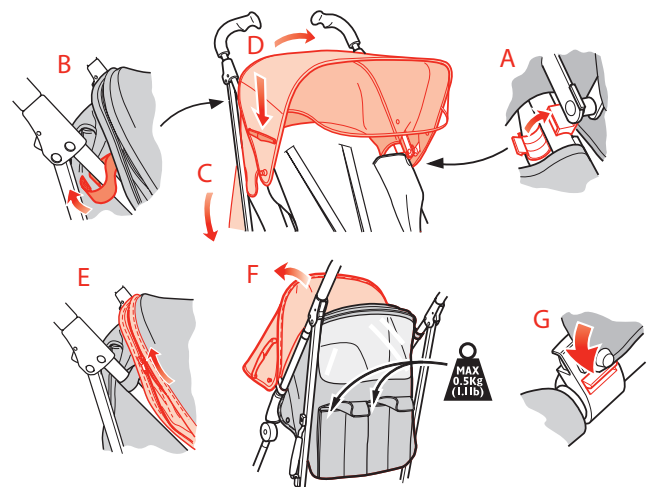

9 TO ADJUST HANDLE LENGTHS

- A Press triggers.
- B Slide handles until triggers locate in one of 3 positions. Release triggers to lock.

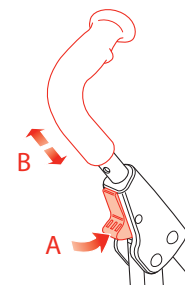

10 REMOVING AND REFITTING THE SEAT COVER

Remove hood, shoulder pads from buggy if fitted.

- A Twist shoulder strap end buckles and feed through holes.
- B The waist harness back strap is fixed to the chassis behind the seat. To remove, twist the buckles on each end of the harness back strap and unthread from the 'D' rings attached to the chassis.

NOTICE: It is important that the strap be rethreaded through the 'D' rings after the seat has been refitted. Failure to do so will endanger your child.

- C Feed crotch strap buckle through holes.
- D Unclip seat cover retaining straps.
- E Unfasten seat fabric from handle tubes and seat base.
- F Slide fabric from seat back and base.
- G When refitting seat fabric, insert seat back support tubes into fabric flap.
- H When refitting shoulder straps choose the fabric holes appropriate to the child's size. Twist the buckles and feed through seat cover, seat back and then through holes in plastic seat back arms.
- J When refitting seat fabric to seat base pass crotch strap buckle through the hole in the seat fabric and then hole in seat base.

NOTICE: The seat fabric must be wrapped over the top of the handle tube and fastened by the button hole. After assembly pull the seat fabric forward and backward to ensure it will not come off.

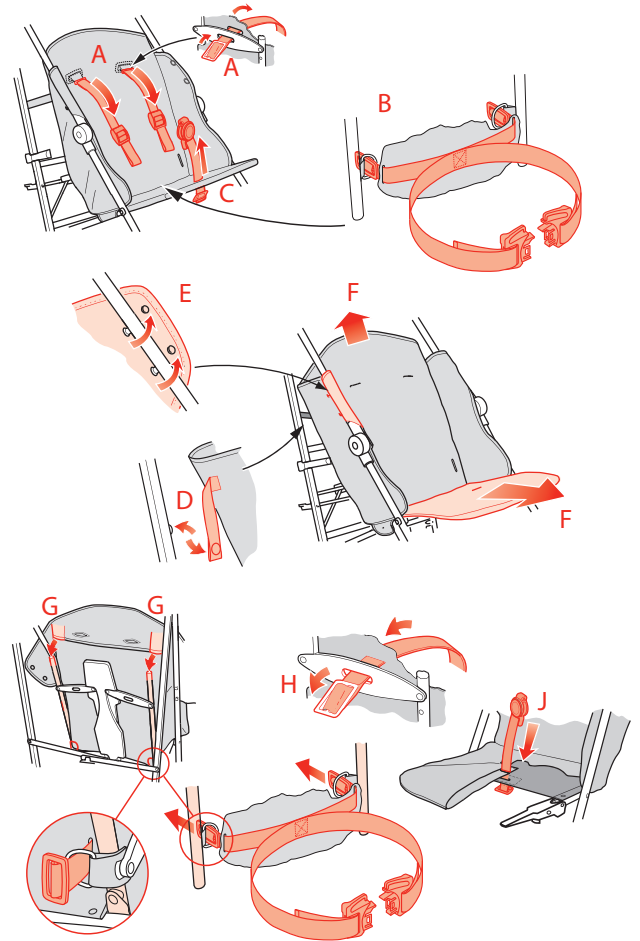

11 TO REFIT THE SHOPPING BASKET

- A Place bag on the 'X' frame under seat with lowest edge of bag at front.
- B Attach front straps to front legs just below seat.
- C Attach rear straps to rear legs just above horizontal tie bar.

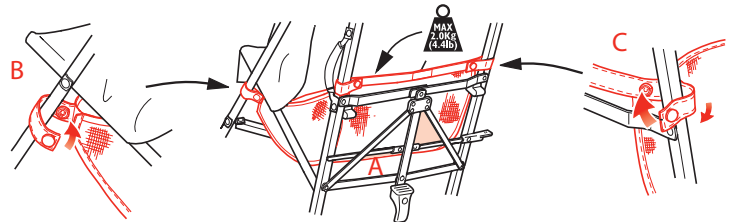

12 TO FIT THE RAIN COVER

- A Return hood to non-tilted position before fitting rain cover.
- B Ensure visor is folded away beneath the hood.
- C Place the apron over the hood front.
- D Attach two eyelets (one each side) to the hood clips.
- E Attach the two eyelets (one each side) to the front legs.

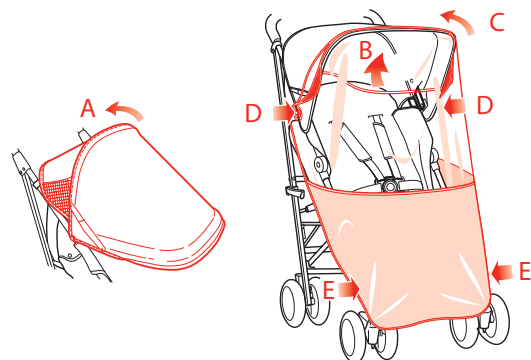

13 TO FIT HEAD HUGGERS

Unclip shoulder straps from seatbelt clasp, remove strap from buckle clip and feed straps through holes in head hugger cushion (height can be adjusted by selecting upper or lower holes). Reclip shoulder straps to seat belt clasp.

TO FIT HARNESS PADS (If Supplied):

- A Lay open pad under shoulder harness strap.
- B Fold pad over and secure adjustable straps.

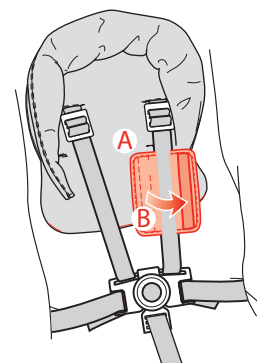

⚠ MISE EN GARDE :

Ne laissez jamais l'enfant sans surveillance.

RISQUES DE PINCEMENT DES DOIGTS ET DE LACÉRATIONS

Évitez les risques de blessures graves :

- Des risques de lacérations des doigts peuvent survenir en cas de contact avec les parties pliantes du châssis, lorsque l'on ouvre ou que l'on replie la poussette.
- Éloignez les enfants de la poussette lorsque vous la pliez ou que vous la dépliez.

RISQUES DE CHUTES :

Prévention de blessures graves :

- Évitez que l'enfant ne tombe de la poussette, ce qui risque d'entraîner des blessures graves. L'enfant doit être toujours bien serré dans son harnais de sécurité.
- Avant d'utiliser la poussette, vérifiez que son châssis et ses mécanismes de verrouillage sont intacts, afin d'éviter les risques de chute de l'enfant en cours d'utilisation.
- Éloignez la poussette de la zone de jeu des enfants, afin que les enfants ne risquent pas de heurter la poussette ou de tomber sur celle-ci.
- Ne laissez jamais les enfants se tenir debout sur le repose-pieds.
- Vous ne devez jamais porter ou soulever la poussette lorsque l'enfant est installé dans cette dernière.

RISQUES DE RENVERSEMENT

Prévention des accidents graves :

- Poids et taille limites de l'enfant : 25 kg et 1,12 m.
- Les colis et/ou accessoires que vous pourriez placer sur la poussette risquent de la déstabiliser.
- Vous ne devez pas attacher des objets excessivement lourds sur la poignée, car ceci affecte la stabilité de la poussette et d'entraîner son renversement.
- N'utilisez jamais cette poussette dans des escaliers ou des escaliers roulants, ou tout autre type de transport.
- Ne laissez pas l'enfant monter sur la poussette.
- Ne placez pas plus de 2 kg dans le panier.
- Ne placez pas plus de 2 kg dans le panier ou plus de 500 grammes dans la poche de la capote.

INFORMATIONS SUPPLÉMENTAIRES POUR LA SÉCURITÉ

- Mettez toujours les freins lorsque vous arrêtez la poussette.
- Cette poussette est étudiée pour un seul enfant.
- N'utilisez jamais cette poussette pendant de longues périodes.
- Ne laissez jamais votre enfant jouer avec la poussette ou s'accrocher à celle-ci.
- Ne laissez jamais l'enfant dans sa poussette à proximité d'un radiateur ou d'une source de chaleur quelconque, afin d'empêcher tout risque de surchauffe.
- Ne pas utiliser cette poussette pour courir ou faire du patinage.
- Ne pas poser d'articles sur le dessus de la capote.

INFORMATIONS GÉNÉRALES

ENTRETIEN ET RÉPARATION

- Cette poussette doit être régulièrement entretenue par l'utilisateur. Vérifier périodiquement que tous les rivets et dispositifs de fixation ont été serrés à fond. Inspecter régulièrement les freins et les roues, et les réparer ou les changer au besoin. Vérifier que tous les systèmes de sécurité fonctionnent correctement, en particulier le système de blocage principal et le système de blocage secondaire. Ceux-ci doivent toujours fonctionner correctement. Ne jamais utiliser un véhicule dont la structure n'est pas en bon état.
- Nous recommandons de soumettre la poussette à une révision complète tous les ans.
- Si les roues se mettent à grincer, les lubrifier avec une légère couche de Teflon ou de silicone. NE PAS utiliser des produits à base d'huile ou de graisse qui attirent des impuretés et entravent le mouvement des roues.
- Utiliser exclusivement des pièces de rechange Maclaren pour la réparation de cette poussette. L'utilisation de pièces de rechange non fournies par Maclaren risque d'être dangereuse.
- Ne pas utiliser d'accessoires qui ne sont pas homologués par le fabricant.

NETTOYAGE

- Nettoyer le châssis avec un chiffon humide et un détergent doux, puis sécher soigneusement la surface. Ne pas utiliser de produits abrasifs.
- Si les pièces du châssis de la poussette ont été exposées à de l'eau salée, nous recommandons de les rincer avec de l'eau du robinet dès que possible.
- La capote se nettoie avec un chiffon humide et un détergent doux.
- Le siège est lavable - voir l'étiquette d'entretien. Sécher complètement avant de réutiliser.
- Pour protéger la poussette contre les moisissures, ne pas la plier lorsqu'elle est mouillée, ou la ranger dans un endroit humide.

Maclaren se réserve le droit de modifier la conception de tous ses produits dans le cadre de son programme de développement permanent.

Ce produit est conçu et fabriqué en conformité avec le règlement F833-10 de l'ASTM portant sur les caractéristiques techniques standards des landaus et des poussettes; il est homologué par la JPMA.

Ce produit est conçu et fabriqué en conformité avec la norme Canadienne SOR/91-350.s.1(F) concernant le règlement sur les landaus et les poussettes.

INSTRUCTIONS DE FONCTIONNEMENT

IMPORTANT : LIRE ATTENTIVEMENT LA NOTICE D'EMPLOI AVANT USAGE ET LA CONSERVER POUR CONSULTATION FUTURE. SI VOUS NE SUIVEZ PAS CES CONSIGNES, LA SÉCURITÉ DE VOTRE ENFANT PEUT ÊTRE COMPROMISE.

1 OUVERTURE DE LA POUSSETTE

- A Desserrez le loquet de rangement.
 B En saisissant les poignées, déployez entièrement la poussette.
 C Avec le pied, appuyez du pied à fond sur la pédale, jusqu'à ce que vous entendiez un déclic.
 Le frein principal est alors engagé.

REMARQUE : Vous devez vous assurer que les deux dispositifs de verrouillage sont engagés et horizontaux au sol.

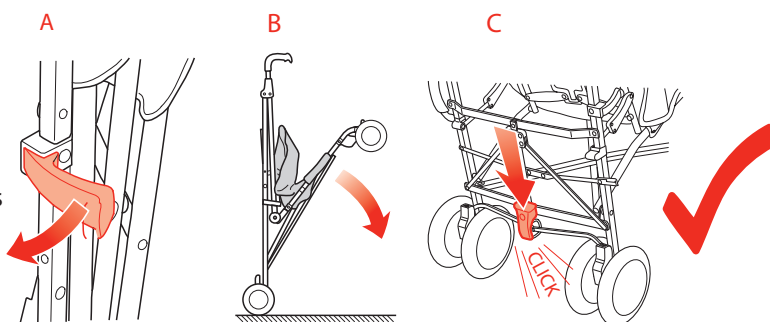
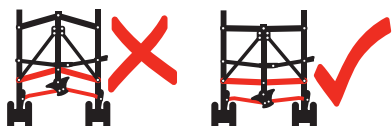

2 FONCTIONNEMENT DES FREINS

Les freins sont situés sur les roues à l'arrière de la poussette.

A **POUR SERRER LES FREINS :** Avec le pied, poussez les leviers de frein à fond vers l'arrière.

B **POUR RELACHER LES FREINS :** Poussez les leviers de frein à fond vers l'avant.

REMARQUE : Il est nécessaire de serrer les freins dans les cas suivants : lorsque la poussette est à l'arrêt ; lorsque l'on effectue un réglage, notamment si la poussette est en pente, ou encore lorsque l'on installe l'enfant dans la poussette ou qu'on l'enlève de celle-ci.

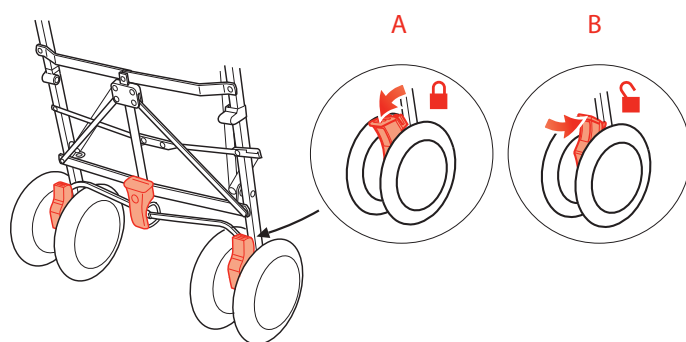

3 ACTIONNEMENT DU HARNAIS DU SIÈGE

▲ MISE EN GARDE : AFIN D'ÉVITER DES ACCIDENTS GRAVES, EMPÊCHEZ L'ENFANT DE GLISSER OU DE TOMBER DE LA POUSSETTE : UTILISEZ LE HARNAIS.

AJUSTEZ LE HARNAIS EN FONCTION DE LA TAILLE DE L'ENFANT POUR INSTALLER LE HARNAIS, placez l'enfant sur le siège :

- A Tirez les bretelles sur les épaules de l'enfant ; puis fixez-les sur les attaches à la ceinture, en faisant glisser les boucles des bretelles sur les crocs.
 B Insérez les deux fixations centrales à la ceinture dans le fermoir ; les bretelles sont fixées dès que les attaches sont verrouillées.
 C Réglez la longueur des bretelles avec les boucles coulissantes. La ceinture et harnais doivent tenir confortablement.
 D Appuyez sur le bouton central simultanément à l'avant et à l'arrière du fermoir pour relâcher le harnais.

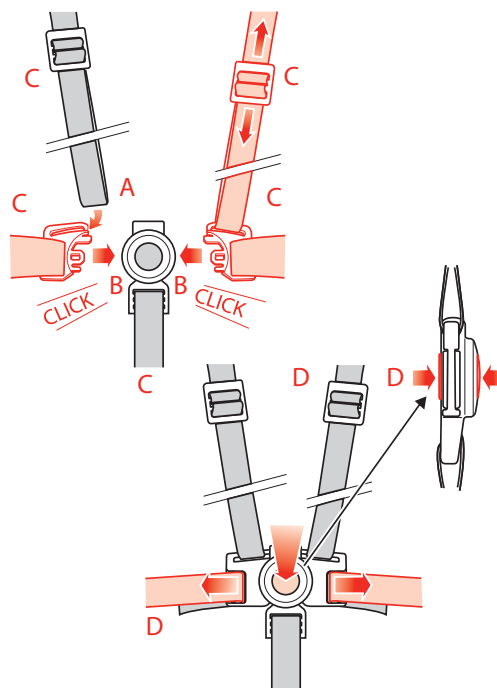

4 FONCTIONNEMENT DES DISPOSITIFS DE BLOCAGE DU PIVOTEMENT DES ROUES AVANT

A **POUR BLOQUER LES ROUES PIVOTANTES :**

Soulevez LES DEUX leviers de blocage.

B **POUR DEBLOQUER LES ROUES PIVOTANTES :**

Abaissez LES DEUX leviers de blocage.

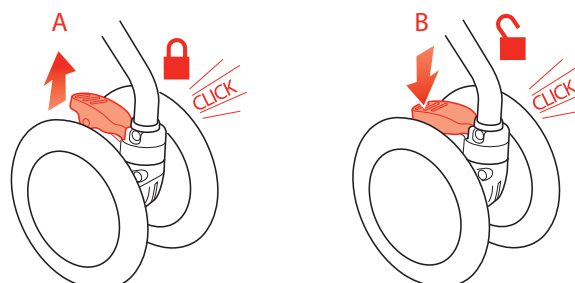

5 LIAGE DE LA POUSSETTE

Veillez à ce que le rabat soit replié sous la capote. Veillez à ce que le dossier soit en position verticale et à ce que la capote (le cas échéant) soit repliée vers l'arrière. Videz le sac à provisions. Il est recommandé d'attacher le harnais avant de plier la poussette.

- A Avec le pied, soulevez la pédale pour débloquer le dispositif de verrouillage principal.
- B Abaissez le levier de verrouillage secondaire.
- C Saisissez les poignées et poussez-les vers l'avant.
- D Appuyez sur la poussette repliée et enclenchez la barrette de blocage. Utilisez la poignée pour transporter votre attention buggy.

Utilisez la poignée pour transporter votre attention buggy.

REMARQUE : La poussette doit toujours s'ouvrir et se plier sans effort. On ne doit jamais la forcer. Le cas échéant, lire le mode d'emploi une nouvelle fois.

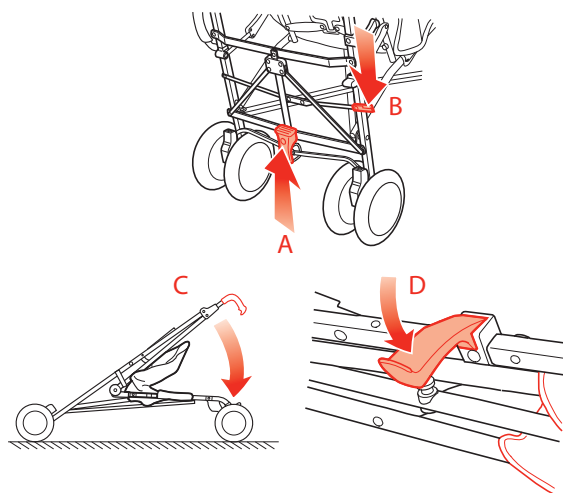

6 POUR ACTIONNER LE REPOSE-JAMBES RÉGLABLE

- A Soulevez le repose-jambes.
- B Enfoncez le levier du repose-jambes pour verrouiller le repose-jambes.
- C Pour le déverrouiller, il suffit de tirer le levier à la base du repose-jambes réglable et de laisser le repose-jambes revenir en place.

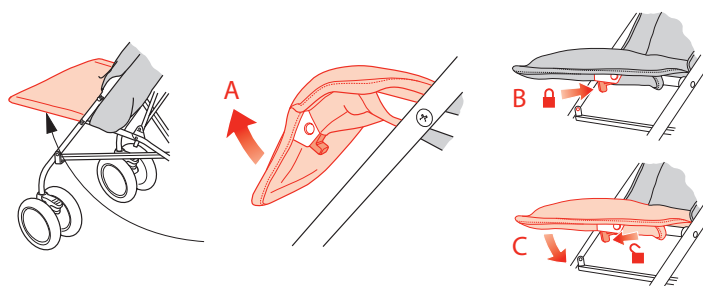

7 RÉGLAGE DE L'INCLINAISON DU DOSSIER

- A **POUR INCLINER LE DOSSIER :** Soulevez les deux poignées derrière le siège pour desserrer le dispositif de verrouillage du siège, et laissez glisser le dossier dans la position désirée. Pour engager le dispositif de verrouillage des deux côtés, baissez les poignées.
- B **POUR RELEVER LE DOSSIER :** Placez-vous à l'arrière de la poussette et poussez le dossier pour le remettre, au choix, à la position verticale d'origine ou à la position intermédiaire.

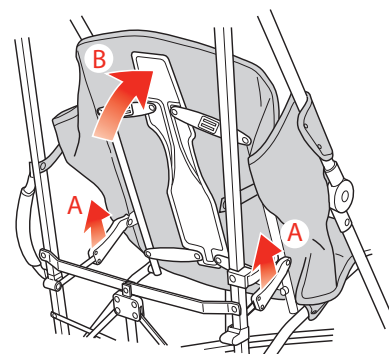

INSTRUCTIONS DE MONTAGE

8 MISE EN PLACE DE LA CAPOTE

- A Lorsque la poussette est dépliée, fixez les clips de la capote aux tubes de la poignée juste au-dessus des éléments de verrouillage.
- B Placez les bandes Velcro® autour des tubes de la poignée.
- C Faire passer le rabat arrière derrière le siège.
- D Étirez la capote et appuyez sur les charnières latérales pour la bloquer en position ouverte.

POUR INCLINER LA CAPOTE :

- E Dézippez entièrement le compartiment arrière.
- F Inclinez la capote vers l'avant.
- G La capote se détache en appuyant fermement sur les languettes de déblocage des clips.

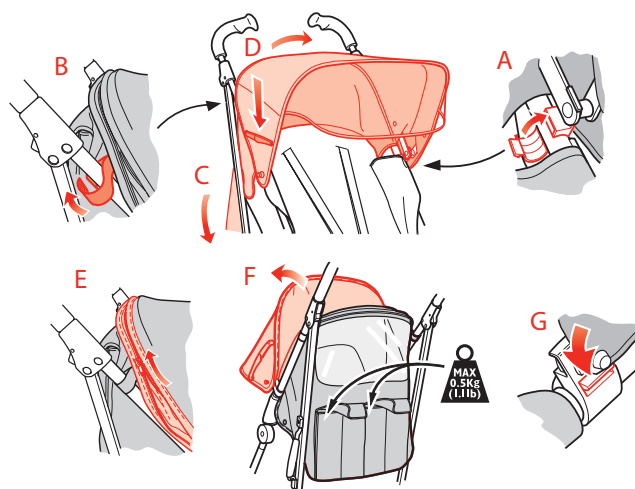

9 RÉGLAGE DE LA LONGUEUR DES CANNES

- A Appuyez sur les gâchettes.
- B Faites coulisser les poignées jusqu'à ce que les gâchettes se bloquent dans une des trois positions. Relâchez les gâchettes pour verrouiller.

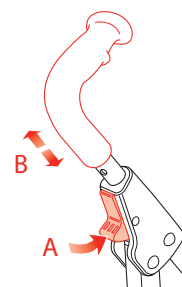

10 ETRAIT ET REMISE EN PLACE DE LA HOUSSE DE SIEGE

Enlevez la capote, les coussinets de bretelles et le cale-tête de la poussette le cas échéant.

- A Tournez les boucles des bretelles de façon à pouvoir les passer dans les trous.
- B La sangle arrière du harnais abdominal est fixée au châssis derrière le siège. Pour l'enlever, tordez les boucles à chaque extrémité de la sangle arrière du harnais et désenfilez-la par les anneaux en 'D' fixés au châssis.

IMPORTANT : Il est important de réenfiler la sangle par les anneaux en 'D' après avoir réinstallé le siège, sinon vous mettez la vie de votre enfant en danger.

- C Faites passer la boucle de la sangle d'entrejambe dans les trous.
- D Détachez les sangles de retenue de la housse de siège.
- E Détachez l'étoffe du siège des tubes de cannes et de l'assise du siège.
- F Faites glisser l'étoffe du dossier et de l'assise du siège.
- G Pour remettre l'étoffe en place sur le siège, glissez les tubes de soutien du dossier dans le rabat de l'étoffe.
- H Lorsque vous réinstallez les bretelles, choisissez les trous adaptés à la taille de l'enfant. Tournez les boucles de façon à les faire passer à travers la housse du siège, le dossier, puis les trous des bras du dossier en plastique.
- J Lorsque vous réinstallez la housse du siège, choisissez les trous adaptés à la taille de l'enfant. Faites passer le rabat d'étoffe par-dessus la sangle de l'appuie-jambes et faites passer la boucle de la sangle d'entrejambe dans les deux trous de la housse puis dans le trou de l'assise du siège.

REMARQUE : On doit placer le revêtement du siège au-dessus du tube de la poignée, puis le fixer dans la boutonnière. Après l'assemblage, tirez le revêtement du siège en avant et en arrière pour vous assurer qu'il ne risque pas de se détacher.

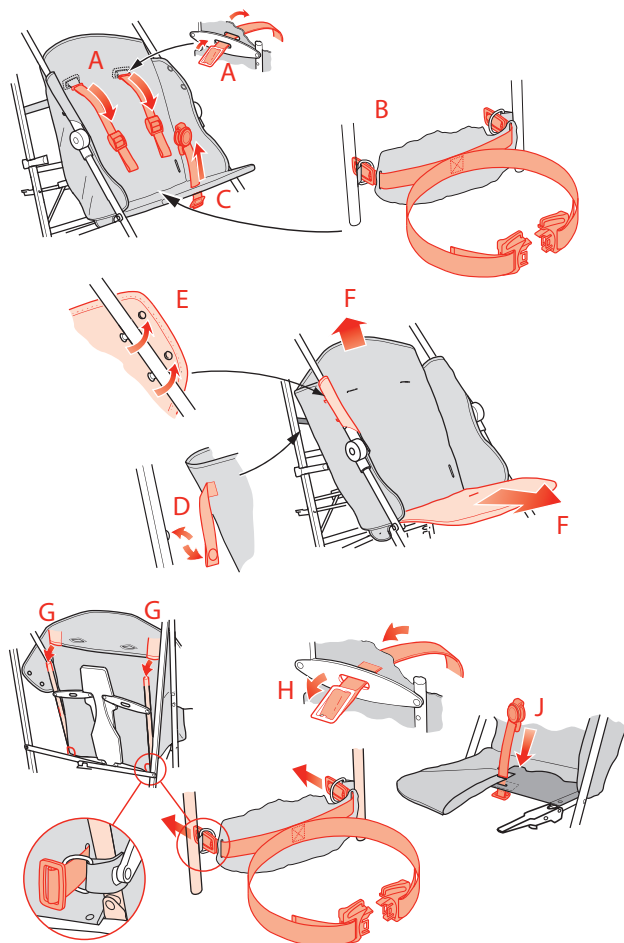

11 REMONTAGE DU PANIER À COURSES

- A Placez le sac sur le châssis en « X » sous le siège, en plaçant le bord inférieur du sac à l'avant.
- B Fixez les courroies antérieures sur les montants antérieurs, juste au-dessous du siège.
- C Fixez les courroies postérieures sur les montants postérieurs, juste au-dessus de la barre d'ancrage horizontale.

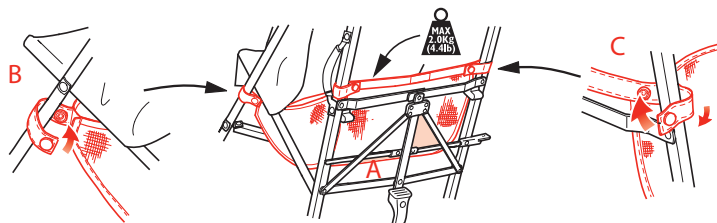

12 INSTALLATION DE L'HABILLAGE PLUIE

- A Remettez la capote en position normale non-inclinée avant de placer l'habillage pluie.
- B Veillez à ce que le rabat soit replié sous la capote.
- C Placez l'habillage sur le bord avant de la capote.
- D Fixez les deux œillets (de chaque côté) aux pinces de la capote.
- E Fixez les deux œillets (un de chaque côté) aux pieds avant.

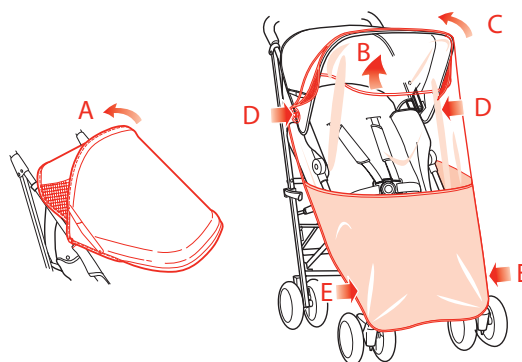

13 INSTALLATION DES APPUIE-TETES

Détachez les bretelles de la ceinture et passez les courroies dans les fentes du cale-tête (fente supérieure ou inférieure selon la hauteur désirée). Rattachez les bretelles aux boucles de la ceinture.

INSTALLATION DES COUSSINETS DU HARNAIS :

- A Placez le coussinet ouvert sous la bretelle.
- B Repliez le coussinet et fermez à l'aide des bandes Velcro®.

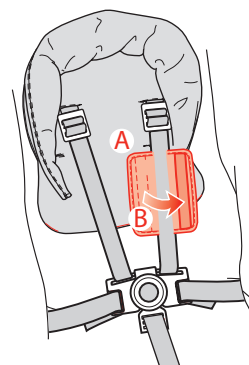

IMPORTANTE: RETÉNGALAS PARA PODER CONSULTARLAS EN EL FUTURO

Seguridad

⚠ ADVERTENCIA:

No deje nunca al niño desatendido.

RIESGOS DE PILLARSE LOS DEDOS Y LACERACIÓN DE LOS MISMOS

Evite lesiones graves:

- Podría sufrirse de atrapamiento o laceración de los dedos si alguna parte del cuerpo entra en contacto con las secciones plegables de la sillita de paseo cuando se abre o se cierra.
- Mantenga a los niños alejados de la sillita cuando se abre o se pliega.

RIESGO DE CAÍDAS

Evite lesiones graves:

- Evite causar una lesión grave debido a caídas o a resbalar de la sillita. Utilice siempre el arnés de la silla y ajústelo al niño.
- Antes de cada uso, compruebe que el armazón de la sillita y los mecanismos de cierre no están dañados o rotos para evitar que el niño se caiga durante el uso.
- Quite la sillita de la zona donde juegan los niños para evitar que se caigan o tropiecen con ella.
- No permita nunca que los niños se pongan de pie en el reposapiés.
- No levante o acarree la sillita cuando el niño esté sentado en la misma.

RIESGO DE VOLCAR

Evite lesiones graves:

- Esta sillita se ha diseñado para niños con un peso y una altura máximos de 25 kg y 1,12 m.
- El colocar paquetes o accesorios, o ambos, encima de la sillita podría hacer que ésta se desestabilice.
- El peso excesivo y cualquier carga que se cuelgue del manillar afecta la estabilidad de la sillita y puede hacer que vuelque.
- No utilice nunca esta sillita en escaleras normales o mecánicas o cuando utilice otros medios de transporte.
- No permita que el niño trepe por la sillita.
- No coloque más de 2 kg en la red ni más de 0,5 kg en el bolsillo de la capota.

INFORMACIÓN ADICIONAL DE SEGURIDAD

- Utilice siempre los frenos cuando pare la sillita.
- Esta sillita es apta para un niño.
- No utilice nunca esta sillita para dormir durante periodos prolongados.
- No deje que su hijo juegue con o se cuelgue de la sillita.
- Cuando el niño esté en la sillita, no la coloque nunca cerca de un radiador o de otras fuentes de calor. Esto evitará el riesgo de sobrecalentamiento.
- Esta sillita no es apta para correr o patinar.
- No coloque cosas encima de la visera.

INFORMACIÓN GENERAL

MANTENIMIENTO Y REPARACIÓN

- Este vehículo precisa un mantenimiento rutinario por parte del usuario. Compruebe regularmente que todos los remaches y dispositivos de conexión estén bien apretados y seguros. Inspeccione todos los frenos, ruedas y neumáticos y cámbielos o repárelos si es necesario. Compruebe que todos los dispositivos de seguridad funcionen correctamente, en particular los bloqueos principal y secundario. Éstos deberían tener libertad de movimiento en todo momento. No seguir utilizando un producto que no sea estructuralmente sólido.
- Recomendamos una revisión cada 12 meses.
- Si las ruedas chirrían, lubríquelas con moderación con una capa de silicona o Teflon. NO utilice productos basados en aceite o grasa, dado que éstos atraerán la suciedad, que dificultará el movimiento.
- Solamente deberían utilizarse piezas de repuesto de Maclaren. Puede no ser seguro utilizar piezas no suministradas por Maclaren.
- No se deberán utilizar accesorios que no hayan sido aprobados por el fabricante.

LIMPIEZA

- Limpie la estructura con un paño húmedo y un detergente suave y séquela bien. No use productos abrasivos.
- Si partes de la sillita hayan sido expuestas a agua salada, recomendamos enjuagarlas con agua fresca de llave con la brevedad posible.
- La capota se puede limpiar ligeramente usando un trapo humedecido y un detergente suave.
- La funda del asiento se puede lavar: Véase la etiqueta de cuidado para más información. Deje que se seque completamente antes de volver a usar.
- No pliegue ni almacene el producto mientras esté húmedo y no lo guarde nunca en un entorno húmedo dado que esto puede hacer que se forme moho.

Maclaren retiene el derecho a realizar cambios de diseño a cualquiera de sus productos como parte de su programa de mejoramiento continuo.

Este producto está diseñado y fabricado para cumplir con la Especificación de Rendimiento de Seguridad Estándar para el Consumidor ASTM F833-10 para Transportes / Cochecitos para Bebé y esta certificado por JPMA. Este producto ha sido diseñado y fabricado para que conforme con la norma Canadiense SOR/91-350, s I(F) Carritos y Cochecitos.

INSTRUCCIONES DE USO

IMPORTANTE: LEA ESTAS INSTRUCCIONES CUIDADOSAMENTE ANTES DE USAR EL BUGGY Y RETÉNGALAS PARA PODER CONSULTARLAS EN EL FUTURO. LA SEGURIDAD DE SU NIÑO PODRÍA SER AFECTADA SI NO CONFORMA CON ESTAS INSTRUCCIONES.

1 MODO DE DESPLEGAR EL COCHECITO

- A Suelte el gancho de almacenamiento.
- B Sujete el manillar y abra totalmente el cochecito.
- C Con el pie, pulse el pedal del freno hacia abajo hasta que oiga un clic.

Se ha enganchado la cerradura primaria.

AVISO: Asegure que ambas cerraduras están en posición horizontal paralelas al suelo y enganchadas.

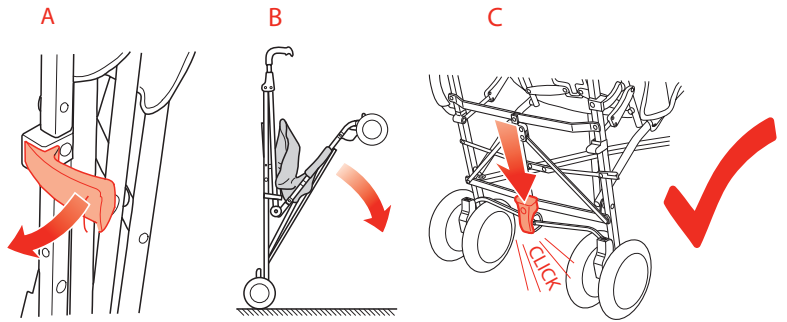
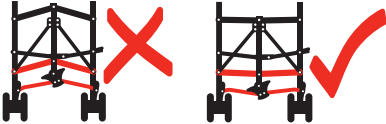

2 PARA ACCIONAR LOS FRENOS

Los frenos están situados en las ruedas en la parte trasera del coche.

- A **PARA PONER LOS FRENOS:** Empuje con el pie y hacia abajo una de las palancas de freno situadas en las ruedas traseras hasta que oiga un "clic".
- B **PARA SOLTAR LOS FRENOS:** Levante con el pie una de las palancas de freno.

AVISO: Se deberán utilizar los frenos cuando: el cochecito esté parado, mientras se realizan ajustes, especialmente en una cuesta, o cuando se mete o saca al niño.

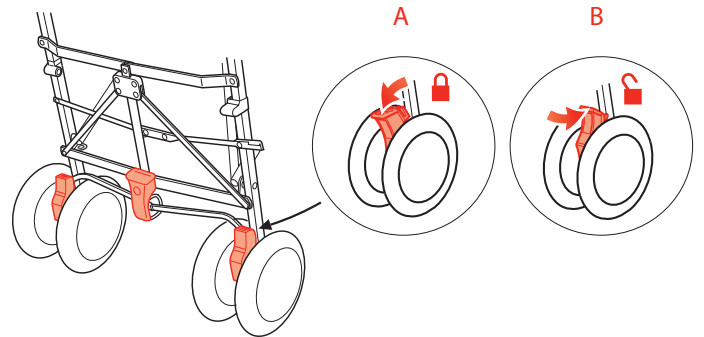

3 FUNCIONAMIENTO DEL SISTEMA DE ARNÉS DEL ASIENTO

⚠ ADVERTENCIA: EVITE CAUSAR UNA LESIÓN GRAVE DEBIDO A CAÍDAS O A RESBALAR DE LA SILLITA. UTILICE SIEMPRE EL SISTEMA DE ARNÉS DE LA SILLA.

AJUSTE EL ARNÉS PARA ACOMODARLO AL TAMAÑO DE SU NIÑO.

PARA AJUSTAR EL ARNÉS, siente al niño en la silla:

- A Pase las correas por encima de los hombros del niño y sujételas a los ganchos de la cintura enganchando los lazos de las correas en los ganchitos.
- B Inserte ambos ganchos de la cintura en el cierre. Las correas de los hombros estarán seguras una vez que se han abrochado los ganchos de la cintura.
- C Ajuste la longitud de las correas con las hebillas deslizantes. El cinturón y el arnés deberían quedar ajustados.

PARA SOLTAR EL ARNÉS:

- D Pulse los botones centrales de la parte frontal y trasera del cierre simultáneamente.

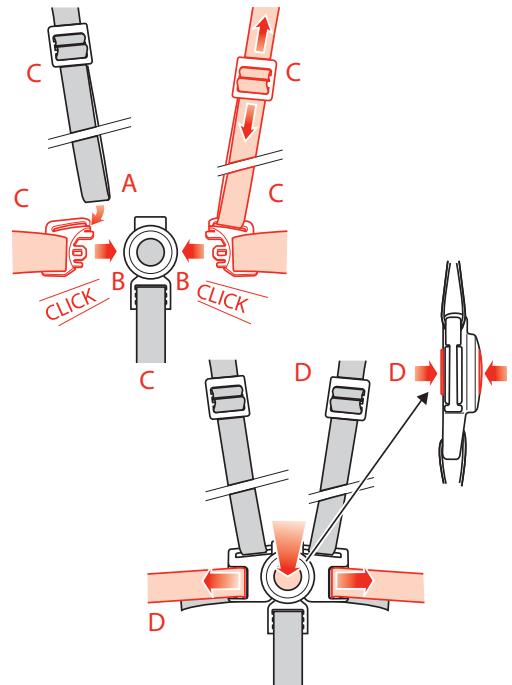

4 PARA OPERAR LOS BLOQUEOS DE LAS RUEDAS GIRATORIAS DELANTERAS

- A **UTILICE EL PIE PARA BLOQUEAR EL EFECTO GIRATORIO:** Levantar AMBAS palancas de bloqueo del efecto giratorio.
- B **PARA DESBLOQUEAR EL EFECTO GIRATORIO:** Empujar hacia abajo AMBAS palancas de bloqueo del efecto giratorio.

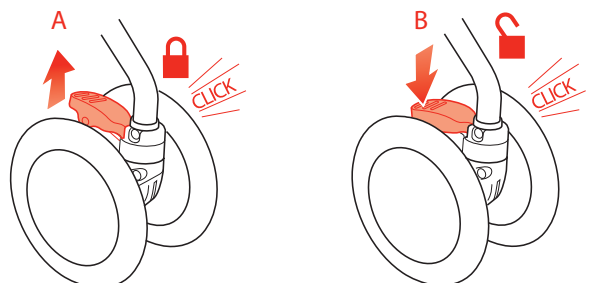

5 PARA PLEGAR LA SILLITA

Plegar, en su caso, la visera debajo de la capota. Asegurar que el respaldo del asiento está totalmente vertical y que la capota (en su caso) está plegada hacia atrás. Sacar todo el contenido de la bolsa de compra antes de plegar la sillita. Se recomienda que el arnés esté conectado antes de plegar la sillita.

- A Con el pie, levantar la placa del pedal para liberar el bloqueo primario.
 - B Empujar hacia abajo sobre la palanca de bloqueo secundario.
 - C Agarrar a los manillares y empuje hacia adelante.
 - D Comprimir la sillita plegada y enganchar el clip de almacenamiento.
- Use el asa para llevar cuidadosamente su buggy.

AVISO: El cochecito se debería abrir y cerrar siempre fácilmente. No lo fuerce, podría ser necesario volver a leer las instrucciones.

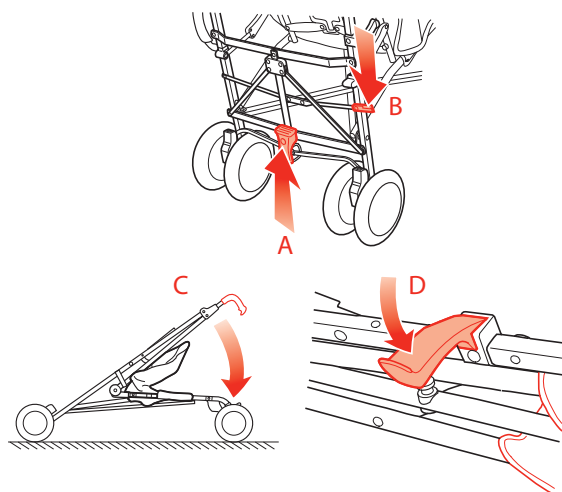

INSTRUCCIONES DE MONTAJE

6 MODO DE OPERAR EL REPOSAPIERNAS AJUSTABLE

- A Izar el reposapiernas.
- B Pulsar la palanca del reposapiernas hasta bloquearlo.
- C Para soltar, simplemente tirar de la palanca hacia atrás en la base del reposapiernas ajustable y dejarlo retornar.

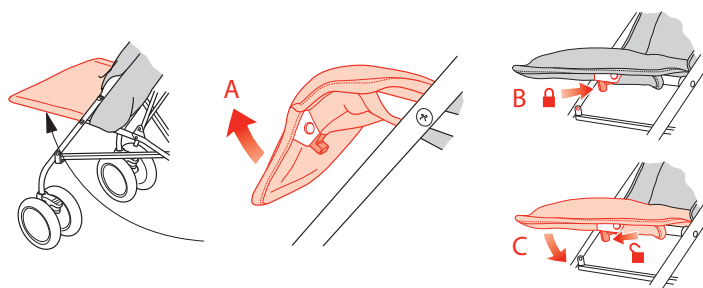

7 MODO DE AJUSTAR LA INCLINACIÓN DEL ASIENTO

- A **PARA RECLINAR EL RESPALDO DEL ASIENTO:** Levante las dos empuñaduras en la parte posterior del asiento para soltar los cierres del mismo y deslice el respaldo hasta la posición deseada. Baje las empuñaduras para accionar los cierres de ambos lados.
- B **PARA LEVANTAR EL RESPALDO:** Desde la parte posterior del cochecito, empuje el respaldo hasta la posición vertical original a la posición intermedia que desee.

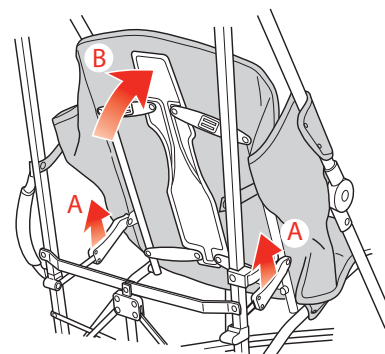

8 CÓMO PONER LA CAPOTA

- A Con la sillita abierta, fijar la capota a los tubos de los manillares justo encima de los bloques de retención.
- B Colocar las tiras de Velcro® alrededor de los tubos de los manillares.
- C Coloque la pestaña posterior de la capota detrás del respaldo del asiento.
- D Extender la capota y apretar hacia abajo sobre las bisagras laterales para que permanezcan abiertas.

PARA INCLINAR LA CAPOTA:

- E Abrir totalmente la cremallera del panel trasero.
- F Inclinarse la capota hacia adelante.
- G Se quita la capota apretando firmemente hacia abajo sobre las orejetas liberadoras.

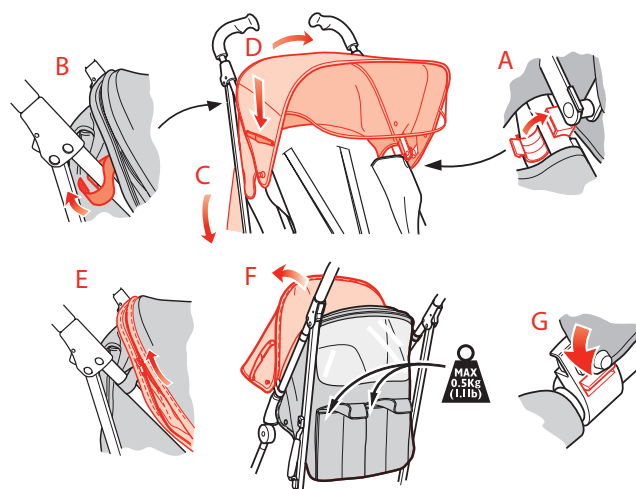

9 CÓMO AJUSTAR LA LONGITUD DE LOS MANILLARES

- A Apretar los gatillos.
- B Deslizar los manillares hasta que los gatillos estén situados sobre una de las tres posiciones. Para trabar los manillares, soltar los gatillos.

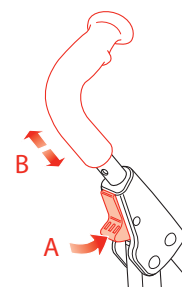

10 EXTRACCIÓN Y REINSTALACIÓN DE LA CUBIERTA DEL ASIENTO

Retirar de la sillita, en su caso, la capota, almohadillas del hombro y almohada de cabeza.

- A Girar la correa del hombro y su hebilla, y pasarla por los agujeros.
- B La correa trasera del arnés de cintura está fijada al armazón detrás del asiento. Para quitarla, girar las hebillas a cada extremo de la correa trasera y sacarlas de los anillos en forma de D conectados al armazón.

AVISO: Es importante pasar la correa nuevamente por los anillos en forma de D después de reinstalar el asiento. No hacerlo podría poner en peligro a su niño.

- C Pasar la hebilla de la correa de entrepierna por los agujeros.
- D Desconectar las correas de retención de la cubierta del asiento.
- E Desconectar el tejido del asiento de los manillares y de la base del asiento.
- F Deslizar el tejido del respaldo y de la base del asiento.
- G Al reinstalar el tejido del asiento, insertar los tubos de soporte del respaldo del asiento por la solapa del tejido.
- H Al reinstalar las correas del hombro, elegir los agujeros de tejidos adecuados para el tamaño del niño. Girar las hebillas y pasarlas por la cubierta del asiento, el respaldo del asiento y luego por los agujeros en los reposabrazos del respaldo del asiento.
- J Al reinstalar el tejido en la base del asiento, pase la hebilla de la correa del reposapiernas por el agujero en el tejido del asiento y por el agujero en la base del asiento.

AVISO: El tejido del asiento se deberá enrollar por encima del tubo del manillar y abrochar con el botón. Tras el montaje, tire del tejido hacia delante y hacia atrás para asegurar que no se suelta.

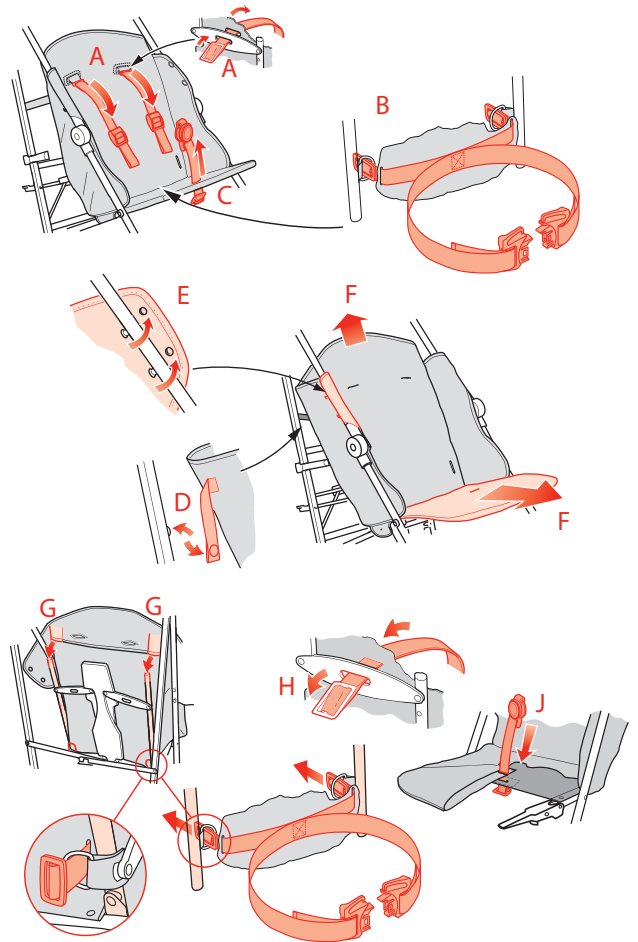

11 MODO DE VOLVER A COLOCAR LA CESTA DE RED

- A Coloque la cesta en el armazón en "X" debajo del asiento con el borde más bajo en la parte delantera.
- B Enganche las correas delanteras a las patas delanteras justo debajo del asiento.
- C Enganche las correas traseras a las patas traseras justo por encima de la barra horizontal de atar.

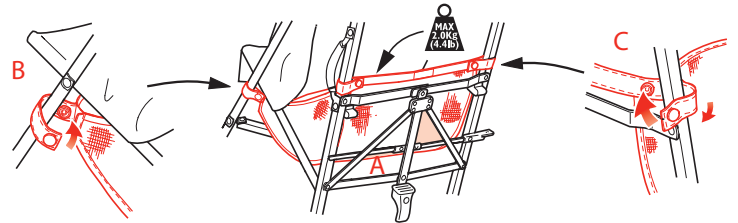

12 PARA COLOCAR LA CUBIERTA DE PROTECCIÓN CONTRA LA LLUVIA

- A Antes de instalar la cubierta contra la lluvia, volver la capota a su posición normal no inclinada.
- B Asegurar que la visera está doblada debajo de la capota.
- C Colocar la cubierta de protección encima de la parte delantera de la capota.
- D Conectar los dos ojales (uno en cada lado) a los clips de la capota.
- E Conectar los dos ojales (uno en cada lado) a las patas delanteras.

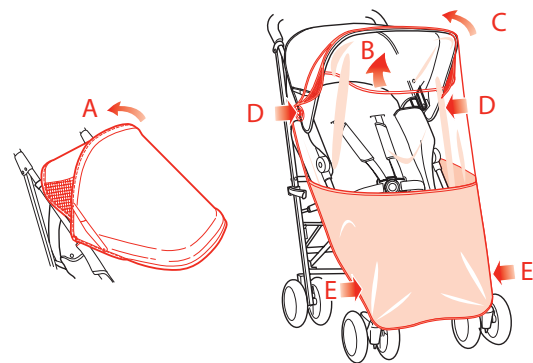

13 PARA COLOCAR LOS REPOSACABEZAS

Desconecte las correas de hombro de los conectores del cinturón del asiento, y pase las correas por los agujeros en el tejido del reposacabezas (se puede ajustar la altura eligiendo los agujeros superiores o inferiores). Reconecte las correas de hombro a los conectores del cinturón del asiento.

PARA INSTALAR LAS ALMOHADILLAS DEL ARNÉS (si se suministran):

- A Colocar la almohadilla abierta por debajo de la correa del arnés.
- B Doblar la almohadilla por encima y fijar las correas ajustables.

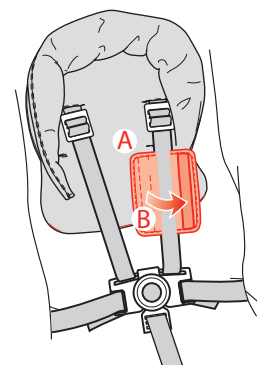

Maclaren Basic Warranty

All Maclaren Buggys purchased from authorised retailers are automatically covered by the Basic 1 Year Warranty.

Maclaren Buggys purchased from authorised retailers can be registered for *Sovereign Lifetime Warranty™*; see adjacent information.

Basic Warranty Benefits

The Basic 1 Year Warranty is honoured by our Authorised Service Centres/Service Agents, upon presentation of proof of purchase from an Authorised Retailer, to the original Purchaser. Please retain your proof of purchase.

How to activate

Coverage is automatic; you do not need to activate the Basic Warranty, however proof of purchase is required for servicing under warranty.

If you received the buggy as a gift and do not have proof of purchase, you must register online for the *Sovereign Lifetime Warranty™*, in order to have warranty coverage.

What it covers

The Basic Warranty covers any manufacturing defects in materials and workmanship, for buggies used in normal conditions and in compliance with operating instructions, during the 12 months following purchase.

What it does not cover

Damage caused by normal wear and tear, accident or negligence. Examples include wheels and fabric worn down by regular use and the natural breakdown of colours and materials over extended time and use. Please refer to the product's instruction leaflet, for guidance on how to maintain your buggy.

Buggies purchased from an unauthorised Retailer. Repairs carried out by an unauthorised third party. Should a repair be needed please refer to our Authorised Service Centres/Service Agents listing at maclarenbaby.com Maclaren reserves the right to determine if warranty terms and conditions have been met.

Where it applies

The Basic Warranty applies only in the country of purchase.
Important Note:

We encourage you to visit your closest Authorised Service Centre/Service Agent. Alternatively, if you are shipping your buggy to an Authorised Service Centre/Service Agent, free shipping under Basic warranty needs to be authorised by Maclaren Customer Service prior to shipping.

For full and complete details on how to qualify and what conditions you must meet, refer to the Frequently Asked Questions section of our website, www.maclarenbaby.com/warranty/faqs

Thank you for choosing Maclaren. Enjoy your Maclaren Buggy!

IMPORTANT warranty will be void if defaced or removed from buggy, carton or this instruction leaflet.

Maclaren Sovereign Lifetime Warranty™

Maclaren Buggys purchased from authorised retailers can be registered for lifetime coverage. Register within 45 days of purchase or receipt as a gift for the *Sovereign Lifetime Warranty™* coverage, offered on a complimentary basis for a limited time only. It's the best buggy warranty coverage anywhere.

Benefits

- Global coverage: *Sovereign Lifetime Warranty™* honoured by our Authorised Service Centres/Service Agents everywhere.
- Advance Notice of New Products: receive news in advance of release to the general public.
- Emergency Alerts: you will be contacted immediately in the case of safety alerts. The Maclaren *Sovereign Lifetime Warranty™* reflects our confidence, which we want to pass on to you, our Customer, in the unsurpassed quality of Maclaren's design, engineering, production and quality control.

How to activate

All Maclaren Collection Buggys purchased at an authorised retailer qualify to be registered for the Lifetime Warranty. They must be registered online, at maclarenbaby.com within 45 days of purchase, or in the case of a gift, within 45 days of receiving the gift, in order to benefit from the Lifetime Warranty.

If you should choose not to register your buggy for the *Sovereign Lifetime Warranty™*, it remains automatically covered by the Basic Warranty.

What it covers

The *Sovereign Lifetime Warranty™* covers any manufacturing defects in materials and workmanship, or buggies used in normal conditions and in compliance with operating instructions.

What it does not cover

- Damage caused by normal wear and tear, accident or negligence. Examples include wheels and fabric worn down by regular use and the natural breakdown of colours and materials over extended time and use. Please refer to the product's instruction leaflet for guidance on how to maintain your buggy.
- Buggies purchased from an unauthorised Retailer.
- Repairs carried out by an unauthorised third party. Should a repair be needed please refer it to an Authorised Service Centre/Service Agent. Listings are available by country at maclarenbaby.com
- Shipping to and from an Authorised Service Centre/Service Agent. Maclaren reserves the right to determine if warranty terms and conditions have been met.

Who can register

The original Purchaser, or in the case of a gift, the Recipient of the buggy, can register online for the *Sovereign Lifetime Warranty™*, in his or her name.

Where it applies

The *Sovereign Lifetime Warranty™* is recognised anywhere in the world where there are Maclaren Authorised Service Centres/Service Agents. Whether you're at home or abroad, you can find a list of local Authorised Service Centres/Agents by checking the local Maclaren website. See links to country websites at our homepage maclarenbaby.com

What lifetime means

"Lifetime" is defined as the period of use by the Registrant for her/his children. Lifetime does not include hand-me-downs or secondary purchases of the buggy.

Important Note

The *Sovereign Lifetime Warranty™* is given in addition to and does not affect your statutory (legal) rights. All Maclaren Buggys purchased from authorised retailers are automatically covered by the Basic 1 Year Warranty.

For full and complete details on how to qualify and what conditions you must meet, refer to the Frequently Asked Questions section of our website, www.maclarenbaby.com/warranty/faqs

Thank you for choosing Maclaren. Enjoy your Maclaren Buggy!

IMPORTANT warranty will be void if defaced or removed from buggy, carton or this instruction leaflet.

Garantie Classique Maclaren

Votre poussette Maclaren est automatiquement couverte par la Garantie Classique d'une durée d'un an.

Avantages

La Garantie Classique est assurée par notre centre SAV, sur présentation d'une preuve d'achat. Elle vous sera demandée pour bénéficier des services offerts par la Garantie Classique.

Comment l'activer?

- La Garantie Classique est automatique, vous n'avez pas besoin de l'activer pour en bénéficier.
- Si votre poussette vous a été offerte, et que vous ne disposez pas de la preuve d'achat vous devrez vous enregistrer sur notre site Internet et ainsi bénéficier d'une extension de garantie.

Que couvre-t-elle?

La Garantie Classique couvre les défauts de fabrication, pour les poussettes utilisées dans des conditions normales et conformes aux instructions d'usage, pour une durée de 12 mois suivant l'achat.

Qu'est ce qu'elle ne couvre pas?

Les dommages liés à l'usure normale et naturelle, ou consécutifs à un accident ou à une négligence. Par exemple l'usure normale des roues ou du tissu n'est pas couverte par notre Garantie. Veuillez consulter les instructions d'usage pour obtenir des conseils sur l'entretien de votre poussette.

- Les poussettes achetées chez un revendeur non agréé.
- Les réparations réalisées par une tierce partie non autorisée. Si une réparation est nécessaire, veuillez contacter votre revendeur (liste sur maclarenbaby.com) Maclaren se réserve le droit de déterminer si les conditions de la garantie ont été respectées.

Où s'applique-t-elle?

La Garantie Classique est valable uniquement dans le pays où la poussette a été achetée.

Vous pouvez transformer votre Garantie Classique en *Sovereign Lifetime Warranty*[™] *, voir ci-contre.

Note: Cette Garantie est offerte en complément et n'affecte aucun des droits octroyés par la loi applicable dans votre pays.

Pour obtenir de plus amples informations concernant l'enregistrement et les conditions, veuillez consulter la Foire Aux Questions sur notre site Internet, www.maclarenbaby.com/warranty/faqs

Merci d'avoir choisi Maclaren. Profitez bien de votre poussette Maclaren!

*Garantie à vie

Garantie à vie Maclaren *Sovereign Lifetime Warranty*[™]

Enregistrez-vous dans les 45 jours suivant votre achat, pour bénéficier de notre *Sovereign Lifetime Warranty*[™] *

Avantages

- Couverture globale: La *Sovereign Lifetime Warranty*[™] * est assurée dans tous nos centres SAV agréés où que vous vous trouviez dans le monde.
- Informations sur les nouveaux produits : recevez les informations sur nos nouveaux produits en avant-première

Avis en cas d'urgence

Vous serez contacté en cas d'urgence La *Sovereign Lifetime Warranty*[™] garantie à vie de Maclaren reflète la confiance que nous avons dans la qualité de nos produits, de la conception à la fabrication en passant par la conformité aux normes en vigueur.

Comment l'activer?

Toutes les poussettes de la collection achetées chez un détaillant agréé peuvent être enregistrées pour bénéficier de la garantie à vie. Elles doivent être enregistrées sur notre site Internet maclarenbaby.com au cours des 45 jours suivant l'achat, ou dans les 45 jours suivant la date à laquelle la poussette a été offerte s'il s'agit d'un cadeau.

Si vous choisissez de ne pas l'activer

Si vous décidez de ne pas enregistrer votre poussette pour la garantie à vie, celle-ci sera automatiquement couverte par notre Garantie Classique.

Que couvre-t-elle?

La *Sovereign Lifetime Warranty*[™] * couvre les défauts de fabrication, pour les poussettes utilisées dans des conditions normales et conformes aux instructions d'usage.

Qu'est ce qu'elle ne couvre pas?

Les dommages liés à l'usure normale et naturelle, ou consécutifs à un accident ou à une négligence. Par exemple l'usure normale des roues ou du tissu n'est pas couverte par notre Garantie à vie. Veuillez consulter les instructions d'usage pour obtenir des conseils sur l'entretien de votre poussette.

- Les poussettes achetées chez un revendeur non agréé.
- Les réparations exécutées par une tierce partie non autorisée. Si une réparation est nécessaire, veuillez consulter la liste des revendeurs et des centres SAV agréés sur maclarenbaby.com

Les frais d'envoi aller/retour au Centre SAV.

Maclaren se réserve le droit de déterminer si les conditions de la garantie ont été respectées.

Qui peut s'enregistrer?

La personne qui a acheté la poussette, ou dans le cas d'un cadeau, la personne qui le reçoit, peut s'enregistrer en son nom pour bénéficier de la garantie à vie.

Où s'applique-t-elle?

La *Sovereign Lifetime Warranty*[™] * est valable dans les Centres SAV agréés du monde entier. Que vous soyez chez vous ou à l'étranger, vous trouverez la liste des Centres SAV agréés en visitant les sites Maclaren locaux, à partir de la page d'accueil de maclarenbaby.com

Que signifie "lifetime"?

"Lifetime" définit la période pendant laquelle l'acheteur utilisera la poussette pour ses enfants. La *Sovereign Lifetime Warranty*[™] * n'est donc pas transmissible si vous donnez ou prêtez votre poussette à une tierce personne.

Note: La *Sovereign Lifetime Warranty*[™] est offerte en complément et n'affecte aucun des droits octroyés par la loi applicable dans votre pays

IMPORTANT: La garantie sera annulée si l'étiquette avec le numéro de série est effacée ou si elle a été retirée de la poussette, du carton ou de ce manuel d'instructions.

Garantía de 1 año Maclaren

Nuestra garantía de 1 año estándar cubre su silla de paseo Maclaren automáticamente.

Beneficios

Nuestros centros de servicio autorizado le validaran la garantía de 1 año al presentar el recibo que prueba su compra en un vendedor autorizado. Por favor guarde este recibo como prueba de su compra.

Debe presentar el recibo para obtener el servicio incluido en nuestra garantía de 1 año. Si la silla de paseo ha sido un regalo, y no posee el recibo, debe registrar la silla de paseo on-line en maclarenbaby.com para poder obtener la garantía para toda la vida de Maclaren^{MR} Sovereign Lifetime WarrantyTM.

Como activar la garantía de 1 año

Una vez se inscriba on-line recibirá automáticamente la garantía de 1 año sin tener que hacer nada para activarla.

Incluido en la garantía de 1 año

La garantía de 1 año cubre cualquier defecto de fabricación, de materiales y de confecciones de la silla de paseo realizada en condiciones normales y de acuerdo con las instrucciones de creación de la silla, durante los 12 meses después de su compra, o durante el período establecido por regulaciones locales.

No incluido en la garantía de 1 año

- Deterioro resultado del desgaste normal, accidental, o por negligencia. No incluye, por ejemplo, ruedas ni tejidos desgastados debido al uso regular, o el desgaste natural de colores y materiales con el tiempo y el uso a largo plazo. Por favor vea este folleto de instrucciones para el mantenimiento de su silla de paseo.
- Sillas de paseo compradas en un vendedor no autorizado por Maclaren.
- Reparaciones realizadas por un tercero, no autorizado. Si necesita realizar cualquier tipo de reparación, por favor, póngase en contacto con un agente del servicio autorizado en la lista maclarenbaby.com. Maclaren se reserva el derecho de determinar si está en conformidad con los términos y las condiciones de la garantía de 1 año.

Casos en los que se aplica la Garantía

La garantía de 1 año se aplica solamente y tiene validez en el país de compra. Nota: Esta garantía es adicional y no afecta los derechos legales del comprador. Acceso gratis a la garantía de toda la vida Maclaren: vea el informe al lado. Ascenso gratis a la garantía de toda la vida Maclaren: vea el informe al lado. Para detalles adicionales vea www.maclarenbaby.com/warranty.

Gracias por haber elegido Maclaren.

¡Disfrute de su silla de paseo Maclaren!

Vea maclarenbaby.com para más información de la garantía en su propio idioma y para registrar silla de paseo para la garantía para toda la vida Maclaren^{MR}.

Maclaren Sovereign Lifetime WarrantyTM

Garantía de toda la vida Maclaren^{MR} Para recibir gratis nuestra garantía de toda la vida, registre dentro del período limitado de 45 días.

Es la mejor garantía de cochecito dondequiera:

Beneficios

- Garantía mundial: en todas partes nuestros centros de servicio autorizado honran nuestra garantía de toda la vida.
- Aviso previo de productos nuevos: reciba las noticias antes de la advertencia al público general.
- Avisos de emergencia: le avisaremos inmediatamente de cualquiera alerta de seguridad.

La garantía de toda la vida Maclaren^{MR} refleja nuestra confianza, que queremos comunicarle a usted, nuestro cliente, en la calidad insuperado de la diseñada Maclaren, nuestra ingeniería, producción, y control de la calidad.

Como activar la garantía de toda la vida

Todos los cochecitos Maclaren Collection Buggy pueden ser registrados para la garantía de toda la vida. Hay que registrarlos en línea a maclarenbaby.com dentro de 45 días de su compra, o dentro de 45 días del recibo de un cochecito regalado, para beneficiar de la garantía de toda la vida.

Si elije no activar la garantía para toda la vida de Maclaren

Si usted elije no registrar su silla de paseo en la SLW de Maclaren, automáticamente sigue protegido por la garantía de 1 año, o por cualquiera otra garantía mandada por regulaciones locales.

Incluido en la garantía SLW de Maclaren

Se incluye en la garantía para toda la vida de Maclaren cualquier defecto de fabricación, material y ejecución de las sillas realizadas en condiciones normales y de acuerdo con las instrucciones de fabricación.

No incluido en la garantía SLW de Maclaren

- Sillas de paseo con deterioro que resulte de desgaste normal, accidental, o negligencia. No incluye, por ejemplo, ruedas ni tejidos desgastados en curso de uso regular, o la descomposición natural de colores y materias después del tiempo y uso por un largo plazo de tiempo.
- Por favor vea este folleto de instrucciones para el mantenimiento de su silla de paseo.
- Sillas de paseo compradas en un vendedor no autorizado.
- Reparaciones de las sillas por un tercero no autorizado. Si necesita una reparación, por favor diríjase a un centro un servicio autorizado maclarenbaby.com. Maclaren se reserva el derecho de determinar si está en conformidad con los términos y las condiciones de la garantía de 1 año.

Quien puede registrar su silla de paseo

El comprador original, o cuando se trata de una silla de paseo regalado, la persona que recibe el regalo, puede registrarlo en línea con su propio nombre.

Donde se aplica

La garantía para toda la vida se reconoce por todo el mundo donde hay centro de servicio autorizado Maclaren. Dentro y fuera del país. Usted puede hallar la lista local de estos centros en el sitio web local Maclaren. Véase en maclarenbaby.com página de inicio para hallar la conexión al sitio web en cada país.

Definición de «toda la vida»/«Lifetime»

«Toda la vida» es el período de uso por el registrado para sus hijos. No incluye el uso de un cochecito heredado o de segunda mano. Nota: Esta garantía es adicional y no afecta los derechos legales del comprador. Para detalles adicionales vea www.maclarenbaby.com/warranty.

IMPORTANTE: La garantía no tendrá validez si no tiene su comprobante de compra o prospecto de instrucciones.



IMPORTANT – WARRANTY WILL BE VOID IF INFORMATION DEFACED OR REMOVED FROM BUGGY, CARTON OR THIS INSTRUCTION LEAFLET

**“Did you *really* read the instructions?
It’s for your child’s safety!”**



PLEASE HELP US SUPPORT THE ENVIRONMENT BY RECYCLING

Maclaren is committed to safeguarding the environment by adhering to the principles of: reduce, reuse and recycle.

Maclaren encourages consumers to recycle their old Maclaren buggys. Maclaren buggys can be dropped off, or shipped at owner’s expense, to any of Maclaren’s recycling locations below.

Maclaren N.A., INC.
25 Van Zant Street
Norwalk, CT 06855
USA
T +1 203 354 4400
F +1 203 354 4415
info@maclarenbaby.com



For the list of our services and repair centres, visit maclarenbaby.com

The words **MACLAREN** and **MACLAREN TECHNO XT** and associated logos are trademarks. © Maclaren 2011. All rights reserved.
* Velcro® is a trademark of its respective owner.
MS09796 XT.02.11US